

KAFFE

BERNINA 475 QE
KAFFE EDITION



made to create **BERNINA**

Sommar

PRESCRIZIONI DI SICUREZZA	5	2.6	Piano supplementare	31
Importanti informazioni	8		Utilizzare il piano supplementare	31
1 My BERNINA	10	2.7	Piedino	32
1.1 Introduzione	10		Regolare la posizione del piedino con la ginocchiera	32
1.2 Benvenuti nel mondo BERNINA	10		Sostituire la soletta del piedino	32
1.3 Panoramica della macchina	12		Sostituire il piedino	33
Vista frontale - Manopole e pulsanti	12		Indicare il piedino sull'interfaccia utente	33
Vista frontale	13		Regolare la pressione del piedino	34
Vista laterale	14	2.8	Ago e placca ago	34
Vista posteriore	15		Cambiare l'ago	34
1.4 Accessori standard in dotazione	16		Selezionare l'ago sull'interfaccia utente	35
Panoramica accessori standard	16		Selezionare il tipo e lo spessore dell'ago	35
Utilizzo cavo di rete (solo USA/Canada)	17		Posizione dell'ago alzata/abbassata	36
Panoramica piedini	17		Impostare la posizione dell'ago destra/sinistra	36
1.5 Panoramica interfaccia utente	20		Impostare l'arresto dell'ago in alto/in basso (permanente)	36
Panoramica Funzioni/Indicazioni	20		Sostituire la placca	36
Panoramica Impostazioni del sistema	20		Selezionare la placca sull'interfaccia utente	37
Panoramica Menu Cucito	21	2.9	Infilatura	37
Uso del software	21		Infilare il filo superiore	37
1.6 Ago, filo e stoffa	23		Infilare l'ago doppio	40
Panoramica aghi	23		Infilatura dell'ago triplo	40
Esempio per la specificazione dell'ago	25		Avvolgere la spolina del filo inferiore	41
Scelta del filo	25		Infilare il filo inferiore	42
Rapporto ago/filo	25		Istruzioni per l'infilatura del filo inferiore	44
2 Preparazione al cucito	27	3 Programma Setup	45	
2.1 Prima di usare la macchina per la prima volta	27	3.1	Impostazioni del cucito	45
2.2 Collegare e accendere la macchina	27		Regolare la tensione del filo superiore	45
Collegare il pedale	27		Impostare la velocità massima di cucito	45
Collegare la macchina	27		Impostare i punti di fermatura	45
Montare la ginocchiera	28		Programmare il tasto «Fermapunto»	46
Fissare la penna touchscreen (accessorio opzionale)	28		Programmare il pulsante «Cucire indietro»	46
Accendere la macchina	28	3.2	Selezionare le impostazioni personali	47
2.3 Pedale	29	3.3	Impostare i segnali acustici	48
Regolare la velocità con il pedale	29	3.4	Impostazioni della macchina	48
2.4 Perno portafilo	29		Selezionare la lingua	48
Perno portafilo a scomparsa	29		Impostazione della luminosità dello schermo	49
Perno portafilo orizzontale	30		Controllare il numero totale dei punti cuciti	49
2.5 Griffe del trasporto	31		Inserire i dati del rivenditore	49
Griffe del trasporto	31		Salvare i dati assistenza	50
Regolare le griffe del trasporto	31		Ripristinare le impostazioni base	50
			Cancellare dati personali	51
			Calibrare l'asolatore automatico a slitta #3A	51

9.4	Marcare le asole	90	12	Cura e manutenzione	106
9.5	Asola con filo di rinforzo	90	12.1	Firmware	106
	Utilizzare il filo di rinforzo con piedino asolatore #3	90		Controllare la versione firmware	106
	Utilizzare il filo di rinforzo con il piedino per asole #3A ..	91		Aggiornare il firmware	106
9.6	Prova di cucito	93		Ripristinare dati salvati	107
9.7	Determinare la lunghezza dell'asola con il piedino asolatore #3	93	12.2	Macchina	107
9.8	Determinare la lunghezza dell'asola con l'asolatore automatico a slitta #3A	94		Pulire il display	107
9.9	Cucire l'asola manualmente in 7 passi con il piedino per asole #3C	94		Pulire le griffe del trasporto	107
9.10	Cucire l'asola manualmente in 5 passi con il piedino per asole #3	95		Pulire il crochet	108
9.11	Cucire l'asola automaticamente con l'asolatore automatico a slitta #3A	96		Lubrificazione del crochet	109
9.12	Tagliare l'asola con il taglia-asole	97		Pulire il prendifilo	111
9.13	Aprire l'asola con la lesina taglia-asole (accessorio opzionale)	97	13	Errori e anomalie	112
9.14	Cucire bottoni	97	13.1	Messaggi di errore	112
9.15	Asola rotonda	98	13.2	Risoluzione dei problemi	115
10	Quiltare	99	14	Custodia e smaltimento	118
10.1	Panoramica punti quilt	99	14.1	Custodia della macchina	118
10.2	Programma fermapunto per quiltare	100	14.2	Smaltimento della macchina	118
10.3	Punto quilt «effetto fatto a mano»	100	15	Dati tecnici	119
10.4	Quiltare a mano libera	101	16	Panoramica Punti	120
11	Regolatore del punto BERNINA (BSR) (accessorio opzionale)	103	16.1	Panoramica punti	120
11.1	Modalità BSR 1	103		Punti utili	120
11.2	Modalità BSR 2	103		Asole	120
11.3	Funzione BSR con punto diritto n. 1	103		Punti decorativi	120
11.4	Funzione BSR con punto zigzag n. 2	103		Punti quilt	122
11.5	Preparazione per quiltare	103		Indice	123
	Montare il piedino BSR	103			
	Sostituire la soletta del piedino	104			
11.6	Modalità BSR	104			
11.7	Fermapunto	105			
	Saldare il punto nella modalità BSR 1 con il pulsante «Start/Stop»	105			
	Saldare la cucitura nella modalità BSR2	105			

PRESCRIZIONI DI SICUREZZA

Durante l'utilizzo della macchina attenersi alle seguenti fondamentali avvertenze per la sicurezza. Leggere attentamente le istruzioni per l'uso prima di utilizzare questa macchina.

PERICOLO

Per proteggersi dalle scosse elettriche, si devono osservare le seguenti istruzioni.

- La macchina non deve mai essere lasciata incustodita quando è collegata alla presa di corrente.
- Immediatamente dopo l'uso e prima della pulizia, spegnere la macchina e scollegare il cavo di alimentazione dalla presa.

Per proteggersi da eventuali lesioni, si devono osservare le seguenti istruzioni.

- Non guardare mai direttamente la lampada a LED con strumenti ottici (ad esempio lenti di ingrandimento) quando è accesa.
- Se la lampada a LED è danneggiata o difettosa, farla controllare o riparare presso il rivenditore BERNINA più vicino.
- Spegnere la macchina prima di intervenire nella zona dell'ago.
- Chiudere tutti i coperchi prima di avviare la macchina.

ATTENZIONE

Per proteggersi da ustioni, incendio, scosse elettriche o lesioni personali, si devono osservare le seguenti istruzioni.

Informazioni generali

- Questa macchina può essere utilizzata solo ai fini descritti in questo manuale.

Ambiente di lavoro

- Non utilizzare la macchina all'aperto.
- Utilizzare la macchina solo in ambienti asciutti.
- Non utilizzare la macchina in un ambiente umido.
- Non utilizzare la macchina in locali dove si usano prodotti a base di gas propellenti (spray).
- Non utilizzare la macchina in locali dove viene somministrato ossigeno.

Condizione tecnica

- Non utilizzare mai la macchina se è umida.
- Non utilizzare la macchina se non funziona correttamente.
- Non utilizzare la macchina se un cavo o la spina sono danneggiati.
- Non utilizzare la macchina se è caduta, danneggiata o finita in acqua.
- Se la macchina è danneggiata o non funziona correttamente, farla controllare o riparare dal rivenditore BERNINA più vicino.
- Mantenere tutte le prese d'aria della macchina e il pedale liberi da lanugine, polvere e residui di tessuto.
- Non usare la macchina se le prese d'aria sono bloccate.

Accessori e materiali di consumo

- Usare solo gli accessori raccomandati dal produttore.
- Utilizzare sempre una placca originale BERNINA.
Una placca non corretta può causare la rottura dell'ago.
- Usare solo aghi dritti di buona qualità.
Aghi storti o danneggiati possono causare la rottura dell'ago.
- La macchina è a doppio isolamento (eccetto USA, Canada e Giappone).
Utilizzare solo ricambi originali. Indicazioni per la manutenzione di prodotti con doppio isolamento.
- Per lubrificare la macchina usare solo l'olio raccomandato da BERNINA.

Dispositivi di protezione

- Quando la macchina è in funzione, tutte le protezioni devono essere al loro posto e tutti i coperchi devono essere chiusi.

Uso corretto

- La macchina può essere usata, pulita e sottoposta a manutenzione da bambini a partire da 8 anni o da persone con ridotte capacità fisiche, sensoriali o mentali o con mancanza di esperienza e conoscenza.
- Queste persone devono essere sorvegliate mentre lavorano con la macchina, o devono sapere come usare la macchina in modo sicuro ed essere consapevoli dei pericoli che ne derivano.
- Bambini non devono giocare con la macchina.
- Si deve prestare particolare attenzione quando la macchina viene utilizzata da o in presenza di bambini.
- Utilizzare la macchina solo con il cavo di alimentazione in dotazione.
- Il cavo di alimentazione per USA e Canada (spina di rete NEMA 1-15) può essere utilizzato solo per una tensione di rete massima di 150 V (terra).



Importanti informazioni

Disponibilità del manuale

Il manuale d'uso fa parte della macchina.



- Conservare il manuale della macchina in un luogo adatto vicino alla macchina e tenerlo pronto per riferimento.
- Cedendo la macchina a terzi, allegare sempre le istruzioni per l'uso della macchina.
- La versione più recente delle istruzioni d'uso può essere scaricata dal link www.bernina.com.

Impiego corretto

La vostra BERNINA macchina è concepita e realizzata per il solo uso domestico privato. Viene utilizzata per cucire tessuti e altri materiali come descritto in questo manuale. Ogni altro uso è da considerarsi improprio. BERNINA non si assume alcuna responsabilità per le conseguenze di un uso improprio.

Equipaggiamento e volume di fornitura

Questo manuale utilizza immagini esemplari a scopo illustrativo. Le macchine e gli accessori mostrati nelle immagini non devono necessariamente corrispondere all'effettivo volume di fornitura della vostra macchina. Gli accessori in dotazione possono variare da paese a paese. Gli accessori menzionati o mostrati, che non sono compresi nella dotazione, possono essere acquistati come accessori speciali presso un rivenditore specializzato BERNINA. Potete trovare ulteriori accessori all'indirizzo www.bernina.com.

Per motivi tecnici e al fine di migliorare il prodotto, è possibile che vengano apportate in qualsiasi momento e senza preavviso modifiche all'equipaggiamento della macchina e all'entità della fornitura.

Manutenzione di prodotti con doppio isolamento

Un prodotto con doppio isolamento è dotato di due unità d'isolamento, al posto della presa a terra. Elementi di presa a terra non sono presenti in un prodotto con doppio isolamento e non dovrebbero essere montati. La manutenzione di un prodotto con doppio isolamento richiede precisione ed un'ottima conoscenza del sistema e dovrebbe essere effettuata soltanto da un tecnico qualificato. Per assistenza e riparazioni usare solamente pezzi di ricambio originali. Un prodotto con doppio isolamento è contrassegnato con la scritta «Doppio Isolamento» oppure «isolato doppio».



Anche il simbolo può indicare un prodotto a doppio isolamento.

Tutela dell'ambiente

BERNINA International AG si sente impegnata nella tutela dell'ambiente. Ci sforziamo di aumentare la compatibilità ambientale dei nostri prodotti migliorando continuamente la loro tecnologia di progettazione e produzione.



La macchina è contrassegnata dal simbolo del bidone della spazzatura barrato. Ciò significa che la macchina non deve essere smaltita nei rifiuti domestici quando non è più necessaria. Lo smaltimento errato può causare l'ingresso di sostanze pericolose nelle acque sotterranee e quindi entrare nella catena alimentare e quindi danneggiare la nostra salute.

La macchina deve essere restituita gratuitamente ad un vicino punto di raccolta per apparecchi elettrici usati o ad un centro di raccolta per il riutilizzo della macchina. Informazioni sui punti di raccolta possono essere ottenute presso la vostra amministrazione comunale. Al momento dell'acquisto di una nuova macchina, il rivenditore è obbligato a riprendere gratuitamente la vecchia macchina e smaltirla correttamente.

Se la macchina contiene dati personali, l'utente è responsabile della cancellazione dei dati stessi prima della sua restituzione.

1 My BERNINA

1.1 Introduzione

Con la vostra BERNINA 475 QE potete cucire e quiltare. Stoffe leggere come seta o raso, ma anche stoffe come lino pesante, pile e jeans possono essere cucite con facilità. La macchina offre una grande scelta di punti utili, punti decorativi e asole.

In aggiunta a questo manuale d'istruzioni la macchina contiene i seguenti programmi di aiuto che offrono consigli per l'uso di BERNINA 475 QE in qualsiasi momento, con dettagli e assistenza.

Il **Tutorial** fornisce informazioni e spiegazioni sulle diverse sezioni di cucito e sui diversi punti.

La **Guida al cucito** offre informazioni per i progetti di cucito. Dopo la selezione della stoffa e del progetto di cucito desiderato, sullo schermo appaiono visualizzati i suggerimenti relativi al tipo di ago e al piedino adatto.

Il **Programma Help** contiene informazioni relative ai punti singoli, alle funzioni ed applicazioni che sono visualizzati sul display.

Ulteriori informazioni



In aggiunta a questo manuale la Sua BERNINA 475 QE è accompagnata da ulteriori prodotti informativi.

La versione aggiornata del manuale di istruzioni, molte altre informazioni relative alla taglia&cuci e agli accessori sono disponibili sul nostro sito <https://www.bernina.com>

1.2 Benvenuti nel mondo BERNINA

Made to create, questo è lo slogan di BERNINA. Vi supportiamo nella realizzazione delle vostre idee non solo con le nostre macchine. Oltre alle offerte elencate di seguito, vi offriamo moltissimi suggerimenti e istruzioni per i vostri progetti futuri e l'opportunità di scambiare idee con altri appassionati di cucito, quilting e ricamo. Vi auguriamo buon lavoro e molte soddisfazioni.

Canale YouTube BERNINA



Su YouTube vi offriamo una vasta selezione di video di istruzioni e assistenza sulle funzioni più importanti delle nostre macchine. Troverete spiegazioni dettagliate anche su molti piedini, affinché i vostri progetti possano essere un completo successo.

<https://www.youtube.com/BerninaInternational>

Disponibile in inglese e tedesco.

inspiration – la rivista del cucito nel negozio online



Sta cercando idee, cartamodelli e istruzioni per progetti di cucito favolosi? Allora la rivista BERNINA «inspiration» è perfetta per Lei. La «inspiration» offre tre volte all'anno bellissime idee di cucito e ricamo. Dai trend della moda di stagione agli accessori di tendenza e consigli pratici fino alle decorazioni originali per la vostra casa o tenere idee di cucito per i bambini.

La rivista è disponibile in inglese, tedesco, olandese e francese.

Nel nostro negozio online è possibile acquistare «inspiration» come e-magazine o come versione stampata, singolarmente o in abbonamento. Ci sono anche molti cartamodelli da scaricare pronti per il download! Date un'occhiata a <https://www.bernina.com/inspiration>

Il blog BERNINA



Istruzioni esaurienti, cartamodelli e ricami gratuiti e tante idee nuove: tutto ciò può trovare ogni settimana nel blog BERNINA. Le nostre esperte ed esperti danno consigli preziosi e spiegano passo dopo passo come ottenere il risultato desiderato. Nella community potete caricare i vostri progetti e scambiare idee con altri appassionati di cucito, quilting e ricamo.

<https://www.bernina.com/blog>

Disponibile in inglese, tedesco, olandese e francese.

BERNINA Social Media



Seguiteci sui social network e scoprite di più su eventi, progetti entusiasmanti, oltre a consigli e trucchi per il mondo del cucito, quilting e ricamo. Vi terremo aggiornati e non vediamo l'ora di mostrarvi alcuni dei punti salienti del mondo BERNINA.

<https://www.bernina.com/social-media>



1.3 Panoramica della macchina

Vista frontale - Manopole e pulsanti



- 1 Cucire indietro
- 2 Tagliafilo
- 3 Fermapunto
- 4 Start/Stop
- 5 Fine disegno

- 6 Arresto dell'ago alto/basso
- 7 Pressione del piedino
- 8 Manopola multi-funzione superiore
- 9 Manopola multi-funzione inferiore
- 10 Spostamento dell'ago

Vista frontale



- | | | | |
|---|------------------------------------|----|---|
| 1 | Sportello del crochet | 7 | Copertura tendifilo |
| 2 | Piedino | 8 | Leva tendifilo |
| 3 | Infilatore dell'ago | 9 | Tagliafilo |
| 4 | Illuminazione | 10 | Vite fissaggio dell'ago |
| 5 | Tagliafilo | 11 | Perno fissaggio del piano supplementare |
| 6 | Cursore regolazione della velocità | 12 | Innesto per ginocchiera alzapiedino |

Vista laterale



- | | | | |
|---|---------------------------------------|----|---|
| 1 | Presa di connessione pedale | 7 | Perno portafilo a scomparsa |
| 2 | Griffe del trasporto alzate/abbassate | 8 | Prese d'aria |
| 3 | Presa di connessione PC | 9 | Volantino |
| 4 | Connessione USB | 10 | Interruttore principale |
| 5 | Perno portafilo | 11 | Presa del cavo di connessione |
| 6 | Filarello | 12 | Magnete portapenna (accessorio opzionale) |

Vista posteriore



- | | | | |
|---|---|----|---------------------------|
| 1 | Prese d'aria | 9 | Filarello |
| 2 | Perno fissaggio del piano supplementare | 10 | Pretensione del filarello |
| 3 | Fissaggio telaio per rammendare | 11 | Leva tendifilo |
| 4 | Leva alzapedino | 12 | Guida filo |
| 5 | Maniglia | 13 | Tagliafilo automatico |
| 6 | Perno portafilo | 14 | Connessione BSR |
| 7 | Guida filo asola | 15 | Griffe del trasporto |
| 8 | Perno portafilo a scomparsa | 16 | Placca ago |

1.4 Accessori standard in dotazione

Panoramica accessori standard















Immagine	Nome	Impiego
	Copertura antipolvere	Per proteggere la macchina da polvere e sporcizia.
	Tasca porta-accessori	Per conservare gli accessori in dotazione e gli accessori speciali.
	Ginocchiera alzapiedino/Sistema mani libere (FHS)	Per alzare e abbassare il piedino.
	Piano supplementare	Per ingrandire l'area di cucito.
	Disco svolgifilo	Per lo svolgimento regolare del filo dal rocchetto.
	Bobina per crochet B9 4 pezzi	Contiene il filo inferiore.
	Supporto di gommapiuma 1 pezzi	Il supporto di gommapiuma impedisce che il filo scivoli, si aggrovigli o si strappi sul perno portafilo verticale.
	Taglia asole	Per scucire cuciture e per tagliare le asole.
	Piastrine compensatrici	Per evitare l'inclinazione della soletta mentre il piedino scorre sopra cuciture spesse.

Immagine	Nome	Impiego
	Assortimento aghi	Per gli impieghi più comuni.
	Cacciavite, rosso a taglio	Per allentare e stringere viti a taglio.
	Pennello/infila aghi	Per pulire le griffe del trasporto e l'area del crochet.
	Olio per macchine per cucire	Per oliare la macchina.
	Cavo di alimentazione	Per collegare la macchina alla rete elettrica.
	Pedale	Per avviare e arrestare la macchina. Per regolare la velocità di cucito.















Utilizzo cavo di rete (solo USA/Canada)

La macchina è dotata di una spina polarizzata (una parte è più larga dell'altra). Per ridurre il rischio di scosse elettriche, la spina può essere inserita nella presa in un solo modo. Se la spina non entra nella presa, girarla e riprovare. Se non entra nella presa comunque, si consiglia di contattare un elettricista per fare montare la presa adatta. La spina non deve essere modificata in alcun modo.



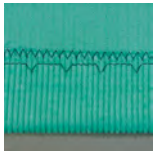





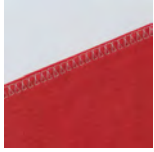

Panoramica piedini

ATTENZIONE! A seconda del paese di consegna, la macchina è dotata con piedini a soletta o con i piedini standard. I rispettivi accessori standard sono elencati nelle seguenti due tabelle. Se come accessori standard sono forniti i piedini a soletta, non è possibile rivendicare la consegna gratuita dei piedini standard. I piedini standard possono essere ordinati come accessori opzionali.

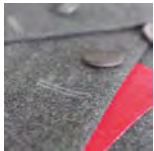
Piedini a soletta

Immagine	Numero	Nome	Impiego	Esempio
	#78	Gambo per solette snap-on	Per il fissaggio delle solette snap-on sostituibili.	
	#1	Soletta per il trasporto di ritorno	Per cucire punti decorativi e utili. Per cucire avanti e indietro.	
	#2	Soletta overlock	Per pulire i bordi in caso di materiale elastico.	
	#3	Soletta per asola	Per cucire asole.	
	#4	Soletta per cerniera	Per cucire le cerniere.	
	#5	Soletta per punto invisibile	Per cucire orli con punti invisibili.	
	#20	Soletta aperta del piedino per ricamo	Per cucire applicazioni e motivi decorativi.	
	#37	Piedino per patchwork	Per lavori patchwork con 3 mm (1/8 poll) o 6 mm (1/4 poll) di margini.	

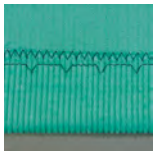
Piedini standard

Immagine	Numero	Nome	Impiego	Esempio
	#1	Piedino universale per trasporto indietro	Per cucire vari punti pratici e decorativi. Per cucire avanti e indietro.	
	#2	Piedino per overlock	Per cuciture overlock. Per rifinire le cuciture. Per orli a vista su stoffe elasticizzate.	
	#3A	Asolatore a slitta	Per cucire automaticamente asole.	
	#4	Piedino per cerniere	Per cucire cerniere lampo.	
	#5	Piedino per punto invisibile	Per cucire orli con punti invisibili. Per impunturare i bordi guidati sul lato sinistro del piedino.	
	#37	Piedino per patchwork	Per lavori patchwork con 3 mm (1/8 poll) o 6 mm (1/4 poll) di margini.	

1.5 Panoramica interfaccia utente

Panoramica Funzioni/Indicazioni

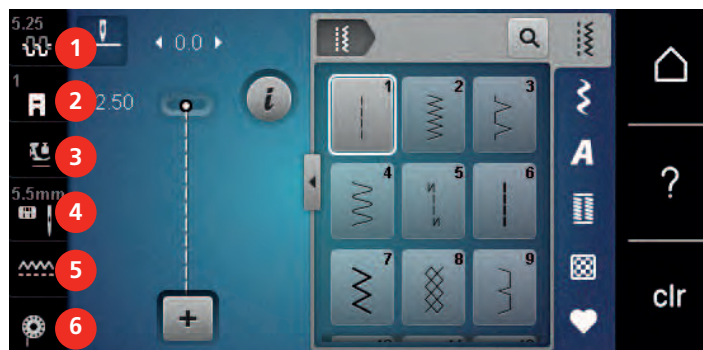

- | | | | |
|---|---|---|--------------------------------|
| 1 | «Tensione del filo superiore» | 4 | «Selezione placca ago/ago» |
| 2 | «Indicazione del piedino/Selezione del piedino» | 5 | «Indicatore del trasportatore» |
| 3 | «Pressione del piedino» | 6 | «Filo inferiore» |

Panoramica Impostazioni del sistema

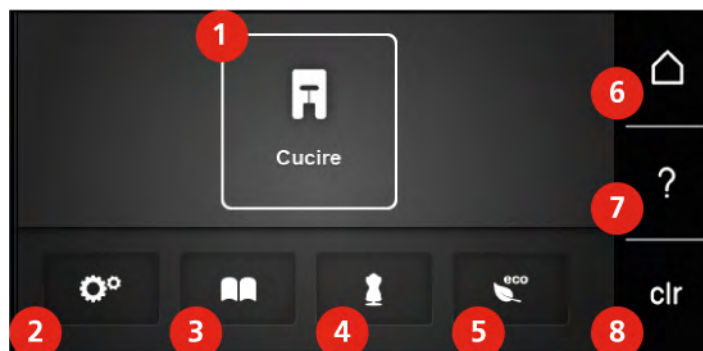

- | | | | |
|---|-------------------|---|------------------------------|
| 1 | «Modalità cucito» | 5 | «Modalità eco» |
| 2 | «Programma Setup» | 6 | «Home» |
| 3 | «Tutorial» | 7 | «Help» |
| 4 | «Guida al cucito» | 8 | «Cancellare le impostazioni» |

Panoramica Menu Cucito

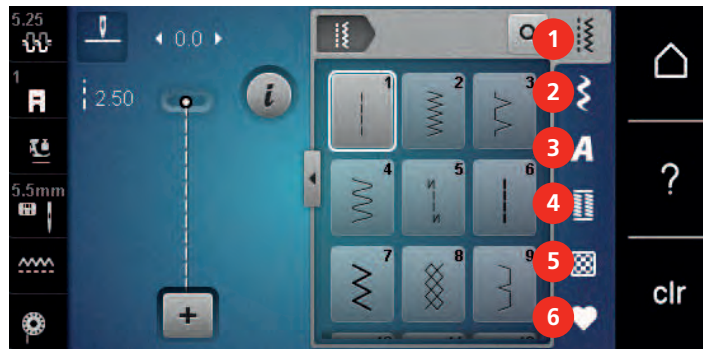

- | | | | |
|---|--------------------|---|---------------------|
| 1 | «Punti utili» | 4 | «Asole» |
| 2 | «Punti decorativi» | 5 | «Punti quilt» |
| 3 | «Alfabeti» | 6 | «Memoria personale» |

Uso del software

Lo schermo sensibile al tocco può essere azionato con il dito o con lo stilo.

Sfiorare: Leggero tocco di un elemento.





Scorrere: Toccare un elemento e un rapido movimento di scorrimento sullo schermo.

Trascinare: Toccare lo schermo e spostarsi lentamente in una direzione, ad esempio per scorrere verso l'alto e verso il basso.



Navigazione

Immagine	Nome	Impiego
	«Home»	Passare dalla «schermata Home» alla «schermata cucito».
	Percorso di navigazione	Visualizzazione di un livello di menu precedente.
	«Chiudere»	Chiudere la finestra.
	Di più	Visualizzazione di ulteriori funzioni o informazioni.
	Avanti	Scorrere una schermata.
	Indietro	Scorrere indietro di una schermata.

Attivare/disattivare funzioni

Immagine	Elemento	Status
	Interruttore	La funzione è attivata.
		La funzione è disattivata.
	Casella	La funzione è disattivata.
		La funzione è attivata.

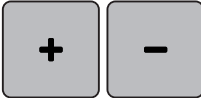
Adattamento dei valori

Immagine	Nome	Impiego
	Cursore della velocità	Impostare il valore con il cursore. Riportare il valore al valore di base toccando il puntino.
	Caselle «Più» / «Meno»	Aumentare il valore con «Più», ridurlo con «Meno».
	Cornice gialla	Indicazione che il valore impostato differisce dal valore standard. Ripristinare il valore al valore base toccandolo leggermente.

Inserimento di testo e numeri

Per l'immissione di valori numerici o di testo, viene visualizzata una tastiera corrispondente.









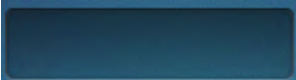

Immagine	Nome	Impiego
	Casella d'immissione	Visualizzazione dell'immissione. Cancellare tutti i caratteri inseriti con un tocco.

Immagine	Nome	Impiego
	«Cancella»	Cancellare l'ultimo carattere.
	«Minuscolo»	Visualizzare le lettere disponibili in minuscolo.
	«Maiuscolo»	Visualizzare le lettere disponibili in maiuscolo.
	«Numeri e i caratteri matematici»	Visualizzare i numeri e i caratteri matematici disponibili.
	«Caratteri speciali»	Visualizzare i caratteri speciali disponibili.
	«Confermare»	Confermare l'immissione e uscire dal sottomenu.
	«Interrompere»	Annullare l'inserimento e chiudere la finestra di visualizzazione.

1.6 Ago, filo e stoffa

Con il tempo, un ago si consuma. L'ago deve essere sostituito regolarmente. Solo un ago con una punta perfetta può produrre punti impeccabili. Generalmente vale: Più fine è la stoffa, più sottile deve essere l'ago. Gli aghi indicati sono aghi standard o opzionali, a seconda del modello di macchina.

- Spessore dell'ago 70, 75: per i tessuti leggeri.
- Spessore dell'ago 80, 90: per i tessuti medio-pesanti.
- Spessori 100, 110 e 120: Per tessuti pesanti.

Panoramica aghi

Immagine	Nome ago	Descrizione ago	Impiego
	Ago universale 130/705 H 60-120	Punta poco arrotondata	Per quasi tutte le stoffe di fibre naturali e sintetiche (tessuti, maglia e panno).
	Ago stretch 130/705 H-S 75, 90	Punta sferica media, forma della cruna speciale, scanalatura	Per jersey, maglia, tessuti elasticizzati.
	Ago jersey/ricamo 130/705 H SUK 60-100	Punta sferica media	Per tessuti e maglia. Per ricamo.
	Ago jeans 130/705 H-J 80-110	Punta affilata, sottile, gambo rinforzato	Per stoffe pesanti come jeans o tela.

Immagine	Nome ago	Descrizione ago	Impiego
	Ago per pelle 130/705 H LR 90, 100	Punta a scalpello (LR = punta destra pelle)	Per tutti i tipi di pelle, vinile, similpelle, plastica e pellicole.
	Ago microtex 130/705 H-M 60-110	Punta particolarmente sottile, appuntita	Per stoffe microfibra e seta.
	Ago quilt 130/705 H-Q 75, 90	Punta leggermente arrotondata, sottile	Per trapunto e quilting.
	Ago per ricamo 130/705 H-E 75, 90	Cruna larga, punta leggermente arrotondata, scanalatura larga	Per ricamo su tutte le stoffe naturali e sintetiche.
	Ago per materiali sottili 130/705 H SES 70, 90	Punta sferica piccola	Per tessuti e maglia leggeri. Per il ricamo su stoffe sottili e delicate.
	Ago metallic 130/705 H METAFIL 80	Cruna lunga (2 mm) in tutti gli spessori	Per cucire e ricamare con fili metallizzati.
	Ago Topstitch 130/705 H-N 70-100	Cruna lunga (2 mm) in tutti gli spessori	Per impunturare con filati grossi.
	Ago a lancia (per orlo a giorno) 130/705 H WING 100-120	Ago largo con «ailette»	Per creare orli a giorno.
	Ago doppio universale 130/705 H ZWI 70-100	Distanza aghi: 1.0/1.6/2.0/2.5/3.0/4.0/6.0/8.0	Per orli a vista su stoffe elasticizzate, per nervature e cucito decorativo.
	Ago doppio stretch 130/705 H-S ZWI 75	Distanza aghi: 2.5/4.0	Per orli a vista su stoffe elasticizzate, per nervature e cucito decorativo.
	Ago doppio a lancia 130/705 H ZWIHO 100	Distanza aghi: 2.5	Effetti particolari per il ricamo con orlo a giorno.

Immagine	Nome ago	Descrizione ago	Impiego
	Ago triplo universale 130/705 H DRI 80	Distanza aghi: 3.0	Per orli a vista su stoffe elasticizzate e cucito decorativo.

Esempio per la specificazione dell'ago

Il sistema 130/705, usato comunemente per le macchine domestiche, è spiegato nella seguente grafica, prendendo come esempio un ago jersey/stretch.

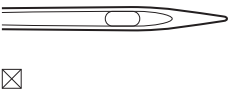
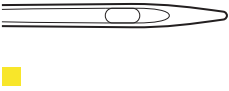
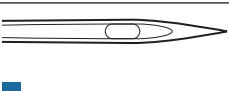
	<p>130/705 H-S/70</p> <p>130 = Lunghezza gambo (1)</p> <p>705 = Gambo piatto (2)</p> <p>H = Scanalatura (3)</p> <p>S = Forma della punta (qui punta sferica media) (4)</p> <p>70 = Spessore ago 0.7 mm (5)</p>
--	--

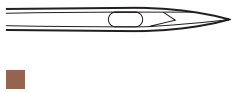
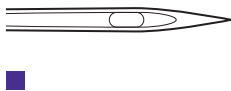
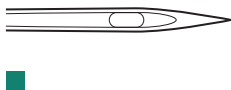
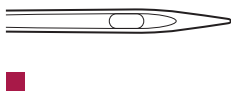
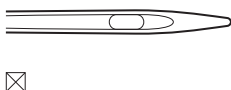
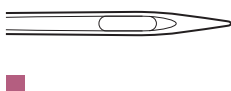
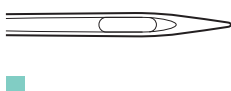
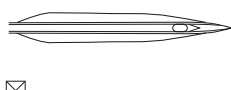
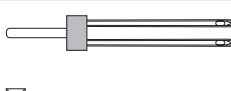
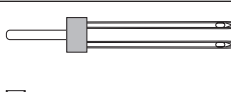
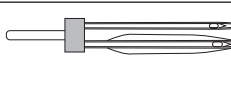
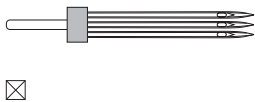
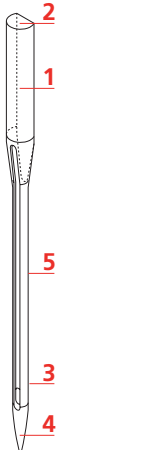
Scelta del filo

Per ottenere risultati perfetti la qualità dell'ago, del filo e della stoffa è molto importante.

Si consiglia di acquistare sempre filati di marca e di buona qualità.

- Fili di cotone sono fatti di fibre naturali e sono particolarmente adatti per il cucito dei tessuti di cotone.
- Filati di cotone mercerizzato sono leggermente lucidi e mantengono le loro caratteristiche anche dopo il lavaggio.
- Fili di poliestere sono estremamente resistenti e non scoloriscono.
- Fili di poliestere sono più elastici del cotone e sono quindi ideali per tutti gli impieghi che richiedono delle cuciture molto resistenti ed elastiche.
- Fili di rayon/viscosa hanno i vantaggi delle fibre naturali e sono particolarmente lucidi.
- Fili di rayon/viscosa sono particolarmente adatti per punti decorativi e ricami, dando a loro un bellissimo effetto luminoso.

Rapporto ago/filo

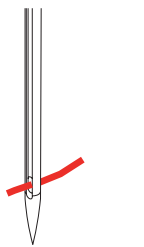
	Il rapporto ago-filo è corretto, se il filo scorre liberamente nella lunga scanalatura dell'ago e passa bene dalla cruna dell'ago. Il filo cuce in maniera ottimale.
---	--

2 Preparazione al cucito

2.1 Prima di usare la macchina per la prima volta



BERNINA raccomanda di oliare il crochet prima di usare la macchina per la prima volta o dopo un lungo periodo di inutilizzo. (vedi a pagina 106)

Oliare il crochet può prevenire il verificarsi di rumori indesiderati nella zona del crochet.

2.2 Collegare e accendere la macchina

Collegare il pedale

Il cavo del pedale è arrotolato sul suo lato inferiore.

- > Srotolare il cavo del pedale alla lunghezza desiderata e fissarlo nei portacavi del pedale.



- > Inserire la spina del cavo nel collegamento del pedale della macchina.



- > Posizionare il pedale sotto il tavolo.
- > Se il cavo è troppo lungo, arrotolare la lunghezza in eccesso e bloccarla nei portacavi del pedale.

Collegare la macchina

Per garantire un funzionamento sicuro della macchina, utilizzare solo il cavo di alimentazione in dotazione. Il cavo di alimentazione fornito è progettato per la gamma di tensione applicabile nel paese di utilizzo. Se la macchina deve essere usata in un paese diverso da quello di origine, il cavo di alimentazione adatto a questo paese deve essere acquistato dal rivenditore BERNINA.

Il cavo di alimentazione per USA e Canada ha una spina polarizzata (un contatto è più largo dell'altro). Per ridurre il rischio di una scossa elettrica, la spina di rete può essere inserita nella presa in un solo modo. Se la spina di alimentazione non entra nella presa, capovolgere la spina di alimentazione e inserirla. Se la spina invertita ancora non si adatta, un elettricista deve installare una presa appropriata. La spina non deve essere modificata in alcun modo.

- > Inserire la spina dell'apparecchio del cavo di alimentazione nel collegamento del cavo di alimentazione della macchina.



- > Inserire la spina del cavo di alimentazione nella presa di corrente.

Montare la ginocchiera



L'inclinazione della ginocchiera può essere adattata dal concessionario BERNINA.

- > Inserire la ginocchiera nell'apposito foro sul frontale della macchina.
- > Regolare l'altezza della sedia in modo tale, da poter azionare la ginocchiera con il ginocchio.



Fissare la penna touchscreen (accessorio opzionale)

- > Fissare la penna touchscreen sulla superficie magnetica.



Accendere la macchina

- > Mettere l'interruttore su «I».



- > Inserire il filo sul perno portafilo.



Perno portafilo orizzontale

Mettere il supporto di gommapiuma, il filo ed il disco svolgifilo

Il disco svolgifilo garantisce lo svolgimento regolare del filo. Usare il disco svolgifilo solo con il portafilo orizzontale.

- > Inserire il supporto di gommapiuma sul perno portafilo.
- > Inserire il filo sul perno portafilo.
- > Inserire il disco svolgifilo adatto sul rocchetto di filo in modo, che non rimane spazio tra il disco ed il filo.



Usare la rete svolgifilo di plastica

La rete per rocchetti trattiene il filo sul rocchetto ed evita che il filo si annodi e si strappi.

- > Se disponibile, spingere la rete sul rocchetto di filo.



2.5 Griffe del trasporto

Griffe del trasporto

- > Per abbassare le griffe del trasporto, premere il tasto «Indicatore del trasportatore».



- > Per alzare le griffe del trasporto, premere nuovamente il tasto «Indicatore del trasportatore».

Regolare le griffe del trasporto



- > Toccare leggermente «Indicatore del trasportatore».
- > Alzare o abbassare le griffe del trasporto seguendo l'animazione.

2.6 Piano supplementare

Utilizzare il piano supplementare

Attaccato al braccio libero, il piano supplementare consente di ampliare l'area di cucito già esistente.

- > Alzare l'ago.
- > Alzare il piedino.
- > Spegner la macchina e staccarla dalla rete elettrica.
- > Spingere il piano supplementare da sinistra a destra sopra il braccio libero fino a quando non si innesta.



- > Per rimuovere il piano supplementare, tirare il piano verso sinistra.



2.7 Piedino

Regolare la posizione del piedino con la ginocchiera

- > Scegliere l'altezza della sedia propria in modo, da poter azionare la ginocchiera con il ginocchio.
- > Premere la ginocchiera con il ginocchio verso destra per alzare il piedino.



- Le griffe del trasporto si abbassano ed i dischi della tensione del filo si aprono contemporaneamente.
- > Rilasciare lentamente la ginocchiera per abbassare il piedino.

Sostituire la soletta del piedino

Rimuovere la soletta del piedino

- > Alzare l'ago.
- > Alzare il piedino.
- > Spegner la macchina e scollegarla dalla rete elettrica.
- > Premere il pulsante sul gambo di supporto.



- La soletta si stacca.

Montare il piedino a soletta

- > Posizionare la soletta sotto il gambo di supporto in modo, che il perno orizzontale della soletta si trova sotto l'apertura del gambo.



- > Abbassare il gambo con l'apposita leva.



- La soletta del piedino si innesta.

Sostituire il piedino

- > Alzare l'ago.
- > Alzare il piedino.
- > Spegnerla la macchina e scollegarla dalla rete elettrica.
- > Alzare la leva di fissaggio (1).
- > Rimuovere il piedino (2).



- > Inserire il piedino da sotto sul cono di supporto.
- > Abbassare la leva di fissaggio.

Indicare il piedino sull'interfaccia utente

Per ogni punto selezionato, la macchina visualizza i piedini consigliati e altri alternativi.

Presupposizione:

- La macchina è accesa.
- > Selezione del punto.
 - Nel riquadro «Indicazione del piedino/Selezione del piedino» viene visualizzato il piedino consigliato con il numero.
- > Toccare leggermente «Indicazione del piedino/Selezione del piedino».
- > per visualizzare i piedini opzionali, passare il dito verso l'alto nell'area dei piedini.



- > Quando si tocca un piedino, appare la descrizione e l'uso di quel piedino.



Regolare la pressione del piedino

L'impostazione standard della pressione del piedino è adatta per le lavorazioni di cucito generale. Ridurre la pressione del piedino per maglia e maglia elasticizzata. Aumentare la pressione del piedino per materiali spessi.



La regolazione della pressione del piedino permette di adattare la pressione del piedino sulla stoffa in maniera ottimale allo spessore della stoffa. Più la stoffa è voluminosa, più leggera deve essere la pressione del piedino. Questa regolazione ha il vantaggio, che il piedino è leggermente sollevato. Ciò facilita lo spostamento della stoffa. Per la lavorazione di tessuti leggeri si consiglia di aumentare la pressione del piedino. Questa regolazione impedisce, che la stoffa si sposta troppo facilmente sotto il piedino.

- > Girare la manopola verso destra per ridurre la pressione del piedino.
- > Girare la manopola ulteriormente verso destra per alzare il piedino.
- > Girare la manopola verso sinistra per aumentare la pressione del piedino.



2.8 Ago e placca ago

Cambiare l'ago

- > Alzare l'ago.
- > Spegner la macchina e scollegarla dalla rete elettrica.
- > Rimuovere il piedino.

- > Allentare la vite del morsetto dell'ago manualmente.



- > Estrarre l'ago.
- > Tenere l'ago nuovo con la parte piatta rivolta indietro.
- > Inserire l'ago e spingerlo in alto fino all'arresto.
- > Stringere la vite del morsetto dell'ago manualmente.

Selezionare l'ago sull'interfaccia utente

Dopo la sostituzione dell'ago si può controllare se è adatto alla placca selezionata.

- > Toccare leggermente «Selezione placca ago/ago».



- > Selezionare l'ago montato.

Selezionare il tipo e lo spessore dell'ago

Funzione di promemoria: Per assicurarsi che nessuna informazione venga persa, possono essere memorizzati nella macchina anche il tipo e lo spessore dell'ago. Tipo e spessore dell'ago memorizzati sono sempre controllabili.

- > Toccare leggermente «Selezione placca ago/ago».

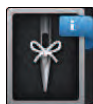

- > Toccare leggermente «Selezione dell'ago».
- > Selezionare il tipo (1) dell'ago attualmente montato.
- > Selezionare lo spessore (2) dell'ago attualmente montato.

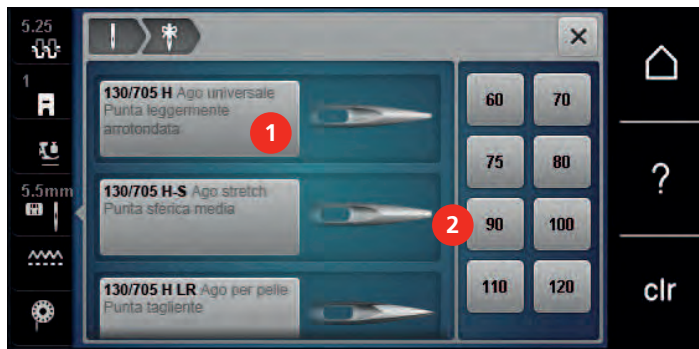

Posizione dell'ago alzata/abbassata



- > Per abbassare l'ago, premere il tasto «Posizione dell'ago alzata/abbassata».
- > Per alzare l'ago, premere nuovamente il tasto «Posizione dell'ago alzata/abbassata».

Impostare la posizione dell'ago destra/sinistra

In tutto sono disponibili 11 posizioni dell'ago. La posizione dell'ago è indicata sul display con il numero della posizione dell'ago.

- > Per impostare la posizione dell'ago verso sinistra premere il tasto «Posizione dell'ago a sinistra» (1).
- > Per impostare la posizione dell'ago verso destra premere il tasto «Posizione dell'ago a destra» (2).

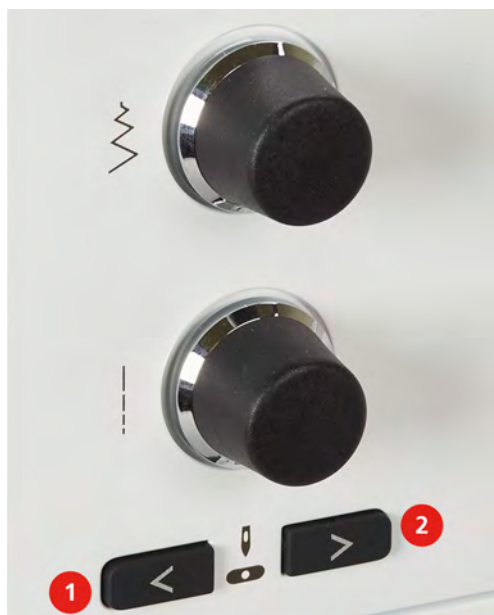

Impostare l'arresto dell'ago in alto/in basso (permanente)



- > Per impostare la posizione di arresto dell'ago in modo permanente, toccare brevemente «Arresto dell'ago alto/basso».
 - La macchina si ferma con la posizione dell'ago in basso non appena si rilascia il pedale o si preme il pulsante «Start/Stop».
- > Premere nuovamente «Arresto dell'ago alto/basso».
 - La macchina si ferma con la posizione dell'ago in alto non appena si rilascia il pedale o si preme il pulsante «Start/Stop».

Sostituire la placca

Le placche ago sono dotate di marcature longitudinali, trasversali e diagonali in millimetri (mm) e pollici (inch). Queste marcature sono utili per cucire o per un'accurata impuntura.

Presupposizione:

- Le griffe del trasporto sono abbassate.
- La macchina è spenta e la spina è staccata.
- Il piedino e l'ago sono stati rimossi.

- > Premere sulla marcatura nell'angolo destro posteriore della placca, finché la placca si alza.



- > Rimuovere la placca ago.
- > Posizionare le aperture della placca ago sopra gli appositi perni di fissaggio e premere, finché la placca si innesta.

Selezionare la placca sull'interfaccia utente

Dopo la sostituzione della placca ago si può controllare se la placca è adatta all'ago selezionato.



- > Toccare leggermente «Selezione placca ago/ago».
- > Selezionare la placca precedentemente montata.



- Se la placca ago selezionata in combinazione con l'ago è adatta, si può iniziare a cucire.
- Se la placca ago selezionata non è adatta all'ago, sul display appare un messaggio di errore e l'avvio della macchina viene impedito automaticamente.

2.9 Infilatura

Infilare il filo superiore

Preparare per infilare il filo

- > Inserire il supporto di gommapiuma sul perno portafilo.
- > Inserire il rocchetto di filo sul perno portafilo a scomparsa in modo che il filo venga avvolto in senso orario.
- > Inserire un disco svolgifilo adatto.
- > Accendere la macchina e attendere che sia avviata.
- > Alzare l'ago e il piedino.

Portare il filo all'ago

- > Tenere il filo con una mano tra il rocchetto e il guida filo posteriore (1). Con l'altra mano afferrare il filo all'estremità e tenerlo sempre sotto leggera tensione durante le fasi successive.

- > Passare il filo nella tensione (2), seguendo la direzione della freccia.

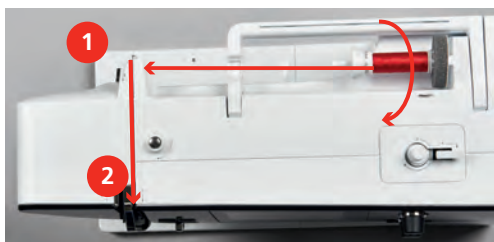

- > Guidare il filo verso il basso intorno alla copertura tendifilo (3) e verso l'alto.
- > Inserire il filo nella leva tendifilo (4).



- > Riportare il filo verso il basso (5).
- > Solo a questo punto rilasciare il filo.
- > Spegner la macchina.

Infilare l'ago

- > Inserire il filo nelle guide (6/7) sopra il piedino.



- > Premere la leva semiautomatica (8) per metà verso il basso, tenerla premuta e tirare il filo dietro il dito/gancio grigio verso sinistra (9).

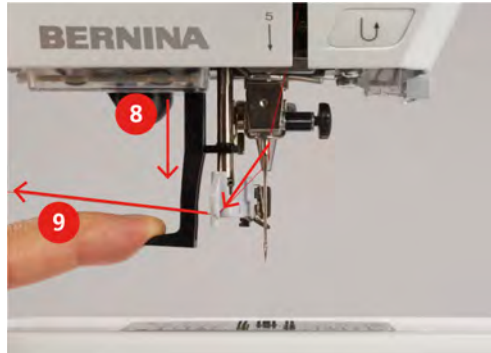

- > Guidare il filo da sinistra a destra davanti al dito/gancio grigio (11).
- > Spingere la leva verso il basso fino all'arresto (10).
- > Tirare il filo da sinistra a destra (11) attraverso la fessura di infilamento (12) finché non si innesta sul gancio.
- > Tirare il filo da dietro in avanti sul tagliafilo (13) e tagliarlo.

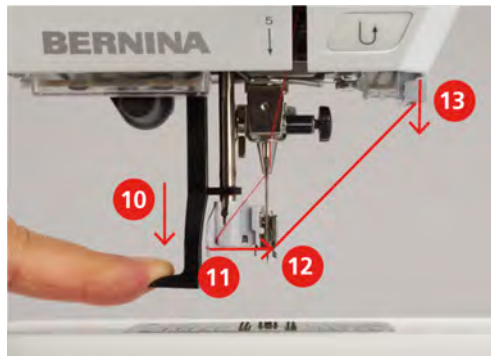

- > Rilasciare la leva.
 - Il filo viene spinto attraverso la cruna dell'ago.
- > Tirare indietro l'ansa del filo (14) finché l'estremità del filo non passa attraverso l'ago.

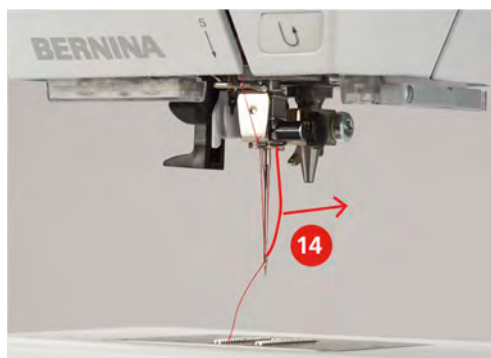

- > Tirare il filo sotto il piedino fino al tagliafilo (15) e tagliarlo.



Infilare l'ago doppio

Presupposizione:

- L'ago doppio è montato.
- > Passare il primo filo sul lato destro del disco della tensione (1), seguendo la direzione della freccia.
- > Inserire il secondo filo sul lato sinistro del disco della tensione (1), seguendo la direzione della freccia.



- > Portare il primo e il secondo filo fino alla guida sopra l'ago.
- > Infilare il primo filo manualmente nell'ago destro.
- > Infilare il secondo filo manualmente nell'ago sinistro.

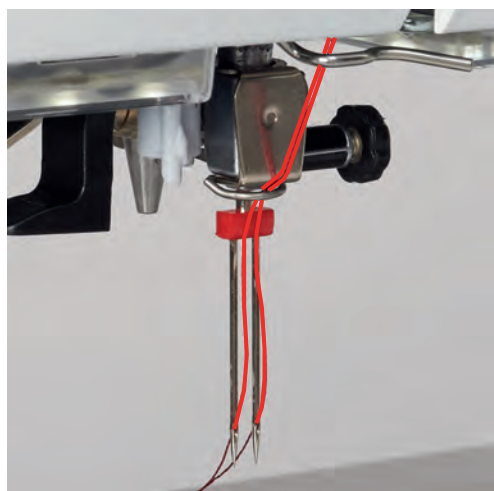

Infilatura dell'ago triplo



Se viene usato il perno portafilo a scomparsa, montare sempre un supporto di gommapiuma. Il supporto di gommapiuma impedisce che il filo si agganci al portafilo.

Presupposizione:

- L'ago triplo è montato.
- > Inserire sul perno portafilo il supporto di gommapiuma, il rocchetto di filo e un disco svolgifilo adatto.
- > Mettere una spolina piena sul perno portafilo a scomparsa.
- > Inserire un disco svolgifilo adatto.
- > Inserire sopra il disco svolgifilo un rocchetto di filo.
- > Portare i 3 fili fino alla prima guida sopra la macchina.

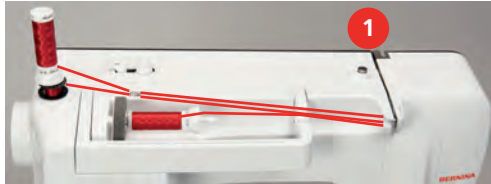

- > Passare 2 fili a sinistra del disco della tensione (1) fino alla guida sopra l'ago.
- > Passare 1 filo a destra del disco della tensione (1) fino alla guida sopra l'ago.
- > Infilare il primo filo manualmente nell'ago sinistro.
- > Infilare il secondo filo manualmente nell'ago medio.
- > Infilare il terzo filo manualmente nell'ago destro.

Avvolgere la spolina del filo inferiore



L'avvolgimento della spolina del filo inferiore funziona anche durante il cucito, se viene usato il perno portafilo a scomparsa.

Presupposizione:

- Il supporto di gommapiuma, il rocchetto di filo ed il disco svolgifilo adatto sono montati.
- > Posizionare una spolina vuota sul filarello, con i punti sensoriali d'argento rivolti in basso.



- > Passare il filo verso sinistra attraverso la guida posteriore (1).
- > Guidare il filo in senso orario intorno alla pretensione del filarello (2).
- > Avvolgere il filo in senso orario 2 – 3 volte sulla spolina vuota (3).
- > Tirare il filo sul tagliafilo del filarello (4) e tagliarlo.

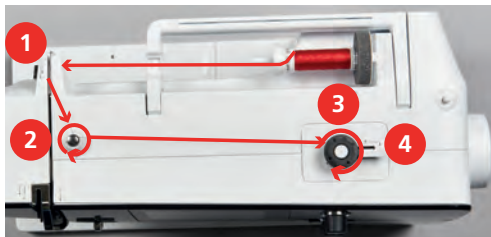

- > Premere l'interruttore del filarello (5) verso la spolina.



- La macchina avvolge il filo.
- > Per fermare l'avvolgimento, premere l'interruttore del filarello verso destra.
- > Premere nuovamente la leva di accensione contro la spolina per continuare il processo di avvolgimento.
 - Quando la spolina è piena, la macchina arresta automaticamente il processo di avvolgimento.
- > Togliere la spolina e tagliare il filo sul tagliafilo del filarello.

Infilare il filo inferiore

Presupposizione:

- L'ago è alzato.
- La macchina è spenta, lo sportello del crochet è aperto.
- > Premere la levetta di rilascio della capsula (1).



- > Estrarre la capsula del crochet.
- > Estrarre la spolina dalla capsula.

- > Inserire la nuova spolina con i punti sensoriali d'argento rivolti indietro, verso la capsula.



- > Passare il filo da sinistra nell'intaglio (2) della capsula.



- > Passare il filo verso destra sotto la molla (3), sotto le due guide (4) e poi tirarlo verso l'alto.



- > Per inserire la capsula nella macchina, tenerla in modo che la guida del filo (5) sia rivolta verso l'alto.



- > Inserire la capsula.
- > Premere il centro della capsula finché si innesta nella posizione corretta.
- > Tagliare il filo sul tagliafilo (6).

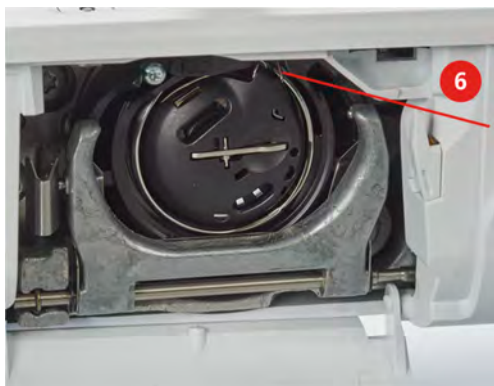

- > Chiudere lo sportello del crochet.

Istruzioni per l'infilatura del filo inferiore



- > Toccare leggermente «Filo inferiore».
- > Infilare il filo inferiore seguendo l'animazione.

3 Programma Setup

3.1 Impostazioni del cucito

Regolare la tensione del filo superiore

Le modifiche della tensione del filo superiore fatte nel programma Setup si riflettono tutti i motivi di ricamo. Si possono anche effettuare modifiche alla tensione del filo superiore che sono valide per il motivo selezionato. La configurazione fatta nel programma Setup viene mantenuta anche se la macchina è stata spenta.



> Toccare leggermente «Home».



> Toccare leggermente «Programma Setup».



> Toccare leggermente le «impostazioni di cucitura».



> Toccare leggermente la «Modifica della tensione del filo superiore».
> Regolare la tensione del filo superiore.

Impostare la velocità massima di cucito

Questa funzione consente di impostare la velocità massima.



> Toccare leggermente «Home».



> Toccare leggermente «Programma Setup».



> Toccare leggermente «Impostazioni di cucitura».



> Toccare leggermente «Massima velocità di cucitura».
> Impostare la velocità massima.

Impostare i punti di fermatura

Se la funzione è attivata, 4 punti di fermatura vengono cuciti automaticamente all'inizio del motivo dopo il taglio del filo.



> Toccare leggermente «Home».



> Toccare leggermente «Programma Setup».



> Toccare leggermente le «Impostazioni di cucitura».



> Attivare o disattivare i «Punti di fermatura all'inizio del modello».

Programmare il tasto «Fermapunto»

La quantità ed il tipo dei punti di fermatura possono essere programmati.



> Toccare leggermente «Home».



> Toccare leggermente «Programma Setup».



> Toccare leggermente le «Impostazioni di cucitura».



> Toccare leggermente la «Programmazione di tasti e campi».



> Toccare leggermente «Programmazione del tasto fermapunto».



> Per impostare i punti di fermatura cuciti in avanti, Toccare leggermente «Modifica del numero dei punti di fermatura».

> Impostare il numero di punti di fermatura.

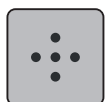

> Toccare leggermente «Punti di fermatura sovrapposti» per impostare 4 punti sovrapposti.

Programmare il pulsante «Cucire indietro»

Si può scegliere tra «Cucito indietro» e «Cucito indietro di precisione».



> Toccare leggermente «Home».



> Toccare leggermente «Programma Setup».



> Toccare leggermente le «Impostazioni di cucitura».



> Toccare leggermente la «Programmazione di tasti e campi».



> Toccare leggermente «Programmazione della cucitura indietro».



> Per impostare la cucitura indietro in modo preciso, toccare leggermente «Cucitura indietro precisa».

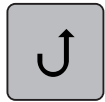

> Per impostare la cucitura indietro, toccare leggermente «Cucitura indietro».

3.2 Selezionare le impostazioni personali



> Toccare leggermente «Home».



> Toccare leggermente «Programma Setup».



> Toccare leggermente «Impostazioni personali».



> Selezionare il colore del display e dello sfondo desiderato.

> Per modificare il messaggio di benvenuto, toccare leggermente la casella di testo sopra le impostazioni del colore.

> Inserire il messaggio di benvenuto.



> Per le lettere maiuscole toccare leggermente «Maiuscolo» (impostazione standard).

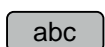

> Per le lettere minuscole toccare leggermente «Minuscolo».

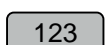

> Per i numeri e i caratteri matematici toccare leggermente «Numeri e i caratteri matematici».

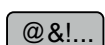

> Per i caratteri speciali toccare leggermente «Caratteri speciali».

> Per cancellare completamente il testo, toccare leggermente la casella di testo sopra la tastiera.



> Per cancellare singole lettere, toccare leggermente «Cancella».



> Per acquisire il testo, toccare leggermente «Confermare».

– Il messaggio di benvenuto viene cancellato.



> Chiudere la finestra.

3.3 Impostare i segnali acustici



> Toccare leggermente «Home».



> Toccare leggermente «Programma Setup».



> Toccare leggermente «Impostazioni del suono».

> In generale, per attivare o disattivare i suoni, toccare l'interruttore (1).



> Per attivare il suono quando viene selezionato un punto, toccare il pulsante corrispondente «Attivare o disattivare i segnali acustici» nell'area (2).

> Per impostare il suono quando viene selezionato un motivo, toccare il pulsante corrispondente nell'area (2) «1 – 4».



> Per disattivare il suono per selezionare delle funzioni, toccare «Attivare o disattivare i segnali acustici» nell'area (3).

> Per impostare il suono per selezionare delle funzioni, toccare nell'area (3) «1 – 4».



> Per disattivare il suono quando si utilizza la modalità BSR, toccare nell'area (4) «Attivare o disattivare i segnali acustici».

3.4 Impostazioni della macchina

Selezionare la lingua



> Toccare leggermente «Home».



> Toccare leggermente «Programma Setup».



> Toccare leggermente «Impostazioni macchina».



> Toccare leggermente «Selezione lingua».

> Toccare leggermente .la lingua desiderata.

Impostazione della luminosità dello schermo

La luminosità dello schermo può essere impostata in base alle proprie esigenze.



> Toccare leggermente «Home».



> Toccare leggermente «Programma Setup».



> Toccare leggermente «Impostazioni macchina».



> Toccare leggermente «Impostazioni dello schermo».
> Impostazione della luminosità dello schermo.

Controllare il numero totale dei punti cuciti

Il display indica il numero totale dei punti cuciti dalla macchina ed anche il numero dei punti cuciti dall'ultima revisione eseguita dal rivenditore BERNINA.



> Toccare leggermente «Home».



> Toccare leggermente «Programma Setup».



> Toccare leggermente «Impostazioni macchina».



> Toccare leggermente «Informazioni».



> Toccare leggermente «Informazioni sul firmware e sull'hardware».

Inserire i dati del rivenditore

I dati del rivenditore BERNINA possono essere inseriti.



> Toccare leggermente «Home».



> Toccare leggermente «Programma Setup».



> Toccare leggermente «Impostazioni macchina».



> Toccare leggermente «Informazioni».



> Per registrare i dati del rivenditore, toccare «Dati del rivenditore».



> Per inserire la ragione sociale del rivenditore BERNINA, toccare «Nome».



> Per inserire l'indirizzo del rivenditore BERNINA, toccare «Indirizzo».



> Per inserire il numero di telefono del rivenditore BERNINA, toccare «Numero di telefono».



> Per registrare la pagina internet o l'indirizzo email del rivenditore BERNINA, toccare «Indirizzo e-mail».

Salvare i dati assistenza

I dati di assistenza sullo stato attuale della macchina possono essere memorizzati sulla chiavetta USB BERNINA e inviati al rivenditore BERNINA.

- > Inserire la chiavetta USB, con sufficiente spazio di memoria, nell'apposita presa USB della macchina.
- > Toccare leggermente «Home».



> Toccare leggermente «Programma Setup».



> Toccare leggermente «Impostazioni macchina».



> Toccare leggermente «Informazioni».



- > Toccare leggermente «Dati dell'assistenza».
- > Toccare leggermente «Esportazione dei dati dell'assistenza».
 - Il campo «Esportazione dei dati dell'assistenza» riceve un bordo bianco.
- > Quando il bordo bianco non viene più visualizzato, rimuovere la chiavetta USB.

Ripristinare le impostazioni base

ATTENZIONE: Questa funzione cancella tutte le impostazioni personalizzate.



> Toccare leggermente «Home».



> Toccare leggermente «Programma Setup».



> Toccare leggermente «Impostazioni macchina».



> Toccare leggermente «Impostazione di fabbrica».



> Per ripristinare le impostazioni di base per le impostazioni di cucitura, toccare e confermare «Impostazione di base Cucitura».



> Per ripristinare tutte le impostazioni di base, toccare «Impostazione di base Macchina», confermare e riavviare la macchina.

Cancellare dati personali

Cancellare ricami non più desiderati per creare spazio nella memoria.



> Toccare leggermente «Home».



> Toccare leggermente «Programma Setup».



> Toccare leggermente «Impostazioni macchina».



> Toccare leggermente «Impostazione di fabbrica».



> Per cancellare tutti i dati dalla propria memoria, toccare leggermente e confermare «Cancellare i dati dalla propria memoria».

Calibrare l'asolatore automatico a slitta #3A

L'Asolatore a slitta #3A e la macchina sono armonizzati tra loro e dovrebbero essere utilizzati solo insieme.

Presupposizione:

- L'Asolatore a slitta #3A è montato.
- L'ago non è infilato.



> Toccare leggermente «Home».



> Toccare leggermente «Programma Setup».



> Toccare leggermente «Impostazioni macchina».



> Toccare leggermente «Manutenzione/Update».



> Toccare leggermente «Calibrare l'asolatore automatico a slitta #3A».
> Abbassare l'Asolatore a slitta #3A.



> Per avviare la calibrazione, premere il tasto «Start/Stop».



4 Impostazioni del sistema

4.1 Programma Tutorial

Il tutorial fornisce informazioni e spiegazioni sulle diverse sezioni di cucito e sui diversi punti.



- > Toccare leggermente «Home».



- > Toccare leggermente «Tutorial».
- > Selezionare il tema desiderato, per ottenere le informazioni richieste.

4.2 Guida al cucito

La Guida al cucito offre informazioni per i progetti di cucito. Dopo la selezione della stoffa e del progetto di cucito desiderato, sono visualizzati sullo schermo i suggerimenti relativi all'ago e al piedino adatto.



- > Toccare leggermente «Home».



- > Toccare leggermente «Guida al cucito».
- > Selezionare la stoffa desiderata.
- > Selezionare il progetto di cucito desiderato.



- > Toccare leggermente «Confermare».
- Le impostazioni vengono adattate.

4.3 Modalità eco

Se il lavoro viene interrotto per un periodo di tempo più lungo, la macchina può essere messa in modalità risparmio energetico. La modalità risparmio è al tempo stesso una protezione per i bambini. Sul display nessuna selezione è consentita e la macchina non può essere avviata.



- > Toccare leggermente «Home».



- > Per attivare la modalità risparmio, toccare «Modalità eco».
- Il display si spegne. La macchina riduce il consumo di corrente elettrica e le luci si spengono.
- > Per disattivare la modalità risparmio, toccare nuovamente «Modalità eco».

4.4 Selezionare Aiuto



- > Selezionare sul display la finestra per cui serve l'aiuto.
- > Per avviare la modalità aiuto, toccare «Help».
- > Premere sul display la casella per la quale si desidera vedere ulteriori informazioni.

4.5 Con «clr» annullare tutte le modifiche

Tutte le modifiche ai modelli possono essere riportate alle impostazioni di base. Questo non vale per i modelli memorizzati che sono stati salvati nella propria memoria e per le funzioni di monitoraggio.



- > Toccare leggermente «Cancellare le impostazioni».

5 Cucito creativo

5.1 Panoramica Menu Cucito

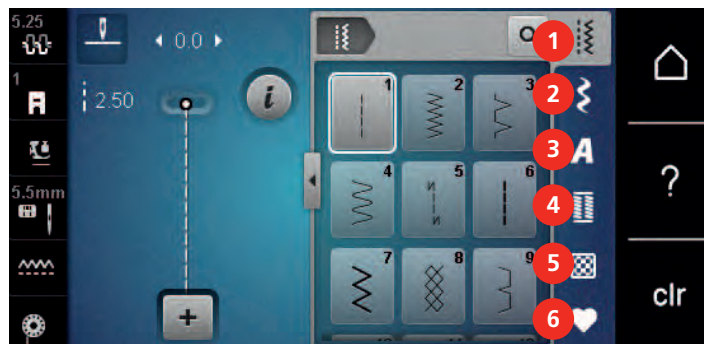

- | | | | |
|---|--------------------|---|---------------------|
| 1 | «Punti utili» | 4 | «Asole» |
| 2 | «Punti decorativi» | 5 | «Punti quilt» |
| 3 | «Alfabeti» | 6 | «Memoria personale» |

Selezione del punto

- > Selezionare un punto, un alfabeto oppure un'asola.
- > Per visualizzare altri modelli di punti, scorrere verso l'alto nell'area dei punti di utilità, degli alfabeti o delle asole.
- > Per ingrandire la vista, toccare «Aumentare/ridurre la finestra» (1).

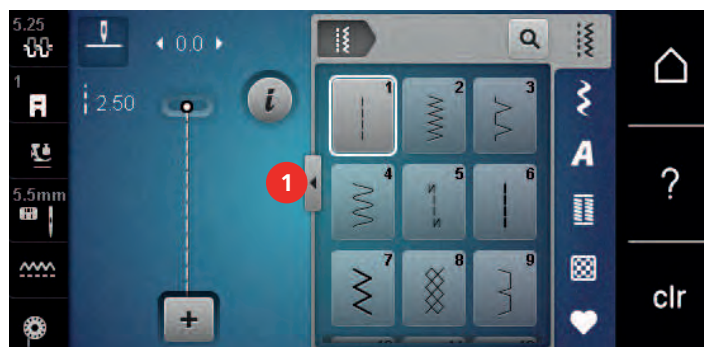

- > Per ridurre la vista, toccare nuovamente «Aumentare/ridurre la finestra».
- > Per selezionare il motivo inserendo il numero del motivo, premere «Selezionare il motivo mediante il numero».



5.2 Regolare la velocità

Il cursore permette la regolazione graduale della velocità del cucito.

- > Spostare il cursore verso sinistra per aumentare la velocità di cucito.
- > Spostare il cursore verso destra per aumentare la velocità di cucito.

5.3 Impostare la tensione del filo superiore

La regolazione base della tensione del filo superiore avviene automaticamente con la selezione del ricamo.

La tensione del filo superiore viene impostata in modo ottimale nella fabbrica BERNINA e ogni macchina viene campionata. Per la campionatura è utilizzato come filo superiore e inferiore il filo Metrosene/Seralon dello spessore 100/2 (Mettler).

L'utilizzo di altri filati per cucire e ricamare può alterare la formazione del punto. Ciò può rendere necessario la regolazione individuale della tensione del filo per adattarla al materiale ed al punto selezionato.

Più è alta l'impostazione della tensione del filo superiore, più teso è il filo superiore e il filo inferiore appare sul diritto della stoffa. Riducendo la tensione superiore, il filo superiore è meno teso e il filo inferiore entra meno nella stoffa.

La modifica della tensione superiore si riflette sul punto selezionato. La modifica permanente alla tensione del filo superiore per la modalità cucito può essere effettuata nel programma Setup. (vedi a pagina 45)

Presupposizione:

- Nel programma Setup è modificata la tensione del filo superiore.
- > Toccare leggermente «Tensione del filo superiore».
- > Regolare la tensione del filo superiore.



- > Toccare la casella bordata di giallo a destra per ripristinare le modifiche all'impostazione standard.
- > Per ripristinare le modifiche all'impostazione standard nel «Programma Setup», toccare leggermente la casella bordata di giallo a sinistra.

5.4 Modificare un motivo

Modificare la larghezza del punto

- > Per ridurre la larghezza del punto ruotare la «manopola multi-funzione superiore» a sinistra.
- > Per aumentare la larghezza del punto ruotare la «manopola multi-funzione superiore» a destra.
- > Per richiamare ulteriori possibilità di impostazione, premere «Larghezza punto» (1).

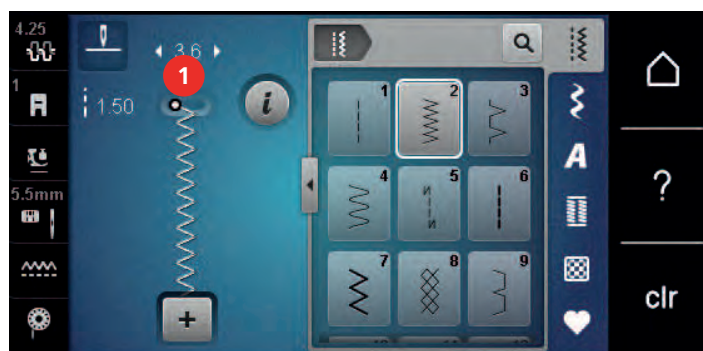

Modificare la lunghezza del punto

- > Per ridurre la lunghezza del punto ruotare la «manopola multi-funzione inferiore» a sinistra.
- > Per aumentare la lunghezza del punto ruotare la «manopola multi-funzione inferiore» a destra.

- > Per richiamare ulteriori possibilità di impostazione, premere «Lunghezza punto» (1).

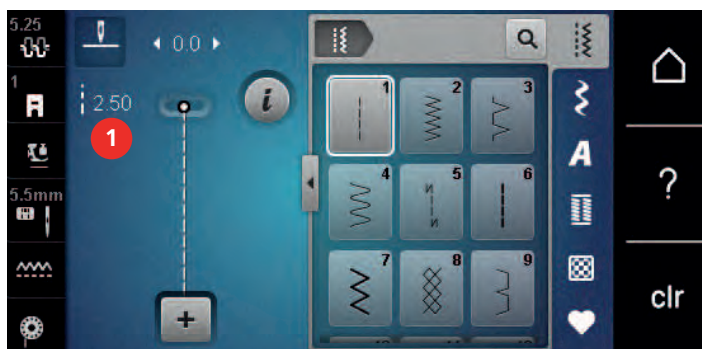

Correggere il bilanciamento

L'utilizzo di stoffe, filati e stabilizzatori diversi può alterare talmente la formazione dei punti programmati, che la macchina non li esegue correttamente. Il bilanciamento elettronico consente di correggere questi difetti e di adattare in maniera ottimale il motivo al materiale utilizzato.

- > Selezionare un punto o alfabeto.
- > Cucire il motivo.
- > Toccare leggermente «Dialogo i».



- > Toccare leggermente «Bilanciamento».
 - Sul display appare l'anteprima del punto.

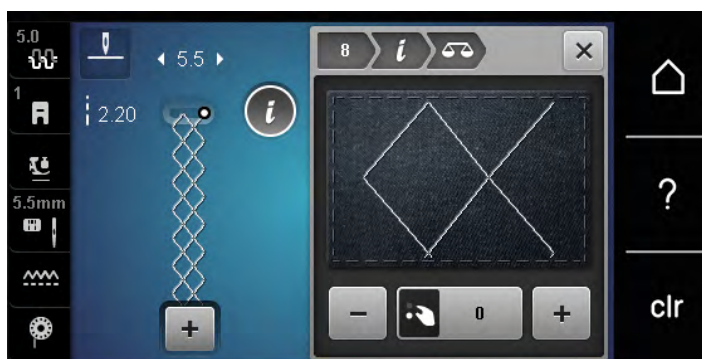

- > Ruotare la «manopola multi-funzione inferiore» per correggere la direzione verticale del motivo, finché la raffigurazione del punto sul display corrisponde al risultato cucito del punto sulla stoffa.
- > Le modifiche del bilanciamento possono essere salvate per ogni punto nella «Memoria personale».
- > Le impostazioni modificate del bilanciamento rimangono valide solo fino a quando non viene premuto il tasto «Cancellare le impostazioni» o spenta la macchina.



Ripetizione del motivo

I punti possono essere ripetuti fino a 9 volte.

- > Selezionare un punto o alfabeto.
- > Toccare leggermente «Dialogo i».



- > Per cucire 1x il punto, toccare leggermente «Ripetizione del modello» 1x.
- > Per ripetere fino a 9x il punto, toccare leggermente «Ripetizione del modello» da 2 a 9x.
- > Per disattivare la ripetizione del punto, toccare a lungo «Ripetizione del modello».

Effetto specchio

- > Selezionare un punto o alfabeto.
- > Toccare leggermente «Dialogo i».



- > Per ottenere il motivo specchiato da sinistra a destra, premere «Effetto specchio orizzontale».



- > Per ottenere il motivo specchiato in direzione della cucitura, premere «Effetto specchio verticale».

Cucire indietro

- > Selezionare un motivo o un alfabeto.
- > Per passare immediatamente alla cucitura indietro quando si preme il pulsante «Cucire indietro», impostare l'arresto dell'ago verso il basso (permanente).
- > Per cucire un altro punto in avanti prima di passare alla cucitura indietro, impostare la posizione dell'ago verso l'alto (permanente).

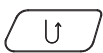

- > Premere e tenere premuto il pulsante «Cucire indietro».

Cucito indietro permanente

- > Selezionare un punto o alfabeto.
- > Toccare leggermente «Dialogo i».

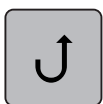

- > Per cucire indietro in modo permanente, premere «Cucire indietro permanente».
 - La macchina cuce all'indietro finché non si preme brevemente il tasto «Cucire indietro permanente».

5.5 Programmare i punti

Panoramica modalità combinazioni



- | | | | |
|---|-----------------------|---|--|
| 1 | «Larghezza del punto» | 3 | «Modalità combinazioni/Modalità singola» |
| 2 | «Lunghezza punto» | 4 | Motivo singolo all'interno di una combinazione |

Creare una combinazione di motivi

La modalità combinazioni consente di combinare motivi e lettere a piacere. La possibilità di combinare le lettere degli alfabeti, permette di creare anche delle scritte, p.es. BERNINA.

-  > Toccare leggermente «Modalità combinazioni/Modalità singola».
- > Selezionare i motivi desiderati.



-  > Per tornare alla modalità singola, toccare di nuovo «Modalità combinazioni/Modalità singola».

Memorizzare una combinazione di motivi

Per poter riutilizzare le combinazioni di motivi create individualmente, queste possono essere salvate nell'archivio «Memoria personale».

- > Creare una combinazione di motivi.
- > Toccare leggermente «Memoria personale».



- > Toccare leggermente «Salvare il motivo del punto».



- > Per salvare la combinazione di motivi, premere «Confermare».

Caricare la combinazione di motivi



- > Toccare leggermente «Modalità combinazioni/Modalità singola».



- > Toccare leggermente «Memoria personale».



- > Toccare leggermente «Caricare la combinazione di motivi».
- > Selezionare una combinazione di motivi.

Sovrascrivere la combinazione di motivi

- > Creare una combinazione di motivi.
- > Toccare leggermente «Memoria personale».



- > Toccare leggermente «Salvare il motivo del punto».
- > Selezionare la combinazione di motivi che deve essere sovrascritta.



- > Per sovrascrivere la combinazione di motivi, premere «Confermare».

Cancelare la combinazione di motivi



- > Creare una combinazione di motivi.
- > Toccare leggermente «Dialogo i».
- > Toccare leggermente «Modificare l'intera combinazione».



- > Toccare leggermente «Cancellare».



- > Toccare leggermente «Confermare».

Modificare un punto singolo

- > Creare una combinazione di motivi.
- > Per selezionare un singolo motivo, toccare la posizione desiderata (1) nella combinazione di motivi.



- > Per modificare il singolo motivo, toccare «Dialogo i».

Cancelare un motivo singolo

Presupposizione:

- Una combinazione di motivi è stata creata.
- > Toccare il motivo desiderato (1) nella combinazione di motivi.



- > Toccare leggermente «Dialogo i».



- > Toccare leggermente «Cancellare».

Inserire un motivo singolo

Il punto nuovo viene inserito sempre **sotto** il punto selezionato.

- > Creare una combinazione di motivi.
- > Per selezionare un singolo motivo, toccare la posizione desiderata (1) nella combinazione di motivi.

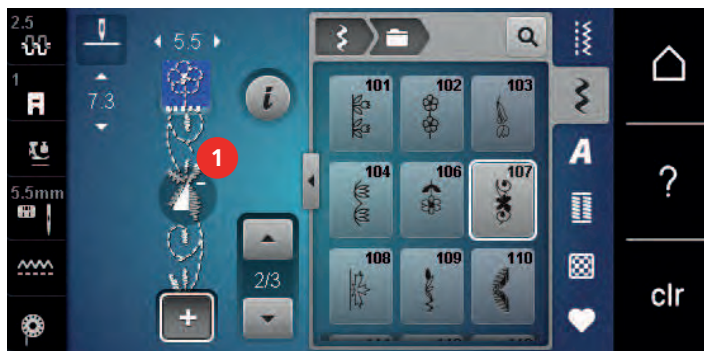

- > Selezionare un nuovo motivo.

Specchiare una combinazione di motivi

- > Creare una combinazione di motivi.
- > Toccare leggermente «Dialogo i».
- > Toccare leggermente «Modificare l'intera combinazione».



- > Per ottenere il motivo specchiato orizzontalmente dell'intera combinazione di motivi da sinistra a destra, premere «Effetto specchio orizzontale».
- > Per ripristinare le modifiche all'impostazione predefinita, premere nuovamente «Effetto specchio orizzontale».

Saldare i motivi di una combinazione

- > Creare una combinazione di motivi.
- > Selezionare la posizione desiderata nella combinazione di motivi in cui deve essere cucita.
- > Toccare leggermente «Dialogo i».

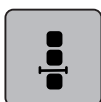

- > Toccare leggermente «Modificare la combinazione nella posizione del cursore».



- > Toccare leggermente «Punti di fermatura».
 - Ogni singolo punto della combinazione può essere saldato all'inizio o alla fine.

Ripetizione del motivo

- > Creare una combinazione di motivi.
- > Toccare leggermente «Dialogo i».
- > Toccare leggermente «Modificare l'intera combinazione».





- > Per ripetere la combinazione di motivi, premere «Ripetizione del modello» 1.
- > Per ripetere la combinazione di motivi fino a 9x, premere nuovamente «Ripetizione del modello».
- > Per disattivare la ripetizione di motivi, premere a lungo «Ripetizione del modello» o premere «Cancellare le impostazioni».

5.6 Gestione del punto

Salvare le impostazioni del motivo



- > Selezionare un motivo, un alfabeto oppure un'asola.
- > Toccare leggermente «Dialogo i».
- > Modificare un punto, un alfabeto oppure un'asola.



- > Per salvare in modo duraturo tutte le modifiche, premere «Salvare le impostazioni del motivo».



- > Per rifiutare tutte le modifiche, premere «Resetare il motivo».

Salvare motivi nella memoria personale

Nella cartella «Memoria personale» può essere salvato qualsiasi motivo, anche quelli modificati individualmente.

- > Selezionare un motivo, un alfabeto oppure un'asola.
- > Fare le modifiche desiderate.
- > Toccare leggermente «Memoria personale».



- > Toccare leggermente «Salvare il motivo del punto».
- > Selezionare la cartella in cui deve essere salvato il motivo.



- > Toccare leggermente «Confermare».

Sovrascrivere motivi nella memoria

Presupposizione:

- Il punto è salvato nella memoria personale.
- > Selezionare un motivo, un alfabeto oppure un'asola.
- > Fare le modifiche desiderate.
- > Toccare leggermente «Memoria personale».



- > Toccare leggermente «Salvare il motivo del punto».
- > Selezionare la cartella in cui è stato salvato il motivo da sovrascrivere.
- > Selezionare il punto da sovrascrivere.



- > Toccare leggermente «Confermare».

Aprire un motivo dalla memoria personale

Presupposizione:

- Il punto è salvato nella memoria personale.
- > Toccare leggermente «Memoria personale».



- > Toccare leggermente «Caricare il motivo».
- > Selezionare la cartella che contiene il motivo.
- > Selezionare il motivo.

Cancellare un punto salvato

Presupposizione:

- Il punto è salvato nella memoria personale.
- > Toccare leggermente «Memoria personale».



- > Toccare leggermente «Cancellare».
- > Selezionare la cartella che contiene il motivo.
- > Selezionare il motivo.



- > Per caricare il motivo premere «Confermare».

5.7 Fermapunto

Saldare la cucitura con il pulsante «Fermapunto»

Il tasto «Fermare con punti» può essere programmato con punti di fermatura diversi. (vedi a pagina 46)



- > Premere il tasto «Fermare con punti» prima di iniziare a cucire.
 - Il punto/la combinazione viene fermato all'inizio del cucito con il numero dei punti programmati.
- > Premere il tasto «Fermare con punti» durante la cucitura.
 - La macchina si arresta immediatamente ed esegue la fermatura con il numero dei punti programmati.

5.8 Compensare dislivelli del materiale

Passando sopra uno spessore alto, la soletta del piedino si inclina e le griffe del trasporto non possono afferrare la stoffa. Il cucito non risulta perfetto.

- > Per compensare il dislivello, posizionare da dietro 1 – 3 piastrine compensatrici sotto il piedino, molto vicino all'ago.

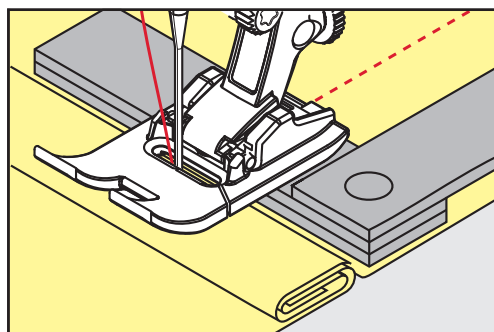

- Il piedino appoggia orizzontalmente sul cucito.

- > Per compensare il dislivello, posizionare da davanti 1 – 3 piastrine sotto il piedino, molto vicino all'ago.

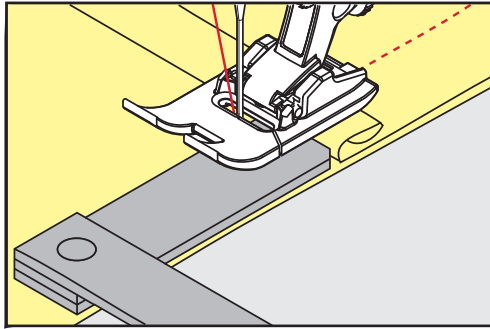

- Il piedino appoggia orizzontalmente sul cucito.
- > Cucire, finché il piedino ha superato completamente il dislivello.
- > Rimuovere le piastrine compensatrici.

5.9 Cucire angoli

Durante la cucitura degli angoli il trasporto è limitato, perché solo una piccola parte del materiale appoggia realmente sulle griffe del trasporto. Con l'aiuto delle piastrine compensatrici si ottiene il trasporto regolare della stoffa.

- > Fermare la macchina al bordo della stoffa, l'ago è abbassato nella stoffa.
- > Alzare il piedino.
- > Girare il lavoro e portarlo nella posizione desiderata.
- > Sul fianco destro del piedino spingere 1 – 3 piastrine fino al progetto di cucito.
- > Abbassare il piedino.

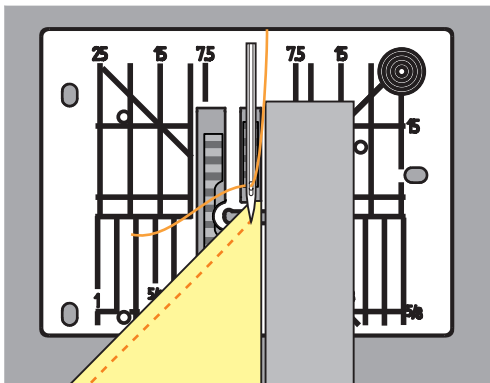







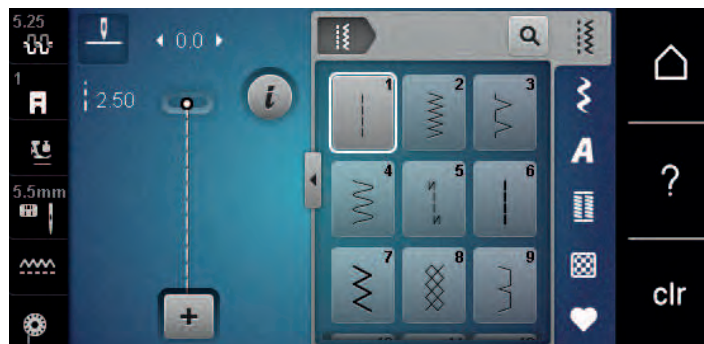



















- > Continuare a cucire, finché il lavoro appoggia nuovamente sulle griffe del trasporto.



6 Punti utili

6.1 Panoramica punti utili



Punti	Numero del punto	Nome	Descrizione
	1	Punto diritto	Per cucire, impunturare o imbastire.
	2	Zigzag	Per rifilare i bordi, cucire cuciture elastiche, inserti di pizzo e fasce elastiche.
	3	Punto vari-overlock	Per rifinire bordi, cucire e rifinire stoffe elasticizzate in una sola operazione.
	4	Punto serpentino	Per imbottire e rafforzare bordi o attaccare pizzi e elastici
	5	Programma di cucito	Per la cucitura automatica all'inizio del filo con punti avanti e indietro.
	6	Punto diritto triplo	Per la cucitura rinforzata su stoffe pesanti e effetti decorativi.
	7	Punto zigzag triplo	Per la cucitura duratura su stoffe resistenti, bordi a vista e cuciture decorative.
	8	Punto nido d'ape	Per stoffe elasticizzate e bordi, anche con fili elastici.
	9	Punto invisibile	Per orli invisibili sulla maggior parte delle stoffe e per orli a conchiglia su jersey leggero e stoffe sottili.
	10	Punto overlock doppio	Per cucire e rifinire stoffe elasticizzate in una sola operazione.
	11	Punto superelastico	Cuciture aperte molto elastiche.

	12	Punto increspato	Per increspare con fili elasticizzati e per cuciture di collegamento piatte su stoffe medio pesanti.
	13	Punto overlock elasticizzato	Per cucire e rifinire stoffe elasticizzate in una sola operazione e per cuciture di collegamento piatte.
	14	Punto maglia	Per orli e cuciture a vista di biancheria e golf e per rammendare il tessuto a maglia.
	15	Punto universale	Per cuciture di collegamento piatte, orli a vista e cuciture decorative su stoffe resistenti come feltro e pelle e per attaccare elastici.
	16	Punto zigzag cucito	Per rifinire e rinforzare bordi, per attaccare elastici e per cuciture decorative.
	17	Punto lycra	Per cuciture di collegamento piatte, orli a vista sulla lycra e per eseguire cuciture in corsetteria.
	18	Punto stretch	Per cuciture e orli elastici su stoffe tessute e ricamate.
	19	Punto overlock rinforzato	Per cuciture overlock o cuciture di collegamento piatte su maglia medio pesante e spugna.
	20	Punto overlock per maglia	Per cuciture e orli elastici su stoffe tessute e ricamate, per cucire e rifinire.
	22	Programma di rammendo, semplice	Per il rammendo automatico su stoffe da fini a resistenti.
	23	Programma di rammendo, rinforzato	Per il rammendo automatico su materiali resistenti.
	24	Travetta programmata	Per rinforzare aperture delle tasche, travette asole e per attaccare passanti.
	25	Travetta programmata	Per rinforzare le aperture delle tasche, attaccare passanti e fissare le estremità delle cuciture.
	26	Rinforzo sartoriale, grande	Per rinforzare aperture delle tasche, cerniere e spacchi su stoffe da medio pesanti a spesse.
	29	Orlo invisibile stretto	Per orli invisibili e orli a conchiglia su stoffe leggere, fini e morbide.

	30	Punto imbastitura manuale	Per lavori in cui si desidera una considerevole lunghezza del punto.
	32	Punto diritto singolo	Per 1 punto diritto come punto di collegamento in una combinazione.
	33	Tre punti dritti singoli	Per 3 punti dritti singoli come punti di collegamento in una combinazione.

6.2 Cucitura con il punto diritto

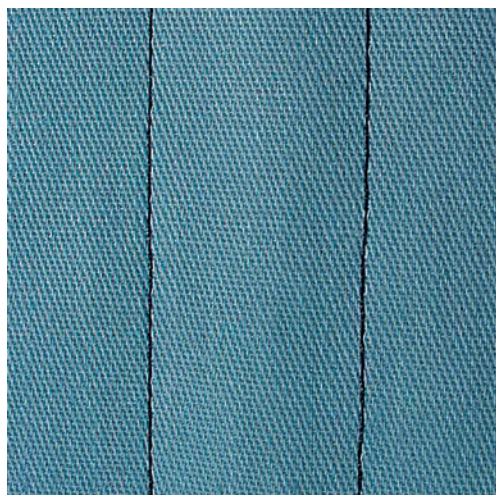

Adattare la lunghezza del punto al progetto, p.es. punti allungati per jeans (ca. 3 – 4 mm), punti corti per stoffe leggere (ca. 2 – 2,5 mm). Adattare la lunghezza del punto al filo, p.es. punti allungati per impunturare con filo pesante (ca. 3 – 5 mm).

Presupposizione:

- Il Piedino universale per trasporto indietro #1 è montato.



- > Toccare leggermente «Punti utili».
- > Selezionare Punto diritto n. 1.

6.3 Programma punto diritto con fermatura automatica

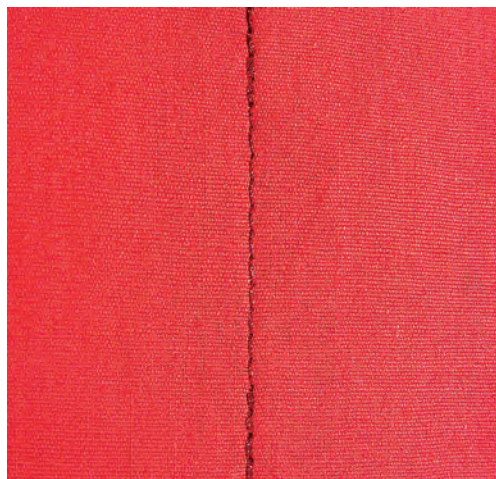

6 punti cuciti automaticamente in avanti ed indietro garantiscono la fermatura uniforme della cucitura.

Presupposizione:

- Il Piedino universale per trasporto indietro #1 è montato.



- > Toccare leggermente «Punti utili».
- > Selezionare Programma di cucito n. 5.
- > Premere il pedale.
 - La macchina esegue automaticamente i punti di fermatura iniziale.
- > Eseguire la cucitura nella lunghezza desiderata.

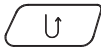

- > Premere il tasto «Cucire indietro».
 - La macchina esegue automaticamente i punti di fermatura e si arresta alla fine.

6.4 Inserire la cerniera

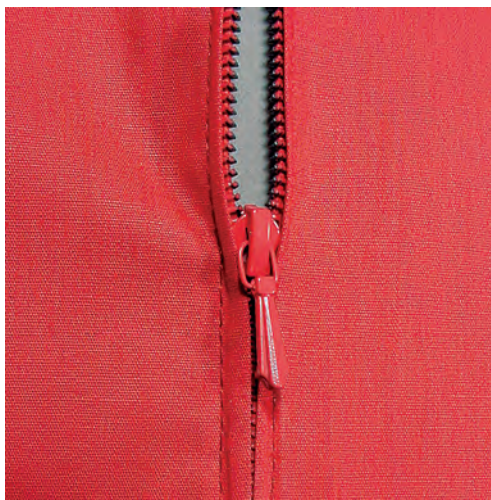

Delle volte il trasporto della stoffa risulta difficile all'inizio della cucitura, perciò si consiglia di tenere bene le estremità dei fili all'inizio oppure di tirare il lavoro per alcuni punti leggermente indietro, o di cucire all'inizio 1 – 2 cm indietro.



- > Montare il Piedino universale per trasporto indietro #1.
- > Toccare leggermente «Punti utili».
- > Selezionare Punto diritto n. 1.
- > Chiudere la cucitura fino all'inizio della cerniera.
- > Saldare la cucitura.
- > Imbastire l'apertura della cerniera con punti lunghi.
- > Rifinire i margini.
- > Stirare la cucitura aperta.
- > Aprire l'apertura per la cerniera.
- > Imbastire la cerniera e imbastire la cerniera sotto la stoffa in modo, che i bordi piegati della stoffa si incontrano sopra il centro della cerniera.
- > Aprire la cerniera di alcuni centimetri.
- > Montare il Piedino per cerniere #4.
- > Spostare l'ago verso destra.
- > Per alzare il piedino e per posizionare il lavoro, usare la ginocchiera alzapiedino.
- > Iniziare a cucire in alto a sinistra.
- > Guidare il piedino in modo che l'ago penetri lungo la fila dei denti della cerniera.
- > Fermarsi prima del cursore della cerniera con l'ago abbassato.
- > Alzare il piedino.
- > Richiudere la cerniera lampo.

- > Continuare a cucire e fermarsi con l'ago abbassato prima della fine della fessura.
- > Alzare il piedino e girare il lavoro.
- > Cucire fino all'altro lato della cerniera e fermare la macchina con l'ago abbassato.
- > Alzare il piedino e girare il lavoro.
- > Cucire il secondo lato dal basso verso l'alto.

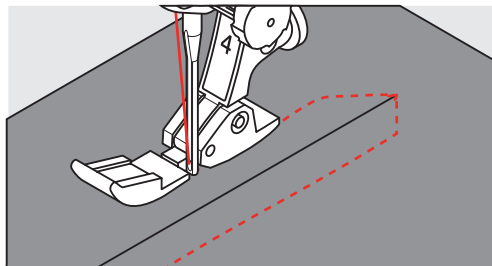

6.5 Cucire entrambi i lati della cerniera

Per tessuti a pelo alto, ad es. velluto, si consiglia di cucire la cerniera su entrambi i lati dal basso verso l'alto.



Per materiali pesanti di tessitura molto fitta, si consiglia di utilizzare un ago n. 90 – 100 per ottenere punti più regolari.



- > Montare il Piedino universale per trasporto indietro #1.
- > Toccare leggermente «Punti utili».
- > Selezionare Punto diritto n. 1.
- > Chiudere la cucitura fino all'inizio della cerniera.
- > Saldare la cucitura.
- > Imbastire l'apertura della cerniera con punti lunghi.
- > Rifinire i margini.
- > Stirare la cucitura aperta.
- > Aprire l'apertura per la cerniera.
- > Imbastire la cerniera, imbastire la cerniera sotto la stoffa in modo, che i bordi piegati della stoffa si incontrino sopra il centro della cerniera.
- > Montare il Piedino per cerniere #4.
- > Spostare l'ago verso destra.
- > Per alzare il piedino e per posizionare il lavoro, usare la ginocchiera alzapedino.
- > Iniziare a cucire al centro della cucitura alla fine della cerniera.
- > Cucire orizzontalmente fino alla fila dei denti della cerniera.
- > Cucire il primo lato (1) dal basso verso l'alto.
- > Fermarsi prima del cursore della cerniera con l'ago abbassato.
- > Alzare il piedino.
- > Aprire la cerniera fino a dietro il piedino.
- > Abbassare il piedino e continuare a cucire.
- > Spostare verso sinistra la posizione dell'ago.
- > Cucire il secondo lato (2) della cerniera, dal basso verso l'alto.

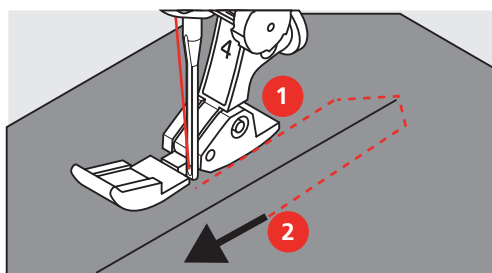

6.6 Punto diritto triplo

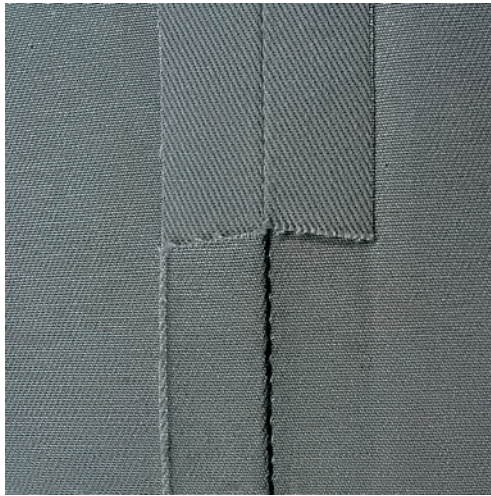

Il Punto diritto triplo è particolarmente adatto per cuciture resistenti su tessuti duri e spessi come jeans e velluto a coste. In caso di tessuti duri e spessi si raccomanda di montare il Piedino per jeans #8. Questo piedino rende molto facile la lavorazione di jeans e tela. Allungare il punto per eseguire delle impunture decorative.

- > Montare il Piedino universale per trasporto indietro #1.
- > Toccare leggermente «Punti utili».
- > Selezionare Punto diritto triplo n. 6.



6.7 Punto zigzag triplo

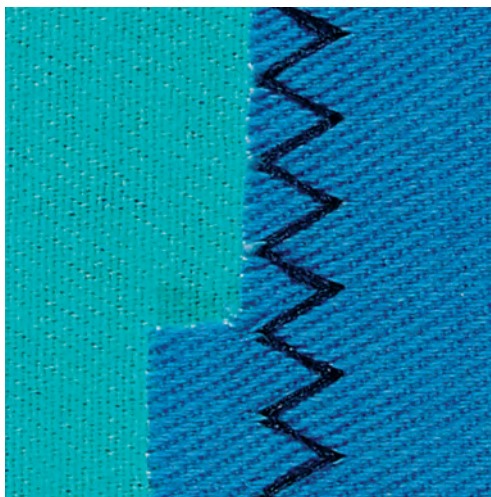

Per tessuti spessi, in particolare denim, tela, tende da sole. Per orli che sono esposti a lavaggi frequenti. Rifinire prima il margine della stoffa.

- > Montare il Piedino universale per trasporto indietro #1.
- > Toccare leggermente «Punti utili».
- > Selezionare Punto zigzag triplo n. 7.



6.8 Rammendo manuale

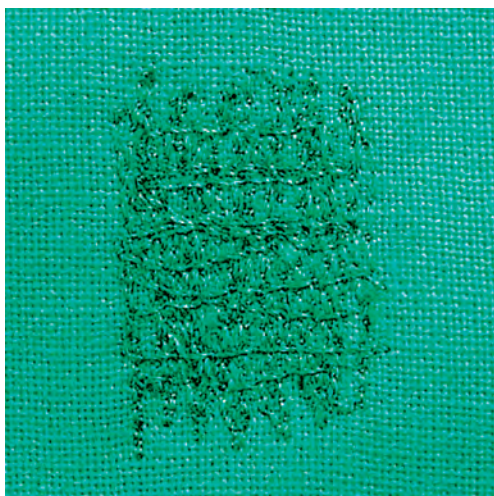

Perappare fori o punti sottili in qualsiasi tessuto.

Se il filo è sopra, ne risulterà un'antiestetica formazione del punto, quindi guidare il lavoro più lentamente. Se si formano nodi sul retro del tessuto, guidare il lavoro più velocemente. Se il filo si rompe, assicuratevi di guidare il lavoro con maggiore regolarità.

- > Montare il Piedino per rammendo #9.
- > Toccare leggermente «Punti utili».
- > Selezionare Punto diritto n. 1.
- > Abbassare le griffe del trasporto.
- > Montare il piano supplementare.
- > Tendere il lavoro nel cerchietto per rammendo (accessorio speciale).
 - La parte da rammendare rimane tesa, la stoffa non si increspa/deforma.
- > Cucire da sinistra a destra e guidare il lavoro manualmente in modo uniforme, senza una forte pressione.
- > Eseguire cambiamenti di direzione con movimenti arrotondati per evitare la formazione di buchi o che il filo si strappi.
- > Per distribuire meglio il filo nel tessuto, cucire bordi irregolarmente lunghi.

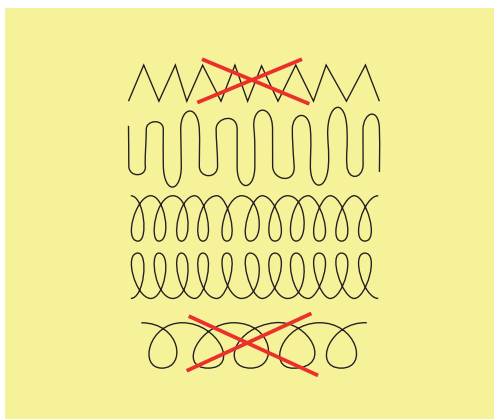

- > Tendere i primi fili non troppo fitti, cucire oltre il limite della zona danneggiata.

- > Lavorare margini irregolari.

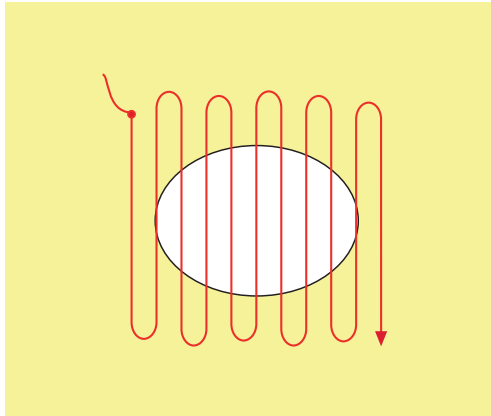

- > Ruotare il lavoro di 90°.
- > Tendere i primi fili non troppo fitti.

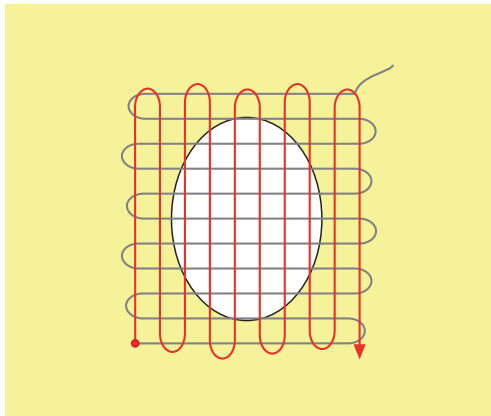

- > Ruotare il lavoro di 180°.
- > Eseguire altre cuciture rade.

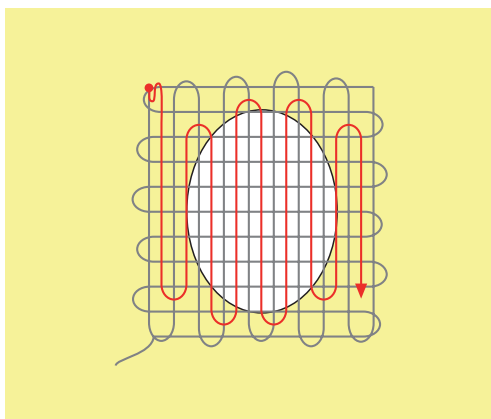

6.9 Rammendo automatico, semplice

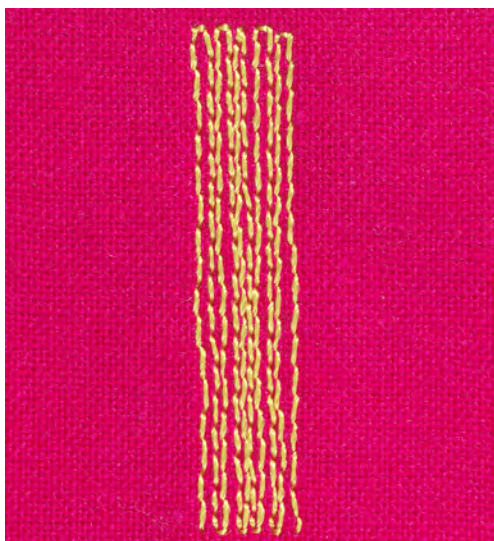

Programma di rammendo, semplice n. 22 è adatto soprattutto per rammendare rapidamente punti sottili o strappi. Si consiglia di rinforzare la parte consumata o lo strappo con una stoffa sottile o con uno stabilizzatore adesivo. Programma di rammendo, semplice n. 22 sostituisce i fili verticali in tutti i tessuti. Deformazioni oblique possono essere corrette con il bilanciamento.

> Montare il Piedino universale per trasporto indietro #1 o il Asolatore a slitta #3A (accessorio speciale).

> Toccare leggermente «Punti utili».

> Selezionare Programma di rammendo, semplice n. 22.

> Tendere materiali leggeri nel telaio ad anello (accessorio opzionale).

– La parte da rammendare rimane tesa, la stoffa non si increspa/deforma.

> Il rammendo inizia in alto a sinistra.

> Cucire la prima lunghezza.

> Arrestare la macchina.



> Premere il tasto «Cucire indietro».

– La lunghezza è programmata.

> Completare il programma di rammendo.

– La macchina si ferma automaticamente.

6.10 Rammendo automatico rinforzato

ATTENZIONE! Questo programma funziona solo con l'asolatore a slitta #3A, disponibile in alcuni mercati solo come accessorio a richiesta presso i rivenditori BERNINA.



Programma di rammendo, rinforzato n. 23 è adatto soprattutto per rammendare rapidamente punti sottili o strappi. Programma di rammendo, rinforzato n. 23 sostituisce i fili verticali in tutti i tessuti.



Se il rammendo non copre tutta la zona danneggiata, si consiglia di spostare la stoffa e ripetere il rammendo. La lunghezza è programmata e può essere ripetuta infinite volte.



- > Montare il Asolatore a slitta #3A.
- > Toccare leggermente «Punti utili».
- > Selezionare Programma di rammendo, rinforzato n. 23.
- > Tendere materiali leggeri nel telaio ad anello (accessorio opzionale).
 - La parte da rammendare rimane tesa, la stoffa non si increspa/deforma.
- > Il rammendo inizia in alto a sinistra.
- > Cucire la prima lunghezza.
- > Arrestare la macchina.

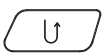

- > Premere il tasto «Cucire indietro».
 - La lunghezza del rammendo è programmata.
- > Completare il programma di rammendo.
 - La macchina si ferma automaticamente.

6.11 Rifinitura bordi



Zigzag n. 2 è adatto per tutti i tipi di stoffa. Può però anche essere utilizzato per cuciture elastiche e per lavori decorativi. Per stoffe leggere si consiglia l'uso di filo per rammendo. Per il punto cordoncino impostare uno zigzag corto e fitto con lunghezza punto 0,3 – 0,7 mm. Il punto cordoncino è ideale per applicazioni e per il ricamo.

Presupposizione:

- Il bordo della stoffa è piatto e non si arrotola.
- > Montare il Piedino universale per trasporto indietro #1.
- > Toccare leggermente «Punti utili».
- > Selezionare Zigzag n. 2 o Punto a cordoncino n. 1315.
- > Regolare il punto né troppo largo né troppo lungo.
- > Guidare il bordo della stoffa al centro del piedino, affinché l'ago cucia da una parte sul tessuto, dall'altra parte nel vuoto.



6.12 Punto overlock doppio

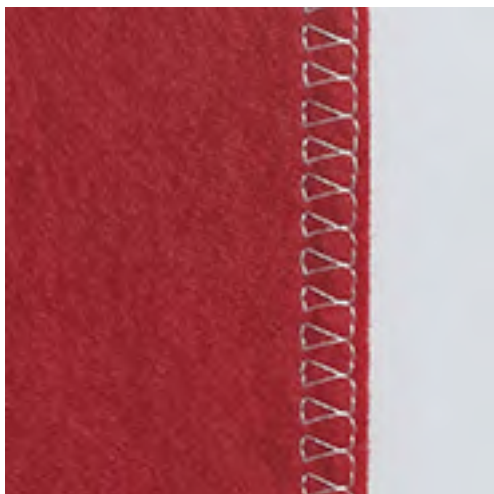

Il punto overlock doppio è adatto per maglia rada e per cuciture orizzontali su maglia e felpa. Per maglia usare un nuovo ago Jersey con punta sferica, per non danneggiare le maglie fini. Per cucire tessuti elastici si può usare un ago elastico.

- > Montare il Piedino universale per trasporto indietro #1 o il Piedino per overlock #2.



- > Toccare leggermente «Punti utili».
- > Selezionare Punto overlock doppio n. 10.

6.13 Impuntura stretta dei bordi



- > Montare il Piedino per punto invisibile #5 o il Piedino per bordi stretti #10.
- > Toccare leggermente «Punti utili».
- > Selezionare Punto diritto n. 1.
- > Posizionare il bordo della stoffa sul lato sinistro della guida del piedino.
- > Selezionare con la posizione dell'ago a sinistra la distanza dal bordo desiderata.

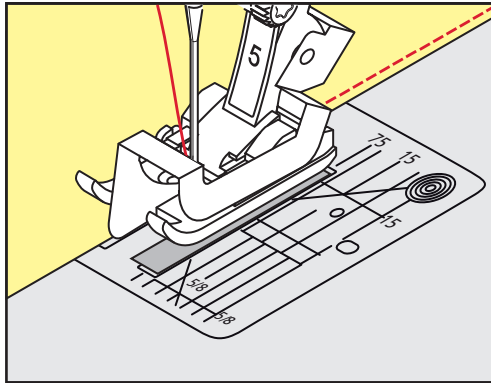

6.14 Impuntura larga dei bordi



- > Montare il Piedino universale per trasporto indietro #1.
- > Toccare leggermente «Punti utili».
- > Selezionare Punto diritto n. 1.
- > Guidare il bordo della stoffa lungo il piedino o lungo le marcature 1 – 2,5 cm.
- > Selezionare con la posizione dell'ago la distanza dal bordo desiderata.

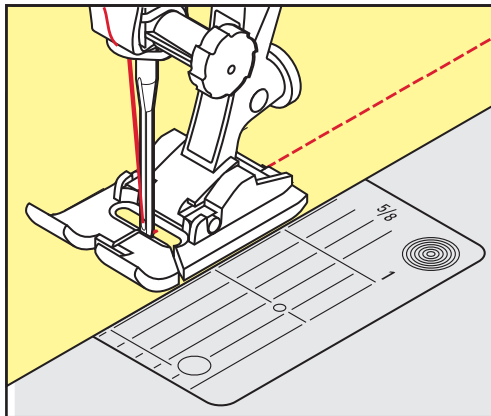

6.15 Impunturare bordi con il righello (accessorio opzionale)

Per realizzare cuciture parallele con distanze larghe, guidare il righello guidabordi (accessorio opzionale) lungo una cucitura precedente.



- > Montare il Piedino universale per trasporto indietro #1.
- > Toccare leggermente «Punti utili».
- > Selezionare Punto diritto n. 1.
- > Allentare la vite sul retro del piedino.
- > Inserire il righello guidabordi nel foro del piedino.
- > Trovare la larghezza desiderata.

- > Stringere la vite.
- > Guidare il righello guidabordi lungo il bordo della stoffa.

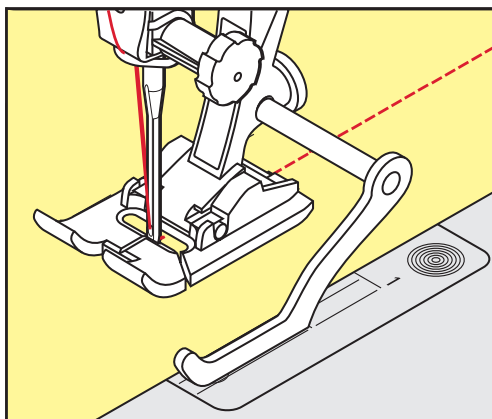

6.16 Cucire la piega dell'orlo

Se si utilizza il Piedino per punto invisibile #5, si consiglia di spostare l'ago all'estrema destra o all'estrema sinistra. Con il Piedino universale per trasporto indietro #1 e il Piedino per bordi stretti #10 sono possibili tutte le posizioni dell'ago.

- > Montare il Piedino per punto invisibile #5 o il Piedino universale per trasporto indietro #1 o il Piedino per bordi stretti #10.
- > Toccare leggermente «Punti utili».
- > Selezionare Punto diritto n. 1.
- > Posizionare la piega del bordo lungo la guida del piedino per punto invisibile.
- > Selezionare la posizione dell'ago a destra per cucire sulla parte superiore della piega.

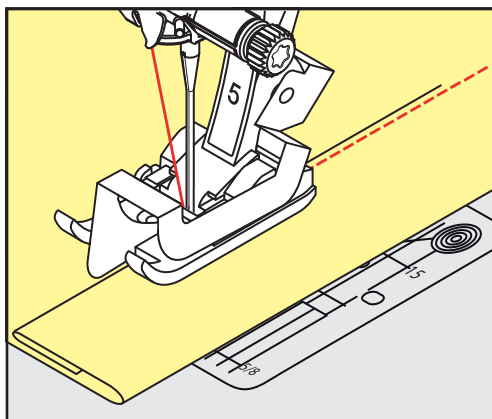

6.17 Orlo invisibile

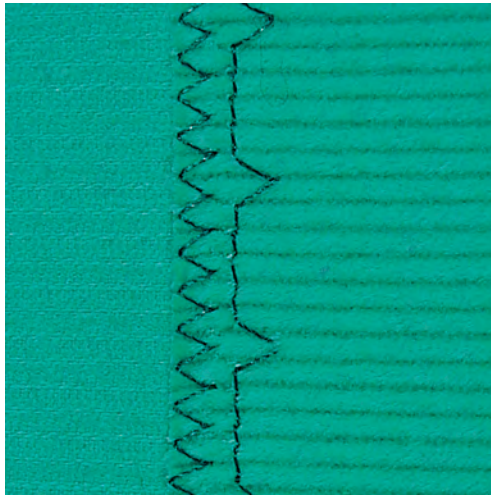

Per orli invisibili su stoffe medio-pesanti e pesanti di cotone, lana e fibre miste.

Presupposizione:

- i bordi della stoffa sono puliti.
- > Montare il Piedino per punto invisibile #5.
- > Toccare leggermente «Punti utili».
- > Selezionare Punto invisibile n. 9.
- > Piegare il tessuto in modo, che il bordo rifinito si trovi sul lato destro (illustrazione).
- > Posizionare il lavoro sotto il piedino, il bordo piegato scorre lungo la guida del piedino.
- > Guidare la piega in modo regolare lungo la guida del piedino per ottenere punti con la stessa larghezza.
 - Assicurarsi che l'ago fori solo la piega.
- > Dopo circa 10 cm (ca. 3.93 inch) controllare l'orlo sul dritto e sul rovescio e adattare eventualmente la larghezza del punto.

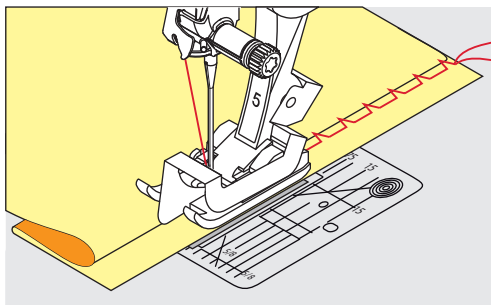

6.18 Orlo a vista

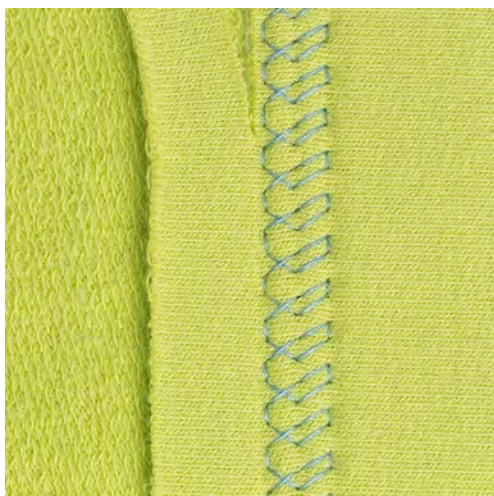

L'orlo a vista è adatto per orli elastici su maglia di cotone, lana, fibre sintetiche e fibre miste.



- > Montare il Piedino universale per trasporto indietro #1.
- > Toccare leggermente «Punti utili».
- > Selezionare Punto maglia n. 14.
- > Piegarlo l'orlo, fissarlo con degli spilli oppure imbastirlo.
- > Eventualmente allentare la pressione del piedino.
- > Cucire l'orlo dal diritto alla profondità desiderata.
- > Tagliare la stoffa residua sul rovescio.

6.19 Cucitura piatta di giunzione

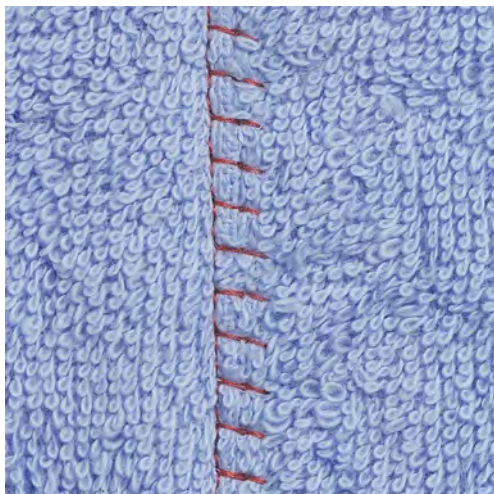

La cucitura piatta di giunzione è ideale per materiali voluminosi o pesanti, come spugna, feltro o pelle.



- > Montare il Piedino universale per trasporto indietro #1.
- > Toccare leggermente «Punti utili».
- > Selezionare Punto overlock elasticizzato n. 13.
- > Sovrapporre i bordi della stoffa.
- > Cucire lungo il bordo del tessuto.
- > Per ottenere una cucitura molto piatta e stabile, accertarsi che l'ago perfori il tessuto inferiore, andando oltre il margine del tessuto superiore.

7 Punti decorativi

7.1 Panoramica dei punti decorativi

A seconda del tipo di tessuto vengono valorizzati di più i punti decorativi più semplici o quelli più elaborati.

- I punti decorativi programmati con semplici punti dritti vengono particolarmente bene su tessuti leggeri, come ad es. il Punto decorativo n. 101.
- I punti decorativi programmati con triplo punto dritto o qualche punto raso sono particolarmente adatti ai tessuti di medio peso, come ad es. il Punto decorativo n. 107.
- I punti decorativi programmati con punti rasi vengono particolarmente bene su tessuti pesanti, come ad es. il Punto decorativo n. 401.

Per ottenere una formazione perfetta del punto, si consiglia di utilizzare la stessa tonalità per il filo superiore e inferiore ed uno stabilizzatore. Per tessuti a pelo alto o pelo lungo utilizzare sul diritto della stoffa uno stabilizzatore idrosolubile, che è facile da rimuovere al termine del lavoro.



Punto decorativo	Categoria	Nome
	Categoria 100	Punti naturali
	Categoria 300	Punti croce
	Categoria 400	Punti satin
	Categoria 600	Punti ornamentali
	Categoria 700	Punti tradizionali
	Categoria 900	Punti bambini
	Categoria 7100	Punti Kaffe Fassett

7.2 Cucito decorativo con il filo inferiore (Bobbinwork)



La spolina può essere riempita con diversi filati. Ricamo a mano libera con struttura. Questa tecnica assomiglia al cucito a mano libera, con la differenza che si lavora sul lato **rovescio** della stoffa.

Rinforzare la stoffa con uno stabilizzatore per ricamo. Il motivo può essere disegnato sul rovescio della stoffa. Il motivo può anche essere disegnato sul davanti della stoffa. Le linee possono poi essere ricucite con un punto dritto a mano libera con filo di poliestere, cotone o rayon. Questi punti sono visibili sul rovescio della stoffa e servono come linee ausiliari da seguire con la tecnica «Bobbinwork».

Il «Bobbinwork» è combinabile con la funzione BSR. Si consiglia di lavorare a velocità costante e uniformemente sotto l'ago, seguendo le linee del disegno. Eliminare lo stabilizzatore al termine del lavoro.

Prima di tutto si dovrebbe fare un campione di cucito e controllare come appare il risultato sul davanti.

Non tutti i punti decorativi sono adatti per questa tecnica. Buoni risultati danno soprattutto punti decorativi semplici. Evitare punti pieni e punti elaborati.

ATTENZIONE

Capsula non adatta

Danneggiamento della capsula.

> Usare la capsula per bobbinwork (accessorio opzionale).



- > Montare il Piedino aperto per ricamo #20.
- > Toccare leggermente «Punti decorativi».
- > Selezionare un punto decorativo adatto.
- > Per impostare la lunghezza e la larghezza del punto, in modo da ottenere un bel disegno del punto anche quando si cuce con filo spesso, girare il «Manopola multifunzione superiore» e il «Manopola multifunzione inferiore».



- > Per adattare la tensione del filo superiore, premere «Tensione del filo superiore».

7.3 Punto croce

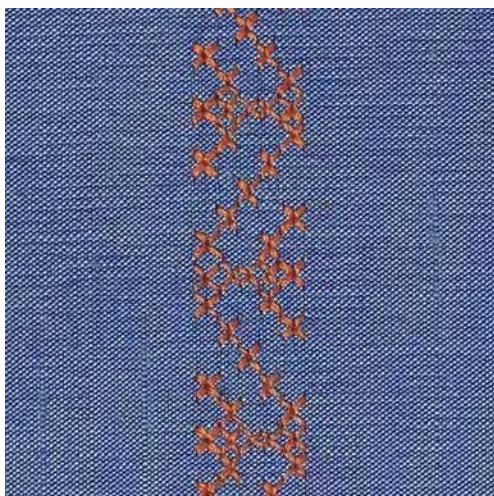

Il ricamo a punto croce è una tecnica tradizionale che rende la scelta dei punti decorativi ancora più ampia. Se si realizzano motivi a punto croce su stoffe con struttura in lino, sembrano ricamati a mano. Realizzando motivi a punto croce con il filo per ricamo, i punti risultano più pieni. I punti croce sono comunemente usati per decorazioni casa, come bordure su abbigliamento e come abbellimento in genere. Poiché ogni successiva fila di punti è orientata sulla prima fila, si raccomanda di cucire la prima fila di punti in una linea retta.

- > Montare il Piedino universale per trasporto indietro #1 o il Piedino aperto per ricamo #20.
- > Selezionare un punto croce della categoria 300 e combinarlo eventualmente con un altro punto.
- > Per cucire una linea retta, effettuare la prima cucitura con l'aiuto del righello o della guida bordo.
- > Cucire la seconda fila accanto alla prima, prendendo come distanza la larghezza del piedino oppure misurando la distanza desiderata con il righello regolabile.



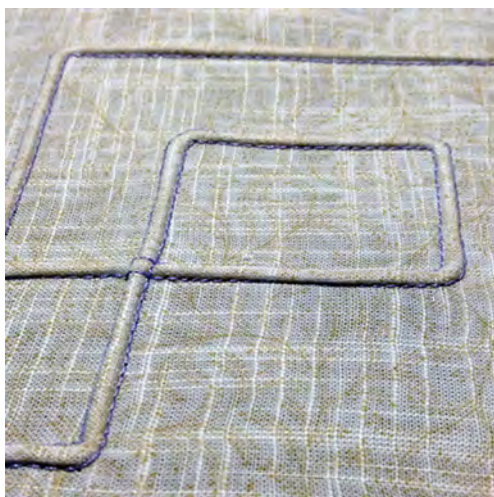

7.4 Nervature

Nervature



Le nervature sono piccole pieghe, che devono essere cucite prima di tagliare l'indumento o il progetto. Per creare effetti decorativi oppure da usare in combinazione con punti decorativi tradizionali. Questa tecnica può essere notevolmente semplificata dall'uso dei piedini per nervature. Questa tecnica consuma una parte della larghezza della stoffa. Calcolare sempre abbastanza stoffa.

Panoramica dei piedini per nervature

Piedino per nervature	Numero	Descrizione
	30 (accessorio opzionale)	3 scanalature Per stoffe pesanti. Con ago doppio 4 mm
	# 31 (accessorio opzionale)	5 scanalature Per stoffe pesanti e medio-pesanti. Con ago doppio 3 mm
	# 32 (accessorio opzionale)	7 scanalature Per stoffe leggere e medio-pesanti. Con ago doppio 2 mm
	# 33 (accessorio opzionale)	9 scanalature Per tessuti molto leggeri (senza filo di rinforzo). Con ago doppio 1 o 1,6 mm

Piedino per nervature	Numero	Descrizione
	# 46C (accessorio opzionale)	<p>5 scanalature</p> <p>Con ago doppio 1.6 – 2.5 mm</p> <p>Per stoffe leggere e medio-pesanti.</p>

Infilare il filo di rinforzo

Le nervature sembrano più marcate e più in rilievo se sono cucite con un filo di riempimento. Il filo di riempimento deve essere adatto alle scanalature del relativo piedino. Il filo di riempimento non deve stingersi e ritirarsi durante il lavaggio.

- > Spegner la macchina e staccarla dalla rete elettrica.
- > Rimuovere l'ago.
- > Rimuovere il piedino.
- > Rimuovere la placca ago.
- > Aprire lo sportello del crochet.
- > Inserire il filo di riempimento attraverso lo sportello del crochet e da sotto attraverso il foro della placca ago.
- > Inserire di nuovo la placca ago.
- > Chiudere lo sportello del crochet.
- > Prestare attenzione, che il filo di riempimento passi nella piccola apertura dello sportello del crochet.

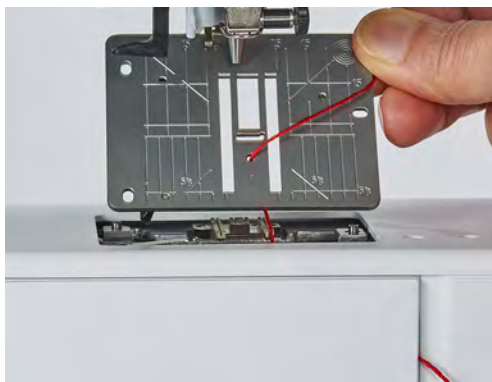

- > Sistemare il rocchetto del filo di riempimento sulla ginocchiera alzapiedino.



8 Alfabeti

8.1 Panoramica alfabeti

Per gli alfabeti stampatello, stampatello doppio, corsivo, e cirillico sono disponibili anche le lettere minuscole.

Per ottenere la formazione perfetta del punto utilizzare la stessa tonalità per il filo superiore e inferiore.

Rinforzare il rovescio della stoffa con uno stabilizzatore adatto. Con tessuti a pelo alto o pelo lungo (spugna, lana, velluto, ecc.) mettere anche uno stabilizzatore idrosolubile sul diritto della stoffa.

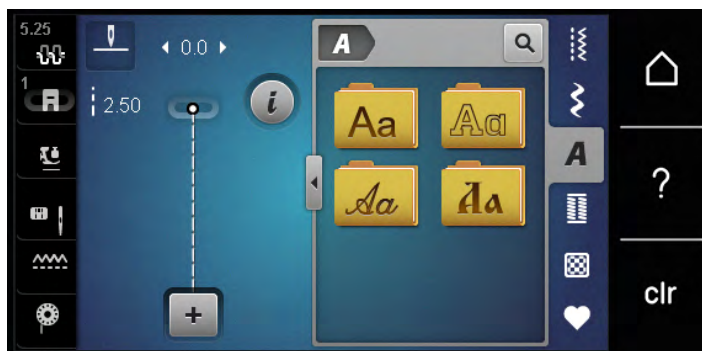

Punti	Nome
ABCabc	Stampatello
ABCabc	Stampatello doppio
<i>ABCabc</i>	Corsivo
АБВабв	Cirillico

8.2 Creare una scritta



Si consiglia di preparare un prova di cucito con il filo desiderato, il tessuto originale e stabilizzatore originale. Guidare la stoffa durante il cucito di motivi a trasporto trasversale in maniera uniforme, facendo attenzione, che la stoffa non rimane incastrata. Non tirare, spingere o trattenere la stoffa durante il cucito.





- > Toccare leggermente «Alfabeti».
- > Selezionare la scritta.

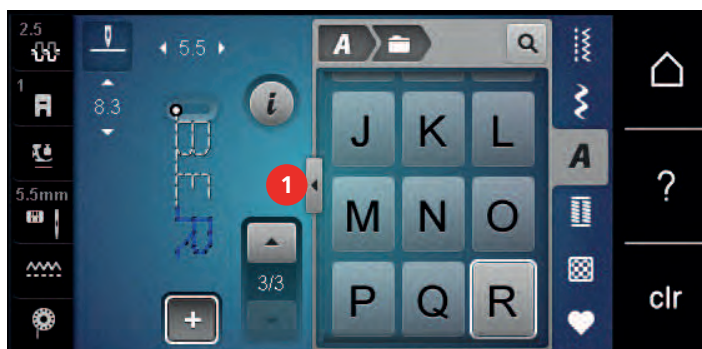

- > Per creare una combinazione, premere «Modalità combinazioni/Modalità singola».

- > Per aprire la modalità di inserimento estesa, premere «Aumentare/ridurre la finestra» (1).

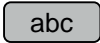
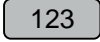
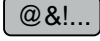

- > Selezionare le lettere.
-  > Per usare le maiuscole, toccare (impostazione predefinita). «Maiuscolo».
-  > Per usare le minuscole, toccare «Minuscolo».
-  > Per usare numeri e caratteri matematici, toccare «Numeri e i caratteri matematici».
-  > Per usare caratteri speciali, toccare «Caratteri speciali».



-  > Per cancellare singole parti di parole del testo inserito, toccare «Cancella».
- > Per chiudere la modalità di inserimento estesa, premere nuovamente «Aumentare/ridurre la finestra».



9 Asole

9.1 Panoramica asole

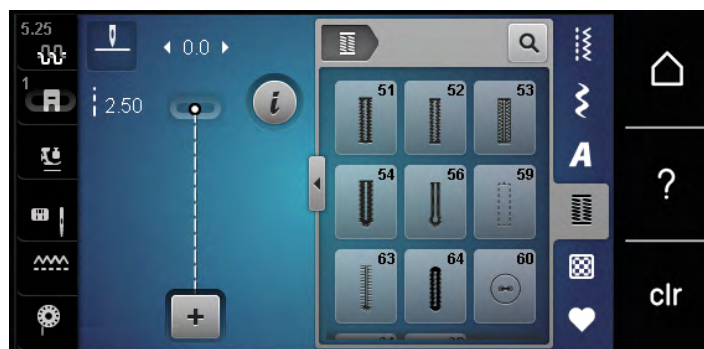
Al fine di creare l'asola giusta per ogni bottone, ogni impiego e per ogni capo di abbigliamento, il modello BERNINA 475 QE è dotato di una grande scelta di asole. Il bottone corrispondente può essere cucito a macchina con l'apposito programma. La scelta di asole contiene anche asole rotonde.



Punti	Numero del punto	Nome	Descrizione
	51	Asola standard	Per stoffe da leggere a medio pesanti, ad es. camicette, abiti e lenzuola.
	52	Asola stretta	Per stoffe da leggere a medio pesanti, ad es. camicette, abiti, abiti per bambini e neonati e lavoretti manuali.
	53	Asola elastica	Per tutte le stoffe elasticizzate.
	54	Asola arrotondata con traversetta semplice	Per stoffe da medio pesanti a pesanti, ad esempio abiti, giacche, cappotti e abbigliamento da pioggia.
	56	Asola a goccia	Per stoffe pesanti non elasticizzate, ad es. giacche, cappotti e abbigliamento per il tempo libero.
	59	Asola a punto diritto	Per impunturare e rinforzare le asole e come occhiello rinforzato, in particolare per asole nella pelle o similpelle.
	60	Programma per attaccare i bottoni	Per attaccare bottoni con 2 e 4 fori.
	61	Asola rotonda a punto zigzag	Come apertura per cordoncini o nastri sottili e per lavori decorativi.
	62	Asola rotonda a punto diritto	Come apertura per cordoncini o nastri sottili e per lavori decorativi.

	63	Asola effetto "fatto a mano"	Per effetto "cucitura a mano" su abiti e lavori manuali su stoffe da leggere a medio pesanti.
	64	Asola con travette arrotondate	Per stoffe da medio pesanti a pesanti dei tipi più diversi.

9.2 Usare il compensatore per l'asolatore a slitta

Per cucire asole orizzontalmente al bordo dell'indumento, si consiglia l'uso del compensatore per l'asolatore a slitta (accessorio opzionale).

- > Inserire il compensatore da dietro tra indumento e piedino e spingerlo in avanti fino allo spessore più alto.

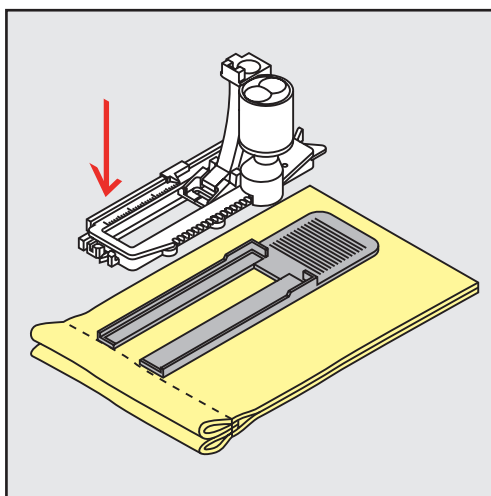

- > Abbassare il piedino.

9.3 Utilizzare l'aiuto per il trasporto

Quando si cuce un'asola in tessuti difficili, si raccomanda di usare le griffe del trasporto (accessorio opzionale). Possono essere usate insieme al Asolatore a slitta #3A.

- > Inserire con attenzione la piastra di compensazione dal lato.

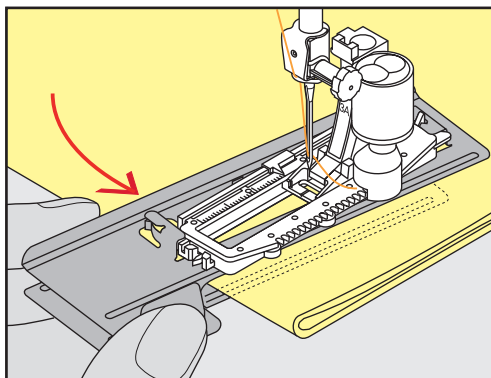

9.4 Marcare le asole

- > Per asole cucite con il sistema manuale marcare la posizione e la lunghezza dell'asola direttamente sul tessuto con un gessetto o con una penna idrosolubile.

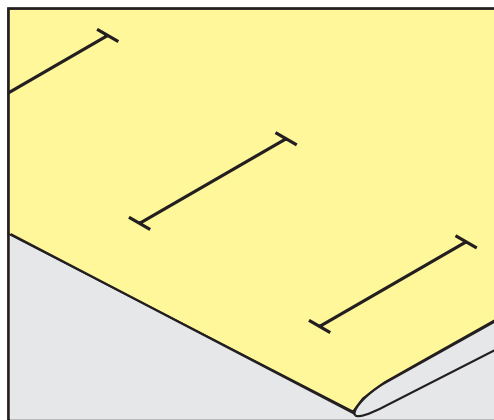

- > Per asole automatiche marcare sulla stoffa con un gessetto o con una penna idrosolubile l'intera lunghezza della prima asola. Per le asole seguenti marcare soltanto il punto iniziale.

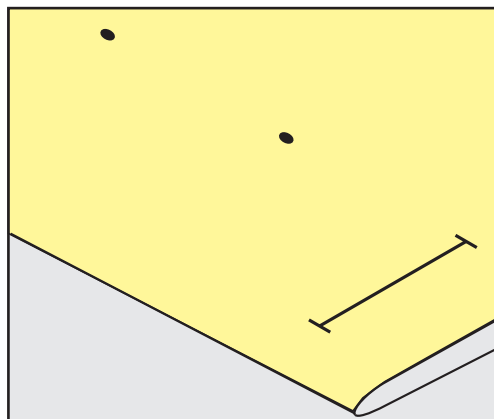

- > Per asole a goccia marcare soltanto la lunghezza dei cordoncini sulla stoffa con un gessetto o con una penna idrosolubile. Il programma aggiunge automaticamente la corretta dimensione della goccia.

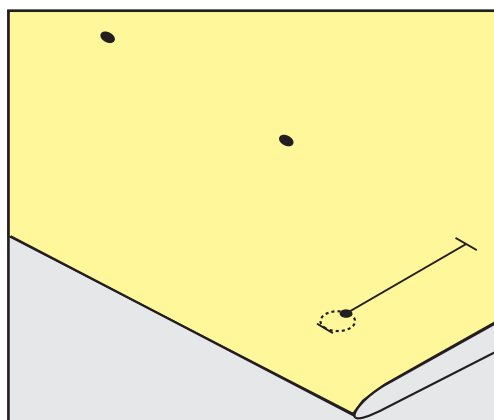

9.5 Asola con filo di rinforzo

Utilizzare il filo di rinforzo con piedino asolatore #3

Presupposizione:

- Il Piedino asolatore #3 è montato e alzato.

- > Abbassare l'ago nella stoffa all'inizio dell'asola.
- > Agganciare il filo di rinforzo da davanti sulla staffetta centrale del piedino.

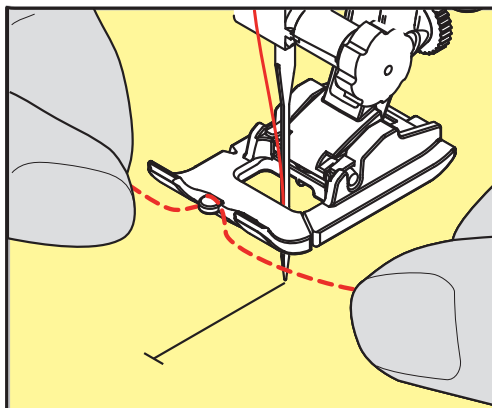

- > Passare le estremità del filo sotto il piedino e inserirle nelle scanalature sotto la soletta.

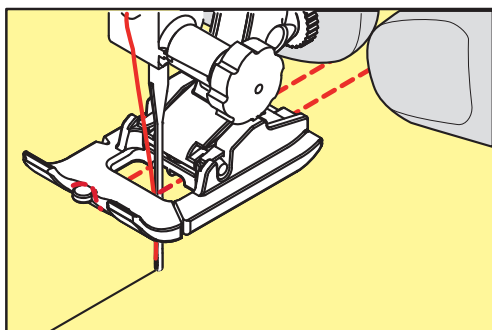

- > Abbassare il piedino.
- > Eseguire l'asola nel modo abituale.
- > Tirare il cappio del filo, finché scompare nella travetta.
- > Passare le estremità del rinforzo sul rovescio del lavoro (con un ago per cucire a mano) e annodarle o fermarle con alcuni punti.

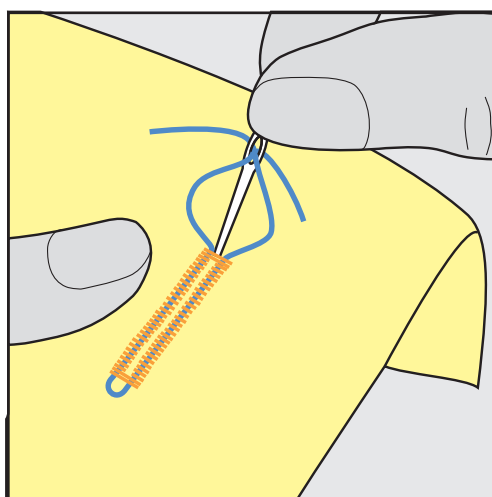

Utilizzare il filo di rinforzo con il piedino per asole #3A

Il filo di rinforzo rafforza e abbellisce l'asola ed è particolarmente adatto per l'Asola standard n. 51. Ideale sono filati come filo perlato n. 8, filo forte per cucire a mano e filo sottile per uncinetto. Si consiglia di non trattenere il filo di rinforzo durante il cucito.

Presupposizione:

- Il Asolatore a slitta #3A è montato e alzato.
- > Abbassare l'ago nella stoffa all'inizio dell'asola.
- > Passare il filo di rinforzo da destra sotto l'asolatore.
- > Agganciare il filo di rinforzo sulla staffetta posteriore del piedino.

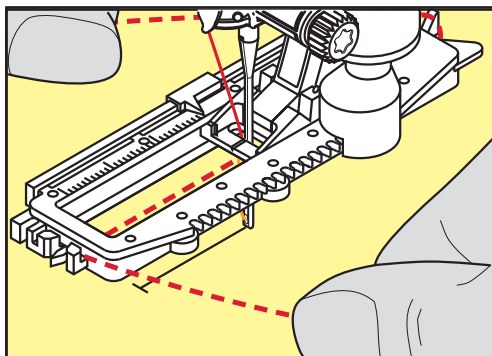

- > Portare il rinforzo da sinistra sotto il piedino e in avanti.

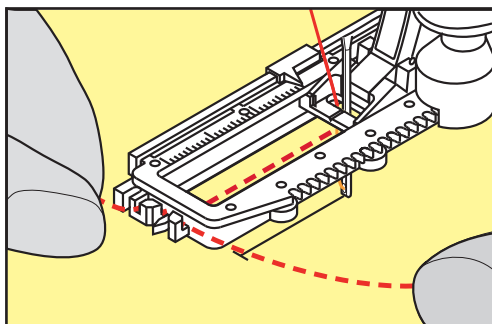

- > Fissare le estremità del filo di rinforzo nelle apposite fessure sul davanti del piedino.
- > Abbassare l'asolatore automatico a slitta.
- > Eseguire l'asola nel modo abituale.
- > Tirare il cappio del filo, finché scompare nella travetta.
- > Passare le estremità del rinforzo sul rovescio del lavoro (con un ago per cucire a mano), annodarle o fermarle con alcuni punti.

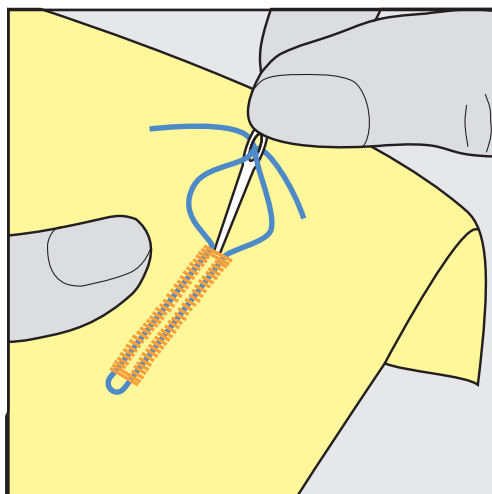

9.6 Prova di cucito

Cucire sempre un'asola di prova su un ritaglio del tessuto originale: Si consiglia di scegliere anche lo stesso stabilizzatore e la stessa asola che si intende utilizzare per il progetto definitivo. Eseguire la prova di cucito nella stessa la direzione del cucito. Durante la prova di cucito le impostazioni possono essere adattate, finché il risultato è soddisfacente.

Rinforzare e stabilizzare asole con l'Asola a punto diritto n. 59 è utile in tutti i materiali morbidi, a trama larga e per le asole che sono soggette strapazzi. L'asola di rinforzo serve inoltre per rinforzare asole su pelle, feltro o vinile.

Modifiche del bilanciamento dell'asola standard manuale, dell'asola a goccia e dell'asola arrotondata con misurazione della lunghezza si riflettono sempre su ambedue i cordoncini. Con l'asola manuale a goccia/arrotondata ogni modifica del bilanciamento di uno dei cordoncini ha l'effetto opposto sull'altro cordoncino.

Con la funzione contapunti le modifiche del bilanciamento si riflettono in maniera differente sui cordoncini.



- > Toccare leggermente «Asole».
- > Selezionare l'asola.
- > Selezionare il piedino desiderato e montarlo.
- > Posizionare la stoffa sotto il piedino ed abbassare il piedino.
- > Premere il pedale e incominciare a cucire lentamente. Guidare la stoffa senza tirarla.
- > Controllare il bilanciamento durante la cucitura e regolare se necessario.
- > Controllare la prova e fare le altre impostazioni.

9.7 Determinare la lunghezza dell'asola con il piedino asolatore #3

Con il Piedino asolatore #3 deve essere determinata la lunghezza dell'asola con la funzione contapunti. La funzione contapunti può essere usata con tutte le asole. La macchina cuce il cordoncino sinistro in avanti ed il cordoncino destro indietro. Dopo ogni modifica del bilanciamento la funzione contapunti deve essere programmata nuovamente.

Presupposizione:

- Il Piedino asolatore #3 è montato.



- > Toccare leggermente «Asole».
- > Selezionare l'asola.



- > Toccare leggermente «Dialogo i».



- > Toccare leggermente «Programmare la lunghezza con il contapunti».
- > Cucire la lunghezza desiderata.
- > Arrestare la macchina.

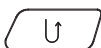

- > Per far cucire alla macchina la travetta inferiore e il secondo cordoncino all'indietro, premere il pulsante «Cucire indietro».
- > Arrestare la macchina all'altezza del primo punto, all'inizio dell'asola.
- > Per far cucire alla macchina la travetta superiore e i punti di fermatura, premere nuovamente il pulsante «Cucire indietro».
 - La lunghezza programmata rimane nella memoria temporanea finché la macchina viene spenta e le asole seguenti sono cucite automaticamente con la stessa lunghezza.

9.8 Determinare la lunghezza dell'asola con l'asolatore automatico a slitta #3A



Appoggiare il bottone sul cerchio giallo nel display. Ingrandire/ridurre il cerchio giallo con le «Manopole multi-funzione inferiore/superiore» impostando così il diametro del bottone.

Il programma aggiunge al diametro del bottone automaticamente 2 mm per lo spessore del bottone. Se il diametro del bottone è 14 mm, la lunghezza dell'asola sarà 16 mm.

Presupposizione:

- L'Asolatore a slitta #3A è montato.



- > Toccare leggermente «Asole».
- > Selezionare l'asola.



- > Toccare leggermente «Dialogo i».

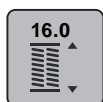

- > Toccare leggermente «Impostare la lunghezza dell'asola».
- > Per adattare la lunghezza dell'asola, girare il «Manopola multifunzione superiore» o il «Manopola multifunzione inferiore».

9.9 Cucire l'asola manualmente in 7 passi con il piedino per asole #3C

La lunghezza dell'asola viene programmata manualmente durante il cucito. La travetta, la goccia ed i punti di fermatura sono già programmati. Le singole fasi possono essere selezionate scorrendo con le frecce oppure premendo il pulsante «Cucire indietro».

Presupposizione:

- Il 'Piedino asolatore #3 è montato.



- > Toccare leggermente «Asole».
- > Selezionare Asola standard n. 51.



- > Toccare leggermente «Dialogo i».



- > Toccare leggermente «Determinare la lunghezza manualmente».
 - Sul display è attivata la fase 1 per l'inizio dell'asola.
- > Cucire la lunghezza desiderata.
 - All'inizio del cucito si attiva la fase 2.





- > Fermarsi alla lunghezza desiderata dell'asola o del segno della lunghezza.
- > Per attivare la fase 3, premere «Scorrere verso il basso».
 - La macchina cuce indietro a punto diritto.
- > Arrestare la macchina all'altezza del primo punto, all'inizio dell'asola.
- > Per attivare la fase 4, premere «Scorrere verso il basso».
 - La macchina cuce la travetta superiore e si ferma automaticamente.
- > Per attivare la fase 5, premere «Scorrere verso il basso».
 - La macchina cuce il secondo cordoncino.
- > Arrestare la macchina all'altezza dell'ultimo punto del primo cordoncino.
- > Per attivare la fase 6, premere «Scorrere verso il basso».
 - La macchina cuce la travetta inferiore e si ferma automaticamente.
- > Per attivare la fase 7, premere «Scorrere verso il basso».
 - La macchina cuce e si ferma automaticamente.

9.10 Cucire l'asola manualmente in 5 passi con il piedino per asole #3

La lunghezza dell'asola viene programmata manualmente durante il cucito. La travetta, la goccia ed i punti di fermatura sono già programmati. Le singole fasi possono essere selezionate scorrendo con le frecce oppure premendo il pulsante «Cucire indietro».

Presupposizione:

- Il 'Piedino asolatore #3 è montato.



- > Toccare leggermente «Asole».
- > Selezionare Asola arrotondata con travetta semplice n. 54.



- > Toccare leggermente «Dialogo i».



- > Toccare leggermente «Determinare la lunghezza manualmente».
 - Sul display è attivata la fase 1 per l'inizio dell'asola.
- > Cucire la lunghezza desiderata.
 - La fase 2 è attivata.



- > Fermarsi alla lunghezza desiderata del cordoncino o del segno della lunghezza.
- > Per attivare la fase 3, premere «Scorrere verso il basso».
- > La macchina cuce l'arrotondamento o l'asola e si ferma automaticamente.
- > Per attivare la fase 4, premere «Scorrere verso il basso».
 - La macchina cuce il secondo cordoncino all'indietro.
- > Arrestare la macchina all'altezza del primo punto, all'inizio dell'asola.
- > Per attivare la fase 5, premere «Scorrere verso il basso».
 - La macchina cuce la travetta superiore e dà automaticamente i punti di fermatura.

9.11 Cucire l'asola automaticamente con l'asolatore automatico a slitta #3A

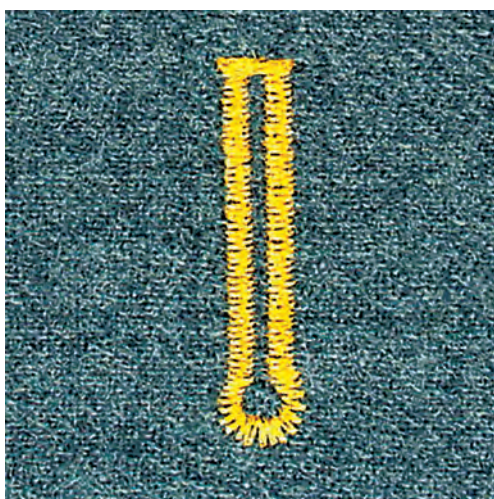
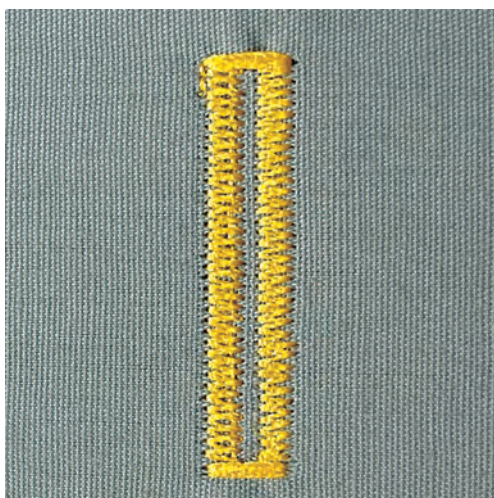

Quando si utilizza l'Asolatore a slitta #3A la lunghezza dell'asola viene misurata automaticamente tramite la lente sul piedino. Ogni asola è l'esatta copia della prima asola programmata e la macchina attiva il ritorno automatico al raggiungimento della lunghezza massima. L'Asolatore a slitta #3A è adatto per piedini da 4 mm a 31 mm, a seconda del tipo di asola. L'Asolatore a slitta #3A deve essere appoggiato piatto sul tessuto per poter misurare esattamente la lunghezza. Le asole programmate saranno tutte della stessa lunghezza e ugualmente belle.

Presupposizione:

- L'Asolatore a slitta #3A è montato.



- > Toccare leggermente «Asole».
- > Selezionare l'asola n. 51 – 54, n. 56, 59, 63 oppure 64.
- > Cucire la lunghezza desiderata.

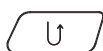

- > Per programmare la lunghezza, premere il tasto «Cucire indietro».



- > Premere il tasto «Start/Stop» o azionare il pedale.
 - La macchina finisce l'asola automaticamente. Tutte le asole seguenti saranno cucite automaticamente con la stessa lunghezza.

9.12 Tagliare l'asola con il taglia-asole

- > Inserire uno spillo nella travetta, per evitare di tagliare erroneamente la travetta delle asole.
- > Aprire l'asola con il taglia-asole (accessorio opzionale), tagliando dalle estremità verso il centro.

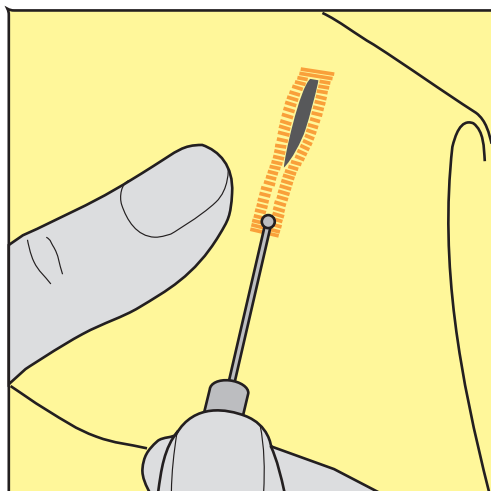

9.13 Aprire l'asola con la lesina taglia-asole (accessorio opzionale)

- > Mettere sotto l'asola un pezzo di legno con la superficie piana.

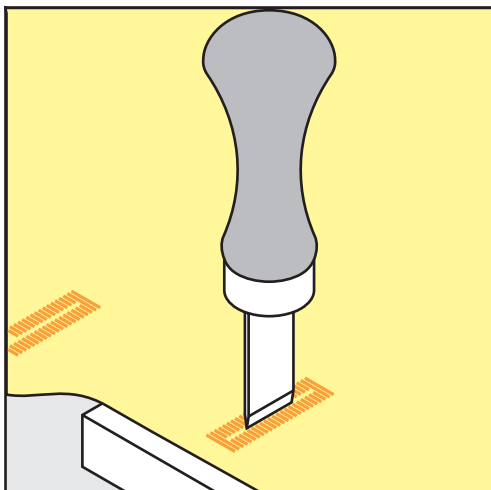

- > Posizionare la lesina al centro dell'asola.
- > Tagliare l'asola premendo la lesina sulla stoffa.

9.14 Cucire bottoni

Con il programma per cucire bottoni possono essere cuciti bottoni con 2 o 4 buchi, bottoni automatici a pressione o chiusure di sicurezza a scatto.

Programma di cucito consigliato:

Programma per attaccare i bottoni n. 60

Piedino consigliato:

Piedino per cucire bottoni #18

Piedini alternativi:

- Piedino universale per trasporto indietro #1/1C
- Piedino per rammendo #9
- Piedino universale per trasporto indietro con soletta trasparente #34/34C

Adattare l'altezza del gambo

Per cucire bottoni su stoffe pesanti aumentare il gambo, ovvero la distanza tra bottone o stoffa.

Cucire bottoni su stoffe leggeri e bottini esclusivamente decorativi senza gambo.

ATTENZIONE! La regolazione dell'altezza del gambo è possibile solo con il piedino per cucire bottoni_#18.

- > Allentare la vite del piedino.
- > Alzare la staffa a seconda dello spessore della stoffa.
- > Stringere la vite.

Cucire bottoni

Presupposizione:

- L'altezza del gambo è impostata per lo spessore della stoffa.
- E' montato il piedino Piedino per cucire bottoni #18 o un piedino alternativo.
- Il piedini montato è selezionato sul display.
- Le griffe del trasporto sono abbassate.



- > Toccare leggermente «Asole».
- > Selezionare Programma per attaccare i bottoni n. 60.
- > Girare il volantino, finché il filo inferiore esce dalla placca ago.
- > **ATTENZIONE! Il programma per cucire bottoni inizia sempre sopra il foro sinistro del bottone.** Posizionare il bottone sulla stoffa. Posizionare il bottone e la stoffa sotto l'ago, in modo che l'ago entra nel foro sinistro.
Per bottoni con 4 fori cucire prima i fori anteriori, poi quelli posteriori.
- > Abbassare il piedino.
- > Eseguire i primi punti nel foro sinistro girando il volantino manualmente.
- > Continuare a girare il volantino, finché l'ago si sposta sopra il foro destro. Verificare che l'ago penetri nel foro destro. Se necessario, adattare la larghezza del punto con la manopola multi-funzione superiore.
- > Tenere fermi i fili e premere il pedale.
 - La macchina cuce il bottone e si ferma automaticamente.
- > Se il bottone deve essere particolarmente resistente, eseguire il programma per cucire bottoni una seconda volta.
- > Tagliare i fili con la macchina. Alternativamente rimuovere il lavoro dalla macchina e tagliare i fili manualmente. Tirare il filo superiore sul rovescio della stoffa e annodarlo con il filo inferiore.

9.15 Asola rotonda



Per ottenere una maggiore stabilità eseguire l'asola due volte. Eventualmente adattare con il bilanciamento.

Presupposizione:

- E' montato il Piedino universale per trasporto indietro #1 o il Piedino aperto per ricamo #20.



- > Toccare leggermente «Asole».
- > Selezionare Asola rotonda a punto zigzag n. 61 o Asola rotonda a punto diritto n. 62.
- > Per modificare le dimensioni dell'occhiello, girare il «Manopola multifunzione superiore» o il «Manopola multifunzione inferiore».
- > Eseguire il programma per asole rotonde.
 - La macchina si ferma automaticamente alla fine del programma per asole rotonde.
- > Tagliare l'asola con un punteruolo, una pinza perforatrice o con un punzone.

10 Quiltare

10.1 Panoramica punti quilt

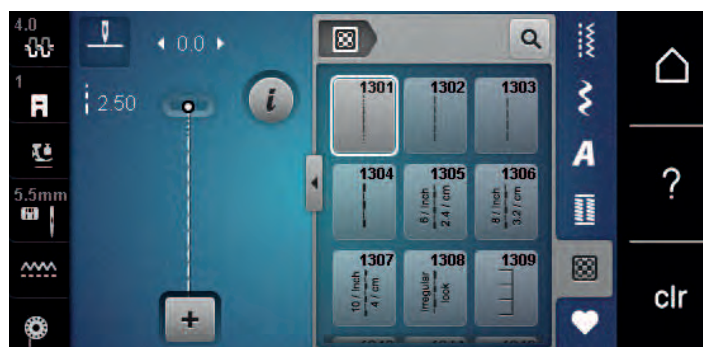

Punti	Numero del punto	Nome	Descrizione
.....	n. 1301	Quilting, programma di cucito	Per eseguire piccoli punti in avanti all'inizio e alla fine della cucitura.
.....	n. 1302	Punto quilt diritto	Per eseguire il quilting a macchina con punti diritti di 3 mm di lunghezza.
.....	n. 1303	Punto patchwork/Punto diritto	Per la cucitura di parti patchwork con punti diritti di 2 mm di lunghezza.
.....	n. 1304 – n. 1308	Punto quilt "effetto fatto a mano"	Per attaccare con fili monofilamento per un effetto "fatto a mano".
┌┐┌	n. 1309 – n. 1314	Punto appliqué	Per applicazioni e per applicare nastri decorativi.
⚡	n. 1317 – n. 1327 n. 1339 – n. 1344	n. 1317 – n. 1327	Per eseguire quilting, Crazy Patchwork, ornare e rifinire.
▬▬▬	n. 1315	Punto a cordoncino	Per applicazioni.
}	n. 1316	Punto invisibile, stretto	Per la cucitura invisibile di applicazioni
⚡	n. 1331	Punto stippling	Per effetto punti meandro.
⚡	n. 1332 – n. 1338	Punto erba	Per eseguire quilting, Crazy Patchwork, ornare e rifinire.

10.2 Programma fermapunto per quiltare

Presupposizione:

- Il 'Piedino universale per trasporto indietro #1 è montato.



- > Toccare leggermente «Punti quilt».
- > Selezionare Quilting, programma di cucito n. 1301.
- > Premere il pedale.
 - La macchina cuce all'inizio del cucito automaticamente 6 punti in avanti.
- > Eseguire la cucitura nella lunghezza desiderata.

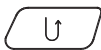

- > Premere il tasto «Cucire indietro».
 - La macchina cuce automaticamente 6 punti in avanti e si arresta alla fine del programma di fermatura.

10.3 Punto quilt «effetto fatto a mano»

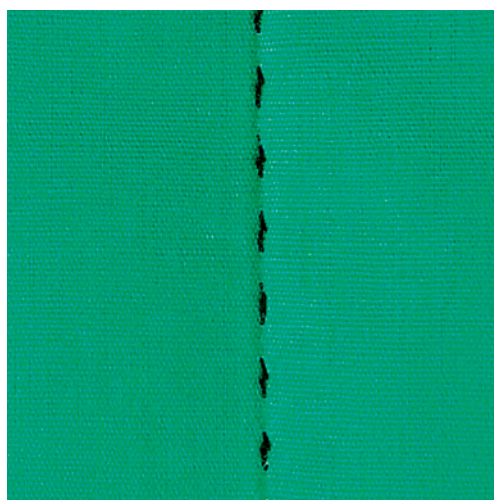

Il Punto quilt «effetto fatto a mano» è ideale per tutti i materiali e progetti che devono avere l'aspetto «fatto a mano». Usare un filo trasparente come filo superiore e filo da ricamo come filo inferiore. La velocità deve essere mantenuta bassa per evitare che il filo trasparente si strappi. Eventualmente adattare anche la tensione del filo superiore ed il bilanciamento al punto quilt selezionato.

Presupposizione:

- Il 'Piedino universale per trasporto indietro #1 è montato.



- > Toccare leggermente «Punti quilt».
- > Selezionare il Punto quilt "effetto fatto a mano" n. 1304 o n. 1305, n. 1306, n. 1307 o n. 1308.
- > Eventualmente adattare la tensione del filo superiore ed il bilanciamento al punto quilt selezionato.
- > Per avviare la macchina azionare il pedale o premere il tasto «Start/Stop».

10.4 Quiltare a mano libera



La quiltatura a mano libera e il rammendo si basano sullo stesso principio del lavoro a mano libera. Lo stippling è la tecnica ideale per riempire superfici grandi. Le cuciture arrotondate a punto diritto creano dei meandri che non si devono incrociare mai.



- Per facilitare la guida del tessuto, utilizzare guanti per quilting con noppine in gomma.
- Per i migliori risultati possibili, utilizzare la Capsula con alta tensione del filo (accessorio speciale).
- Si consiglia di montare il piano supplementare e di utilizzare la ginocchiera alzapiedino.
- Si consiglia di trapuntare dal centro verso l'esterno e guidare il tessuto con leggeri movimenti circolari in tutte le direzioni fino a creare il disegno desiderato.

Presupposizione:

- Appuntare con gli spilli o imbastire la stoffa superiore, l'imbottitura e la stoffa inferiore, creando il "sandwich".
- Le griffe del trasporto sono abbassate.
- Il Piedino per rammendo #9 è montato.



- > Toccare leggermente «Punti utili».
- > Selezionare Punto diritto n. 1.
- > Se necessario, regolare la tensione del filo superiore.
- > Per evitare che il tessuto si sposti, selezionare la posizione dell'ago verso il basso.
- > Per avviare la macchina premere il pedale o il tasto «Start/Stop».
- > Per guidare la stoffa come se fosse intelaiata, tenere ambedue le mani vicino al piedino. Assicurati che l'ago non penetri nello stesso punto più volte di seguito.
- > Per garantire una distanza minima dei punti quando si trapuntano gli angoli, ridurre la velocità di cucito.
- > Se il filo è sopra, guidare la stoffa più lentamente.

> Se si formano nodi di filo sul rovescio della stoffa, guidare il lavoro più velocemente.

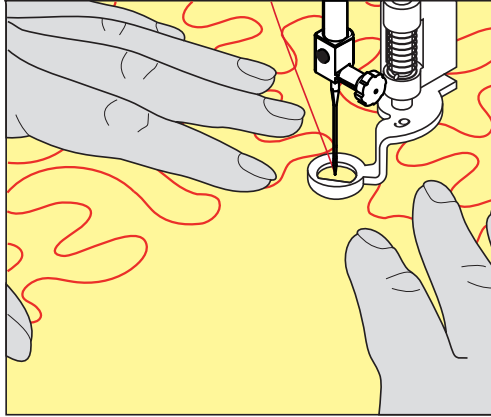

11 Regolatore del punto BERNINA (BSR) (accessorio opzionale)

Durante la quiltatura a mano libera - una tecnica di cucito che diventa sempre più popolare - il Regolatore del punto BERNINA assicura la lunghezza uniforme del punto. Grazie al piedino BSR i punti della quiltatura sono tutti della stessa lunghezza, garantendo sempre la formazione del punto regolare.

Appena il piedino BSR è montato e le griffe del trasporto sono abbassate, appare sul display della macchina la possibilità di selezionare la modalità desiderata. Il piedino BSR può essere utilizzato con il punto diritto e con il punto zigzag.

Il sensore del piedino BSR reagisce al movimento della stoffa sotto il piedino, regolando così la velocità della macchina fino alla massima velocità consentita. La regola è: Più veloce è il movimento della stoffa, più veloce cuce la macchina.

Se la stoffa viene spostata troppo velocemente, si sente un segnale acustico. Il segnale acustico può essere attivato o disattivato nel display «BSR». Il segnale acustico può essere attivato o disattivato anche nel programma Setup.

11.1 Modalità BSR 1

Avviare la funzione BSR con il pedale o con il pulsante «Start/Stop». Avviare la modalità BSR. Sul piedino si accende una luce rossa. Il movimento della stoffa accelera la velocità di cucito. Per saldare la cucitura basta tenere ferma la stoffa per alcuni punti. Durante la lavorazione con il pedale o il pulsante «Start/Stop» la modalità BSR1 non si disattiva automaticamente.

11.2 Modalità BSR 2

Avviare il BSR tramite il pedale o il pulsante «Start/Stop». La macchina inizia a cucire solo, premendo il pulsante «Start/Stop» e muovendo contemporaneamente la stoffa. Senza movimento della stoffa il BSR si disattiva dopo circa 7 secondi. La luce rossa del piedino si spegne solo, se la macchina è stata avviata con il pulsante «Start/Stop». Durante la lavorazione con il pedale la luce rossa del piedino non si spegne.

11.3 Funzione BSR con punto diritto n. 1

Questa funzione permette di quiltare a mano libera con punto diritto ad una lunghezza del punto selezionabile fino a 4 mm. La macchina mantiene la lunghezza punto impostata entro una determinata velocità, indipendentemente dal movimento della stoffa.

11.4 Funzione BSR con punto zigzag n. 2

Il punto zigzag è molto adatto per il ricamo a mano libera, la «pittura con ago e filo». Il punto zigzag **non** mantiene la lunghezza del punto, ma la funzione BSR facilita ugualmente la lavorazione.

11.5 Preparazione per quiltare

Montare il piedino BSR

Presupposizione:

- La macchina è spenta.
 - L'ago è alzato.
 - Il piedino è alzato.
- > Rimuovere il piedino montato.
> Montare il piedino BSR.

- > Inserire la spina del cavo verticalmente nella connessione BSR (1) finché non si percepisce che si innesta.



- > Accendere la macchina.
 - Si apre il display BSR e la modalità BSR1 è attivata.

Sostituire la soletta del piedino

ATTENZIONE

La lente del piedino BSR è sporca

La macchina non riconosce il piedino BSR.

- > Pulire la lente con un panno morbido, appena inumidito.

- > Alzare l'ago.
- > Alzare il piedino BSR.
- > Spegner la macchina e scollegarla dalla rete elettrica.
- > Rimuovere il piedino BSR.
- > Premere i due pulsanti sul piedino BSR.

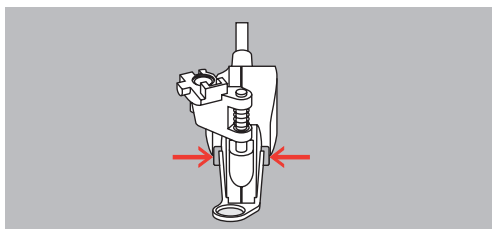

- > Estrarre la soletta dalla guida ad'innesto.
- > Inserire la nuova soletta nella guida e premere in alto finché si innesta.
- > Montare il piedino BSR.

11.6 Modalità BSR





La funzione BSR può essere gestita con il pedale o il tasto «Start/Stop».

Avviare con il pedale. Il pedale deve essere premuto durante la quiltatura. La macchina continuerà a funzionare in modalità BSR 1 fino al rilascio del pedale, anche se il tessuto non viene spostato.

Se il quilting viene fermato in modalità BSR 2, la macchina cuce un altro punto a seconda della posizione dell'ago e si ferma con la posizione dell'ago in alto.

Presupposizione:

- Il piano supplementare è montato.
- La ginocchiera alzapedino è montata.
- > Abbassare le griffe del trasporto.
- > Selezionare la modalità BSR desiderata.

- > Abbassare il piedino.
-  > Per abbassare il piedino premere il tasto «Start/Stop» o il pedale.
 - La spia rossa del piedino BSR si illumina.
-  > Muovere la stoffa per regolare la velocità della macchina nella modalità BSR.
-  > Per fermare la modalità BSR, premere nuovamente il pulsante «Start/Stop» o rilasciare il pedale.
 - La modalità BSR si ferma e la luce rossa sul piedino si spegne.
-  > Per disattivare la modalità BSR e trapuntare senza le lunghezze automatiche dei punti, toccare «Modalità BSR».





11.7 Fermapunto

Saldare il punto nella modalità BSR 1 con il pulsante «Start/Stop»

Presupposizione:

- Il piedino BSR è montato e collegato alla macchina.
- Il display BSR è aperto e la modalità BSR 1 è attiva.

- > Abbassare le griffe del trasporto.
- > Abbassare il piedino.
-  > Premere il tasto «Posizione dell'ago alzata/abbassata» 2 volte.
 - Il filo inferiore esce sul diritto della stoffa.
- > Tenere ambedue i fili.
-  > Premere il tasto «Start/Stop».
 - La modalità BSR si attiva.
- > Cucire 5 – 6 punti di fermatura.
-  > Premere il tasto «Start/Stop».
 - La modalità BSR si disattiva.
- > Tagliare il filo.

Saldare la cucitura nella modalità BSR2

Presupposizione:

- Il piedino BSR è montato e collegato alla macchina.
- Il display BSR è aperto e la modalità BSR2 è attivata.

- > Abbassare il piedino.
-  > Premere il pulsante «Fermapunto».
- > Premere il pedale o il pulsante «Start/Stop».

Muovendo la stoffa, la macchina esegue alcuni punti molto corti, poi la lunghezza programmata è attivata e la funzione Fermapunto viene automaticamente disattivata.

12 Cura e manutenzione

12.1 Firmware

Controllare la versione firmware

Vengono visualizzate la versione firmware e hardware della macchina.



> Toccare leggermente «Home».



> Toccare leggermente «Programma Setup».



> Toccare leggermente «Impostazioni macchina».



> Toccare leggermente «Informazioni».



> Toccare leggermente «Dati macchina».

Aggiornare il firmware



Il firmware attuale della macchina e le istruzioni passo per passo per il processo di aggiornamento possono essere scaricati dall'indirizzo www.bernina.com. Solitamente i dati e le impostazioni personali sono trasferiti automaticamente con l'aggiornamento del software. Ma per motivi di sicurezza si consiglia di salvare i dati e le impostazioni personali prima dell'aggiornamento su una chiavetta USB BERNINA. In questo modo dati personali e impostazioni persi durante l'aggiornamento possono essere successivamente ritrasferiti nella macchina.

Presupposizione:

- Gli accessori come il modulo per ricamo o il piedino regolatore del punto BERNINA, collegati alla macchina, devono essere rimossi.

> Inserire la chiavetta USB con la nuova versione del firmware nella macchina.

> Toccare leggermente «Home».



> Toccare leggermente «Programma Setup».



> Toccare leggermente «Impostazioni macchina».



> Toccare leggermente «Manutenzione/Update».



> Toccare leggermente «Aggiornare il firmware».



> Per avviare l'aggiornamento del firmware, premere «Aggiornare».

Avvertenza: L'aggiornamento può durare diversi minuti. Non spegnere la macchina e non rimuovere la chiavetta USB durante l'aggiornamento.

– La macchina si riavvia. Quando l'aggiornamento è completo, appare un messaggio.

Ripristinare dati salvati

Se dati personali e impostazioni non fossero disponibili dopo un aggiornamento del software, possono essere successivamente ritrasferiti nella macchina.

> Inserire la chiavetta USB BERNINA (accessorio opzionale) con i dati e impostazioni salvati nella presa USB della macchina.



> Toccare leggermente «Home».



> Toccare leggermente «Programma Setup».



> Toccare leggermente «Impostazioni macchina».



> Toccare leggermente «Manutenzione/Update».



> Toccare leggermente «Aggiornare il firmware».

ATTENZIONE

Chiavetta USB BERNINA (accessorio opzionale) rimossa troppo presto

I dati salvati non vengono trasferiti e la macchina non può essere utilizzata.

> Rimuovere la chiavetta USB BERNINA (accessorio opzionale) solo, se l'aggiornamento è stato terminato con successo.



> Toccare leggermente «Caricamento dei dati».

– Quando i dati sono trasmessi, viene visualizzato per un attimo un segno di spunta verde.

12.2 Macchina

Pulire il display

> Pulire il display con un panno di microfibra morbido, leggermente inumidito.

Pulire le griffe del trasporto

Di tanto in tanto i resti di filo sotto la placca ago devono essere rimossi.

> Alzare l'ago e il piedino.

PRUDENZA

Componenti con alimentazione elettrica

Pericolo di lesioni causati da ago e crochet.

> Spegnere la macchina e scollegarla dalla rete elettrica.

- > Rimuovere l'ago e il piedino.
- > Abbassare le griffe del trasporto.



> Rimuovere la placca ago.

ATTENZIONE

Polvere e residui di filo all'interno della macchina

Danni ai componenti meccanici ed elettronici.

- > Usare una spazzola o un panno morbido.
- > Non utilizzare spray ad aria compressa.

> Pulite le griffe del trasporto con un pennellino.

Pulire il crochet

PRUDENZA

Componenti con alimentazione elettrica

Pericolo di lesioni causati da ago e crochet.

> Spegnere la macchina e scollegarla dalla rete elettrica.

- > Aprire lo sportello del crochet.
- > Estrarre la capsula del crochet.
- > Spingere la levetta di chiusura verso sinistra.



> Aprire il fermaglio con il coperchio della guida del crochet nero.

- > Rimuovere il crochet.

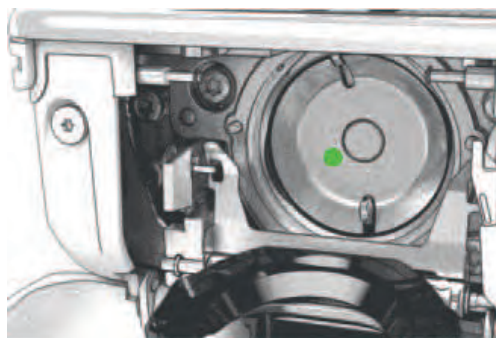
**ATTENZIONE****Polvere e residui di filo all'interno della macchina**

Danni ai componenti meccanici ed elettronici.

- > Usare una spazzola o un panno morbido.
- > Non utilizzare spray ad aria compressa.

- > Pulire la guida del crochet con una spazzola e un panno morbido. Non usare oggetti appuntiti.
- > Tenere il crochet con due dita sul perno centrale.
- > Guidare il crochet con il bordo inferiore in avanti inclinato dall'alto verso il basso dietro il coperchio della guida del crochet.
- > Posizionare il crochet in modo che le due camme sull'azionamento del crochet si inseriscano nelle corrispondenti aperture del crochet e che la marcatura colorata sull'azionamento sia visibile nel foro del crochet.
- > Inserire il crochet.
 - Il crochet è magnetico e si posiziona automaticamente.
- > Chiudere il coperchio della guida del crochet e il fermaglio finché l'astina di aggancio non si innesta.
- > Girare il volantino per controllare.
- > Inserire la capsula.

Lubrificazione del crochet**PRUDENZA****Componenti con alimentazione elettrica**

Pericolo di lesioni causati da ago e crochet.

- > Spegnerla la macchina e scollegarla dalla rete elettrica.

- > Estrarre la capsula del crochet.
- > Spingere la levetta di chiusura verso sinistra.



- > Aprire il fermaglio con il coperchio della guida del crochet nero.

- > Rimuovere il crochet.

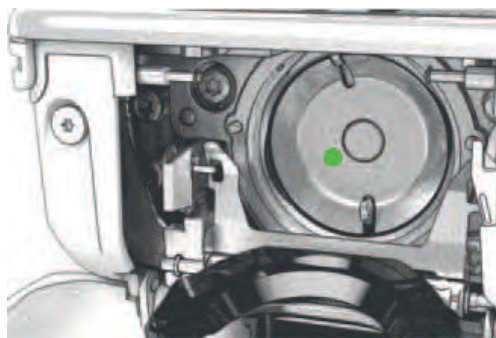

ATTENZIONE

Lubrificare il crochet

Troppo olio può sporcare la stoffa e il filo.

- > Dopo la lubrificazione fare sempre una prova di cucito su un ritaglio di stoffa.

- > Far scendere una goccia di olio per macchine da cucire BERNINA nella guida del crochet.



- > Far scendere una goccia di olio per macchine da cucire BERNINA in ciascuno dei due depositi di olio, in modo che i feltri siano umidi, quindi assicurarsi che la superficie della spolina del crochet contrassegnata in rosso rimanga priva di olio.



- > Tenere il crochet con due dita sul perno centrale.
- > Guidare il crochet con il bordo inferiore in avanti inclinato dall'alto verso il basso dietro il coperchio della guida del crochet.
- > Posizionare il crochet in modo che le due camme sull'azionamento del crochet si inseriscano nelle corrispondenti aperture del crochet e che la marcatura colorata sull'azionamento sia visibile nel foro del crochet.
- > Inserire il crochet.
 - Il crochet è magnetico e si posiziona automaticamente.
- > Chiudere il coperchio della guida del crochet e il fermaglio finché l'astina di aggancio non si innesta.
- > Girare il volantino per controllare.
- > Inserire la capsula.

Pulire il prendifilo



> Toccare leggermente «Home».



> Toccare leggermente «Programma Setup».



> Toccare leggermente «Impostazioni macchina».









> Toccare leggermente «Manutenzione/Update».





> Toccare leggermente «Pulire il prendifilo».
> Pulire il prendifilo, seguendo le istruzioni.

13 Errori e anomalie

13.1 Messaggi di errore

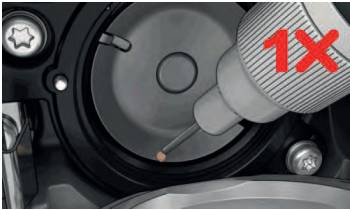
Indicazione sul display	Causa	Soluzione
	Numero del punto sconosciuto.	> Controllare l'impostazione e digitare un nuovo numero.
	Selezione del punto non possibile nella modalità combinazioni.	> Combinare altri punti.
	Griffe del trasporto non abbassate.	> Premere il tasto «Griffe del trasporto alzate/abbassate» per abbassare le griffe del trasporto.
	Ago e placca selezionati non possono essere usati insieme.	> Cambiare l'ago. > Sostituire la placca ago.
	L'ago non si trova nella posizione più alta.	> Impostare la posizione dell'ago con il volantino.
	Il motore principale non funziona.	> Girare con cautela il volantino in senso orario, per portare l'ago nella posizione alta. > Rimuovere un lavoro di cucito. Non tirare la stoffa o il filo. > Rimuovere la placca ago. > Rimuovere i resti di filo. > Pulire il crochet. > Rimuovere il crochet e assicurarsi che sulla sua parte posteriore magnetica non siano rimaste attaccate punte di ago rotte.
Memoria della chiavetta USB BERNINA (accessorio opzionale) insufficiente.	Memoria della chiavetta USB BERNINA (accessorio opzionale) insufficiente.	> Utilizzare una chiavetta USB BERNINA (accessorio opzionale). > Non ci sono dati sulla chiavetta USB BERNINA (accessorio opzionale).

Indicazione sul display	Causa	Soluzione
Non ci sono dati personali sulla chiavetta USB BERNINA (accessorio opzionale).	La chiavetta USB BERNINA (accessorio opzionale) non contiene dati personali da ripristinare.	> Controllare se dati e impostazioni sono stati memorizzati sulla chiavetta USB BERNINA (accessorio opzionale).
Il ripristino dei dati personali è fallito.	L'aggiornamento del firmware è stato completato con successo, ma i dati personali non sono stati ripristinati.	> Controllare se dati e impostazioni sono stati memorizzati sulla chiavetta USB BERNINA. > Trasferire i dati salvati nella macchina.
Nessuna chiavetta USB BERNINA inserita. Assicurarsi che durante l'intero aggiornamento automatico rimane inserita sempre la stessa chiavetta USB BERNINA.	Chiavetta USB BERNINA (accessorio opzionale) non inserita.	> Usare una chiavetta USB BERNINA (accessorio opzionale) con sufficiente memoria libera.
L'update del firmware è fallito.	La nuova versione del firmware non è stata trovata sulla chiavetta USB.	> Assicurarsi che il file ZIP compresso sia stato scompattato per l'aggiornamento del firmware. > Controllare se i dati per l'aggiornamento del firmware sono stati salvati direttamente sul supporto dati e non in una cartella della chiavetta USB. > Aggiornare il firmware.
 	La macchina deve essere pulita/ lubrificata.	> Pulire la macchina. > Lubrificare il crochet. Informazione importante relativa alla lubrificazione: Troppo olio può sporcare la stoffa e il filo. > Dopo la lubrificazione cucire sempre su un ritaglio di stoffa.
Il tagliafilo automatico (vicino al prendifilo) deve essere pulito.	Il prendifilo deve essere pulito. Il messaggio appare ad ogni avvio della macchina dopo il raggiungimento di 1000 cicli di taglio.	> Toccare leggermente «Confermare». – La macchina attiva la funzione «Pulire il prendifilo». > Pulire il prendifilo, seguendo le istruzioni. – Il contatore dei cicli di taglio è azzerato.

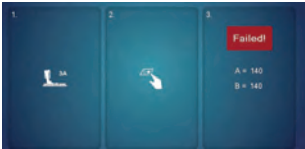
Indicazione sul display	Causa	Soluzione
<p>E' arrivato il momento per la revisione della macchina. Contattare il concessionario BERNINA per fissare un appuntamento.</p>	<p>La macchina necessita di manutenzione. La visualizzazione compare quando è stato raggiunto l'intervallo di assistenza programmato.</p> <p>Informazione importante: Il rispetto delle operazioni di pulizia e manutenzione garantisce l'efficienza funzionale e la lunga durata della macchina. L'inosservanza può influire sulla durata e limitare la garanzia. L'entità dei costi dei lavori di manutenzione è regolamentata a livello nazionale. Il rivenditore BERNINA o il centro di assistenza La informeranno volentieri.</p>	<ul style="list-style-type: none"> > Contattare il rivenditore BERNINA. > Cancellare temporaneamente la visualizzazione premendo la casella «ESC». <p>Dopo la terza cancellazione, il messaggio non viene visualizzato fino al raggiungimento dell'intervallo di assistenza successivo.</p>
	<p>La calibratura dell'Asolatore a slitta #3A è fallita.</p>	<ul style="list-style-type: none"> > Controlla che il piedino sia facile da muovere. Se necessario, rimuovere i pelucchi, la polvere e i residui di tessuto. > Pulire il riflettore con un panno in microfibra morbido e leggermente umido. > Controllare la posizione del riflettore. Se necessario, correggere la posizione del riflettore o sostituire il piedino. > Controllare che la plastica sul lato inferiore del piedino non sia consumata. Sostituire il piedino se necessario. > Pulire le griffe del trasporto. > Se l'errore persiste, contattare il rivenditore BERNINA.

13.2 Risoluzione dei problemi

Difetto	Causa	Soluzione
Formazione irregolare del punto	Filo superiore troppo teso/troppo lento.	> Regolare la tensione del filo superiore. > Controllare il prelievo di filo dal rocchetto.
	Ago storto o spuntato.	> Sostituire l'ago e assicurarsi che sia utilizzato un nuovo ago di qualità BERNINA.
	Ago di qualità scadente.	> Usare un ago nuovo, di buona qualità (BERNINA).
	Filo di qualità scadente.	> Usare filati di buona qualità.
	Rapporto ago/filo sbagliato.	> Adattare l'ago allo spessore del filo.
	Infilatura sbagliata.	> Infilare nuovamente.
	La stoffa è stata tirata durante il cucito.	> Guidare la stoffa regolarmente.
Formazione irregolare del punto	Capsula non adatta.	> Utilizzare la capsula a corredo, contrassegnata con triangoli.
		
Punti saltati	Ago non adatto.	> Adoperare aghi del sistema 130/705 H.
	Ago storto o spuntato.	> Cambiare l'ago.
	Ago di qualità scadente.	> Usare un ago nuovo, di buona qualità (BERNINA).
	Ago inserito in modo errato.	> Inserire l'ago con la parte piatta rivolta indietro, spingerlo in alto fino all'arresto e stringere la vite di fissaggio.
	Punta dell'ago non adatta.	> Scegliere la punta dell'ago adatta al materiale del progetto.
Punti difettosi	Residui di filo tra i dischi della tensione.	> Piegare un pezzo di stoffa sottile (non usare il bordo tagliato) e passare la piega varie volte tra i dischi della tensione.
	Infilatura sbagliata.	> Infilare nuovamente.
	Residui di filo sotto la molla della capsula.	> Rimuovere i residui di filo sotto la molla.

Difetto	Causa	Soluzione
Filo superiore si spezza	Rapporto ago/filo sbagliato.	> Adattare l'ago allo spessore del filo.
	Tensione del filo superiore troppo forte.	> Ridurre la tensione del filo superiore.
	Infilatura sbagliata.	> Infilare nuovamente.
	Filo di qualità scadente.	> Usare filati di buona qualità.
	Foro della placca ago o punta del crochet danneggiata.	> Contattare il rivenditore BERNINA per far riparare i danni. > Sostituire la placca ago.
	Filo incastrato nella leva tendifilo.	> Spingere il coperchio di manutenzione (1) verso sinistra e rimuoverlo. > Rimuovere i resti di filo. > Inserire i 4 perni del coperchio di servizio negli appositi incavi e spingere il coperchio verso destra.
		
Filo inferiore si spezza	Capsula danneggiata.	> Sostituire la capsula.
	Foro della placca ago danneggiato.	> Contattare il rivenditore BERNINA per far riparare i danni. > Sostituire la placca ago.
	Ago storto o spuntato.	> Cambiare l'ago.
L'ago si spezza	Ago inserito in modo errato.	> Inserire l'ago con la parte piatta rivolta indietro, spingerlo in alto fino all'arresto e stringere la vite di fissaggio.
	La stoffa è stata tirata durante il cucito.	> Guidare la stoffa regolarmente.
	Materiale voluminoso è stato spinto durante il cucito.	> Per le stoffe spesse utilizzare un piedino adatto, ad es. Piedino per jeans #8. > Usare le piastrine compensatrici per superare lo spessore delle cuciture.
	Filo annodato.	> Usare filati di buona qualità.
Larghezza del punto non regolabile	Ago e placca selezionati non possono essere usati insieme.	> Cambiare l'ago. > Sostituire la placca ago.

Difetto	Causa	Soluzione
Velocità troppo bassa	Temperatura ambiente sfavorevole.	> Portare la macchina in un ambiente caldo 1 ora prima di iniziare a cucire.
	Impostazioni nel programma Setup.	> Impostare la velocità nel programma Setup. > Impostare il cursore della velocità.
La macchina non si accende	Temperatura ambiente sfavorevole.	> Portare la macchina in un ambiente caldo 1 ora prima di iniziare a cucire. > Collegare la macchina e accenderla.
	La macchina è difettosa.	> Contattare il rivenditore BERNINA.
Errore durante l'aggiornamento del firmware	Chiavetta USB non riconosciuta.	> Usare una chiavetta USB BERNINA.
	Procedimento Update bloccato e la clessidra è ferma sul display.	> Togliere la chiavetta USB. > Spegnerne la macchina. > Accendere la macchina. > Seguire le indicazioni sul display.
	I file di aggiornamento del firmware non sono stati trovati.	> Decomprimere la cartella zip. > Controllare se i dati per l'aggiornamento del firmware sono stati salvati direttamente sul supporto dati e non in una cartella sulla chiavetta USB.
Cordoncini e travette non vengono cuciti ripetutamente	Asolatore a slitta #3A non è calibrato con la macchina.	> Calibrare il Asolatore a slitta #3A. (vedi a pagina 51)

14 Custodia e smaltimento

14.1 Custodia della macchina

Si consiglia di custodire la macchina nel cartone originale. Se la macchina è custodita in un ambiente freddo, metterla in un luogo caldo circa 1 ora prima di usarla.

- > Spegnerla la macchina e staccare la spina.
- > Non conservare la macchina all'aperto.
- > Proteggere la macchina dagli agenti atmosferici.

14.2 Smaltimento della macchina

- > Pulire la macchina.
- > Dividere i componenti in base ai materiali e smaltirli nel rispetto delle leggi e regolamenti locali.

15 Dati tecnici

Denominazione	Valore	Unità
Spessore tessuto massimo	10,5 (0,41)	mm (inch)
Illuminazione	8	LED
Velocità massima	900	spm/rpm
Misure senza perno portafilo verticale	423 × 330 × 200 (18,30 × 12,99 × 7,87)	mm (inch)
Peso	9,5 (20.94)	kg (lb)
Consumo di energia	90	Watt
Tensione di ingresso	100 – 240	Volt
Classe di protezione (elettrotecnica)	II	
Data di produzione: Visibile sulla targhetta sotto «Codice».		

16 Panoramica Punti

16.1 Panoramica punti

Punti utili

1 	2 	3 	4 	5 	6 	7 	8 	9 	10 	11 	12 	13 	14
15 	16 	17 	18 	19 	20 	22 	23 	24 	25 	26 	29 	30 	32
33 													

Asole

51 	52 	53 	54 	56 	59 	60 	61 	62 	63 	64
--------	--------	--------	--------	--------	--------	--------	--------	--------	--------	--------

Punti decorativi

Punti natura

101 	102 	103 	104 	106 	107 	108 	109 	110 	111 	112 	113 	114 	115
116 	117 	118 	119 	122 	123 	124 	125 	136 	137 	150 	152 		

Punti croce

301 	302 	303 	304 	305 	306 	307 	308 	309 	321 	322
---------	---------	---------	---------	---------	---------	---------	---------	---------	---------	---------

Punti satin

401 	402 	405 	406 	407 	408 	409 	410 	412 	413 	414 	415 	416 	417
422 	423 	424 	425 	426 	427 	428 	429 	437 	465 	466 			

Punti ornamentali

601	602	603	604	605	606	607	608	609	610	611	612	613	614
615	616	618	619	620	621	622	623	624	625	626	627	628	629
630	631	632	634	635	652	653	657						

Ricamo in bianco

701	702	703	704	705	706	707	708	709	710	711	712	713	714
715	716	717	721	722	723	724	725	726	727	729	730	731	732
741	742	743											









































Punti bambini

901	902	903	904	905	906	907	908	909	910	911	912	913	914
915	916	917	918	919	920	921	922	924	935	938	948	950	954
961													

Kaffe Fassett

7101	7102	7103	7106	7107	7109	7111	7113	7117	7118	7119	7120	7122	7124
7125	7126	7127	7128	7129	7130	7131							

Punti quilt

1301 	1302 	1303 	1304 	1305 6 / inch 2.4 / cm 	1306 8 / inch 3.2 / cm 	1307 10 / inch 4 / cm 	1308 irregular look 	1309 	1310 	1311 	1312 	1313 	1314 
1315 	1316 	1317 	1318 	1319 	1320 	1321 	1322 	1323 	1324 	1325 	1326 	1327 	1331 
1332 	1333 	1334 	1335 	1336 	1337 	1338 	1339 	1340 	1341 	1342 	1343 	1344 	

Indice

A

Adattamento dei valori	22
Aggiornare il firmware	106
Ago, filo e tessuto.....	23
Alfabeti.....	86
Asole	88
Attivare/disattivare la funzione	22
Avvertenze per la sicurezza	5
Avvolgere la spolina del filo inferiore.....	41

C

Calibrare l'asolatore automatico a slitta #3A	51
Cambiare il piedino a soletta.....	32
Cambiare l'ago	34
cavo di alimentazione	
USA/Canada	27
Cavo di rete.....	27
Custodia della macchina	118

D

Dati tecnici.....	119
Disco svolgifilo	30

E

Eseguire una prova di cucito	93
------------------------------------	----

F

Filo di rinforzo.....	91
Firmware	
Adattamento dei valori.....	22
attivazione/disattivazione della funzione.....	22
Navigazione	21

I

Impostare il suono	48
Impostare la velocità massima di cucitura	45
Impostare l'arresto dell'ago in alto/in basso (permanente)	36
Impostazione dei punti di fermatura.....	45, 62
Impostazione della luminosità dello schermo.....	49
Infilare il filo inferiore.....	42
Infilare il filo superiore.....	37
Infilare l'ago doppio.....	40

Infilatura dell'ago triplo.....	41
---------------------------------	----

L

Lubrificare il crochet.....	109
-----------------------------	-----

M

Manutenzione e pulizia della macchina	107
Memorizzare una combinazione di motivi	58
Messaggi di errore	112
Modalità combinazioni.....	57
modalità risparmio energetico.....	53
Montare il piedino BSR.....	103
Montare la ginocchiera	28

N

Navigazione	21
Nervature.....	82

P

Panoramica Aghi.....	23
pedale	
collegare	27
Piano supplementare	31
Protezione bambini	53
Pulire il crochet	108
Pulire il prendifilo	111
Pulizia della griffe del trasporto	107
Punti decorativi	80
Punti utili	64

Q

Quilting	99
----------------	----

R

Rapporto ago-filo.....	25
Registrazione dei dati del rivenditore.....	49
Regolare la posizione del piedino con la ginocchiera	32
Regolare la tensione del filo superiore.....	45
Regolare la velocità	54
Richiamare il tutorial	53
Richiamare la Guida al cucito	53
Ripristinare le impostazioni di base.....	50
Risoluzione di problemi	115

S

Salvare i dati dell'assistenza.....	50
Scegliere la lingua.....	48
Selezionare Aiuto.....	53
Selezionare alcune impostazioni.....	47
Selezione del punto.....	54
Smaltimento della macchina.....	118
Sostituire il piedino.....	33
Sostituzione della placca ago.....	36
Spiegazione dei simboli.....	9

T

Tutela ambientale.....	8
------------------------	---

U

Utilizzare la modalità eco.....	53
Utilizzo della rete per rocchetti.....	30

V

Verificare la versione firmware.....	106
--------------------------------------	-----





BERNINA recommends threads from

Mettler[®]