

# BERNINA 590

Istruzioni per l'uso



## Cara cliente BERNINA, caro cliente BERNINA



Congratulazioni! Con l'acquisto di una BERNINA ha fatto un'ottima scelta che La renderà felice per molti anni. La soddisfazione dei nostri clienti è da oltre 100 anni la cosa più importante per la nostra azienda familiare. Personalmente ci tengo molto ad offrire precisione svizzera di altissima qualità, unita ad una tecnologia del cucito orientata verso il futuro ed un buon servizio dopo vendita.

La serie 5 BERNINA è composta di vari modelli estremamente innovativi. Durante la loro costruzione sono poste in primo piano non solo le più alte esigenze tecnologiche e la facilità d'uso, ma anche il design del prodotto. Perché vendiamo i nostri prodotti a persone creative come Lei, che apprezzano non solo la qualità elevata, ma anche la forma ed il design.

Provi il piacere del cucito creativo, del ricamo e della quiltatura con la Sua nuova BERNINA 590 e si informi sui tanti meravigliosi accessori speciali sul sito [www.bernina.com](http://www.bernina.com). Sul sito [www.bernina.com](http://www.bernina.com) può trovare le spiegazioni per molti nuovi progetti creativi da scaricare gratuitamente.

Richieda anche le informazioni su assistenza e eventi interessanti presso il Suo rivenditore BERNINA.

Le auguro tanta felicità e molte ore creative con la Sua nuova BERNINA.

H.P. Ueltschi

Proprietario

BERNINA International AG

CH-8266 Steckborn

## Sommar

<b>PRESCRIZIONI DI SICUREZZA .....</b>	<b>9</b>	2.4	Perno portafilo .....	31
<b>Importanti informazioni .....</b>	<b>11</b>		Perno portafilo a scomparsa .....	31
<b>1 My BERNINA .....</b>	<b>13</b>		Perno portafilo orizzontale .....	32
1.1 Introduzione .....	13	2.5	Braccio libero .....	33
1.2 Controllo di qualità BERNINA .....	13	2.6	Griffe del trasporto .....	33
1.3 Benvenuti nel mondo BERNINA .....	13		Griffe del trasporto .....	33
1.4 Panoramica della macchina .....	15	2.7	Piano supplementare .....	34
Vista frontale - Manopole e pulsanti .....	15		Utilizzare il piano supplementare .....	34
Vista frontale .....	16		Utilizzare un righello scorrevole per il bordo .....	35
Vista laterale .....	17	2.8	Piedino .....	35
Vista posteriore .....	18		Regolare la posizione del piedino con la ginocchiera .....	35
1.5 Accessori standard in dotazione .....	19		Impostare la posizione del piedino con il pulsante «Piedino alto/basso» .....	36
Panoramica accessori standard .....	19		Sostituire il piedino .....	36
Utilizzo cavo di rete (solo USA/Canada) .....	20		Selezionare il piedino sull'interfaccia utente .....	36
Panoramica piedini .....	21		Impostare la pressione del piedino .....	37
Armadietto accessori .....	22	2.9	Regolare le griffe del trasporto .....	37
1.6 Panoramica interfaccia utente .....	22	2.10	Ago e placca ago .....	37
Panoramica Funzioni/Indicazioni .....	22		Cambiare l'ago .....	37
Panoramica Impostazioni del sistema .....	23		Selezionare l'ago sull'interfaccia utente .....	38
Panoramica Menu Cucito .....	23		Selezionare il tipo e lo spessore dell'ago .....	38
Panoramica caselle .....	23		Impostare la posizione dell'ago alta/bassa .....	38
1.7 Ago, Filo e Stoffa .....	24		Impostare la posizione dell'ago destra/sinistra .....	38
Panoramica aghi .....	24		Impostare l'Arresto dell'ago alto/basso (permanente) .....	39
Esempio per la specificazione dell'ago .....	26		Sostituire la placca .....	39
Scelta del filo .....	27		Selezionare la placca sull'interfaccia utente .....	40
Rapporto ago/filo .....	27	2.11	Infilatura .....	40
<b>2 Preparazione al cucito .....</b>	<b>28</b>		Infilare il filo superiore .....	40
2.1 Armadietto accessori .....	28		Infilare l'ago doppio .....	43
Rimuovere l'armadietto accessori dalla macchina e rimontarlo .....	28		Infilatura dell'ago triplo .....	43
Sistemare gli accessori .....	28		Avvolgere la spolina del filo inferiore .....	44
2.2 Collegare e accendere la macchina .....	29		Infilare il filo inferiore .....	45
Collegare il pedale .....	29		Indicazione della quantità del filo inferiore .....	47
Collegare la macchina .....	29	<b>3 Programma Setup .....</b>	<b>48</b>	
Montare la ginocchiera .....	29	3.1	Impostazioni del cucito .....	48
Fissare la penna touchscreen .....	30		Regolare la tensione del filo superiore .....	48
Accendere la macchina .....	30		Impostare la velocità massima di cucito .....	48
2.3 Pedale .....	30		Impostare i punti di fermatura .....	48
Regolare la velocità di cucito con il pedale .....	30		Programmare l'altezza della sospensione del piedino .....	49
Alzare/abbassare l'ago .....	31		Programmare il tasto «Fine disegno» .....	49
Programmazione personalizzata del pedale .....	31		Programmare il tasto «Tagliafilo automatico» .....	50
			Posizione del piedino con «Arresto dell'ago basso» .....	51
			Programmare il pulsante «Cucire indietro» .....	51

Programmare il pedale .....	52	5.2	BERNINA Dual Transport .....	72
3.2 Impostazioni del ricamo .....	53		Usare il Doppio Trasporto BERNINA .....	72
Regolare la tensione del filo superiore .....	53	5.3	Regolare la velocità .....	73
Impostare la velocità massima di cucito .....	53	5.4	Regolare la tensione del filo superiore .....	73
All'apertura definire la posizione del ricamo .....	53	5.5	Modificare un motivo .....	74
Calibrazione del telaio .....	54		Modificare la larghezza del punto .....	74
Spessore della stoffa .....	54		Modificare la lunghezza del punto .....	74
Attivare/disattivare la funzione Rimozione del filo .....	55		Correggere il bilanciamento .....	75
Impostare i punti di fermatura .....	55		Ripetizione del motivo .....	75
Impostare il taglio automatico del filo .....	56		Impostare la funzione Punto lungo .....	75
Cambiare l'unità di misurazione .....	57		Effetto specchio .....	76
3.3 Selezionare le impostazioni personali .....	57		Modificare la lunghezza del motivo .....	76
3.4 Funzioni di controllo .....	58		Funzione Contapunti .....	76
Impostare il sensore del filo superiore .....	58		Eeguire il motivo con il punto triplo .....	77
Impostare il sensore del filo inferiore .....	59		Cucire indietro .....	77
3.5 Impostare i segnali acustici .....	59		Cucire indietro permanente .....	77
3.6 Impostazioni della macchina .....	60		Cucire indietro, di precisione .....	77
Selezionare la lingua .....	60	5.6	Programmare i punti .....	78
Impostare la luminosità del display .....	60		Panoramica modalità combinazioni .....	78
Impostare la luce .....	60		Creare una combinazione di punti .....	78
Controllare la versione firmware .....	61		Memorizzare una combinazioni di punti .....	78
Controllare il numero totale dei punti cuciti .....	61		Aprire una combinazione di punti .....	78
Inserire i dati del rivenditore .....	62		Soprascrivere una combinazione di punti .....	79
Salvare i dati assistenza .....	62		Cancellare la combinazione di punti .....	79
Ripristinare le impostazioni base .....	63		Modificare un punto singolo .....	79
Cancellare dati personali .....	63		Cancellare un motivo singolo .....	79
Cancellare un motivo di ricamo dalla chiavetta USB BERNINA .....	64		Inserire un motivo singolo .....	80
Calibrare l'asolatore a slitta n. 3A .....	64		Adattare la lunghezza e la larghezza del punto .....	80
Aggiornare il firmware della macchina .....	65		Specchiare una combinazione di punti .....	81
Ripristinare dati salvati .....	66		Frazionare la combinazione di punti .....	82
Pulire il prendifilo .....	66		Interrompere la combinazione di punti .....	82
Lubrificare la macchina .....	67		Saldare i punti di una combinazione .....	82
Imballare il modulo per ricamo .....	67		Ripetizione del motivo .....	83
<b>4 Impostazioni del sistema .....</b>	<b>69</b>	5.7	Gestione del punto .....	83
4.1 Aprire il Tutorial .....	69		Salvare le impostazioni del punto .....	83
4.2 Guida al cucito .....	69		Salvare punti nella memoria permanente .....	83
4.3 Modalità eco .....	69		Sovrascrivere punti nella memoria .....	83
4.4 Guida al ricamo .....	69		Aprire un motivo della memoria .....	84
4.5 Programma Help .....	70		Cancellare un punto salvato .....	84
4.6 Cancellare con «clr» tutte le modifiche .....	70		Salvare un punto sulla chiavetta USB BERNINA .....	84
<b>5 Cucito creativo .....</b>	<b>71</b>		Caricare un motivo di ricamo dalla chiavetta USB BERNINA .....	84
5.1 Panoramica Menu Cucito .....	71		Cancellare il motivo dalla chiavetta USB BERNINA .....	85
Selezione del punto .....	71	5.8	Fermapunto .....	85
			Saldare il punto con la casella «Fermapunto» .....	85
			Saldare la cucitura con il pulsante «Fine disegno» .....	85
		5.9	Compensare dislivelli del materiale .....	85

5.10	Cucire angoli .....	86	8.2	Creare una scritta .....	110
<b>6</b>	<b>Punti utili .....</b>	<b>87</b>	8.3	Modificare la dimensione .....	111
6.1	Panoramica punti utili .....	87	<b>9</b>	<b>Asole .....</b>	<b>112</b>
6.2	Cucitura con il punto diritto .....	90	9.1	Panoramica asole .....	112
6.3	Programma punto diritto con fermatura automatica .....	90	9.2	Usare il compensatore per l'asolatore a slitta .....	113
6.4	Inserire una cerniera .....	91	9.3	Usare il dispositivo guida per asole .....	114
6.5	Inserire una cerniera, cucire i lati nella stessa direzione .....	92	9.4	Marcare le asole .....	114
6.6	Punto diritto triplo .....	93	9.5	Asola con filo di rinforzo .....	115
6.7	Punto zigzag triplo .....	93		Filo di rinforzo con l'asolatore a slitta n. 3A .....	115
6.8	Rammendo manuale .....	94		Utilizzare del filo di rinforzo con piedino per asole n. 3C (accessorio opzionale) .....	117
6.9	Rammendo automatico, semplice .....	96	9.6	Prova di cucito .....	118
6.10	Rammendo automatico, rinforzato .....	96	9.7	Apertura centrale dell'asola .....	118
6.11	Rammendo rinforzato con il programma per rammendo .....	97	9.8	Programmare la lunghezza dell'asola con l'asolatore automatico a slitta n. 3A .....	118
6.12	Rifinitura bordi .....	98	9.9	Programmare la lunghezza dell'asola con il piedino n. 3C .....	119
6.13	Punto overlock doppio .....	98	9.10	Cucire l'asola automatica .....	120
6.14	Impuntura stretta dei bordi .....	99	9.11	Asola effetto «fatto a mano» .....	121
6.15	Impuntura larga dei bordi .....	99	9.12	Asola manuale in 7 passi con il piedino n. 3C .....	121
6.16	Impunturare bordi con il righello (accessorio opzionale) .....	99	9.13	Asola manuale in 5 passi con il piedino n. 3C .....	122
6.17	Cucire la piega dell'orlo .....	100	9.14	Tagliare l'asola con il taglia-asole .....	122
6.18	Orlo invisibile .....	101	9.15	Aprire l'asola con la lesina taglia-asole (accessorio opzionale) .....	123
6.19	Orlo a vista .....	102	9.16	Cucire bottoni .....	123
6.20	Cucitura piatta di giunzione .....	102	9.17	Asola rotonda .....	124
6.21	Punto imbastitura .....	103	<b>10</b>	<b>Quiltare .....</b>	<b>125</b>
<b>7</b>	<b>Punti decorativi .....</b>	<b>104</b>	10.1	Panoramica punti quilt .....	125
7.1	Panoramica dei punti decorativi .....	104	10.2	Programma fermapunto per quiltare .....	126
7.2	Cucito decorativo con il filo inferiore (Bobbinwork) .....	105	10.3	Punto quilt «effetto fatto a mano» .....	126
7.3	Modificare la fittezza del punto .....	106	10.4	Quiltare a mano libera .....	127
7.4	Punto croce .....	106	<b>11</b>	<b>Regolatore del punto BERNINA (BSR) .....</b>	<b>128</b>
7.5	Nervature .....	107	11.1	Modalità BSR 1 .....	128
	Nervature .....	107	11.2	Modalità BSR 2 .....	128
	Panoramica nervature .....	107	11.3	Funzione BSR con punto diritto n. 1 .....	128
	Inserire il filo di riempimento .....	108	11.4	Funzione BSR con punto zigzag n. 2 .....	128
	Cucire le nervature .....	108	11.5	Preparazione per quiltare .....	128
<b>8</b>	<b>Alfabeti .....</b>	<b>109</b>		Montare il piedino BSR .....	128
8.1	Panoramica alfabeti .....	109		Sostituire la soletta del piedino .....	129

11.6	Modalità BSR .....	129	Stabilizzatore da strappare .....	144
11.7	Fermapunto .....	130	Stabilizzatore da tagliare .....	144
	Saldare il punto nella modalità BSR1 con il pulsante «Start/Stop» .....	130	Utilizzare dello spray adesivo .....	144
	Saldare la cucitura nella modalità BSR2 .....	131	Spray inamidante .....	144
<b>12</b>	<b>My BERNINA Ricamo .....</b>	<b>132</b>	Stabilizzatore termoadesivo .....	144
12.1	Panoramica modulo per ricamo .....	132	Stabilizzatore autoadesivo .....	144
12.2	Accessori standard del modulo per ricamo .....	132	Stabilizzatore idrosolubile .....	145
	Panoramica Accessori modulo per ricamo .....	132	Preparare il telaio .....	145
12.3	Panoramica interfaccia utente .....	133	Montare il telaio .....	146
	Panoramica Funzioni/Indicazioni .....	133	Panoramica delle funzioni di ricamo .....	147
	Panoramica Impostazioni del sistema .....	134	Centrare il telaio/ago .....	147
	Panoramica menu selezione Ricamo .....	134	Spostare il telaio indietro .....	147
12.4	Informazioni per il ricamo .....	134	Spostare il braccio di ricamo per la modalità cucito .....	147
	Filo superiore .....	134	Reticolato attivo/disattivato .....	148
	Filo inferiore .....	135	Selezionare il centro del motivo .....	148
	Scelta del formato del file di ricamo .....	135	Posizionamento virtuale del telaio .....	148
	Prova di ricamo .....	136	<b>14 Programma Setup .....</b>	<b>149</b>
	Dimensione del motivo di ricamo .....	136	14.1 Modificare le impostazioni del ricamo nel programma Setup .....	149
	Ricamare motivi provenienti da terzi parti .....	136	<b>15 Ricamo creativo .....</b>	<b>150</b>
	Punti stabilizzanti .....	136	15.1 Panoramica Ricamo .....	150
	Punto satin .....	136	15.2 Selezionare un motivo di ricamo e sostituirlo .....	150
	Punto step .....	137	15.3 Controllare la durata e la dimensione del ricamo .....	150
	Punti di connessione .....	137	15.4 Regolare la velocità .....	150
<b>13</b>	<b>Preparazione al ricamo .....</b>	<b>138</b>	15.5 Modificare il ricamo .....	151
13.1	Collegare il modulo per ricamo .....	138	Panoramica delle modifiche .....	151
13.2	Rimuovere il modulo per ricamo .....	138	Ingrandire la visualizzazione del ricamo .....	151
13.3	Preparare la macchina .....	139	Visualizzazione del ricamo .....	151
	abbassare le griffe del trasporto .....	139	Spostare la visualizzazione del ricamo .....	152
	Selezionare un ricamo .....	139	Spostare il ricamo con la visualizzazione ingrandita .....	152
13.4	Piedino per ricamo .....	139	Spostare il ricamo .....	152
	Montare il piedino per ricamo .....	139	Ruotare il disegno .....	153
	Selezionare il piedino per ricamo sull'interfaccia utente .....	140	Cambiare la dimensione proporzionalmente .....	153
13.5	Ago e placca ago .....	141	Modificare la dimensione del ricamo non proporzionalmente .....	153
	Montare l'ago per ricamo .....	141	Effetto specchio .....	154
	Selezionare l'ago per ricamo sull'interfaccia utente .....	141	Inarcare/curvare il testo .....	155
	Selezionare il tipo e lo spessore dell'ago .....	141	Cambiare il tipo di punto .....	155
	Impostare la posizione dell'ago alta/bassa .....	142	Modificare la densità del ricamo .....	155
	Montare la placca ago .....	142	Controllare la dimensione e la posizione del ricamo .....	156
	Selezionare la placca sull'interfaccia utente .....	143	Ricamo infinito (bordure) .....	156
	Estrarre il filo inferiore .....	143	Duplicare il ricamo .....	158
13.6	Telaio .....	143	Cancellare il motivo .....	159
	Panoramica Selezione del telaio .....	143	Modificare la sequenza della combinazione di ricami .....	159
	Selezionare il telaio .....	143	Annullare impostazioni .....	160
			Raggruppare .....	160

15.6	Posizionamento con punti di riferimento .....	161	17	<b>Appendice .....</b>	<b>178</b>
	Posizionamento punti con griglia .....	161	17.1	Manutenzione e pulizia .....	178
	Posizionamento libero dei punti di riferimento .....	162		Pulire il display .....	178
15.7	Combinare ricami .....	163		Pulire le griffe del trasporto .....	178
	Combinare ricami .....	163		Pulire il crochet .....	178
	Cancellare un singolo motivo .....	163		Lubrificazione del crochet .....	179
	Duplicare la combinazione .....	164	17.2	Risoluzione dei problemi .....	181
15.8	Creare una scritta .....	165	17.3	Messaggi di errore .....	184
	Panoramica Alfabeti ricamo .....	165	17.4	Custodia e smaltimento .....	188
	Creare parole/frasi .....	165		Custodia della macchina .....	188
	Modificare parole/frasi .....	166		Smaltimento della macchina .....	188
15.9	Modificare i colori del ricamo .....	167	17.5	Dati tecnici .....	189
	Panoramica Modificare i colori .....	167	<b>18</b>	<b>Panoramica Punti .....</b>	<b>190</b>
	Modificare i colori .....	167	18.1	Panoramica punti .....	190
	Cambiare i colori con la Ruota dei colori .....	167		Punti utili .....	190
	Modificare la marca del filo .....	168		Asole .....	190
15.10	Ricamare il motivo di ricamo .....	169		Punti decorativi .....	190
	Menu di ricamo .....	169	18.2	Panoramica motivi di ricamo .....	196
	Aggiungere l'imbastitura .....	169		Modificare il ricamo .....	196
	Spostare il telaio .....	169		Progetti .....	196
	Controllo del ricamo dopo la rottura del filo .....	170		Motivi Quilt .....	197
	Tagliare i fili di connessione .....	170		Decorazioni .....	206
	Ridurre i cambi di colore .....	170		Bambini .....	213
	Motivo di ricamo multicolore attivato/disattivato .....	170		Cornici .....	219
	Ricamo infinito (bordure) .....	171		Stagioni .....	221
	Indicazione del colore .....	172		Bordure e pizzi .....	227
15.11	Ricamo a braccio libero .....	172		Sport e Hobby .....	232
15.12	Gestione del ricamo .....	173		Animali .....	236
	Panoramica Gestione del ricamo .....	173		Fiori .....	237
	Salvare il ricamo nella memoria personale .....	173		Disegni con effetti speciali .....	242
	Salvare il motivo di ricamo sulla chiavetta USB		<b>Indice .....</b>	<b>247</b>	
	BERNINA .....	173			
	Sovrascrivere punti nella memoria .....	174			
	Sovrascrivere motivi di ricamo della chiavetta USB .....	174			
	Importare punti cuciti .....	174			
	Caricare un ricamo dalla memoria personale .....	175			
	Caricare un motivo di ricamo dalla chiavetta USB				
	BERNINA .....	175			
	Cancellare un motivo di ricamo nella memoria				
	personale .....	175			
	Cancellare un motivo di ricamo nella chiavetta USB				
	BERNINA .....	175			
<b>16</b>	<b>Ricamo .....</b>	<b>176</b>			
16.1	Ricamare con il pulsante «Start/Stop» .....	176			
16.2	Aumentare la velocità di cucito .....	176			
16.3	Regolare la tensione del filo superiore .....	176			
16.4	Ricamare con il pedale .....	177			



## PRESCRIZIONI DI SICUREZZA

Durante l'uso di un apparecchio elettrico osservare le seguenti prescrizioni di sicurezza. Leggere attentamente tutte le indicazioni prima di usare questa macchina computerizzata per cucire e ricamare.

### PERICOLO!

Per ridurre il rischio di scosse elettriche:

- Non lasciare la macchina incostudita, finché è collegata alla rete elettrica.
- Al termine del lavoro staccare sempre la spina dalla presa di corrente.

Protezione dalle radiazioni LED:

- Non guardare la lampada LED direttamente con degli strumenti ottici (p.es. lente d'ingrandimento). La lampada LED corrisponde alla classe di protezione 1M.
- Se la lampada LED è danneggiata o difettosa, contattare il un rivenditore BERNINA.

### AVVERTENZA

Per prevenire ustioni, incendi, scosse elettriche o lesioni alle persone:

- Per l'utilizzo della macchina, adoperare solo il cavo di alimentazione in dotazione. Il cavo di alimentazione per USA e Canada (spina di rete NEMA 1-15) può essere utilizzato solo per una tensione di rete massima di 150 V (terra).
- Questa macchina può essere utilizzata solo ai fini descritti in questo manuale.
- Utilizzare la macchina solo in ambienti asciutti.
- Non usare la macchina quando è umida o in un ambiente umido.
- Non usare la macchina come un giocattolo. Si consiglia di prestare maggiore attenzione quando la macchina è utilizzata da bambini o nelle vicinanze di bambini.
- La macchina può essere utilizzata da bambini di età pari o superiore a 8 anni e da persone con ridotte capacità fisiche, sensoriali o mentali o prive di esperienza e conoscenza, se sono stati supervisionati o istruiti sull'uso sicuro della macchina e se comprendono i pericoli risultanti.
- Bambini non devono giocare con la macchina.
- Lavori di pulizia e manutenzione non devono essere eseguiti da bambini senza supervisione.

- Non usare la macchina se il cavo o la spina sono danneggiati, se la macchina non funziona correttamente, se è caduta o danneggiata o se è caduta nell'acqua. In questi casi, portare la macchina al rivenditore BERNINA più vicino per l'ispezione o la riparazione.
- Usare solo gli accessori raccomandati dal produttore.
- Non usare la macchina se le prese d'aria sono bloccate. Tenere le prese d'aria e il pedale liberi da fili, polvere e residui di stoffa.
- Non introdurre degli oggetti nelle prese d'aria.
- Non posizionare oggetti sul pedale.
- Adoperare la macchina solo con un pedale del tipo LV-1.
- Non usare la macchina nei luoghi dove vengono adoperati gas propellenti (spray) o ossigeno.
- Tenere lontano le mani da tutte le parti in movimento. Prestare particolarmente prudenza nelle vicinanze dell'ago.
- Non spingere o tirare la stoffa durante il cucito. Ciò potrebbe provocare la rottura dell'ago.
- Per operazioni nell'area dell'ago, quali l'infilatura dell'ago, la sostituzione dell'ago, l'inserimento del crochet o la sostituzione del piedino, impostare l'interruttore principale su «0».
- Non adoperare aghi piegati o danneggiati.
- Usare sempre una placca d'ago originale BERNINA. Una placca non idonea può provocare la rottura dell'ago.
- Per spegnere la macchina, mettere l'interruttore principale su «0» e togliere la spina dalla presa. Tirare sempre la spina, non il cavo.
- Togliere la spina dalla presa per aprire o rimuovere i coperchi o per eseguire ogni tipo di lavori di manutenzione.
- Questa macchina è dotata di un doppio isolamento (eccetto USA, Canada e Giappone). Usare solo pezzi di ricambio originali. Osservare le indicazioni per la manutenzione di prodotti con doppio isolamento.
- Il livello di pressione sonora in condizioni normali è inferiore a 70 dB (A).

## Importanti informazioni

### Disponibilità del manuale

Il manuale d'uso fa parte della macchina.

- Conservare il manuale della macchina in un luogo adatto vicino alla macchina e tenerlo pronto per riferimento.
- Cedendo la macchina a terzi, allegare sempre le istruzioni per l'uso della macchina.

### Impiego corretto

La Sua macchina BERNINA è concepita e costruita per il solo uso domestico privato. La Sua macchina BERNINA è concepita e costruita per il solo uso domestico privato. Serve per cucire stoffe e altri materiali come descritto in questo manuale. Il produttore BERNINA non si assume alcuna responsabilità per le conseguenze di un uso non previsto.

### Equipaggiamento e volume di fornitura

Questo manuale utilizza immagini esemplari a scopo illustrativo. Le macchine e gli accessori mostrati nelle immagini non devono necessariamente corrispondere all'effettivo volume di fornitura della vostra macchina. Gli accessori in dotazione possono variare da paese a paese. Gli accessori menzionati o mostrati che non sono compresi nella fornitura possono essere acquistati come accessori opzionali presso un rivenditore specializzato BERNINA. Ulteriori accessori sono disponibili sul sito <https://www.bernina.com>.

Per motivi tecnici e al fine di migliorare il prodotto, è possibile che vengano apportate in qualsiasi momento e senza preavviso modifiche all'equipaggiamento della macchina e all'entità della fornitura.

### Manutenzione di prodotti con doppio isolamento

Un prodotto con doppio isolamento è dotato di due unità d'isolamento, al posto della presa a terra. Elementi di presa a terra non sono presenti in un prodotto con doppio isolamento e non dovrebbero essere montati. La manutenzione di un prodotto con doppio isolamento richiede precisione ed un'ottima conoscenza del sistema e dovrebbe essere effettuata soltanto da un tecnico qualificato. Per assistenza e riparazioni usare solamente pezzi di ricambio originali. Un prodotto con doppio isolamento è contrassegnato con la scritta «Doppio Isolamento» oppure «isolato doppio».



Anche il simbolo può indicare un prodotto a doppio isolamento.

### Tutela dell'ambiente

La protezione dell'ambiente è un tema importante per BERNINA. Ci impegniamo di minimizzare l'impatto ambientale dei nostri prodotti, migliorando continuamente il design del prodotto e la tecnologia di produzione.



La macchina è contrassegnata dal simbolo del bidone della spazzatura barrato. Ciò significa che quando la macchina non è più necessaria, la macchina non deve essere smaltita nei rifiuti domestici. Lo smaltimento errato può causare l'ingresso di sostanze pericolose nelle acque sotterranee e quindi entrare nella catena alimentare e quindi danneggiare la nostra salute.

La macchina deve essere restituita gratuitamente presso un vicino punto di raccolta RAEE o presso un punto di riciclaggio per il riutilizzo della macchina. Informazioni sui punti di raccolta sono disponibili presso il vostro consiglio locale. Al momento dell'acquisto di una nuova macchina, il rivenditore è obbligato a riprendere gratuitamente la vecchia macchina e smaltirla correttamente.

Se la macchina contiene dati personali, si è responsabili della cancellazione dei dati prima di restituire la macchina.

## Spiegazione dei simboli



Indica un pericolo con rischio elevato che, se non evitato, può provocare lesioni gravi o addirittura la morte.



Indica pericolo con rischio medio che, se non evitato, può provocare gravi lesioni.



Indica pericolo con rischio basso che, se non evitato, può provocare lesioni di media o lieve entità.



Indica un pericolo che, se non evitato, potrebbe causare danni materiali.



I **Consigli** delle **esperte del cucito BERNINA** sono contrassegnate da questo simbolo.

# 1 My BERNINA

## 1.1 Introduzione

Con la Sua BERNINA 590 può cucire, ricamare e quiltare. Stoffe leggere come seta o raso, ma anche stoffe come lino pesante, pile e jeans possono essere cucite con facilità. La macchina offre una grande scelta di punti utili, punti decorativi, asole e motivi di ricamo.

In aggiunta a questo manuale d'istruzioni la macchina contiene i seguenti programmi di aiuto che offrono consigli per l'uso di BERNINA 590 in qualsiasi momento, con dettagli e assistenza

Il **Tutorial** offre informazioni e spiegazioni relative a molti temi che riguardano il cucito, il ricamo ed i diversi tipi di punto.

La **Guida al cucito** offre informazioni e suggerimenti per molti tipi di lavorazioni. Dopo la selezione della stoffa e del progetto di cucito desiderato, sono visualizzati sullo schermo i suggerimenti relativi all'ago e al piedino adatto.

La **Guida al ricamo** offre informazioni e suggerimenti per i progetti di ricamo. Dopo la selezione della stoffa e del progetto di ricamo desiderato, sono visualizzati sullo schermo i suggerimenti relativi all'ago e al piedino per ricamo adatto.

Il **Programma Help** contiene informazioni relative ai punti singoli, alle funzioni ed applicazioni che sono visualizzati sul display.

### Ulteriori informazioni

In aggiunta a questo manuale la Sua BERNINA 590 è accompagnata da ulteriori prodotti informativi.

L'attuale versione del manuale di istruzioni e molte altre informazioni relativi alla macchina e gli accessori sono disponibili sul nostro sito <http://www.bernina.com>

## 1.2 Controllo di qualità BERNINA

Tutte le macchine BERNINA sono costruite con cura e sottoposte ad un test di funzionamento completo. Il contatore integrato dei punti mostra quindi, che la macchina ha già cucito dei punti, che sono stati eseguiti esclusivamente per testare la macchina e per controllare la qualità. La successiva pulizia accurata non esclude la possibilità che resti di filo siano eventualmente ancora presenti nella macchina.

## 1.3 Benvenuti nel mondo BERNINA

Made to create, questo è lo slogan di BERNINA. Vi supportiamo nella realizzazione delle vostre idee non solo con le nostre macchine. Oltre alle offerte elencate di seguito, vi offriamo moltissimi suggerimenti e istruzioni per i vostri progetti futuri e l'opportunità di scambiare idee con altri appassionati di cucito, quilting e ricamo. Vi auguriamo buon lavoro e molte soddisfazioni.

### BERNINA YouTube Channel

Su YouTube vi offriamo una vasta selezione di video di istruzioni e assistenza sulle funzioni più importanti delle nostre macchine. Troverete anche spiegazioni dettagliate su molti piedini, affinché i vostri progetti possano essere un completo successo.

<http://www.youtube.com/BerninaInternational>

Disponibile in inglese e tedesco.

### **inspiration – la rivista del cucito**

Stai cercando idee, cartamodelli e istruzioni per progetti favolosi? Allora la rivista BERNINA «inspiration» è perfetta per Lei. La «inspiration» offre quattro volte all'anno bellissime idee di cucito, quilting e ricamo. Dalle tendenze della moda di stagione agli accessori di tendenza e consigli pratici fino alle decorazioni originali per la vostra casa.

<http://www.bernina.com/inspiration>

La rivista è disponibile in inglese, tedesco, olandese e francese. Non disponibile in tutti i Paesi.

### **Il blog BERNINA**

Istruzioni raffinate, cartamodelli e ricami gratuiti e molte idee nuove: tutto ciò può trovare ogni settimana nel blog BERNINA. Le nostre esperte ed esperti danno consigli preziosi e spiegano passo dopo passo come ottenere il risultato desiderato. Nella community potete caricare i vostri progetti e scambiare idee con altri appassionati di cucito, quilting e ricamo.

<http://www.bernina.com/blog>

Disponibile in inglese, tedesco ed olandese.

### **BERNINA Social Media**

Seguiteci sui social network e scoprite di più su eventi, progetti entusiasmanti, oltre a consigli e trucchi per il mondo del cucito, quilting e ricamo. Vi terremo aggiornati e non vediamo l'ora di mostrarvi alcuni dei punti salienti del mondo BERNINA.

<http://www.bernina.com/social-media>



## 1.4 Panoramica della macchina

### Vista frontale - Manopole e pulsanti



- 1 Cucire indietro
- 2 Tagliafilo
- 3 Alza piedino
- 4 Start/Stop
- 5 Fine disegno

- 6 Ago alto/basso
- 7 Manopola multifunzione superiore
- 8 Manopola multifunzione inferiore
- 9 Spostamento dell'ago

### Vista frontale



- |   |   |    |   |
|---|---|----|---|
| 1 | Connessione modulo per ricamo                     | 8  | Regolatore di velocità                  |
| 2 | Coperchio del crochet                             | 9  | Copertura tendifilo                     |
| 3 | Presa connessione accessori (accessori opzionali) | 10 | Leva tendifilo                          |
| 4 | Piedino   | 11 | Tagliafilo                              |
| 5 | Infilatore dell'ago                               | 12 | Vite di fissaggio                       |
| 6 | Illuminazione                                     | 13 | Perno fissaggio del piano supplementare |
| 7 | Tagliafilo  | 14 | Innesto per ginocchiera alzapiedino     |



## Vista laterale



- |   |                                       |    |                               |
|---|---------------------------------------|----|-------------------------------|
| 1 | Presa di connessione pedale           | 7  | Perno portafilo a scomparsa   |
| 2 | Griffe del trasporto alzate/abbassate | 8  | Prese d'aria                  |
| 3 | Presa di connessione PC               | 9  | Volantino                     |
| 4 | Connessione USB                       | 10 | Interruttore principale       |
| 5 | Perno portafilo                       | 11 | Presa del cavo di connessione |
| 6 | Filarello                             | 12 | Magnete portapenna            |

### Vista posteriore



- |   |   |    |                       |
|---|---|----|-----------------------|
| 1 | Prese d'aria                            | 9  | Filarello             |
| 2 | Perno fissaggio del piano supplementare | 10 | Pre-tensione del filo |
| 3 | Fissaggio telaio per rammendare         | 11 | Leva tendifilo        |
| 4 | Doppio Trasporto BERNINA                | 12 | Guida filo            |
| 5 | Maniglia                                | 13 | Tagliafilo            |
| 6 | Perno portafilo                         | 14 | Connessione BSR       |
| 7 | Guida filo asola                        | 15 | Griffe del trasporto  |
| 8 | Perno portafilo a scomparsa             | 16 | Placca ago            |

## 1.5 Accessori standard in dotazione

### Panoramica accessori standard







Immagine	Nome	Impiego
	Copertura antipolvere	Per proteggere la macchina da polvere e sporcizia.
	Armadietto accessori	Per conservare gli accessori in dotazione e gli accessori opzionali
	Ginocchiera alzapiedino/Sistema mani libere (FHS)	Per alzare e abbassare il piedino.
	Piano supplementare	Per ingrandire l'area di cucito.
	Guida scorrevole del piano supplementare	Aiuta a cucire impunture larghe del bordo.
	Placca ago Punto diritto/CutWork.	Per lavorazioni a punto diritto e CutWork.
	Disco svolgifilo	Per lo svolgimento regolare del filo dal rocchetto. 3 diverse misure per fili di diverse dimensioni.
	Spolina 4 spoline, tra cui 1 nella macchina	Contiene il filo inferiore.







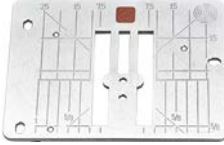







Immagine	Nome	Impiego
	Supporto di gommapiuma 2 pezzi	Per impedire, che il filo si intrecci sul perno portafilò e si strappa.
	Stilo touchscreen	Per usare il touchscreen con precisione.
	Taglia asole	Per scucire cuciture e per tagliare le asole.
	Piastrine compensatrici	Per evitare l'inclinazione della soletta mentre il piedino scorre sopra cuciture spesse.
	Assortimento aghi	Per gli impieghi piú comuni.
	Cacciavite, rosso a taglio	Per allentare e stringere viti a taglio.
	Pennello	Per pulire le griffe del trasporto e l'area del crochet.
	Olio per macchine per cucire	Per oliare la macchina.
	Cavo di alimentazione	Per collegare la macchina alla rete elettrica.
	Pedale	Per avviare e arrestare la macchina. Per regolare la velocità di cucito.

### Utilizzo cavo di rete (solo USA/Canada)

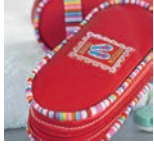
La macchina è dotata di una spina polarizzata (una parte è piú larga dell'altra). Per ridurre il rischio di scosse elettriche, la spina può essere inserita nella presa in un solo modo. Se la spina non entra nella presa, girarla e riprovare. Se non entra nella presa comunque, si consiglia di contattare un elettricista per fare montare la presa adatta. La spina non deve essere modificata in alcun modo.

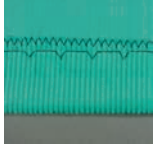
## Panoramica piedini

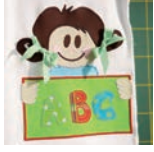
Piedini standard in dotazione

Immagine	Numero	Nome	Impiego	Esempio
	#1C	Piedino universale per trasporto indietro	Per cucire vari punti pratici e decorativi.  Per cucire avanti e indietro.	
	#1D	Piedino universale per trasporto indietro	Per cucire vari punti pratici e decorativi con il Doppio Trasporto.  Per cucire avanti e indietro.	
	#2A	Piedino overlock	Per la rifinitura di bordi su materiali elasticizzati.	
	#3A	Asolatore automatico a slitta	Per cucire asole automatiche.	
	#4D	Piedino per cerniere	Per cucire cerniere lampo con il Doppio trasporto.	
	#5	Piedino per punto invisibile	Per cucire orli invisibili.	
	#20C	Piedino aperto per ricamo	Per cucire appliqué e punti decorativi.	
	#42	Regolatore del punto BERNINA (BSR)	Per quiltare a mano libera con lunghezza punto regolare.	

## Armadietto accessori



- |   |                   |   |                                      |
|---|-------------------|---|--------------------------------------|
| 1 | Cassetto          | 5 | Supporto di gommapiuma               |
| 2 | Piedini           | 6 | Asolatore a slitta                   |
| 3 | Porta spoline     | 7 | Assortimento aghi                    |
| 4 | Dischi svolgifilo | 8 | Supporto per piedini 5,5 mm e 9,0 mm |

## 1.6 Panoramica interfaccia utente

### Panoramica Funzioni/Indicazioni

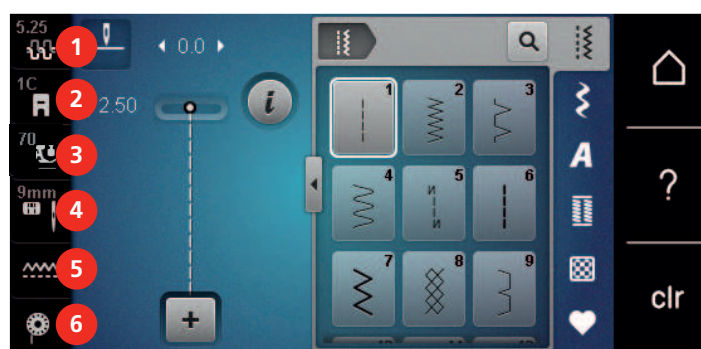

- |   |   |   |                                       |
|---|---|---|---------------------------------------|
| 1 | Tensione del filo superiore                   | 4 | Selezione placca ago/ago              |
| 2 | Indicazione del piedino/Selezione del piedino | 5 | Griffe del trasporto alzate/abbassate |
| 3 | Pressione del piedino                         | 6 | Indicazione del filo inferiore        |

## Panoramica Impostazioni del sistema



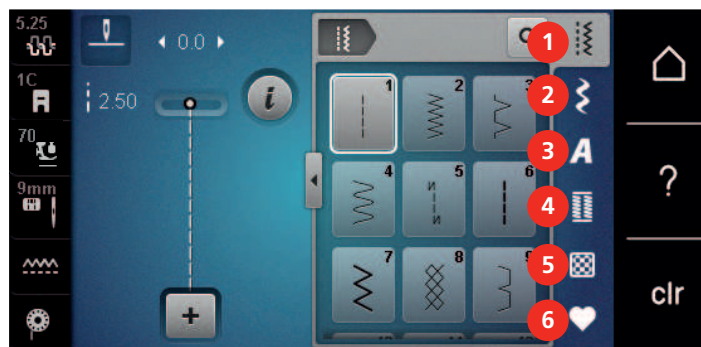

- |   |                        |   |                                   |
|---|------------------------|---|-----------------------------------|
| 1 | Modalità di cucito     | 6 | eco                               |
| 2 | Modalità ricamo        | 7 | Home                              |
| 3 | Programma Setup        | 8 | Help                              |
| 4 | Tutorial               | 9 | Ripristino della regolazione base |
| 5 | Guida al Cucito/Ricamo |   |                                   |

## Panoramica Menu Cucito



- |   |                  |   |                   |
|---|------------------|---|-------------------|
| 1 | Punti utili      | 4 | Asole             |
| 2 | Punti decorativi | 5 | Punti quilt       |
| 3 | Alfabeti         | 6 | Memoria personale |

## Panoramica caselle

Casella	Nome	Impiego
	Dialogo i	Nella casella di dialogo «i» troverete diverse funzioni per modificare un motivo.
	Chiudere	La finestra si chiude e le modifiche precedentemente impostate sono accettate.

Casella	Nome	Impiego
 	Caselle «-/+»	Con le caselle «-» e «+» vengono modificati i valori di impostazione.
	Cornice gialla intorno alla casella	Una casella incorniciata di giallo indica che un'impostazione o un valore è stato modificato in questa funzione. È possibile ripristinare l'impostazione predefinita premendo la casella incorniciata in giallo.
	Confermare	Conferma le modifiche impostate in precedenza. La finestra si chiude.
	Interrompere	L'azione viene interrotta. La finestra si chiude senza mantenere le modifiche.
	Cursore	Spostare il cursore per modificare le impostazioni.
	Interruttore	Con l'interruttore vengono attivate o disattivate le funzioni.
	Cronologia della navigazione	Con la cronologia della navigazione è possibile scorrere indietro nel display precedente.

**Nota:** Alcuni display contengono più funzioni di quante possano essere visualizzate. Per visualizzare le funzioni nascoste, scorrere verso l'alto o verso il basso con il dito o lo stilo.

## 1.7 Ago, Filo e Stoffa

L'ago si consuma con il tempo. L'ago deve essere sostituito regolarmente. Solo un ago con una punta perfetta può produrre punti impeccabili. Generalmente vale: Più fine è il filo, più sottile deve essere l'ago. Gli aghi indicati sono aghi standard o opzionali, a seconda del modello di macchina.

- Spessori 70, 75: per i tessuti leggeri.
- Spessori 80, 90: per i tessuti medio-pesanti.
- Spessori 100, 110 e 120: per i tessuti pesanti.

### Panoramica aghi







Immagine	Nome ago	Descrizione ago	Impiego
 	<b>Ago universale</b> 130/705 H 60-120	Punta poco arrotondata	Per quasi tutte le stoffe di fibre naturali e sintetiche (tessuti, maglia e panno).



Immagine	Nome ago	Descrizione ago	Impiego
	<b>Ago stretch</b> 130/705 H-S 75, 90	Punta sferica media, forma della cruna speciale, scanalatura	Per jersey, maglia, tessuti elasticizzati.
	<b>Ago jersey/per ricamo</b> 130/705 H SUK 60-100	Punta sferica media	Per tessuti e maglia. Per ricamo.
	<b>Ago jeans</b> 130/705 H-J 80-110	Punta affilata, sottile, gambo rinforzato	Per stoffe pesanti come jeans o tela.
	<b>Ago per pelle</b> 130/705 H LR 90, 100	Punta a scalpello (LR = punta destra pelle)	Per tutti i tipi di pelle, vinile, similpelle, plastica e pellicole.
	<b>Ago microtex</b> 130/705 H-M 60-110	Punta particolarmente sottile, appuntita	Per stoffe microfibra e seta.
	<b>Ago quilt</b> 130/705 H-Q 75, 90	Punta leggermente arrotondata, sottile	Per trapunto e quilting.
	<b>Ago per ricamo</b> 130/705 H-E 75, 90	Cruna larga, punta leggermente arrotondata, scanalatura larga	Per ricamo su tutte le stoffe naturali e sintetiche.
	<b>Ago per materiali sottili</b> 130/705 H SES 70, 90	Punta sferica piccola	Per tessuti e maglia leggeri. Per il ricamo su stoffe sottili e delicate.
	<b>Ago metallic</b> 130/705 H METAFIL 80	Cruna lunga (2 mm) in tutti gli spessori	Per cucire e ricamare con fili metallizzati.
	<b>Ago Topstitch</b> 130/705 H-N 70-100	Cruna lunga (2 mm) in tutti gli spessori	Per impunturare con filati grossi.
	<b>Ago per punciare</b> PUNCH	Ago con uncini	Per lavorazioni di infeltrimento.
	<b>Ago a lancia (per orlo a giorno)</b> 130/705 H WING 100-120	Ago largo con «alette»	Per creare orli a giorno.

Immagine	Nome ago	Descrizione ago	Impiego
 ☒	<b>Ago doppio universale</b>  130/705 H ZWI 70-100	Distanza aghi: 1.0/1.6/2.0/2.5/ 3.0/4.0/6.0/8.0	Per orli a vista su stoffe elasticizzate, per nervature e cucito decorativo.
 ☒	<b>Ago doppio stretch</b>  130/705 H-S ZWI 75	Distanza aghi: 2.5/4.0	Per orli a vista su stoffe elasticizzate, per nervature e cucito decorativo.
 ☒	<b>Ago doppio a lancia</b>  130/705 H ZWIHO 100	Distanza aghi: 2.5	Effetti particolari per il ricamo con orlo a giorno.
 ☒	<b>Ago triplo universale</b>  130/705 H DRI 80	Distanza aghi: 3.0	Per orli a vista su stoffe elasticizzate e cucito decorativo.

### Esempio per la specificazione dell'ago

Il sistema 130/705, usato comunemente per le macchine domestiche, è spiegato nella seguente grafica, prendendo come esempio un ago jersey/stretch.

	<p><b>130/705 H-S/70</b></p> <p><b>130</b> = Lunghezza gambo (1)</p> <p><b>705</b> = Gambo piatto (2)</p> <p><b>H</b> = Scanalatura (3)</p> <p><b>S</b> = Forma della punta (qui punta sferica media) (4)</p> <p><b>70</b> = Spessore ago 0.7 mm (5)</p>
---	--

## Scelta del filo

Per ottenere risultati perfetti la qualità dell'ago, del filo e della stoffa è molto importante.

Si consiglia di acquistare sempre filati di marca e di buona qualità.

- Fili di cotone sono fatti di fibre naturali e sono particolarmente adatti per il cucito dei tessuti di cotone.
- Filati di cotone mercerizzato sono leggermente lucidi e mantengono le loro caratteristiche anche dopo il lavaggio.
- Fili di poliestere sono estremamente resistenti e non scoloriscono.
- Fili di poliestere sono più elastici del cotone e sono quindi ideali per tutti gli impieghi che richiedono delle cuciture molto resistenti ed elastiche.
- Fili di rayon/viscosa hanno i vantaggi delle fibre naturali e sono particolarmente lucidi.
- Fili di rayon/viscosa sono particolarmente adatti per punti decorativi e ricami, dando a loro un bellissimo effetto luminoso.

## Rapporto ago/filo

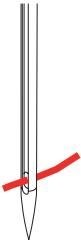
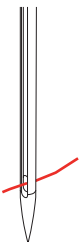
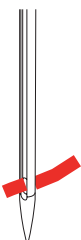
	<p>Il rapporto ago-filo è corretto, se il filo scorre liberamente nella lunga scanalatura dell'ago e passa bene dalla cruna dell'ago. Il filo cuce in maniera ottimale.</p>
	<p>Il filo si può spezzare e si possono formare punti difettosi, se il filo ha troppo spazio nella scanalatura e nella cruna dell'ago.</p>
	<p>Il filo si spezza o si incastra, se sfrega contro i bordi della scanalatura o non scorre correttamente nella cruna.</p>

## 2 Preparazione al cucito

### 2.1 Armadietto accessori

#### Rimuovere l'armadietto accessori dalla macchina e rimontarlo

L'armadietto accessori è fissato sulla macchina con quattro calamite. Per montarlo, il cassetto deve essere inserito.

- > Alzare la maniglia della macchina e tenerla ferma.
- > Inclinare l'armadietto leggermente in avanti e rimuoverlo.



- > Chiudere gli sportelli dell'armadietto.
- > Fissare l'armadietto sulla macchina, con il dietro rivolto verso la macchina.

#### Sistemare gli accessori

##### ATTENZIONE

#### Posizione sbagliata della spolina

I punti sensoriali d'argento della spolina potrebbero graffiarsi.

- > Inserire le spoline nell'apposito scomparto dell'armadietto con i punti sensoriali d'argento rivolti verso destra.

- > Inserire i supporti (1) per le spoline, i piedini e per gli aghi.
- > Conservare i pezzi piccoli nel cassetto (2), ad es. l'oliatore.
- > Inserire le spoline nell'apposito scomparto (3) dell'armadietto in modo che i punti sensoriali d'argento siano rivolti a destra.
- > Premere e abbassare la molla per estrarre la spolina.
- > Inserire i dischi svolgifilo piccoli e medi sul perno (4).
- > Conservare il supporto di gommapiuma nello scomparto (5).
- > Riporre l'asolatore a slitta n. 3A nello scomparto (6).
- > Disporre l'assortimento degli aghi in dotazione nello scomparto speciale (7).
- > Conservare i piedini nei supporti (1) (5,5 mm o 9,0 mm).



## 2.2 Collegare e accendere la macchina

### Collegare il pedale

- > Svolgere il cavo fino alla lunghezza desiderata.



- > Inserire il cavo del pedale nell'apposita presa.



### Collegare la macchina

- > Inserire il cavo di alimentazione nella presa della macchina.



- > Inserire la spina del cavo nella presa elettrica.

### Montare la ginocchiera



L'inclinazione della ginocchiera può essere adattata dal concessionario BERNINA.

- > Inserire la ginocchiera nell'apposito foro sul frontale della macchina.

- > Regolare l'altezza della sedia in modo tale, da poter azionare la ginocchiera con il ginocchio.



### Fissare la penna touchscreen

- > Fissare la penna touchscreen sulla superficie magnetica.



### Accendere la macchina

- > Mettere l'interruttore principale «I».



## 2.3 Pedale

### Regolare la velocità di cucito con il pedale

Il pedale consente di adattare la velocità gradualmente.

- > Premere il pedale con cautela per avviare la macchina.
- > Aumentare la pressione sul pedale per cucire più velocemente.



- > Rilasciare il pedale per arrestare la macchina.



### Alzare/abbassare l'ago

- > Premere il pedale con il tallone per alzare/abbassare l'ago.



### Programmazione personalizzata del pedale

Il pedale con la funzione Back-Kick (= pressione del tallone) può essere personalizzata (vedi a pagina 52).

## 2.4 Perno portafilo

### Perno portafilo a scomparsa

Solleverlo il perno portafilo a scomparsa



Per filati di seta e fili metallizzati si consiglia l'uso del perno portafilo a scomparsa.

Il perno portafilo a scomparsa è necessario per il cucito con 2 o tre fili, inoltre viene usato per l'avvolgimento della spolina durante il cucito.

- > Per sollevare il perno portafilo a scomparsa, premerlo verso il basso e rilasciarlo.



- > Per bloccare il perno portafilo a scomparsa, ruotarlo in senso antiorario fino all'arresto.
- > Per sbloccare il dispositivo di arresto, ruotare il perno portafilo a scomparsa in senso orario fino all'arresto.
- > Per abbassare il perno portafilo a scomparsa, premerlo verso il basso finché non si innesta.

Inserire il supporto di gommapiuma ed il filo

Il supporto di gommapiuma impedisce, che il filo si avvolge intorno al perno portafilo a scomparsa.

- > Inserire il supporto di gommapiuma sul perno portafilo a scomparsa.
- > Inserire il filo sul perno portafilo.



### **Perno portafilo orizzontale**

Mettere il supporto di gommapiuma, il filo ed il disco svolgifilo

Il disco svolgifilo garantisce lo svolgimento regolare del filo. Usare il disco svolgifilo solo con il portafilo orizzontale.

- > Inserire il supporto di gommapiuma sul perno portafilo.
- > Inserire il filo sul perno portafilo.





- > Inserire il disco svolgifilo adatto sul rocchetto di filo in modo, che non rimane spazio tra il disco ed il filo.



Usare la rete svolgifilo di plastica

La rete per rocchetti trattiene il filo sul rocchetto ed evita che il filo si annodi e si strappi.

- > Se disponibile, spingere la rete sul rocchetto di filo.



## 2.5 Braccio libero

Il modello BERNINA 590 dispone di un braccio libero di costruzione stabile, che lascia a destra dell'ago molto spazio per progetti grandi.

## 2.6 Griffe del trasporto

### Griffe del trasporto

#### ATTENZIONE

#### Guida errata della stoffa



Danni all'ago ed alla placca ago.

- > Lasciare scorrere il materiale da cucire in maniera uniforme.

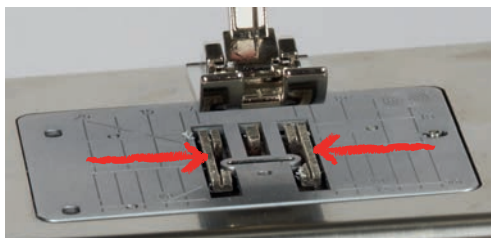
Il trasportatore si muove di un passo ad ogni punto cucito. La lunghezza del passo dipende dall'impostazione della lunghezza del punto.

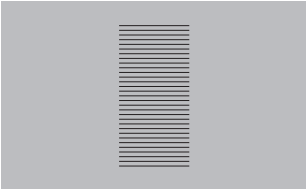

Durante il cucito di punti molto corti i passi sono estremamente brevi. Per esempio con asole e punti pieni. La stoffa scorre lentamente sotto il piedino, anche alla massima velocità.

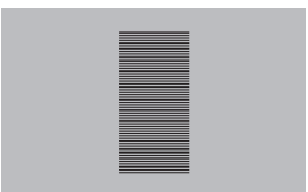
	Lasciare scorrere il materiale in maniera uniforme per ottenere punti perfetti.
	Tirare o spingere la stoffa durante il cucito può provocare la formazione di punti irregolari.
	Trattenere la stoffa può causare la formazione di punti irregolari.

- > Premere il pulsante «Griffe del trasporto alzate/abbassate» per abbassare le griffe del trasporto.



- > Premere nuovamente il tasto per cucire con il trasporto.

## 2.7 Piano supplementare

### Utilizzare il piano supplementare

Montato sul braccio libero, il piano supplementare ingrandisce la superficie di cucito.

- > Alzare l'ago.
- > Alzare il piedino.
- > Spegnerla la macchina e scollegarla dalla rete elettrica.
- > Inserire il piano supplementare sul braccio libero e spingerlo finché si innesta.



- > Per rimuovere il piano supplementare, premere il pulsante di rilascio e tirare il piano lungo il braccio libero verso sinistra.



### Utilizzare un righello scorrevole per il bordo

#### Montare il righello scorrevole

Presupposizione:

- Il piano supplementare è montato.
- > Premere il tasto di sblocco e inserire il righello scorrevole da davanti a dietro sul piano supplementare.



#### Rimuovere il righello scorrevole

- > Premere il tasto di sblocco e togliere il righello scorrevole in avanti.

## 2.8 Piedino

### Regolare la posizione del piedino con la ginocchiera

- > Scegliere l'altezza della sedia propria in modo, da poter azionare la ginocchiera con il ginocchio.
- > Premere la ginocchiera con il ginocchio verso destra per alzare il piedino.

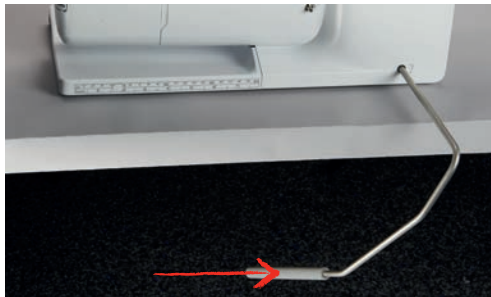

- Le griffe del trasporto si abbassano ed i dischi della tensione del filo si aprono contemporaneamente.
- > Rilasciare lentamente la ginocchiera per abbassare il piedino.

## Impostare la posizione del piedino con il pulsante «Piedino alto/basso»



- > Premere il pulsante «Piedino alto/basso» per alzare il piedino.
- > Premere nuovamente il pulsante «Piedino alto/basso» per abbassare il piedino.

## Sostituire il piedino

- > Alzare l'ago.
- > Alzare il piedino.
- > Spegner la macchina e scollegarla dalla rete elettrica.
- > Alzare la leva di fissaggio (1).
- > Rimuovere il piedino (2).



- > Inserire il piedino da sotto sul cono di supporto.
- > Abbassare la leva di fissaggio.

## Selezionare il piedino sull'interfaccia utente

Dopo la sostituzione del piedino si può controllare se il piedino è adatto al motivo selezionato. La macchina mostra inoltre altri piedini alternativi, che sono adatti per il motivo selezionato.

- > Accendere la macchina.
- > Selezionare il punto.
- > Premere la casella «Indicazione/Selezione del piedino».



- > Premere la casella «Piedini opzionali» per visualizzare tutti piedini adatti per il motivo selezionato.



- > Selezionare il piedino montato.
  - Se il piedino selezionato è adatto, si può iniziare a cucire.
  - Se il piedino non è adatto al punto selezionato, quest'ultimo può essere scelto, ma il cucito viene impedito automaticamente. Un messaggio di errore appare. Se un piedino sbagliato è stato selezionato, l'anteprima del punto è visualizzata in rosso.

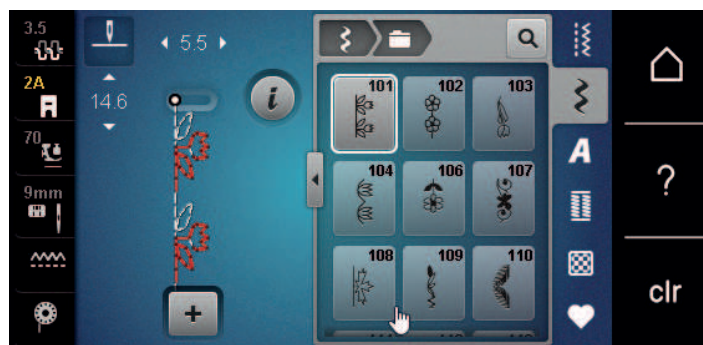

## Impostare la pressione del piedino



La regolazione della pressione del piedino permette di adattare la pressione del piedino sulla stoffa in maniera ottimale allo spessore della stoffa. Più la stoffa è voluminosa, più leggera deve essere la pressione del piedino. Questa regolazione ha il vantaggio, che il piedino è leggermente sollevato. Ciò facilita lo spostamento della stoffa. Per la lavorazione di tessuti leggeri si consiglia di aumentare la pressione del piedino. Questa regolazione impedisce, che la stoffa si sposta troppo facilmente sotto il piedino.



- > Premere la casella «Pressione del piedino».
- > Regolare la pressione del piedino con il cursore.

## 2.9 Regolare le griffe del trasporto



- > Premere la casella «Griffe del trasporto alzate/abbassate».
- > Alzare o abbassare le griffe del trasporto seguendo l'animazione.

## 2.10 Ago e placca ago

### Cambiare l'ago

- > Alzare l'ago.
- > Spegnerla macchina e scollegarla dalla rete elettrica.
- > Rimuovere il piedino.
- > Allentare la vite del morsetto dell'ago manualmente.



- > Estrarre l'ago.
- > Tenere l'ago nuovo con la parte piatta rivolta indietro.
- > Inserire l'ago e spingerlo in alto fino all'arresto.
- > Stringere la vite del morsetto dell'ago manualmente.

## Selezionare l'ago sull'interfaccia utente

Dopo la sostituzione dell'ago si può controllare se l'ago è adatto alla placca selezionata.

- > Premere la casella «Selezione placca ago/Selezione ago».



- > Selezionare l'ago montato.

## Selezionare il tipo e lo spessore dell'ago

Funzione di promemoria: Per assicurarsi che si perda nessuna informazione, anche il tipo e lo spessore dell'ago possono essere memorizzati nella macchina. Tipo e spessore dell'ago memorizzati sono sempre controllabili.

- > Premere la casella «Selezione placca ago/Selezione ago».

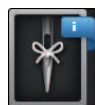

- > Premere la casella «Tipo/Spessore dell'ago».
- > Selezionare il tipo (1) dell'ago attualmente montato.
- > Selezionare lo spessore (2) dell'ago attualmente montato.



## Impostare la posizione dell'ago alta/bassa

- > Premere il tasto «Ago alto/basso» per abbassare l'ago.
- > Premere nuovamente il pulsante «Ago alto/basso» per alzare l'ago.



## Impostare la posizione dell'ago destra/sinistra

In tutto sono disponibili 11 posizioni dell'ago. La posizione dell'ago è indicata sul display con il relativo numero della posizione.

- > Premere il pulsante «Ago a sinistra» (1) per spostare l'ago verso sinistra.

- > Premere il pulsante «Ago a destra» (2) per spostare l'ago verso destra.



### Impostare l'Arresto dell'ago alto/basso (permanente)



- > Premere la casella «Arresto dell'ago alto/basso (permanente)» per impostare la posizione dell'arresto dell'ago in maniera permanente.
  - Rilasciando il pedale o premendo il pulsante «Start/Stop» la macchina si ferma con l'ago abbassato.
- > Premere nuovamente la casella «Arresto dell'ago alto/basso (permanente)».
  - La macchina si ferma con l'ago alzato, rilasciando il pedale oppure premendo il pulsante «Start/Stop».

### Sostituire la placca

Sulle placche ago si trovano marcature verticali, orizzontali e diagonali in millimetri (mm) e pollici (inch). Le marcature sono un ottimo aiuto per cuciture con margini regolari e la precisa esecuzione di impunture.

Presupposizione:

- Le griffe del trasporto sono abbassate.
  - La macchina è spenta e la spina è staccata.
  - Il piedino e l'ago sono stati rimossi.
- > Premere sulla marcatura nell'angolo destro posteriore della placca, finché la placca si alza.



- > Rimuovere la placca ago.
- > Posizionare le aperture della placca ago sopra gli appositi perni di fissaggio e premere, finché la placca si innesta.

## Selezionare la placca sull'interfaccia utente

Dopo la sostituzione della placca ago si può controllare se la placca è adatta all'ago selezionato.



- > Premere la casella «Selezione placca ago/Selezione ago».
- > Selezionare la placca precedente.



- Se la placca selezionata è adatta all'ago, si può iniziare a cucire.
- Se la placca ago selezionata non è adatta all'ago, sul display appare un messaggio di errore e la macchina non può iniziare a cucire.

## 2.11 Infilatura

### Infilare il filo superiore

#### Preparare per infilare il filo

- > Inserire il supporto di gommapiuma sul perno portafilo.
- > Inserire il rocchetto di filo sul perno portafilo a scomparsa in modo che il filo venga avvolto in senso orario.
- > Inserire un disco svolgifilo adatto.
- > Accendere la macchina e attendere che sia avviata.
- > Alzare l'ago e il piedino.

#### Portare il filo all'ago

- > Tenere il filo con una mano tra il rocchetto e il guida filo posteriore (1). Con l'altra mano afferrare il filo all'estremità e tenerlo sempre sotto leggera tensione durante le fasi successive.
- > Passare il filo nella tensione (2), seguendo la direzione della freccia.



- > Guidare il filo verso il basso intorno alla copertura tendifilo (3) e verso l'alto.



- > Inserire il filo nella leva tendifilo (4).

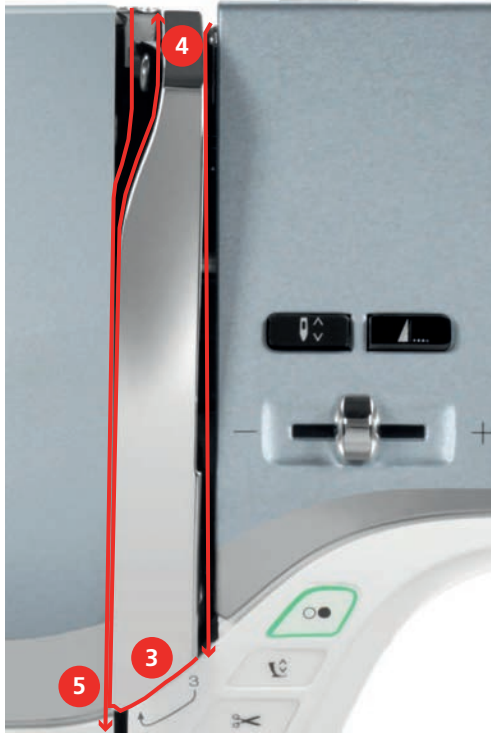

- > Riportare il filo verso il basso (5).
- > Solo a questo punto rilasciare il filo.
- > Spegner la macchina.

### Infilare l'ago

- > Inserire il filo nelle guide (6/7) sopra il piedino.

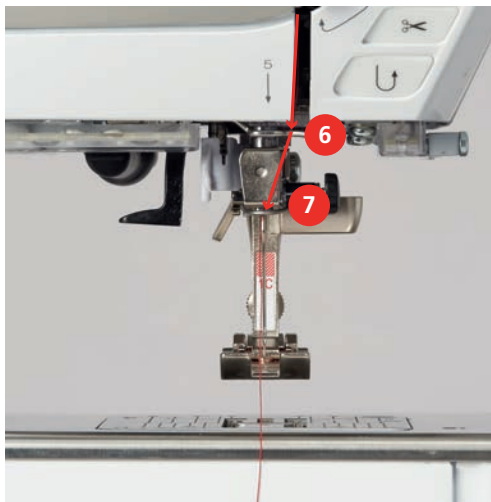

- > Premere la leva semiautomatica (8) per metà verso il basso, tenerla premuta e tirare il filo dietro il dito/gancio grigio verso sinistra (9).

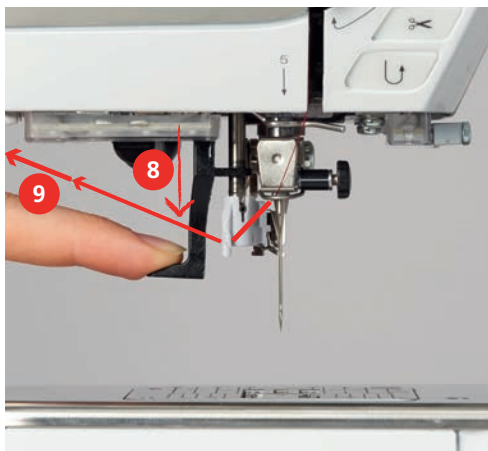

- > Guidare il filo da sinistra a destra davanti al dito/gancio grigio (11).
- > Spingere la leva verso il basso fino all'arresto (10).
- > Tirare il filo da sinistra a destra (11) attraverso la fessura di infilamento (12) finché non si innesta sul gancio.
- > Tirare il filo da dietro in avanti sul tagliafilo (13) e tagliarlo.

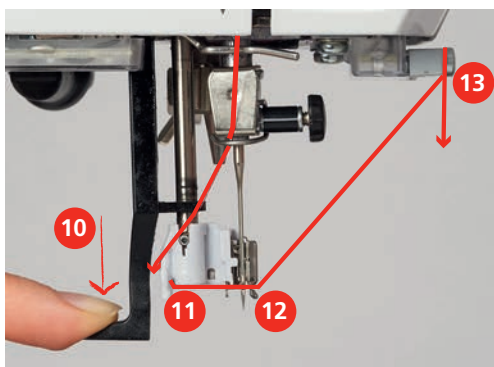

- > Rilasciare la leva.
  - Il filo viene spinto attraverso la cruna dell'ago.
- > Tirare indietro l'ansa del filo (14) finché l'estremità del filo non passa attraverso l'ago.

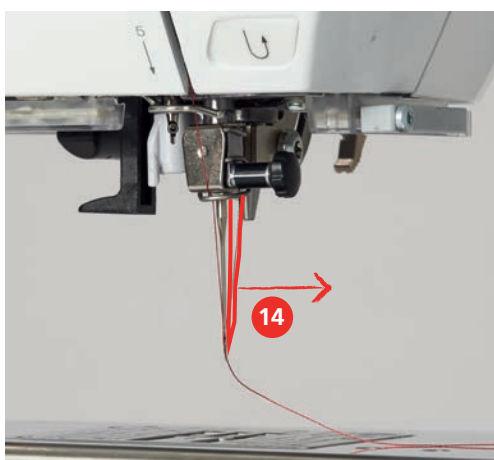

- > Tirare il filo sotto il piedino fino al tagliafilo (15) e tagliarlo.

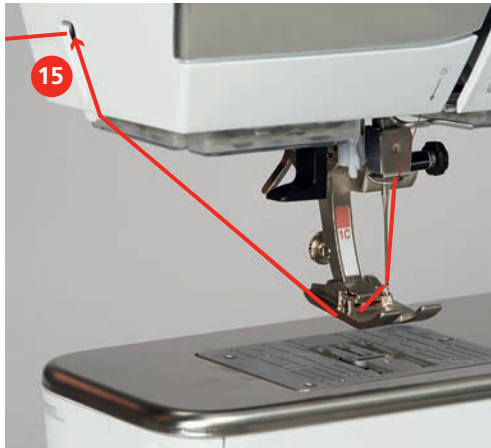

### Infilare l'ago doppio

Presupposizione:

- L'ago doppio è montato.
- > Passare il primo filo sul lato destro del disco della tensione (1), seguendo la direzione della freccia.
- > Inserire il secondo filo sul lato sinistro del disco della tensione (1), seguendo la direzione della freccia.

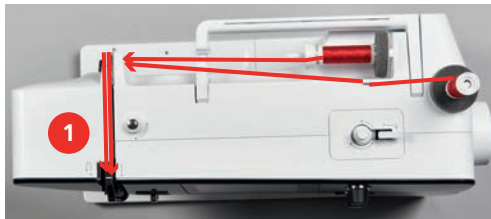

- > Portare il primo e il secondo filo fino alla guida sopra l'ago.
- > Infilare il primo filo manualmente nell'ago destro.
- > Infilare il secondo filo manualmente nell'ago sinistro.

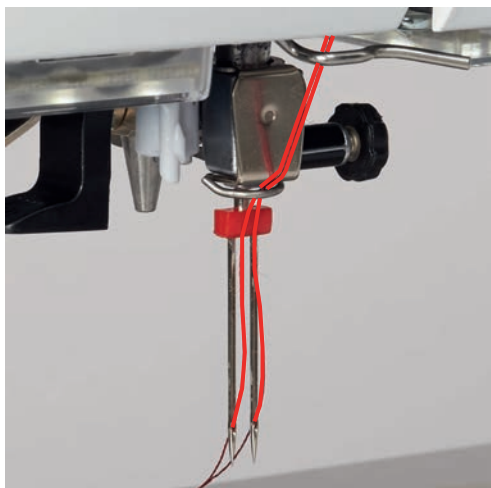

### Infilatura dell'ago triplo



Se viene usato il perno portafilo a scomparsa, montare sempre un supporto di gommapiuma. Il supporto di gommapiuma impedisce che il filo si agganci al portafilo.

Presupposizione:

- L'ago triplo è montato.
- > Inserire sul perno portafilo il supporto di gommapiuma, il rocchetto di filo e un disco svolgifilo adatto.
- > Mettere una spolina piena sul perno portafilo a scomparsa.
- > Inserire un disco svolgifilo adatto.
- > Inserire sopra il disco svolgifilo un rocchetto di filo.
- > Portare i 3 fili fino alla prima guida sopra la macchina.



- > Passare 2 fili a sinistra del disco della tensione (1) fino alla guida sopra l'ago.
- > Passare 1 filo a destra del disco della tensione (1) fino alla guida sopra l'ago.
- > Infilare il primo filo manualmente nell'ago sinistro.
- > Infilare il secondo filo manualmente nell'ago medio.
- > Infilare il terzo filo manualmente nell'ago destro.

### Avvolgere la spolina del filo inferiore



L'avvolgimento della spolina funziona anche durante il ricamo se viene usato il perno portafilo a scomparsa.

Presupposizione:

- Il supporto di gommapiuma, il rocchetto di filo ed il disco svolgifilo adatto sono montati.
- > Posizionare una spolina vuota sul filarello, con i punti sensoriali d'argento rivolti in basso.



- > Passare il filo verso sinistra attraverso la guida posteriore (1).
- > Avvolgere il filo in senso orario intorno alla pre-tensione (2).
- > Avvolgere il filo in senso orario 2 – 3 volte sulla spolina vuota (3).
- > Tirare il filo sul tagliafilo del filarello (4) e tagliarlo.

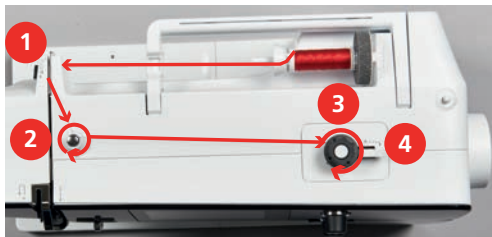

- > Premere l'interruttore del filarello (5) verso la spolina.



- La macchina avvolge il filo ed il display del filarello si apre.
- > Spostare il cursore sul display con lo stilo touchscreen/il dito per regolare la velocità dell'avvolgimento.
- > Per fermare l'avvolgimento, premere l'interruttore del filarello verso destra.
- > Premere l'interruttore del filarello nuovamente verso la spolina per continuare il processo dell'avvolgimento.
  - La macchina ferma il filarello automaticamente quando la spolina è piena.
- > Togliere la spolina e tagliare il filo sul tagliafilo del filarello.

### Infilare il filo inferiore

Presupposizione:

- L'ago è alzato.
  - La macchina è spenta, lo sportello del crochet è aperto.
- > Premere la levetta di rilascio della capsula (1).

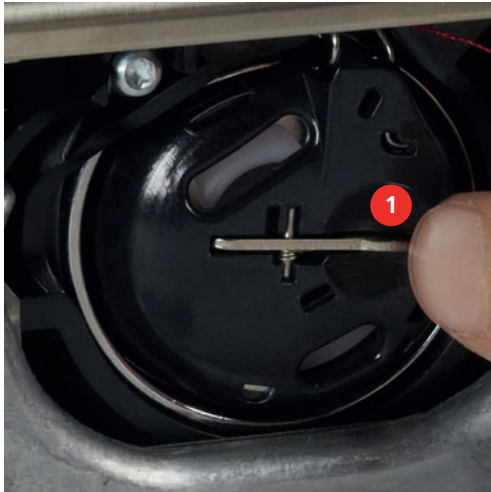

- > Rimuovere la capsula.
- > Estrarre la spolina dalla capsula.

- > Inserire la nuova spolina con i punti sensoriali d'argento rivolti indietro, verso la capsula.



- > Passare il filo da sinistra nell'intaglio (2) della capsula.



- > Passare il filo verso destra sotto la molla (3), sotto le due guide (4) e poi tirarlo verso l'alto.



- > Per inserire la capsula nella macchina, tenerla in modo che la guida del filo (5) è rivolta verso l'alto.



- > Inserire la capsula.
- > Premere il centro della capsula finché si innesta nella posizione corretta.
- > Tagliare il filo sul tagliafilo (6).

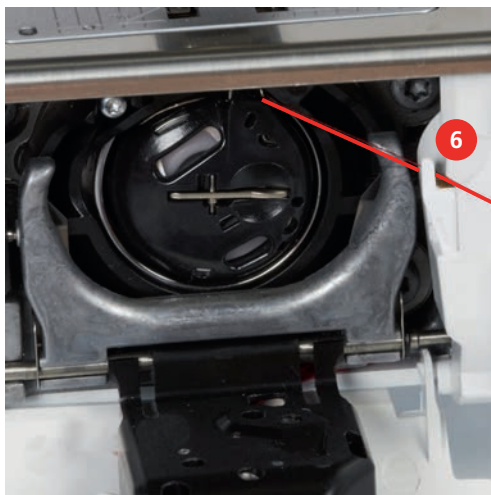

- > Chiudere lo sportello del crochet.

### Indicazione della quantità del filo inferiore

Non appena la quantità rimanente del filo inferiore diventa critica, un'animazione indica nella casella «Indicazione del filo inferiore» che il filo inferiore è quasi finito.



- > Premere la casella «Indicazione della quantità del filo inferiore» per infilare il filo inferiore seguendo l'animazione.

## 3 Programma Setup

### 3.1 Impostazioni del cucito

#### Regolare la tensione del filo superiore

Modifiche della tensione del filo superiore fatte nel programma Setup si riflettono tutti i motivi di ricamo. Si possono anche effettuare modifiche alla tensione del filo superiore che sono valide per il motivo selezionato. La configurazione fatta nel programma Setup viene mantenuta anche se la macchina è stata spenta.



> Premere la casella «Home».



> Premere la casella «Programma Setup».



> Premere la casella «Impostazioni del cucito».



- > Premere la casella «Modificare la tensione del filo superiore».
- > Per aumentare la tensione del filo superiore, spostare il cursore verso destra o premere la casella «+».
- > Per ridurre la tensione del filo superiore, spostare il cursore verso sinistra o premere la casella «-».

#### Impostare la velocità massima di cucito

Questa funzione consente di impostare la velocità massima.



> Premere la casella «Home».



> Premere la casella «Programma Setup».



> Premere la casella «Impostazioni del cucito».



- > Premere la casella «Modificare la velocità massima».
- > Per ridurre la velocità massima di cucitura, spostare il cursore verso sinistra o premere la casella «-».
- > Per aumentare la velocità massima di cucitura, spostare il cursore verso destra o premere la casella «+».

#### Impostare i punti di fermatura

Se la funzione è attivata, 4 punti di saldatura vengono cuciti automaticamente all'inizio del motivo dopo il taglio del filo.



> Premere la casella «Home».



> Premere la casella «Programma Setup».





> Premere la casella «Impostazioni del cucito».



- > Per disattivare i punti di saldatura all'inizio del motivo, portare l'interruttore su «0».
- > Per attivare i punti di saldatura all'inizio del motivo, portare l'interruttore su «I».

### Programmare l'altezza della sospensione del piedino

L'altezza della sospensione del piedino è regolabile - a seconda dello spessore della stoffa - da 0 fino a mass. 7 mm (0.27 poll).

Altezza della sospensione impostata = spessore stoffa + distanza desiderata tra stoffa e piedino in posizione di sospensione.



> Premere la casella «Home».



> Premere la casella «Programma Setup».



> Premere la casella «Impostazioni del cucito».



> Premere la casella «Programmare tasti e caselle».



- > Premere la casella «Altezza della sospensione piedino regolabile».
- > Per impostare l'altezza della sospensione, ruotare la «manopola multifunzione superiore» o la «manopola multifunzione inferiore» o premere le caselle «->» o «+».

### Programmare il tasto «Fine disegno»

Per programmare la posizione del piedino, il taglio del filo e la funzione fermapunto automatica.



> Premere la casella «Home».



> Premere la casella «Programma Setup».



> Premere la casella «Impostazioni del cucito».



> Premere la casella «Programmare tasti e caselle».



> Premere la casella «Programmare il tasto Fine disegno».



> Premere la casella «Fermapunto», per cucire 4 punti di saldatura sullo stesso punto.



> Premere la casella «Modificare numero dei punti di fermatura» per programmare i punti di fermatura cuciti in avanti.

> Premere la caselle «-» o «+» per programmare il numero dei punti di fermatura.

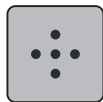

> Premere la casella «Punti fermatura sovrapposti» per programmare 4 punti di saldatura, cuciti sullo stesso punto.



> Premere la casella «Tagliafilo automatico» per disattivare il taglio del filo automatico dopo la fermatura dei punti.

> Premere nuovamente la casella «Tagliafilo automatico» per attivare il taglio del filo automatico dopo la fermatura dei punti.



> Premere la casella «Posizione del piedino», il piedino rimane abbassato dopo la fermatura dei punti.

> Premere nuovamente la casella «Posizione del piedino» per alzare il piedino dopo la fermatura dei punti.



> Premere la casella «Fermapunto» per disattivare la fermatura automatica.

> Premere nuovamente la casella «Fermapunto» per attivare la fermatura automatica.

### Programmare il tasto «Tagliafilo automatico»

La saldatura automatica prima del taglio del filo è programmabile.



> Premere la casella «Home».



> Premere la casella «Programma Setup».



> Premere la casella «Impostazioni del cucito».



> Premere la casella «Programmare tasti e caselle».



> Premere la casella «Programmare Tagliafilo automatico».



> Premere la casella «Fermapunto», per cucire 4 punti di saldatura sullo stesso punto.

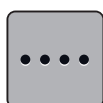

> Premere la casella «Modificare numero dei punti di fermatura» per programmare i punti di fermatura cuciti in avanti.

> Premere le caselle «-» o «+» per programmare il numero dei punti di fermatura.

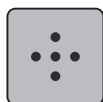

> Premere la casella «Punti fermatura sovrapposti» per impostare 4 punti di fermatura sovrapposti.



- > Premere la casella «Fermapunto» per disattivare la fermatura automatica.
- > Premere nuovamente la casella «Fermapunto» per attivare la fermatura automatica.

### Posizione del piedino con «Arresto dell'ago basso»

Con l'ago basso è possibile selezionare 3 posizioni diverse del piedino: piedino abbassato, piedino sospeso e piedino alzato (altezza massima).



- > Premere la casella «Home».



- > Premere la casella «Programma Setup».



- > Premere la casella «Impostazioni del cucito».



- > Premere la casella «Programmare tasti e caselle».



- > Premere la casella «Posizione del piedino con arresto dell'ago basso».



- > Selezionare la posizione del piedino desiderata.

### Programmare il pulsante «Cucire indietro»

Si può scegliere tra «Cucito indietro» e «Cucito indietro di precisione».



- > Premere la casella «Home».



- > Premere la casella «Programma Setup».



- > Premere la casella «Impostazioni del cucito».



- > Premere la casella «Programmare tasti e caselle».



- > Premere la casella «Programmare il tasto Cucire indietro».



- > Per impostare il cucito indietro di precisione, premere la casella «Cucito indietro di precisione».
- La casella ha la cornice bianca.

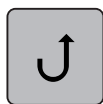

- > Per impostare il cucito indietro, premere la casella «Cucito indietro».
- La casella ha la cornice bianca.

## Programmare il pedale

Con la casella «Ago alto/basso» attivata, alzare o abbassare l'ago premendo il pedale con il tallone. Alternativamente si può programmare la posizione del piedino, il taglio del filo e la funzione fermapunto automatico.



- > Premere la casella «Home».



- > Premere la casella «Programma Setup».



- > Premere la casella «Impostazioni del cucito».



- > Premere la casella «Programmare il pedale».

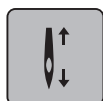

- La casella «Ago alto/basso» è attivata come impostazione base.
- La pressione del tallone sul pedale alza o abbassa l'ago.



- > Per programmare la pressione del tallone, premere la casella «Programmare la pressione del tallone».



- > Premere la casella «Fermapunto», per cucire 4 punti di saldatura sullo stesso punto.

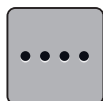

- > Per programmare i punti di fermatura cuciti in avanti, premere la casella «Modificare numero dei punti di fermatura».
- > Per impostare il numero di punti di saldatura, premere le caselle «-» o «+».

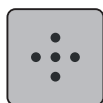

- > Premere la casella «Punti di fermatura sovrapposti» per impostare 4 punti sovrapposti.



- > Per disattivare la fermatura automatica tramite pressione del tallone, premere la casella «Fermapunto».
- > Per attivare la fermatura automatica tramite pressione del tallone sul pedale, premere nuovamente la casella «Fermapunto».



- > Per disattivare il taglio automatico del filo, premere la casella «Tagliafilo automatico».
- > Per attivare il taglio automatico del filo, premere nuovamente la casella «Tagliafilo automatico».



- > Affinché il piedino, con la pressione del tallone, rimanga in basso, premere la casella «Posizionare il piedino».
- > Affinché il piedino, con la pressione del tallone, rimanga in alto, premere nuovamente la casella «Posizionare il piedino».

## 3.2 Impostazioni del ricamo

### Regolare la tensione del filo superiore

Modifiche della tensione superiore fatte nel programma Setup si riflettono tutti i motivi di ricamo. Le configurazioni del programma Setup rimangono anche se la macchina è stata spenta.



> Premere la casella «Home».



> Premere la casella «Programma Setup».



> Premere la casella «Impostazioni del ricamo».



> Premere la casella «Modificare la tensione del filo superiore».  
 > Per aumentare la tensione del filo superiore, spostare il cursore verso l'alto o premere la casella «+».  
 > Per ridurre la tensione del filo superiore, spostare il cursore verso il basso o premere la casella «-».

### Impostare la velocità massima di cucito

Questa funzione consente di ridurre generalmente la velocità massima.



> Premere la casella «Home».



> Premere la casella «Programma Setup».



> Premere la casella «Impostazioni del ricamo».



> Premere la casella «Modificare la velocità massima».  
 > Per ridurre la velocità massima di ricamo, spostare il cursore verso sinistra o premere la casella «-».  
 > Per aumentare la velocità massima di ricamo, spostare il cursore verso destra o premere la casella «+».

### All'apertura definire la posizione del ricamo

L'impostazione predefinita è che i ricami aperti appaiono sempre al centro del telaio. L'interruttore «Ripristinare la posizione dei ricami salvati» può essere utilizzato per aprire i ricami nella posizione del telaio in cui sono stati salvati nel software di ricamo BERNINA.



> Toccare leggermente «Home».



> Premere la casella «Programma Setup».



> Premere la casella «Impostazioni del ricamo».



> Premere la casella «Centrare il ricamo».



- > Per aprire il ricamo nella posizione salvata, impostare l'interruttore su I. «Ripristinare la posizione del ricamo salvato» su «I».
- > Per aprire il ricamo centrato nel telaio, portare l'interruttore «Ripristinare la posizione del ricamo salvato» su «0».

## Calibrazione del telaio

La calibrazione del telaio imposta la posizione dell'ago al centro del telaio.

Presupposizione:

- Il modulo per ricamo è collegato.
- Il modulo con la relativa mascherina per ricamo è montato.



> Premere la casella «Home».



> Premere la casella «Programma Setup».



> Premere la casella «Impostazioni del ricamo».



- > Premere la casella «Calibrazione del telaio».
- > Tramite le frecce muovere l'ago sul display esattamente nel centro della mascherina.



> Acquisire la posizione dell'ago con la casella «Confermare».

## Spessore della stoffa

Se lo spessore della stoffa supera 4 mm (0.15 inch), p.es spugna, selezionare 7.5 mm (0.29 inch) o 10 mm (0.39 inch). Più la stoffa è voluminosa, più lentamente ricama la macchina. Se la macchina viene spenta, le impostazioni modificate sono ripristinate a 4 mm (0.15).



> Premere la casella «Home».

 > Premere la casella «Programma Setup».

 > Premere la casella «Impostazioni del ricamo».

 > Premere la casella «Spessore della stoffa».  
> Selezionare lo spessore della stoffa.

### Attivare/disattivare la funzione Rimozione del filo

Per estrarre l'estremità del filo verso l'alto e fuori dal tessuto dopo il taglio, la funzione deve essere attivata. Per i ricami con punti lunghi, si consiglia di disattivare la funzione di rimozione del filo. Se la distanza tra il piedino ed il telaio è troppo piccola, la macchina non esegue la funzione.

 > Premere la casella «Home».

 > Premere la casella «Programma Setup».

 > Premere la casella «Impostazioni del ricamo».

 > Premere la casella «Rimozione del filo».

 > Per attivare la funzione Rimozione del filo, mettere l'interruttore principale su «/».  
> Per disattivare la funzione Rimozione del filo, mettere l'interruttore su «0».

### Impostare i punti di fermatura

I motivi di ricamo sono programmati con o senza punti di fermatura. La macchina riconosce, se non sono stati programmati punti di fermatura e li aggiunge.

 > Premere la casella «Home».

 > Premere la casella «Programma Setup».

 > Premere la casella «Impostazioni del ricamo».

 > Premere la casella «Fermapunto attivato/disattivato».



- > Per disattivare i punti di saldatura all'inizio, portare l'interruttore su «0» nella zona destra in alto.
  - Se il ricamo è stato programmato con punti di saldatura, la macchina li cuce.
  - Se il ricamo non dispone di punti di saldatura programmati, la macchina non li cuce.
- > Per attivare i punti di saldatura all'inizio, portare l'interruttore nella zona in alto a destra su «1».
  - Se il ricamo è stato programmato con punti di saldatura, la macchina li cuce.
  - Se il ricamo non dispone di punti di saldatura programmati, la macchina li aggiunge e li cuce.
- > Per disattivare i punti di saldatura alla fine, portare l'interruttore su «0» nella zona destra in basso.
  - Se il ricamo è stato programmato con punti di saldatura, la macchina li cuce.
  - Se il ricamo non dispone di punti di saldatura programmati, la macchina non li cuce.
- > Per attivare i punti di saldatura alla fine, portare l'interruttore nella zona in basso a destra su «1».
  - Se il ricamo è stato programmato con punti di saldatura, la macchina li cuce.
  - Se il ricamo non dispone di punti di saldatura programmati, la macchina li aggiunge e li cuce.

### Impostare il taglio automatico del filo

Le impostazioni del taglio del filo possono essere adattate alle proprie esigenze. Disattivare il taglio del filo prima del cambio del filo (1), oppure adattare la lunghezza del punto di collegamento (3). La macchina taglia i fili di collegamento a seconda della lunghezza impostata. Impostare prima da quale lunghezza i punti di connessione devono essere tagliati, quindi selezionare il ricamo.



La lunghezza del filo di collegamento può essere impostata da 1 mm a 15 mm, l'impostazione base è di 6 mm. Ciò significa che tutti i punti di collegamento che sono più lunghi di 6 mm, vengono tagliati automaticamente. Riducendo il valore a 1 mm, la macchina esegue più tagli di filo. La durata del ricamo aumenta e sul rovescio del ricamo si possono vedere più fili tagliati, soprattutto se la funzione Rimozione del filo è attivata. Sul diritto del ricamo non sono visibili fili di collegamento o solo fili molto corti, conferendo al ricamo un bellissimo aspetto. La riduzione della lunghezza del taglio del filo a 1 mm è particolarmente vantaggiosa per ricamare testi, che di solito producono molto fili di collegamento corti. Per altri ricami (specialmente se entrambi i lati del motivo sono a vista), può essere utile non ridurre troppo la lunghezza del taglio in modo che non si formano troppi fili tagliati che vengono sopracuciti e che sono difficili da rimuovere al termine del ricamo.



- > Premere la casella «Home».



- > Premere la casella «Programma Setup».



- > Premere la casella «Impostazioni del ricamo».



- > Premere la casella «Impostazioni del taglio».

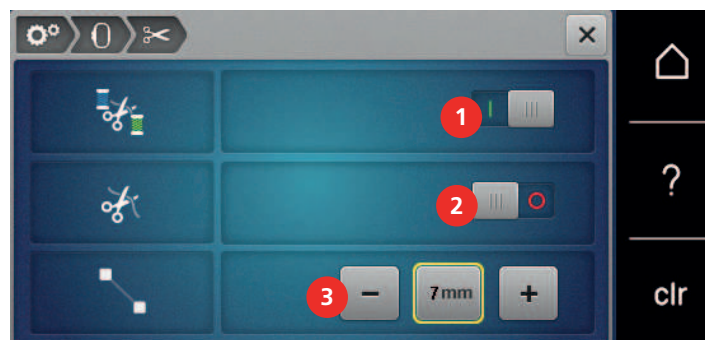





- > Premere l'interruttore nella parte superiore del display (1) su «0» per disattivare il taglio automatico prima del cambio del filo.
- > Premere l'interruttore nella parte superiore del display (1) su «I» per attivare il taglio automatico prima del cambio del filo.
- > Per arrestare la macchina per il taglio del filo manuale, posizionare l'interruttore al centro del display (2) su «I».
- La macchina si ferma dopo circa 7 punti ed il filo può essere tagliato manualmente.
- > Per non arrestare la macchina per il taglio del filo manuale, posizionare l'interruttore al centro del display (2) su «0».
- > Premere le caselle «-» o «+» (3) per impostare da quale lunghezza i punti di connessione devono essere tagliati.

### Cambiare l'unità di misurazione

Nella modalità Ricamo è possibile cambiare l'unità di misurazione da mm in inch (pollici). L'impostazione standard è in mm.



- > Premere la casella «Home».



- > Premere la casella «Programma Setup».



- > Premere la casella «Impostazioni del ricamo».



- > Premere la casella «Cambiare l'unità di misurazione».
- > Per cambiare l'unità di misurazione in modalità Ricamo in pollici, premere la casella «Inch» (1).
- > Per cambiare l'unità di misurazione in modalità Ricamo in mm, premere la casella «mm» (2).

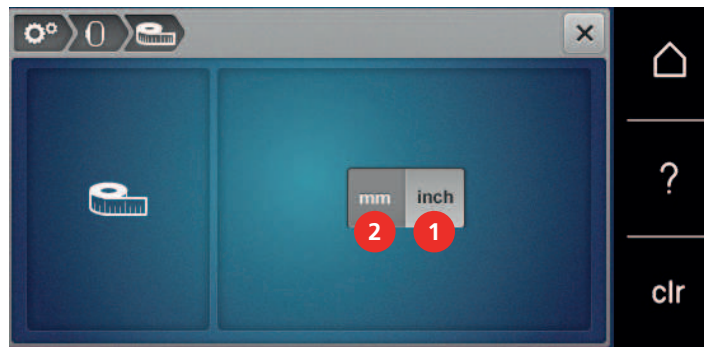

### 3.3 Selezionare le impostazioni personali



- > Premere la casella «Home».



- > Premere la casella «Programma Setup».



> Premere la casella «Impostazioni personali».



- > Selezionare il colore del display e dello sfondo desiderato.
- > Per modificare il messaggio di benvenuto, premere la casella di testo sopra le impostazioni del colore.
- > Inserire il messaggio di benvenuto.
- > Per le lettere maiuscole premere la casella «ABC» (impostazione standard).
- > Per le lettere minuscole premere la casella «abc».
- > Per i numeri e i segni matematici premere la casella «123».
- > Per i caratteri speciali premere la casella «@&!» .
- > Per cancellare completamente il testo, premere la casella di testo sopra la tastiera.
- > Per cancellare singole lettere, premere la casella «DEL».



> Per confermare la programmazione, premere la casella «Confermare».



> Chiudere la finestra.



- > Premere la casella «Home».
- Il messaggio di benvenuto viene cancellato.

### 3.4 Funzioni di controllo

#### Impostare il sensore del filo superiore



> Premere la casella «Home».



> Premere la casella «Programma Setup».



> Premere la casella «Funzioni di controllo».



- > Per disattivare il sensore del filo superiore, portare l'interruttore nella parte superiore del display su «0».
- > Per attivare il sensore del filo superiore, portare l'interruttore nella parte superiore del display su «1».

### Impostare il sensore del filo inferiore



> Premere la casella «Home».



> Premere la casella «Programma Setup».



> Premere la casella «Funzioni di controllo».



> Per disattivare il sensore del filo inferiore, portare l'interruttore nella parte inferiore del display su «0».  
 > Per attivare il sensore del filo inferiore, portare l'interruttore nella parte inferiore del display su «1».

### 3.5 Impostare i segnali acustici



> Premere la casella «Home».



> Premere la casella «Programma Setup».



> Premere la casella «Segnali acustici».



- > Per disattivare i suoni in linea generale, portare l'interruttore (1) su «0».
- > Per attivare i suoni in linea generale, portare l'interruttore (1) su «1».
- > Per attivare uno dei 4 suoni quando si sceglie un motivo, premere nella zona (2) le caselle «1 – 4».
- > Per disattivare il suono quando si sceglie un motivo, premere nella zona (2) la casella «Altoparlante».
  - La casella «Altoparlante» ha la cornice bianca.
- > Per attivare uno dei 4 suoni quando si scelgono le funzioni, premere nella zona (3) le caselle «1 – 4».
- > Per disattivare il suono quando si scelgono le funzioni, premere nella zona (3) la casella «Altoparlante».
  - La casella «Altoparlante» ha la cornice bianca.
- > Per disattivare il suono quando si utilizza la modalità BSR, premere nella zona (4) la casella «Altoparlante».
  - La casella «Altoparlante» ha la cornice bianca.
- > Per attivare il suono quando si utilizza la modalità BSR, premere nella zona (4) la casella «Altoparlante».



## 3.6 Impostazioni della macchina

### Selezionare la lingua



> Toccare leggermente «Home».



> Toccare leggermente «Programma Setup».



> Toccare leggermente «Impostazioni macchina».



> Toccare leggermente «Selezione lingua».  
> Toccare leggermente .la lingua desiderata.

### Impostare la luminosità del display

La luminosità del display può essere impostata in base alle proprie esigenze.



> Premere la casella «Home».



> Premere la casella «Programma Setup».



> Premere la casella «Impostazioni della macchina».



> Premere la casella «Impostare la luminosità».  
> Per modificare la luminosità del display, spostare il cursore nella parte superiore del display a sinistra o a destra o premere le caselle «+» o «-».

### Impostare la luce

La luminosità della luce può essere impostata in base alle proprie esigenze.



> Premere la casella «Home».



> Premere la casella «Programma Setup».



> Premere la casella «Impostazioni della macchina».



> Premere la casella «Impostare la luminosità».



- > Per disattivare l'illuminazione, portare l'interruttore su «0».
- > Per attivare l'illuminazione, portare l'interruttore su «I».
- > Per modificare la luminosità dell'illuminazione, spostare il cursore nella parte inferiore del display a sinistra o a destra o premere le caselle «+» o «-».

### Controllare la versione firmware

Vengono visualizzate la versione firmware e hardware della macchina.



- > Premere la casella «Home».



- > Premere la casella «Programma Setup».



- > Premere la casella «Impostazioni della macchina».



- > Premere la casella «Informazione».



- > Premere la casella «Informazioni firmware e hardware».

### Controllare il numero totale dei punti cuciti

Il display indica il numero totale dei punti cuciti dalla macchina ed anche il numero dei punti cuciti dall'ultima revisione eseguita dal rivenditore BERNINA.



- > Premere la casella «Home».



- > Premere la casella «Programma Setup».



- > Premere la casella «Impostazioni della macchina».



- > Premere la casella «Informazione».



- > Premere la casella «Informazioni firmware e hardware».

## Inserire i dati del rivenditore

I dati del rivenditore BERNINA possono essere inseriti.



> Premere la casella «Home».



> Premere la casella «Programma Setup».



> Premere la casella «Impostazioni della macchina».



> Premere la casella «Informazione».



> Per registrare i dati del rivenditore premere la casella «Dati del rivenditore».



> Per registrare il nome commerciale del rivenditore BERNINA, premere la casella «Nome commerciale».



> Per registrare l'indirizzo del rivenditore BERNINA, premere la casella «Indirizzo».



> Per registrare il numero di telefono del rivenditore BERNINA, premere la casella «Telefono».



> Per registrare la pagina internet o l'indirizzo e-mail del rivenditore BERNINA, premere la casella «Internet».

## Salvare i dati assistenza

I dati di assistenza sullo stato attuale della macchina possono essere memorizzati sulla chiavetta USB BERNINA (accessorio opzionale) e inviati al rivenditore BERNINA.

> Inserire una chiavetta USB BERNINA (accessorio opzionale) con abbastanza spazio di memoria nell'apposita presa della macchina.

> Premere la casella «Home».



> Premere la casella «Programma Setup».



> Premere la casella «Impostazioni della macchina».





- > Premere la casella «Informazione».



- > Premere la casella «Dati assistenza».
- > Premere la casella «LOG».
  - Intorno alla casella «LOG» appare una cornice bianca.
- > Accertarsi che la cornice bianca sia sparita prima di rimuovere la chiavetta USB BERNINA (accessorio opzionale).

### Ripristinare le impostazioni base

**ATTENZIONE:** Questa funzione cancella tutte le impostazioni personalizzate.



- > Premere la casella «Home».



- > Premere la casella «Programma Setup».



- > Premere la casella «Impostazioni della macchina».



- > Premere la casella «Impostazioni base».



- > Premere la casella «Impostazioni base Cucito».



- > Per ripristinare le impostazioni base per il cucito, premere la casella «Confermare».



- > Premere la casella «Impostazioni Ricamo».



- > Per ripristinare le impostazioni base per il ricamo, premere la casella «Confermare».



- > Premere la casella «Impostazioni base, tutte».



- > Per ripristinare tutte le impostazioni di base, premere la casella «Confermare» e riavviare la macchina.

### Cancellare dati personali

Cancellare ricami non più desiderati per creare spazio nella memoria.



- > Premere la casella «Home».



- > Premere la casella «Programma Setup».



- > Premere la casella «Impostazioni della macchina».



> Premere la casella «Impostazioni base».



> Premere la casella «Cancellare dati dalla memoria personale».



> Premere la casella «Confermare» per cancellare tutti i dati dalla memoria personale.



> Premere la casella «Cancellare ricami personali».



> Premere la casella «Confermare» per cancellare tutti i ricami dalla memoria personale.

### **Cancellare un motivo di ricamo dalla chiavetta USB BERNINA**

Se ci sono dati non più utilizzati sulla chiavetta USB BERNINA (accessorio opzionale) basta inserire la chiavetta nella presa della macchina e cancellare i dati.

- > Inserire la chiavetta USB BERNINA (accessorio opzionale) nella presa USB della macchina.
- > Premere la casella «Home».



> Premere la casella «Programma Setup».



> Premere la casella «Impostazioni della macchina».



> Premere la casella «Impostazioni base».



> Premere la casella «Cancellare dati della chiavetta USB».



> Premere la casella «Confermare» per cancellare tutti i dati della chiavetta USB BERNINA (accessorio opzionale).

### **Calibrare l'asolatore a slitta n. 3A**

L'asolatore a slitta n. 3A e la macchina sono armonizzati tra loro e dovrebbero essere utilizzati solo insieme.

Presupposizione:

- L'asolatore automatico a slitta n. 3A è montato.
- L'ago non è infilato.



> Premere la casella «Home».







> Premere la casella «Programma Setup».



> Premere la casella «Impostazioni della macchina».



-  > Premere la casella «Manutenzione/Update».
-  > Premere la casella «Calibrare l'asolatore a slitta n. 3A».
-  > Per avviare la calibrazione premere il tasto «Start/Stop».
-  > Terminata la calibrazione chiudere la finestra.

### Aggiornare il firmware della macchina

Il firmware attuale della macchina e le istruzioni passo per passo per il processo di aggiornamento possono essere scaricati dall'indirizzo [www.bernina.com](http://www.bernina.com). Solitamente i dati e le impostazioni personali sono trasferiti automaticamente con l'aggiornamento del software. Ma per motivi di sicurezza si consiglia di salvare i dati e le impostazioni personali prima dell'aggiornamento su una chiavetta USB BERNINA (accessorio opzionale). In questo modo dati personali e impostazioni persi durante l'aggiornamento possono essere successivamente ritrasferiti nella macchina.







#### ATTENZIONE

#### Chiavetta USB BERNINA (accessorio opzionale) rimossa troppo presto

L'aggiornamento del firmware non viene portato a termine e la macchina non può essere utilizzata.

- > Rimuovere la chiavetta USB BERNINA (accessorio opzionale) solo, se l'aggiornamento è stato portato a termine con successo.

- > Inserire nella porta USB della macchina una chiavetta USB BERNINA (accessorio opzionale), formattata FAT32, che contiene la nuova versione firmware.

-  > Premere la casella «Home».
-  > Premere la casella «Programma Setup».
-  > Premere la casella «Impostazioni della macchina».
-  > Premere la casella «Manutenzione/Update».
-  > Premere la casella «Aggiornare la macchina».
-  > Premere la casella «Salvare dati sulla chiavetta USB».
  - La casella è contrassegnata con un segno di spunta verde.
-  > Per avviare l'aggiornamento del firmware, premere il campo «Aggiorna».

## Ripristinare dati salvati

Se dati personali e impostazioni non fossero disponibili dopo un aggiornamento del software, possono essere successivamente ritrasferiti nella macchina.

### ATTENZIONE

#### Chiavetta USB BERNINA (accessorio opzionale) rimossa troppo presto

I dati salvati non vengono trasferiti e la macchina non può essere utilizzata.

> Rimuovere la chiavetta USB BERNINA (accessorio opzionale) solo, se l'aggiornamento è stato terminato con successo.

> Inserire la chiavetta USB BERNINA (accessorio opzionale) con i dati e impostazioni salvati nella presa USB della macchina.

> Premere la casella «Home».



> Premere la casella «Programma Setup».



> Premere la casella «Impostazioni della macchina».



> Premere la casella «Manutenzione/Update».



> Premere la casella «Aggiornare la macchina».



> Premere la casella «Trasferire i dati salvati sulla macchina».  
– La casella è contrassegnata con un segno di spunta verde.



## Pulire il prendifilo

Il capitolo «Manutenzione e Pulizia» offre ulteriori istruzioni illustrate che spiegano passo per passo il procedimento.

> Premere la casella «Home».



> Premere la casella «Programma Setup».



> Premere la casella «Impostazioni della macchina».



> Premere la casella «Manutenzione/Update».



> Premere la casella «Pulire il prendifilo».

> Pulire il prendifilo, seguendo le istruzioni.



## Lubrificare la macchina

### PRUDENZA

#### Componenti con alimentazione elettrica

Pericolo di lesioni causati da ago e crochet.

- > Spegnerne la macchina e scollegarla dalla rete elettrica.

### ATTENZIONE

#### Lubrificare il crochet

Troppo olio può sporcare la stoffa e il filo.

- > Dopo la lubrificazione fare sempre una prova di cucito su un ritaglio di stoffa.

Animazioni dimostrano nel programma Setup la lubrificazione della macchina. Il capitolo «Manutenzione e Pulizia», offre ulteriori istruzioni illustrate che spiegano passo per passo il procedimento. Adoperare esclusivamente olio BERNINA.



- > Premere la casella «Home».



- > Premere la casella «Programma Setup».



- > Premere la casella «Impostazioni della macchina».



- > Premere la casella «Manutenzione/Update».



- > Premere la casella «Lubrificazione».
- > Lubrificare la macchina seguendo le indicazioni sul display.

## Imballare il modulo per ricamo

Per sistemare il modulo per ricamo nella scatola originale senza spostare il braccio manualmente, bisogna portare il braccio del modulo nella posizione di imballaggio.

Presupposizione:

- Il modulo per ricamo è collegato con la macchina.



- > Premere la casella «Home».



- > Premere la casella «Programma Setup».



- > Premere la casella «Impostazioni della macchina».

## Programma Setup



> Premere la casella «Manutenzione/Update».



> Premere la casella «Posizione di imballaggio».  
> Seguire le indicazioni sul display.



## 4 Impostazioni del sistema

### 4.1 Aprire il Tutorial

Il tutorial fornisce informazioni e spiegazioni sulle diverse sezioni di cucito e ricamo e sui diversi punti.



- > Premere la casella «Home».



- > Premere la casella «Tutorial».
- > Selezionare il tema desiderato, per ottenere le informazioni richieste.

### 4.2 Guida al cucito

La Guida al cucito offre informazioni per i progetti di cucito. Dopo la selezione della stoffa e del progetto di cucito desiderato, sono visualizzati sullo schermo i suggerimenti relativi all'ago e al piedino adatto.



- > Premere la casella «Home».



- > Premere la casella «Guida al cucito».
- > Selezionare la stoffa desiderata.
- > Selezionare il progetto di cucito desiderato.

### 4.3 Modalità eco

Se il lavoro viene interrotto per un periodo di tempo più lungo, la macchina può essere messa in modalità risparmio energetico.



- > Premere la casella «Home».



- > Premere la casella «Modalità eco».
  - Il display si spegne. La macchina riduce il consumo di corrente elettrica e le luci si spengono.
- > Per rimuovere la modalità risparmio, premere il simbolo eco sul display.
  - La macchina è nuovamente pronta per cucire.

### 4.4 Guida al ricamo

La Guida al ricamo offre informazioni e suggerimenti per i progetti di ricamo. Dopo la selezione della stoffa e del progetto di ricamo desiderato, sono visualizzati sullo schermo i suggerimenti relativi all'ago e al piedino per ricamo adatto.

Presupposizione:

- La modalità di ricamo è attivata.



- > Premere la casella «Home».



- > Premere la casella «Guida al ricamo».
- > Selezionare il progetto di ricamo desiderato.
- > Selezionare la stoffa su cui si desidera ricamare.
- > Premere la casella «Confermare».
  - Se è stato già selezionato un motivo di ricamo, un messaggio avverte che questo ricamo sarà soprascritto.

#### 4.5 Programma Help



- > Selezionare sul display la finestra per cui serve l'aiuto.
- > Premere la casella «Aiuto» per attivare il programma.
- > Premere sul display la casella per la quale si desidera vedere ulteriori informazioni.
  - L'informazione relativa alla casella selezionata appare sul display.

#### 4.6 Cancellare con «clr» tutte le modifiche

Tutte le modifiche apportate ai motivi possono essere ripristinate ai valori standard. Sono esclusi i motivi salvati nella memoria personale e le funzioni di sicurezza.



- > Premere la casella «clr».

## 5 Cucito creativo

### 5.1 Panoramica Menu Cucito

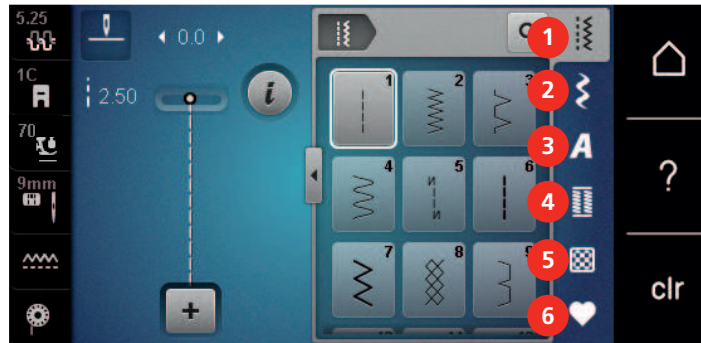

- |   |                  |   |                   |
|---|------------------|---|-------------------|
| 1 | Punti utili      | 4 | Asole             |
| 2 | Punti decorativi | 5 | Punti quilt       |
| 3 | Alfabeti         | 6 | Memoria personale |

#### Selezione del punto

- > Selezionare un punto, un alfabeto oppure un'asola.
- > Per visualizzare ulteriori punti, trascinare con lo stilo touchscreen/dito la visualizzazione dell'area dei punti pratici, alfabeti e asole verso l'alto.
- > Per ingrandire la finestra dei punti, premere la casella «Mostra tutti i punti» (1).
- > Per ridurre la finestra dei punti, premere nuovamente la casella «Mostra tutti i punti» (1).

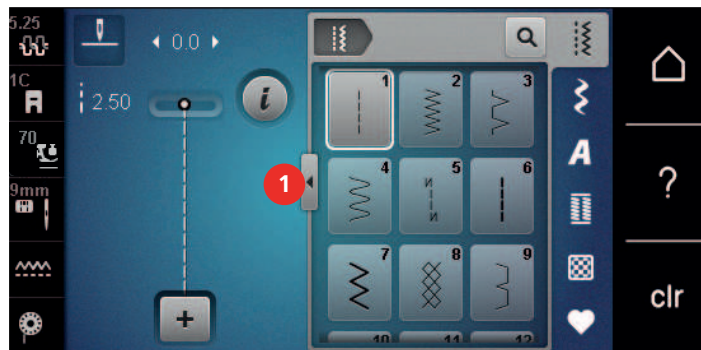

- > Per selezionare il punto digitando il suo numero, premere la casella «Selezione numerica del punto».

## 5.2 BERNINA Dual Transport



Adattare la pressione del piedino allo spessore della stoffa. Più la stoffa è voluminosa, più leggera deve essere la pressione del piedino.

Il Doppio Trasporto BERNINA trasporta la stoffa contemporaneamente da sopra e da sotto. In questo modo si garantisce che anche i tessuti lisci e fini vengano fatti avanzare in modo uniforme e accurato. Le strisce e i quadretti possono essere perfettamente sintonizzati con un trasporto uniforme.

Il Doppio Trasporto BERNINA è particolarmente utile per le seguenti tecniche:

- Cucito: Tutte le tecniche di cucito su materiali difficili, p.es. orli, cerniere.
- Patchwork: Per strisce precisi, blocchi precisi e punti decorativi, larghi fino a 9 mm.
- Applicazioni: Cucire nastri e bordare con nastri in sbieco.

Sono stoffe difficili da lavorare:

- Velluto, normalmente nella direzione del pelo.
- Spugna.
- Jersey, soprattutto orizzontalmente alle maglie.
- Pelliccia sintetica e pelliccia sintetica spalmata.
- Pile.
- Stoffe trapuntate.
- Righe e quadretti.
- Stoffa per tende con rapporto del disegno.

Sono stoffe che scivolano con difficoltà:

- pelle sintetica, stoffe rivestite (ottime con l'accessorio opzionale piedino zigzag # 52D con soletta scorrevole).

### Usare il Doppio Trasporto BERNINA



Adoperare soltanto i piedini con il centro posteriore aperto, che portano la sigla «D». Ulteriori piedini con la sigla «D» sono indicati nel catalogo degli accessori incluso.

#### Attivare il Doppio Trasporto

- > Alzare il piedino.
- > Montare un piedino con la sigla «D».
- > Abbassare il trasportatore superiore finché si innesta.





### Disattivare il Doppio Trasporto

- > Alzare il piedino.
- > Prendere il trasportatore superiore tra due dita, tirarlo in basso, spingerlo indietro e portarlo lentamente in alto nella posizione di arresto.



### 5.3 Regolare la velocità

Il cursore permette la regolazione graduale della velocità del cucito.

- > Spostare il cursore verso sinistra per aumentare la velocità di cucito.
- > Spostare il cursore verso destra per aumentare la velocità di cucito.

### 5.4 Regolare la tensione del filo superiore

La regolazione base della tensione del filo superiore avviene automaticamente durante la selezione del punto.

La tensione del filo superiore viene impostata in modo ottimale nella fabbrica BERNINA e ogni macchina viene campionata. Per la campionatura è utilizzato come filo superiore e inferiore il filo Metrosene/Seralon dello spessore 100/2 (Mettler).

L'utilizzo di diversi filati per cucire e ricamare può alterare la formazione del punto. Eventualmente adattare la tensione del filo al materiale ed al punto selezionato.

Più è alta l'impostazione della tensione del filo superiore, più teso è il filo superiore e il filo inferiore appare sul diritto della stoffa. Riducendo la tensione superiore, il filo superiore è meno teso e il filo inferiore entra meno nella stoffa.

Modifiche della tensione del filo superiore si riflettono sul punto selezionato e su tutti i motivi di ricamo.

Modifiche permanenti della tensione del filo superiore per la modalità di cucito (vedi a pagina 48) e per la modalità di ricamo (vedi a pagina 53) possono essere impostate nel programma Setup.

Presupposizione:

- Nel programma Setup è modificata la tensione del filo superiore.
- > Premere la casella «Tensione del filo superiore».



- > Spostare il cursore con lo stilo touchscreen/il dito per regolare la tensione del filo superiore.



- > Premere la casella gialla a destra per annullare le modifiche e per ripristinare le impostazioni standard.
- > Premere la casella gialla a sinistra per ripristinare alle impostazioni di base le modifiche nel **Programma Setup**.

## 5.5 Modificare un motivo

### Modificare la larghezza del punto

- > Per ridurre la larghezza del punto girare la «manopola multi-funzione superiore» a sinistra.
- > Per aumentare la larghezza del punto girare la «manopola multi-funzione superiore» a destra.
- > Per attivare ulteriori opzioni di modifica premere la casella «Larghezza del punto» (1).

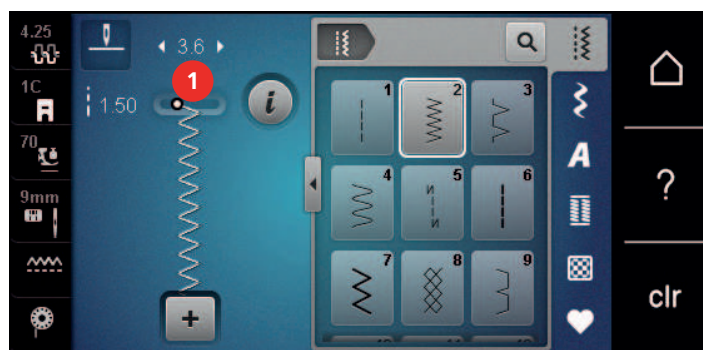

### Modificare la lunghezza del punto

- > Per ridurre la lunghezza del punto girare la «manopola multi-funzione inferiore» a sinistra.
- > Per aumentare la lunghezza del punto girare la «manopola multi-funzione inferiore» a destra.
- > Per attivare ulteriori opzioni di modifica premere la casella «Lunghezza del punto» (1).

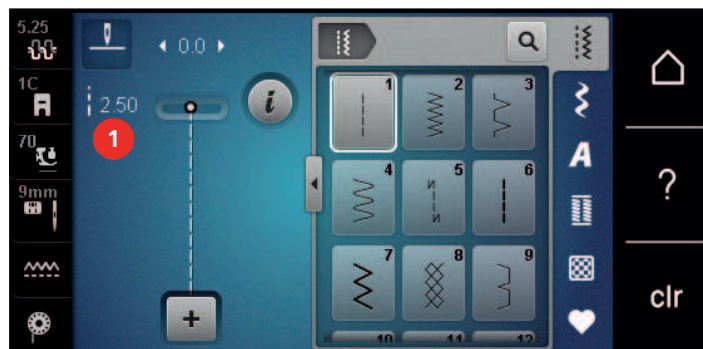

## Correggere il bilanciamento

L'utilizzo di stoffe, filati e stabilizzatori diversi può alterare talmente la formazione dei punti programmati, che la macchina non li esegue correttamente. Il bilanciamento elettronico consente di correggere questi difetti e di adattare in maniera ottimale il motivo al materiale utilizzato.

- > Selezionare un punto o alfabeto.
- > Cucire il motivo.
- > Premere la casella «i».



- > Premere la casella «Bilanciamento».
  - Sul display appare l'anteprima del punto.

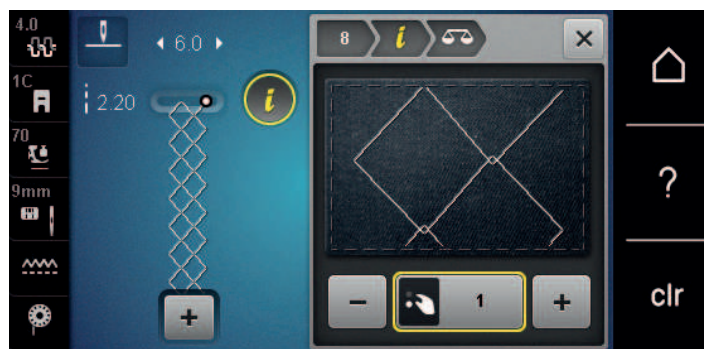

- > Ruotare la «manopola multi-funzione inferiore» per correggere la direzione verticale del motivo, finché la raffigurazione del punto sul display corrisponde al risultato cucito del punto sulla stoffa.
- > Le modifiche del bilanciamento possono essere salvate per ogni punto nella «Memoria personale»
- > Le impostazioni modificate del bilanciamento rimangono valide solo fino a quando non viene premuto il tasto «clr» o spenta la macchina.

## Ripetizione del motivo

I punti possono essere ripetuti fino a 99 volte.

- > Selezionare un punto o alfabeto.
- > Premere la casella «i».



- > Premere la casella «Ripetizione del motivo» drücken.
  - Si apre un nuovo display.
- > Inserire le ripetizioni desiderate.



- > Premere la casella «Confermare».

## Impostare la funzione Punto lungo

La massima lunghezza del Punto lungo è 12 mm, la macchina cuce solo ogni secondo punto.

- > Selezionare un punto.
- > Premere la casella «i».

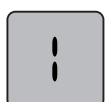

- > Premere la casella «Punto lungo».

## Effetto specchio

- > Selezionare un punto o alfabeto.
- > Premere la casella «i».



- > Premere la casella «Effetto specchio orizzontale» per ottenere il motivo specchiato orizzontalmente.



- > Premere la casella «Effetto specchio verticale» per ottenere il motivo specchiato verticalmente.

## Modificare la lunghezza del motivo

La lunghezza del motivo può essere aumentata o diminuita.

- > Selezionare un punto o alfabeto.
- > Premere la casella «i».



- > Premere la casella «Modificare la lunghezza del punto».
- > Spostare il cursore con lo stilo touchscreen/il dito per regolare la lunghezza del punto.
- > Premere la casella «+100%» (1) per aumentare la lunghezza del punto a passi di 100%.



## Funzione Contapunti

La funzione Contapunti non è disponibile per tutti i punti. Per esempio per il punto nido d'ape n. 8 la funzione Contapunti non è disponibile.

- > Selezionare un punto.
- > Premere la casella «i».



- > Premere la casella «Programmazione lunghezza con contapunti».
- > Cucire la lunghezza desiderata.

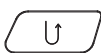

- > Premere il pulsante «Cucire indietro».
  - Sul display appare «Auto», il punto selezionato è programmato temporaneamente, finché la macchina rimane accesa.

## Eeguire il motivo con il punto triplo

Per ottenere un effetto più decorativo eseguire i motivi con il punto triplo. Il punto triplo non è disponibile per tutti i motivi.

- > Selezionare il punto.
- > Premere la casella «i».



- > Premere la casella «Punto triplo».

## Cucire indietro

- > Selezionare un punto oppure un alfabeto.
- > Impostare l'arresto dell'ago in basso (permanente), per cucire immediatamente indietro, dopo aver premuto il pulsante «Cucire indietro».
- > Impostare l'arresto dell'ago in basso (permanente), per cucire immediatamente indietro, dopo aver premuto il pulsante Cucire indietro.

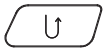

- > Premere il pulsante «Cucire indietro» e tenerlo premuto.

## Cucire indietro permanente

- > Selezionare un punto o alfabeto.
- > Premere la casella «i».

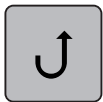

- > Per cucire permanentemente indietro, premere la casella «Cucire indietro».
  - La macchina cuce indietro, finché la casella «Cucire indietro» viene premuta nuovamente.

## Cucire indietro, di precisione

- > Selezionare un punto o alfabeto.
- > Premere la casella «i».



- > Per cucire gli ultimi 200 punti indietro, esattamente punto per punto, premere nuovamente la casella «Cucire indietro, di precisione».

## 5.6 Programmare i punti

### Panoramica modalità combinazioni



- |   |  |   |  |
|---|--|---|--|
| 1 | Larghezza punto del motivo selezionato | 3 | Modalità combinazioni/Modalità singola         |
| 2 | Lunghezza punto del motivo selezionato | 4 | Motivo singolo all'interno di una combinazione |

### Creare una combinazione di punti

Nella modalità Combinazioni, punti e lettere possono essere combinati a piacere. La possibilità di combinare le lettere degli alfabeti, permette di creare anche delle scritte, p.es. BERNINA.



- > Premere la casella «Modalità singola/Modalità combinazioni».
- > Selezionare i punti desiderati.



- > Premere la casella «Modalità singola/Modalità combinazioni» per ritornare nella Modalità singola.

### Memorizzare una combinazioni di punti

Per riutilizzare combinazioni di punti, salvarle nella «Memoria personale».

- > Creare una combinazione di punti.
- > Premere la casella «Memoria personale».



- > Premere la casella «Salvare».



- > Premere la casella «Confermare» o la casella gialla per salvare la combinazione.

### Aprire una combinazione di punti



- > Premere la casella «Modalità singola/Modalità combinazioni».



- > Premere la casella «Memoria personale».



- > Premere la casella «Aprire la combinazione salvata».
- > Selezionare una combinazione di punti.

### Soprascrivere una combinazione di punti



- > Creare una combinazione di punti.
- > Premere la casella «Memoria personale».



- > Premere la casella «Salvare».
- > Selezionare la combinazione di punti da sovrascrivere.



- > Premere la casella «Confermare» per sovrascrivere la combinazione di punti.

### Cancellare la combinazione di punti



- > Creare una combinazione di punti.
- > Premere la casella «i».

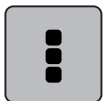

- > Premere la casella «Modificare l'intera combinazione».



- > Premere la casella «Cancellare».



- > Premere la casella «Confermare».

### Modificare un punto singolo

- > Creare una combinazione di punti.
- > Toccare con lo stilo touchscreen/il dito la posizione desiderata (1) all'interno della combinazione, per selezionare un motivo singolo.



- > Premere la casella di dialogo «i», per modificare il singolo motivo.

### Cancellare un motivo singolo

- > Creare una combinazione di punti.

- > Premere con lo stilo touchscreen/dito sulla posizione desiderata (1) nella combinazione di punti, per selezionare un singolo punto.



- > Premere la casella di dialogo «i».



- > Premere la casella «Cancella» per cancellare il singolo punto.

oppure

- > Premere e tenere premuto con lo stilo touchscreen/dito sul punto desiderato (1) nella combinazione di punti, per spostare all'esterno il punto.
  - Il punto viene cancellato.

### Inserire un motivo singolo

Il punto nuovo viene inserito sempre **sotto** il punto selezionato.

- > Creare una combinazione di punti.
- > Toccare con lo stilo touchscreen/il dito la posizione desiderata (1) all'interno della combinazione, per selezionare un motivo singolo.



- > Selezionare un nuovo motivo

### Adattare la lunghezza e la larghezza del punto

La lunghezza e la larghezza del singolo punto in una combinazione di punti possono essere adattate al motivo più lungo e più largo della combinazione.



- > Creare una combinazione di punti.
- > Premere la casella di dialogo «i».



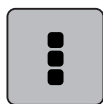

- > Premere la casella «Modificare l'intera combinazione».



- > Premere la casella «Lunghezza del motivo totale» (1).
- > Premere la casella «Adattare la lunghezza all'interno della combinazione» (2).
  - Le lunghezze dei punti vengono adattate alla lunghezza del punto più lungo della combinazione



- > Premere la casella «Larghezza del punto» (3).
- > Premere la casella «Adattare la larghezza all'interno della combinazione» (4).
  - Le larghezze di tutti i punti vengono adattate alla larghezza del punto più largo della combinazione

Inoltre, la lunghezza e la larghezza della combinazione di punti può essere aumentata o diminuita proporzionalmente.

- > Per ridurre proporzionalmente la larghezza della combinazione di punti, ruotare la verso sinistra la «manopola multifunzione superiore».
- > Per aumentare proporzionalmente la larghezza della combinazione di punti, ruotare la verso destra la «manopola multifunzione superiore».
- > Per ridurre proporzionalmente la lunghezza della combinazione di punti, ruotare la verso sinistra la «manopola multifunzione inferiore».
- > Per aumentare proporzionalmente la lunghezza della combinazione di punti, ruotare la verso destra la «manopola multifunzione inferiore».

### Specchiare una combinazione di punti

- > Creare una combinazione di punti.
- > Premere la casella «i».

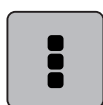

- > Premere la casella «Modificare l'intera combinazione».



- > Premere la casella «Effetto specchio orizzontale» per ottenere la riproduzione speculare dell'intera combinazione.
- > Premere nuovamente la casella «Effetto specchio orizzontale» per ripristinare le impostazioni standard.

## Frazionare la combinazione di punti

La combinazione di punti può essere frazionata in più sezioni separate. La separazione viene inserita sempre **sotto** il cursore. La macchina cuce soltanto la sezione, in cui si trova il cursore. Per cucire la prossima sezione, spostarvi il cursore.

- > Creare una combinazione di punti.
- > Selezionare con lo stilo touchscreen/il dito la posizione all'interno della combinazione, dove si desidera inserire l'interruzione.
- > Premere la casella «i».

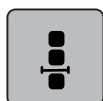

- > Premere la casella «Modificare la combinazione alla posizione del cursore».

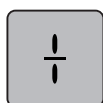

- > Premere la casella «Frazionare la combinazione».

## Interrompere la combinazione di punti

La combinazione può essere interrotta in diversi punti. L'interruzione viene inserita sempre **sotto** il cursore.

- > Creare una combinazione di punti.
- > Selezionare con lo stilo touchscreen/il dito la posizione all'interno della combinazione, dove si desidera inserire l'interruzione.
- > Premere la casella «i».

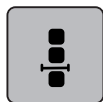

- > Premere la casella «Modificare la combinazione alla posizione del cursore».

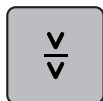

- > Premere la casella «Interrompere la combinazione».
- > Cucire la prima parte, poi riposizionare la stoffa.

## Saldare i punti di una combinazione

- > Creare una combinazione di punti.
- > Selezionare con lo stilo touchscreen/il dito la posizione all'interno della combinazione, dove si desidera di saldare i punti della combinazione.



- > Premere la casella «i».

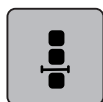

- > Premere la casella «Modificare la combinazione alla posizione del cursore».



- > Premere la casella «Fermapunto».
  - Ogni singolo punto della combinazione può essere saldato all'inizio o alla fine.

## Ripetizione del motivo



- > Creare una combinazione di punti.
- > Premere la casella «i».

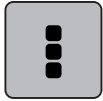

- > Premere la casella «Modificare l'intera combinazione».



- > Per ripetere la combinazione, premere la casella «Ripetizione del motivo» 1 volta.
- > Per ripetere la combinazione fino a 9 volte, premere ripetutamente la casella «Ripetizione del motivo».
- > Per disattivare la ripetizione del motivo premere a lungo la casella «Ripetizione del motivo» oppure la casella «clr».

## 5.7 Gestione del punto

### Salvare le impostazioni del punto



- > Selezionare un punto, un alfabeto oppure un'asola.
- > Premere la casella «i».
- > Modificare un punto, un alfabeto oppure un'asola.



- > Premere la casella «Memorizzare le impostazioni del punto» per salvare le modifiche in modo permanente.



- > Premere la casella «Ripristino della regolazione base» per annullare tutte le modifiche.

### Salvare punti nella memoria permanente

Salvare in «Memoria personale» punti e motivi modificati.



- > Selezionare un punto, un alfabeto oppure un'asola.
- > Modificare un punto.
- > Premere la casella «Memoria personale».



- > Premere la casella «Salvare».
- > Selezionare la cartella, in cui si desidera salvare il motivo.





- > Premere la casella «Confermare».

### Sovrascrivere punti nella memoria

Presupposizione:

- Il punto è salvato nella memoria permanente.
- > Selezionare un punto, un alfabeto oppure un'asola.
- > Modificare un punto.
- > Premere la casella «Memoria personale».



-  > Premere la casella «Salvare».
- > Selezionare la cartella in cui il motivo da sovrascrivere è stato memorizzato.
- > Selezionare il punto da sovrascrivere.
-  > Premere la casella «Confermare».

### Aprire un motivo della memoria

Presupposizione:

- Il punto è salvato nella memoria permanente.



- > Premere la casella «Memoria personale».



- > Premere la casella «Caricare il ricamo».
- > Selezionare la cartella che contiene il motivo.
- > Selezionare un punto.

### Cancellare un punto salvato

Presupposizione:

- Il punto è salvato nella memoria permanente.



- > Premere la casella «Memoria personale».



- > Premere la casella «Cancellare».
- > Selezionare la cartella che contiene il motivo.
- > Selezionare un punto.



- > Premere la casella «Confermare» per cancellare il punto.

### Salvare un punto sulla chiavetta USB BERNINA

Sulla chiavetta USB BERNINA è possibile memorizzare qualsiasi punto, anche con le modifiche personali.

- > Selezionare un punto, un alfabeto oppure un'asola.
- > Fare le modifiche desiderate.
- > Premere la casella «Memoria personale».



- > Premere la casella «Salvare».
- > Inserire la chiavetta USB BERNINA nell'apposita presa USB della macchina.



- > Premere la casella «chiavetta USB».



- > Premere la casella «Confermare».

### Caricare un motivo di ricamo dalla chiavetta USB BERNINA



- > Premere la casella «Memoria personale».



- > Premere la casella «Caricare un motivo di ricamo».

- > Premere la casella (1).

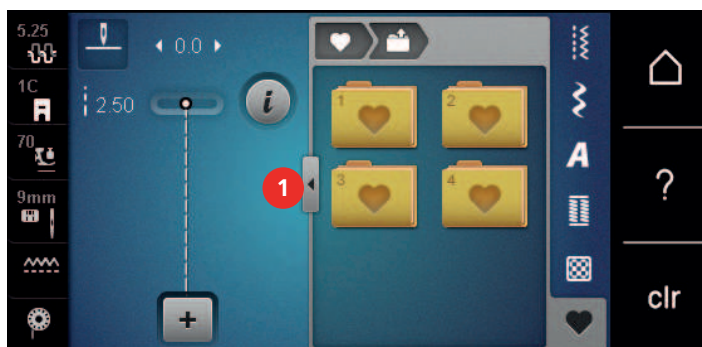

- > Inserire la chiavetta USB BERNINA (accessorio opzionale) nella presa USB della macchina.
- > Premere la casella «Chiavetta USB».
- > Selezionare il motivo desiderato.

### Cancelare il motivo dalla chiavetta USB BERNINA

- > Premere la casella «Memoria personale».



- > Premere la casella «Cancellare».
- > Inserire la chiavetta USB BERNINA nella presa USB della macchina.
- > Selezionare il punto, che si desidera cancellare.



- > Premere la casella «Confermare».



## 5.8 Fermapunto

### Saldare il punto con la casella «Fermapunto»

Ogni singolo punto della combinazione può essere saldato all'inizio o alla fine.

- > Premere la casella «i».



- > Premere la casella «Fermapunto» prima di iniziare a cucire.
  - Il punto/la combinazione viene fermato all'inizio del cucito con 4 punti.
- > Premere la casella «Fermapunto» durante il cucito.
  - Il motivo o il motivo selezionato della combinazione viene saldato alla fine con 4 punti.



### Saldare la cucitura con il pulsante «Fine disegno»

Il pulsante «Fine disegno» può essere programmato con varie funzioni.

- > Premere il pulsante «Fine disegno» prima del cucito o durante il cucito.
  - Un simbolo stop indica durante la cucitura, che la funzione è attivata. Il punto o il punto selezionato della combinazione saranno automaticamente saldati alla fine con il numero di punti programmati.



## 5.9 Compensare dislivelli del materiale

Passando sopra uno spessore alto, la soletta del piedino si inclina e le griffe del trasporto non possono afferrare la stoffa. Il cucito non risulta perfetto.

- > Per compensare il dislivello, posizionare da dietro 1 – 3 piastrine compensatrici sotto il piedino, molto vicino all'ago.

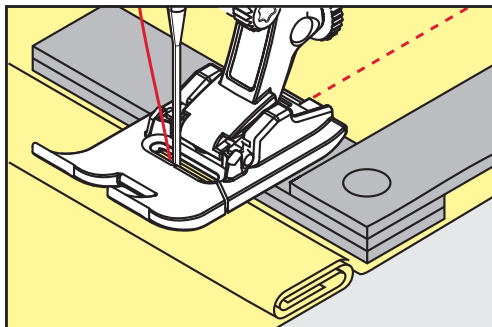

– Il piedino appoggia orizzontalmente sul cucito.

- > Per compensare il dislivello, posizionare da davanti 1 – 3 piastrine sotto il piedino, molto vicino all'ago.

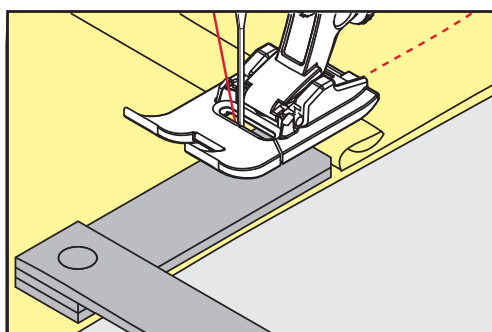

– Il piedino appoggia orizzontalmente sul cucito.

- > Cucire, finché il piedino ha superato completamente il dislivello.
- > Rimuovere le piastrine compensatrici.

## 5.10 Cucire angoli

Durante la cucitura degli angoli il trasporto è limitato, perché solo una piccola parte del materiale appoggia realmente sulle griffe del trasporto. Con l'aiuto delle piastrine compensatrici si ottiene il trasporto regolare della stoffa.

- > Fermare la macchina al bordo della stoffa, l'ago è abbassato nella stoffa.
- > Alzare il piedino.
- > Girare il lavoro e portarlo nella posizione desiderata.
- > Sul fianco destro del piedino spingere 1 – 3 piastrine fino al progetto di cucito.
- > Abbassare il piedino.

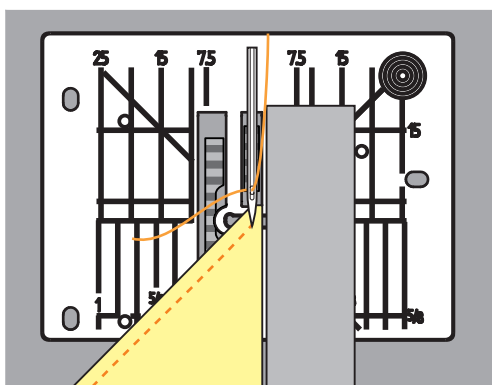







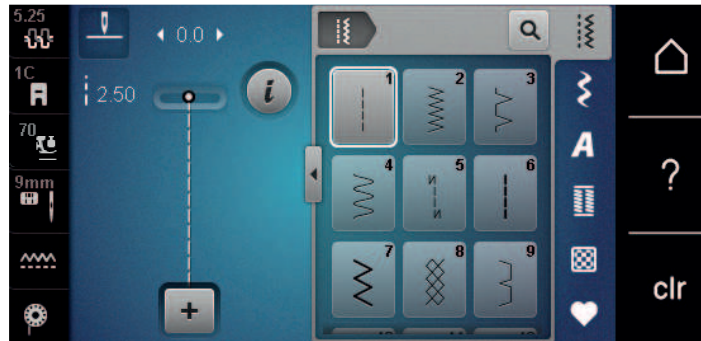



















- > Continuare a cucire, finché il lavoro appoggia nuovamente sulle griffe del trasporto.

## 6 Punti utili

### 6.1 Panoramica punti utili



Punti	Numero del punto	Nome	Descrizione
	1	Punto diritto	Cucire e impunturare.
	2	Punto zigzag	Rinforzare, rifinire, cuciture elastiche e cucire pizzi.
	3	Punto vari-overlock	Cucire e rifinire con bordo rinforzato in una sola operazione, per stoffe elasticizzate.
	4	Punto serpentino	Rammendo a punto serpentino, rattoppi, rinforzo di bordi.
	5	Programma di cucito	Saldare automaticamente l'inizio ed la fine della cucitura con punti dritti.
	6	Punto diritto triplo	Per cuciture resistenti in tessuti rigidi, orlo a vista e cuciture a vista.
	7	Punto zigzag triplo	Per cuciture resistenti in tessuti rigidi, orlo a vista e cuciture a vista.
	8	Punto nido d'ape	Per stoffe elasticizzate. Utilizzato anche con filo elasticizzato.
	9	Punto invisibile	Orlo invisibile, punto conchiglia su maglia morbida e tessuti sottili; cucitura ornamentale.
	10	Punto overlock doppio	Cucire e rifinire con bordo rinforzato in una sola operazione, per stoffe elasticizzate.
	11	Punto superelastico	Cuciture aperte molto elastiche. Per indumenti di qualsiasi tipo.

Punti	Numero del punto	Nome	Descrizione
	12	Punto increspato	Per la maggior parte dei materiali; inserire elastici, cucitura piatta di giunzione, cuciture decorative.
	13	Punto overlock elasticizzato	Cucire e rifinire con bordo rinforzato in una sola operazione, per stoffe elasticizzate.
	14	Punto maglia	Orlo a vista, cucitura a vista su biancheria e maglioni, riparazioni su maglia.
	15	Punto universale	Per materiali pesanti, come feltro e pelle. Cucitura piatta di giunzione, orlo a vista, applicazione di nastri elastici e cucitura decorativa.
	16	Punto zigzag cucito	Rifinitura e rinforzo di bordi, applicazione di elastici, cucitura decorativa.
	17	Punto in lycra	Per Lycra; cucitura piatta di giunzione, orlo a vista, rinforzare cuciture in biancheria intima.
	18	Punto stretch	Per materiali molto elasticizzati; cucitura aperta per abbigliamento da sport.
	19	Punto overlock rinforzato	Per maglia medio-pesante e spugna. Cucitura overlock o cucitura piatta.
	20	Punto overlock per maglia	Cucire e rifinire in una sola operazione stoffe ricamate a mano e a macchina.
	21	Punto imbastitura	Per orli e cuciture.
	22	Programma di rammendo, semplice	Rammendo di buchi e parti consumate.
	23	Programma di rammendo, rinforzato	Rammendo rinforzato.
	24	Travetta programmata	Rinforzare tasche, cucire passanti per cinture.
	25	Travetta programmata	Rinforzare tasche, cucire passanti per cinture, rinforzare cerniere e cuciture.
	26	Rinforzo sartoriale, grande	Rinforzo decorativo per tasche, cerniere lampo e spacchi su tessuti medio-pesanti e pesanti.



Punti	Numero del punto	Nome	Descrizione
	27	Rinforzo sartoriale, piccolo	Rinforzo decorativo per tasche, cerniere lampo e spacchi su tessuti medio-pesanti e leggeri.
	29	Orlo invisibile stretto	Orlo invisibile su materiali leggeri.
	31	Punto triplo con funzione punto lungo	Per cuciture resistenti in tessuti rigidi, orlo a vista e cuciture a vista.
	32	Punto diritto singolo	Come punto di collegamento in un'unica combinazione.
	33	Tre punti diritti singoli	Come punto di collegamento in un'unica combinazione.
	34	Punto rammendo	Per rammendare con il punto serpentino insieme alla funzione «Cucire indietro permanente».
	35	Punto overlock aperto	Cucire e rifinire con bordo rinforzato in una sola operazione, per stoffe elasticizzate.
	36	Overlock	Per maglia medio-pesante.
	37	Punto overlock rinforzato	Cucire e rifinire stoffe elasticizzate in una sola operazione.
	38	Punto catenella	Punto decorativo e rinforzante, adatto alla maggior parte dei tessuti.
	39	Effetto punto copertura	Per cuciture ed orli decorativi su maglia poco elasticizzata e tessuti.
	40	Effetto punto copertura	Per cuciture ed orli decorativi su maglia poco elasticizzata e tessuti.

## 6.2 Cucitura con il punto diritto

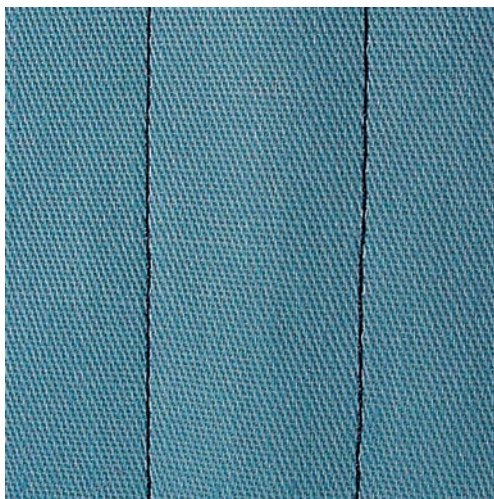

Adattare la lunghezza del punto al progetto, p.es. punti allungati per jeans (ca. 3 – 4 mm), punti corti per stoffe leggere (ca. 2 – 2.5 mm). Adattare la lunghezza del punto al filo, p.es. punti allungati per impunturare con filo pesante (ca. 3 – 5 mm).

Presupposizione:

- Il piedino universale per trasporto indietro n. 1C/1D è montato.



- > Premere la casella «Punti utili».
- > Selezionare il punto diritto n. 1.

## 6.3 Programma punto diritto con fermatura automatica

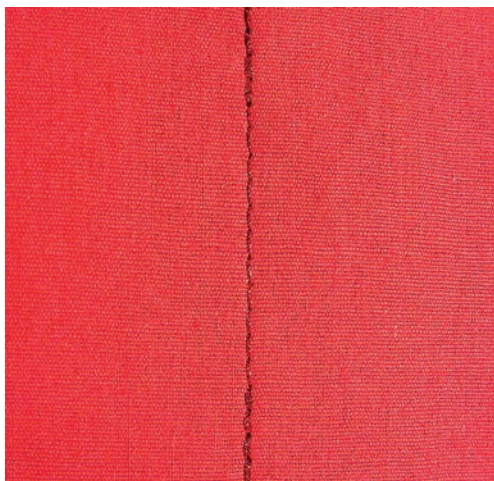

Fermatura uniforme con 5 punti cuciti in avanti ed indietro.

Presupposizione:

- Il piedino universale n. 1C per trasporto avanti/indietro è montato.



- > Premere la casella «Punti utili».
- > Selezionare il programma punto diritto con fermatura automatica n. 5.
- > Premere il pedale.
  - La macchina esegue automaticamente i punti di fermatura.
- > Eseguire la cucitura nella lunghezza desiderata.

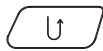

- > Premere il pulsante «Cucire indietro».
- La macchina esegue automaticamente i punti di fermatura e si arresta alla fine.

## 6.4 Inserire una cerniera

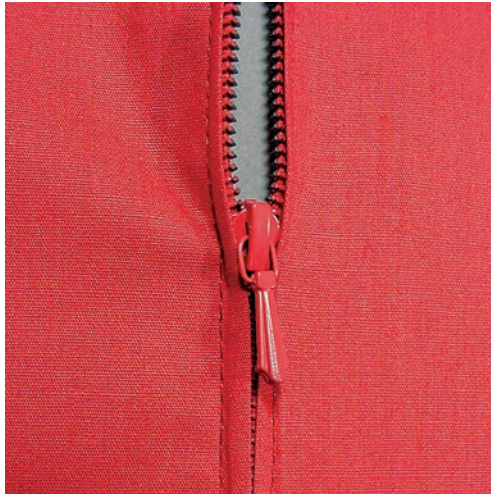

Delle volte il trasporto della stoffa risulta difficile all'inizio della cucitura, perciò si consiglia di tenere bene le estremità dei fili all'inizio oppure di tirare il lavoro per alcuni punti leggermente indietro, o di cucire all'inizio 1 – 2 cm indietro.



- > Montare il piedino universale per trasporto indietro n. 1C.
- > Premere la casella «Punti utili».
- > Selezionare il punto diritto n. 1.
- > Chiudere la cucitura fino all'inizio della cerniera.
- > Saldare la cucitura.
- > Imbastire l'apertura della cerniera con punti lunghi.
- > Rifinire i margini.
- > Stirare la cucitura aperta.
- > Aprire l'apertura per la cerniera.
- > Imbastire la cerniera in modo tale, che i bordi piegati della stoffa si incontrano al centro della cerniera.
- > Aprire la cerniera per alcuni centimetri.
- > Montare il piedino per cerniere n. 4D.
- > Spostare l'ago verso destra.
- > Usare la ginocchiera alzapiedino per alzare il piedino e per posizionare il lavoro.
- > Iniziare a cucire in alto a sinistra.
- > Guidare il piedino in modo, che l'ago cuce lungo la fila dei dentini della cerniera.
- > Fermare la macchina poco prima del cursore della cerniera con l'ago abbassato.
- > Alzare il piedino.
- > Richiudere la cerniera lampo.
- > Continuare a cucire fino alla fine dell'apertura per la cerniera e fermare la macchina con l'ago basso.
- > Alzare il piedino e girare il lavoro.
- > Cucire fino all'altro lato della cerniera e fermare la macchina con l'ago abbassato.
- > Alzare il piedino e girare il lavoro.

- > Cucire il secondo lato dal basso verso l'alto.

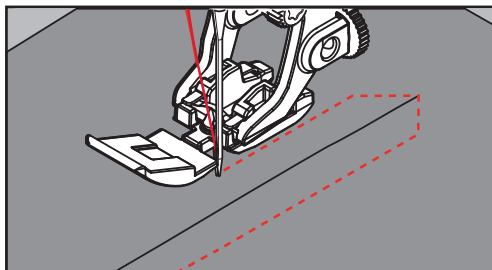

## 6.5 Inserire una cerniera, cucire i lati nella stessa direzione

Per tessuti a pelo alto, ad es. velluto, si consiglia di cucire la cerniera su entrambi i lati dal basso verso l'alto.



Per materiali pesanti di tessitura molto fitta, si consiglia di utilizzare un ago n. 90 – 100 per ottenere punti più regolari.



- > Montare il piedino universale per trasporto indietro n. 1C.
- > Premere la casella «Punti utili».
- > Selezionare il punto diritto n. 1.
- > Chiudere la cucitura fino all'inizio della cerniera.
- > Saldare la cucitura.
- > Imbastire l'apertura della cerniera con punti lunghi.
- > Rifinire i margini.
- > Stirare la cucitura aperta.
- > Aprire l'apertura per la cerniera.
- > Imbastire la cerniera, imbastire la cerniera sotto la stoffa in modo, che i bordi piegati della stoffa si incontrino sopra il centro della cerniera.
- > Montare il piedino per cerniere n. 4D.
- > Spostare l'ago verso destra.
- > Usare la ginocchiera alzapedino per alzare il piedino e per posizionare il lavoro.
- > Iniziare a cucire al centro della cucitura alla fine della cerniera.
- > Cucire orizzontalmente fino alla fila dei denti della cerniera.
- > Cucire il primo lato (1) dal basso verso l'alto.
- > Fermarsi prima del cursore della cerniera con l'ago abbassato.
- > Alzare il piedino.
- > Aprire la cerniera fino a dietro il piedino.
- > Abbassare il piedino e continuare a cucire.
- > Spostare verso sinistra la posizione dell'ago.
- > Cucire il secondo lato (2) della cerniera, dal basso verso l'alto.

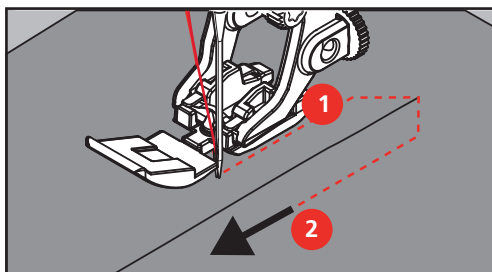

## 6.6 Punto diritto triplo

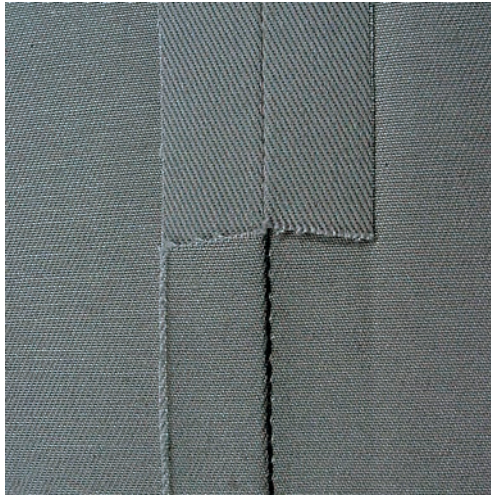

Il punto diritto triplo è particolarmente adatto per cuciture resistenti su tessuti pesanti come jeans e velluto a coste. Per stoffe dure, di tessitura molto fitta si consiglia di montare il piedino n. 8 (accessorio opzionale). Che rende molto facile la lavorazione di jeans e tela. Allungare il punto per eseguire delle impunture decorative.

- > Montare il piedino universale per trasporto avanti/indietro n. 1C/1D.
- > Premere la casella «Punti utili».
- > Selezionare il punto diritto triplo n. 6.



## 6.7 Punto zigzag triplo

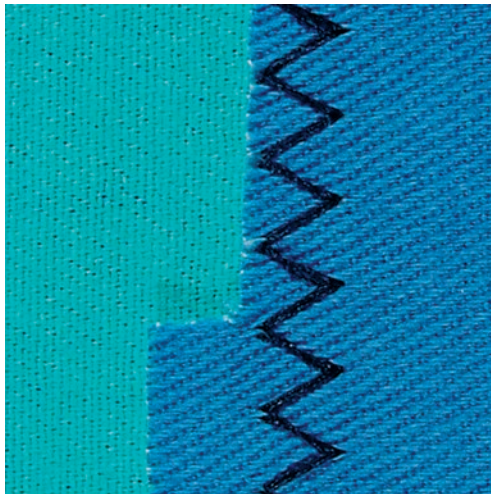

Materiali pesanti, particolarmente per jeans, tela e tela per mantovane. Per orli che sono esposti a lavaggi frequenti. Prima rifinire il margine dell'orlo.

- > Montare il piedino universale n. 1C/1D.
- > Premere la casella «Punti utili».
- > Selezionare il punto zigzag triplo n. 7.



## 6.8 Rammendo manuale

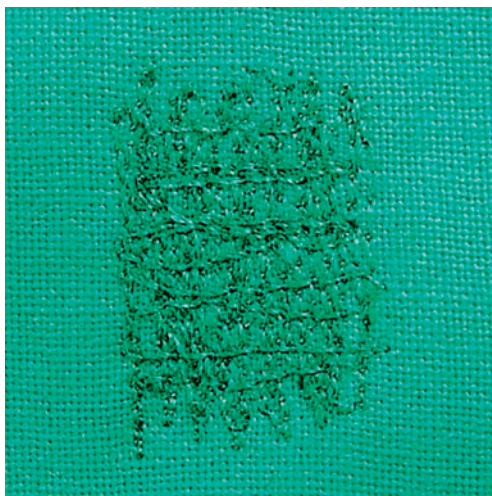

Per rammendare buchi e parti consumate in ogni tipo di stoffa.

La formazione del punto non è perfetta, se il filo inferiore è visibile sul dritto della stoffa, in tal caso si consiglia di guidare il lavoro più lentamente. Se si formano nodini di filo sul rovescio della stoffa, guidare il lavoro più velocemente. Se il filo si spezza, guidare il cucito in modo più regolare.



- > Montare il piedino per rammendo n. 9 (accessorio opzionale).
- > Premere la casella «Punti utili».
- > Selezionare il punto dritto n. 1.
- > Abbassare le griffe del trasporto.
- > Montare il piano supplementare.
- > Tendere la stoffa nel telaio ad anello (accessorio opzionale).
  - La parte da rammendare rimane tesa, la stoffa non si increspa/deforma.
- > Lavorare da sinistra verso destra e guidare il telaio con movimenti regolari e senza esercitare troppa pressione.
- > Cucire ogni cambio di direzione in modo arrotondato, per evitare di creare buchi o di spezzare il filo.
- > Creare margini irregolari per distribuire e nascondere il filo dei punti nel tessuto.

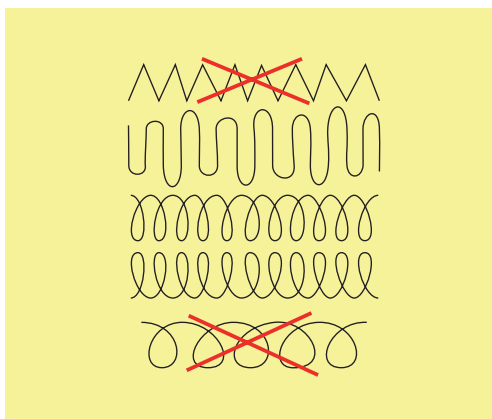

- > Tendere i primi fili non troppo fitti, cucire oltre il limite della zona danneggiata.

> Lavorare margini irregolari.

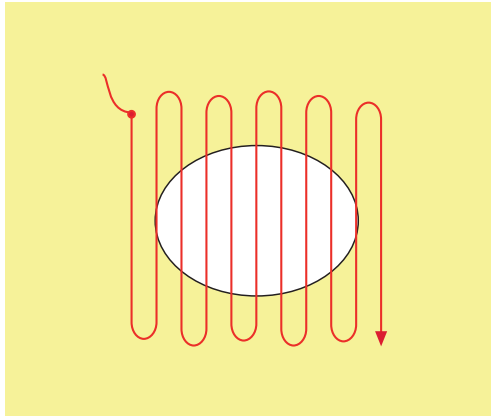

> Ruotare il lavoro di 90°.  
> Tendere i primi fili non troppo fitti.

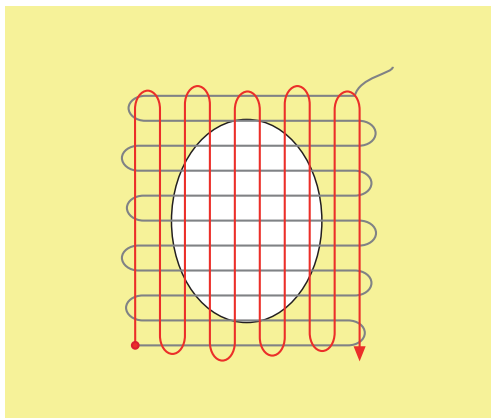

> Ruotare il lavoro di 180°.  
> Eseguire altre cuciture rade.

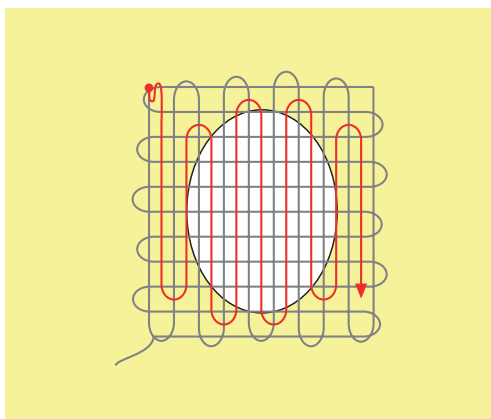

## 6.9 Rammendo automatico, semplice



Il programma di rammendo semplice n. 22 è particolarmente adatto per la riparazione veloce di strappi e parti consumate. Si consiglia di rinforzare la stoffa con una stoffa fine o uno stabilizzatore termoadesivo. Il programma di rammendo semplice n. 22 sostituisce i fili verticali in ogni materiale. Deformazioni della stoffa possono essere corrette con il bilanciamento.

- > Montare il piedino universale n. 1C o l'asolatore automatico a slitta n. 3A.
- > Premere la casella «Punti utili».
- > Selezionare il programma di rammendo semplice n. 22.
- > Tendere materiali leggeri nell'apposito telaio ad anello (accessorio opzionale).
  - La parte da rammendare rimane tesa, la stoffa non si increspa/deforma.
- > Il rammendo inizia in alto a sinistra.
- > Cucire la prima lunghezza.
- > Arrestare la macchina.
- > Premere il pulsante «Cucire indietro».
  - La lunghezza è programmata.
- > Completare il programma di rammendo.
  - La macchina si arresta automaticamente.

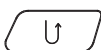

## 6.10 Rammendo automatico, rinforzato





Il programma di rammendo rinforzato n. 23 è particolarmente adatto per riparare strappi e parti consumate. Il programma di rammendo rinforzato n. 23 sostituisce i fili verticali in tutti i tessuti.



Se il rammendo non copre tutta la zona danneggiata, si consiglia di spostare la stoffa e ripetere il rammendo. La lunghezza è programmata e può essere ripetuta infinite volte.



- > Montare l'asolatore a slitta n. 3A.
- > Premere la casella «Punti utili».
- > Selezionare il programma di rammendo rinforzato n. 23.
- > Tendere materiali leggeri nel telaio ad anello (accessorio opzionale).
  - La parte da rammendare rimane tesa, la stoffa non si increspa/deforma.
- > Il rammendo inizia in alto a sinistra.
- > Cucire la prima lunghezza.
- > Arrestare la macchina.
- > Premere il pulsante «Cucire indietro».
  - La lunghezza del rammendo è programmata.
- > Completare il programma di rammendo.
  - La macchina si arresta automaticamente.

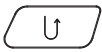

## 6.11 Rammendo rinforzato con il programma per rammendo

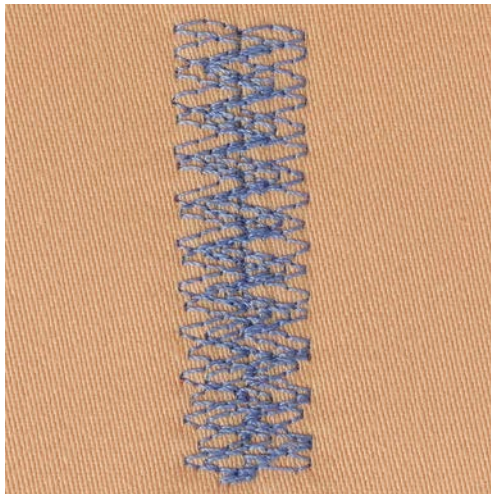

Il programma di rammendo n. 34 è particolarmente adatto per la riparazione veloce di parti consumate su stoffe molto spesse e pesanti, p.es. Jeans e abbigliamento da lavoro.



- > Montare il piedino universale n. 1C.
- > Premere la casella «Punti utili».
- > Selezionare il programma per rammendo n. 34.

## 6.12 Rifinitura bordi



Il punto zigzag n. 2 è adatto per tutte le stoffe. Può però anche essere utilizzato per cuciture elastiche e per lavori decorativi. Per stoffe leggere si consiglia l'uso di filo per rammendo. Per il punto cordoncino impostare uno zigzag corto e fitto con lunghezza punto 0,3 – 0,7 mm. Il punto cordoncino è ideale per applicazioni e per il ricamo.

Presupposizione:

- Il bordo della stoffa è piatto e non si arrotola.
- > Montare il piedino universale per trasporto indietro n. 1C.
- > Premere la casella «Punti utili».
- > Selezionare il punto zigzag n. 2 o punto satin n. 1315.
- > Regolare il punto né troppo largo né troppo lungo.
- > Guidare il bordo della stoffa al centro del piedino, l'ago cuce da una parte sul tessuto, dall'altra parte nel vuoto.



## 6.13 Punto overlock doppio



Il punto overlock doppio è adatto per maglia rada e per cuciture orizzontali su maglia e felpa. Usare un nuovo ago Jersey con punta sferica, per non danneggiare le maglie. Per stoffe elasticizzate usare un ago stretch.

- > Montare il piedino universale n. 1C o piedino overlock n. 2A.



- > Premere la casella «Punti utili».
- > Selezionare il punto overlock doppio n. 10.

### 6.14 Impuntura stretta dei bordi

- > Montare il piedino per punto invisibile n. 5, il piedino universale per trasporto indietro n. 1C o il piedino per impunture strette n. 10/10C/10D (accessorio opzionale).
- > Premere la casella «Punti utili».
- > Selezionare il punto diritto n. 1.
- > Posizionare il bordo della stoffa sul lato sinistro della guida del piedino.
- > Selezionare con la posizione dell'ago la distanza desiderata dal bordo.

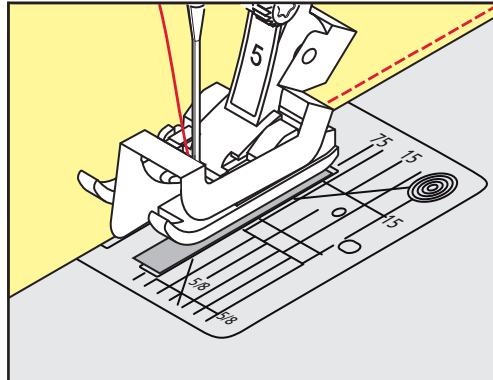

### 6.15 Impuntura larga dei bordi

- > Montare il piedino per punto invisibile n. 5, il piedino universale per trasporto indietro n. 1C o il piedino per impunture strette n. 10/10C/10D (accessorio opzionale).
- > Premere la casella «Punti utili».
- > Selezionare il punto diritto n. 1.
- > Guidare il bordo lungo il lato del piedino o lungo le marcature a una distanza di 1 – 2,5 cm (0,39 – 0,98 inch).
- > Selezionare con la posizione dell'ago la distanza desiderata dal bordo.

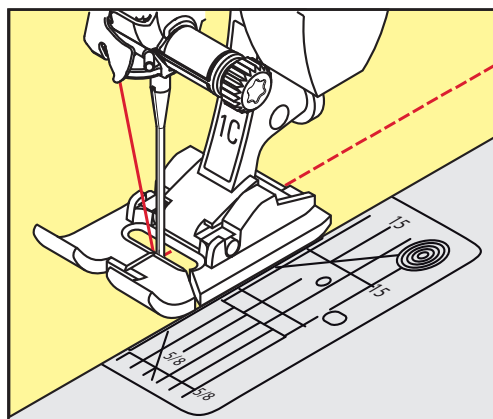

### 6.16 Impunturare bordi con il righello (accessorio opzionale)

Per realizzare cuciture parallele con distanze larghe, guidare il righello guidabordi (accessorio opzionale) lungo una cucitura precedente.

- > Montare il piedino universale per trasporto indietro n. 1C oppure il piedino n. 10/10C/10D (accessorio opzionale).



- > Premere la casella «Punti utili».
- > Selezionare il punto diritto n. 1.
- > Allentare la vite sul retro del piedino.
- > Inserire il righello guidabordi nel foro del gambo del piedino.
- > Trovare la larghezza desiderata.
- > Stringere la vite.
- > Guidare il righello guidabordi lungo il bordo della stoffa.

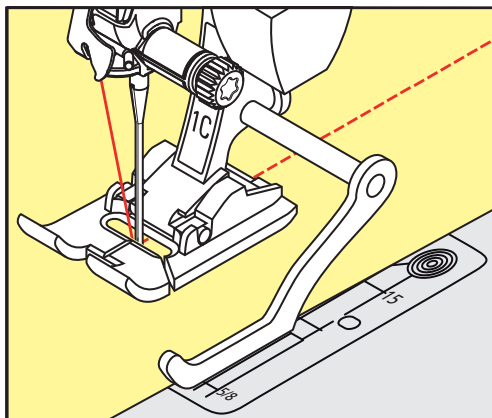

### 6.17 Cucire la piega dell'orlo

Utilizzando il piedino per punto invisibile n. 5, si consiglia di spostare l'ago all'estrema destra o all'estrema sinistra. Con il piedino universale per trasporto indietro n. 1C o il piedino per impunture strette n. 10/10C/10D tutte le posizioni dell'ago sono possibili.

- > Montare il piedino per punto invisibile n. 5, il piedino universale per trasporto indietro n. 1C o il piedino per impunture strette n. 10/10C/10D (accessorio opzionale).
- > Premere la casella «Punti utili».
- > Selezionare il punto diritto n. 1.
- > Posizionare la piega del bordo lungo la guida del piedino per punto invisibile.
- > Selezionare la posizione dell'ago a destra per cucire sulla parte superiore della piega.

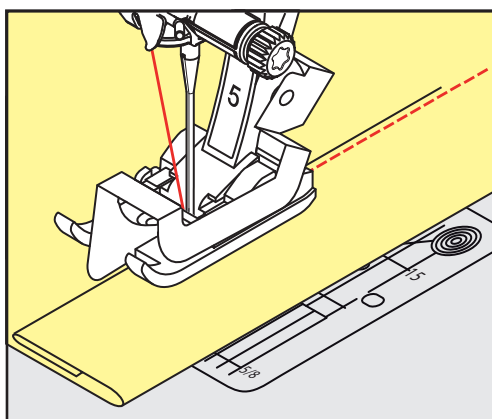

## 6.18 Orlo invisibile

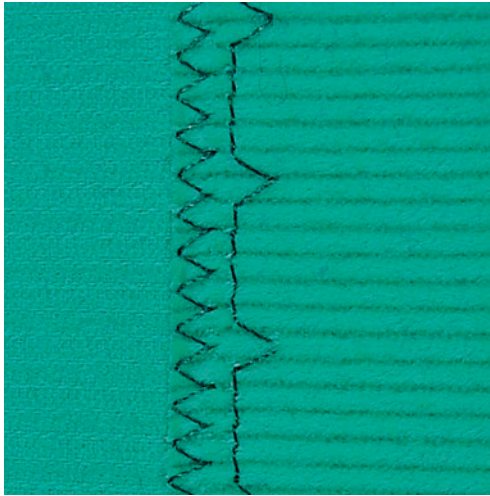

Per orli invisibili su stoffe medio-pesanti e pesanti di cotone, lana e fibre miste.

Presupposizione:

- I bordi della stoffa sono rifiniti.
- > Montare il piedino per punto invisibile n. 5.
- > Premere la casella «Punti utili».
- > Selezionare il punto invisibile n. 9.
- > Piegare il tessuto in modo, che il bordo rifinito si trovi sul lato destro (illustrazione).
- > Posizionare il lavoro sotto il piedino, il bordo piegato scorre lungo la guida del piedino.
- > Guidare la piega in modo regolare lungo la guida del piedino per ottenere punti con la stessa larghezza.
  - L'ago deve forare appena la piega.
- > Dopo circa 10 cm (ca. 3.93 inch) controllare l'orlo sul dritto e sul rovescio e adattare eventualmente la larghezza del punto.

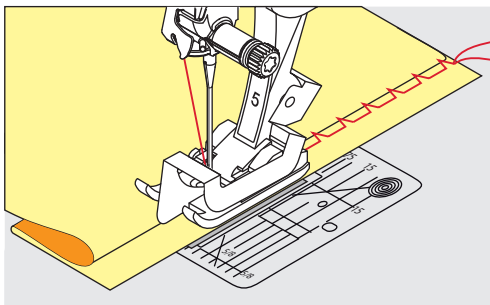

## 6.19 Orlo a vista

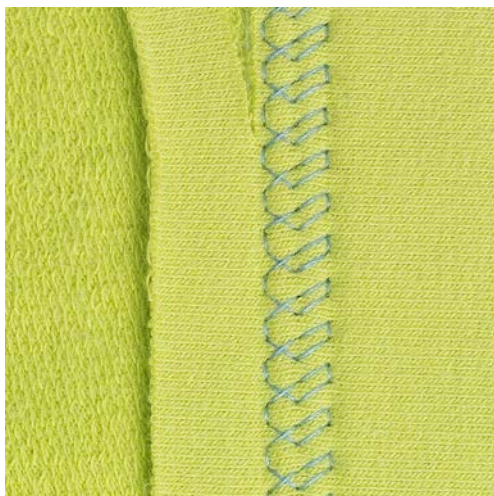

L'orlo a vista è adatto per orli elastici su maglia di cotone, lana, fibre sintetiche e fibre miste.



- > Montare il piedino universale per trasporto avanti/indietro n. 1C/1D.
- > Premere la casella «Punti utili».
- > Selezionare il punto maglia n. 14.
- > Piegarlo l'orlo, fissarlo con degli spilli oppure imbastirlo.
- > Eventualmente allentare la pressione del piedino.
- > Cucire l'orlo dal diritto alla profondità desiderata.
- > Ritagliare sul rovescio la stoffa in eccedenza.

## 6.20 Cucitura piatta di giunzione

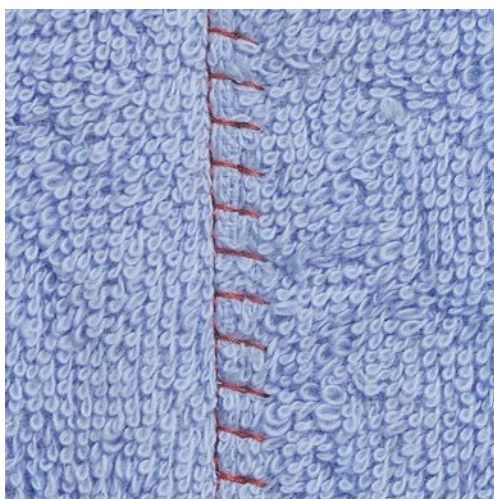

La cucitura piatta di giunzione è ideale per materiali pesanti o voluminosi, come spugna, feltro o pelle.



- > Montare il piedino universale n. 1C.
- > Premere la casella «Punti utili».
- > Selezionare il punto overlock elasticizzato n. 13.
- > Sovrapporre i bordi della stoffa.
- > Eseguire la cucitura lungo il margine.
- > Il punto deve superare leggermente il bordo della stoffa superiore e comprendere anche la stoffa inferiore.

## 6.21 Punto imbastitura

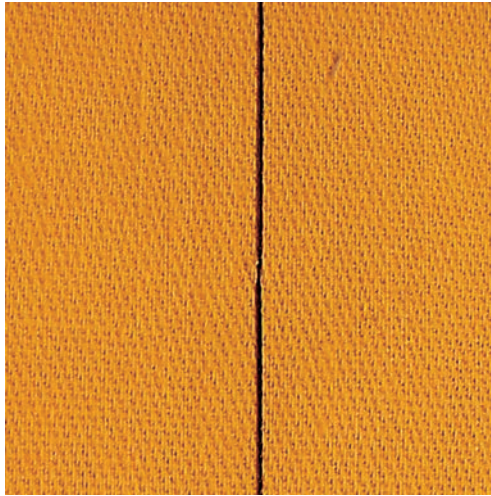

Per le imbastiture si consiglia di utilizzare del filo da rammendo sottile. Questo filo è più facile da eliminare. Con il punto imbastitura n.21 la macchina cuce solo ogni quarto punto. La variazione più lunga del punto misura 24 mm, se la lunghezza punto è impostata a 6 mm. La lunghezza del punto consigliata è tra 3.5 e 5 mm. Il punto per imbastire è ideale per lavorazioni, che richiedono punti molto lunghi.



- > Montare il piedino universale per trasporto avanti/indietro n. 1C/1D.
- > Premere la casella «Punti utili».
- > Selezinare il punto imbastitura n. 21.
- > Selezionare la lunghezza del punto.
- > Appuntare gli strati di stoffa orizzontalmente con degli spilli, per evitare che i due strati di stoffa si spostino.
- > Cucire 3 – 4 punti di fermatura all'inizio ed alla fine dell'imbastitura.

## 7 Punti decorativi







### 7.1 Panoramica dei punti decorativi

A seconda del tipo di tessuto vengono valorizzati di più i punti decorativi più semplici o quelli più elaborati.



- I punti decorativi programmati con punti semplici e diritti sono particolarmente adatti ai tessuti leggeri, ad esempio il punto decorativo n. 101.
- I punti decorativi programmati con tripli punti diritti o pochi punti satin sono particolarmente adatti per tessuti di peso medio, ad esempio il punto decorativo n. 107.
- I punti decorativi programmati con punti satin sono particolarmente adatti ai tessuti pesanti, ad esempio il punto decorativo n. 401.

Per ottenere una formazione perfetta del punto, si consiglia di utilizzare la stessa tonalità per il filo superiore e inferiore ed uno stabilizzatore. Per tessuti a pelo alto o pelo lungo utilizzare sul diritto della stoffa uno stabilizzatore idrosolubile, che è facile da rimuovere al termine del lavoro.



Punto decorativo	Categoria	Nome
	Categoria 100	Punti naturali
	Categoria 300	Punti croce
	Categoria 400	Punti satin
	Categoria 600	Punti ornamentali
	Categoria 700	Punti tradizionali
	Categoria 900	Punti bambini
	Categoria 1100	Punti speciali
	Categoria 1700	International



Punto decorativo	Categoria	Nome
	Categoria 2000	Stagioni
	Categoria 2200	Hobby e Sport

## 7.2 Cucito decorativo con il filo inferiore (Bobbinwork)

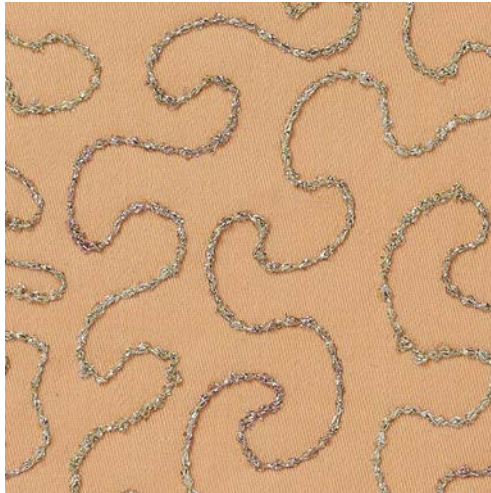

E' possibile riempire la spolina con diversi tipi di filato. Ricamo a mano libera con effetto rilievo. Questa tecnica assomiglia al cucito a mano libera, con la differenza che si lavora sul lato **rovescio** della stoffa.

Rinforzare la stoffa con uno stabilizzatore per ricamo. Disegnare il motivo sul rovescio della stoffa (sullo stabilizzatore). Alternativamente si può disegnare il motivo sul dritto della stoffa. Le linee del disegno possono essere cucite a mano libera dal dritto della stoffa con il punto dritto, usando fili di cotone, rayon o poliestere. Questi punti sono visibili sul rovescio della stoffa e servono come linee ausiliari da seguire con la tecnica «Bobbinwork».

Il «Bobbinwork» è combinabile con la funzione BSR. Lavorare sempre alla stessa velocità e seguire le linee del disegno. Eliminare lo stabilizzatore al termine del lavoro.

Fare sempre una prova di cucito e verificare il risultato sul lato dritto della stoffa.

Non tutti i punti decorativi sono adatti per questa tecnica. Buoni risultati danno soprattutto punti decorativi semplici. Evitare punti pieni e punti elaborati.

### ATTENZIONE

#### Capsula non adatta

Danneggiamento della capsula.

> Usare la capsula per bobbinwork (accessorio opzionale).



> Montare il piedino per ricamo n. 20C o n. 20D (accessorio opzionale).

> Premere la casella «Punti decorativi».

> Selezionare un punto decorativo adatto.

> Girare la «manopola multi-funzione superiore» e «manopola multi-funzione inferiore» per regolare la lunghezza e la larghezza del punto e per ottenere anche con filati spessi una bella formazione del punto.



> Premere la casella «i».

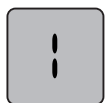

> Premere la casella «Funzione punto lungo», la macchina esegue il motivo con punti meno fitti.



> Premere la casella «Tensione del filo superiore» ed adattare eventualmente la tensione del filo.

### 7.3 Modificare la fittezza del punto

Alcuni punti decorativi (p.es. n. 401) consentono la modifica della densità dei punti. Aumentando la densità, la distanza tra i punti diminuisce. Riducendo la densità punto, la distanza tra i punti aumenta. La lunghezza programmata del motivo non cambia.



> Selezionare un punto decorativo.

> Premere la casella «i».



> Premere la casella «Modificare la lunghezza del motivo/Modificare la fittezza del punto».

> Impostare la densità del punto con le caselle (1) «-» o «+».



### 7.4 Punto croce

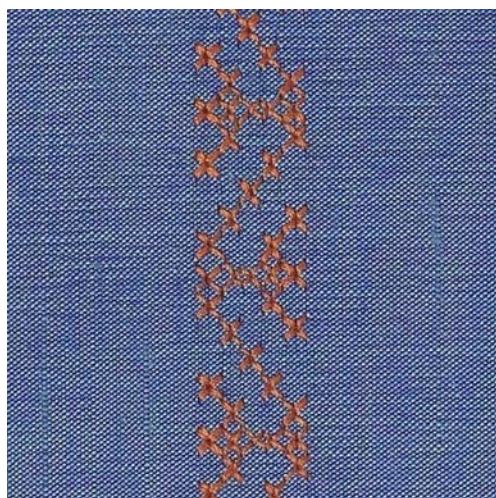

Il ricamo a punto croce è una tecnica tradizionale che rende la scelta dei punti decorativi ancora più ampia. Se si realizzano motivi a punto croce su stoffe con struttura in lino, sembrano ricamati a mano. Realizzando motivi a punto croce con il filo per ricamo, i punti risultano più pieni. I punti croce sono comunemente usati per decorazioni casa, come bordure su abbigliamento e come abbellimento in genere. Poiché ogni successiva fila di punti è orientata sulla prima fila, si raccomanda di cucire la prima fila di punti in una linea retta.

- > Montare il piedino universale per trasporto indietro n. 1C/1D oppure il piedino n. 20C o il piedino n. 20D (accessorio opzionale).
- > Selezionare un punto croce della categoria 300 e combinarlo eventualmente con un altro punto.
- > Usando il righello guidabordi o il righello scorrevole, cucire la prima fila di punti per cucire una linea retta.
- > Cucire la seconda fila della larghezza del piedino o con l'aiuto del righello guidabordi vicino alla prima fila.





## 7.5 Nervature

### Nervature

Questa tecnica consuma una parte della larghezza della stoffa. Calcolare sempre abbastanza stoffa. Le nervature sono piccole pieghe, che devono essere cucite prima di tagliare l'indumento o il progetto. Per creare effetti decorativi oppure da usare in combinazione con punti decorativi tradizionali.

Un filo di riempimento rende le nervature più marcate e più tridimensionali. Il filo di riempimento deve essere adatto alle relative scanalature del piedino usato. Il filo di riempimento non deve stingere né ritirarsi durante il lavaggio.

### Panoramica nervature

Piedino per nervature	Numero	Descrizione
	30 (accessorio opzionale)	3 scanalature Per stoffe pesanti. Con ago doppio 4 mm
	# 31 (accessorio opzionale)	5 scanalature Per stoffe pesanti e medio-pesanti. Con ago doppio 3 mm
	# 32 (accessorio opzionale)	7 scanalature Per stoffe leggere e medio-pesanti. Con ago doppio 2 mm
	# 33 (accessorio opzionale)	9 scanalature Per stoffe molto leggere (senza filo di riempimento). Con ago doppio 1 o 1.6 mm

Piedino per nervature	Numero	Descrizione
	# 46C (accessorio opzionale)	5 scanalature Con ago doppio 1.6 – 2.5 mm Per stoffe leggere e medio-pesanti.

### Inserire il filo di riempimento

- > Spegnerne la macchina e staccare la spina.
- > Rimuovere l'ago.
- > Rimuovere il piedino.
- > Rimuovere la placca ago.
- > Aprire lo sportello del crochet.
- > Passare il filo di riempimento attraverso l'apertura del crochet e da sotto attraverso il foro della placca ago.
- > Inserire di nuovo la placca ago.
- > Chiudere lo sportello del crochet.
- > Controllare che il filo di riempimento passi nella piccola apertura dello sportello del crochet.

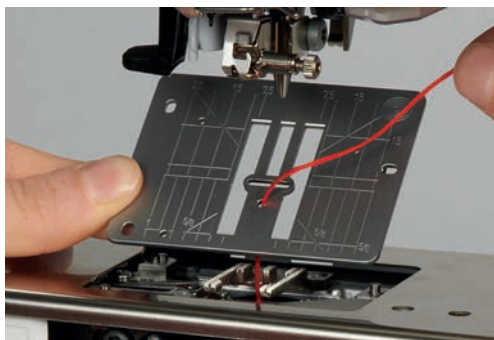

- > Inserire il rocchetto del filo di riempimento sulla ginocchiera.



- > Accertarsi che il filo di riempimento si svolga bene.
- > Se il filo di riempimento non scorre bene nell'apertura dello sportello del crochet, lasciare lo sportello aperto.
- > Se lo sportello è aperto, disattivare il sensore del filo inferiore nel programma Setup.

### Cucire le nervature

Il filo di riempimento rimane sul rovescio della stoffa, il filo inferiore lo copre e lo tiene fermo.

- > Cucire la prima nervatura.
- > Posizionare la prima nervatura in una delle scanalature del piedino e cucire.
- > Cucire tutte le seguenti nervature parallelamente alle prime due nervature.

## 8 Alfabeti

### 8.1 Panoramica alfabeti

Gli alfabeti stampatello, stampatello doppio, corsivo, quilt, comic, cirillico e cirillico corsivo possono essere cuciti in due grandezze diverse. Gli alfabeti stampatello, stampatello doppio, corsivo, quilt, comic, cirillico e cirillico corsivo possono essere cuciti anche con lettere minuscole.

Per ottenere una perfetta formazione del punto, si consiglia di utilizzare lo stesso colore per il filo superiore ed inferiore. Rinforzare la stoffa sul rovescio con uno stabilizzatore. Per tessuti a pelo alto o pelo lungo p.es. spugna, usare sul diritto della stoffa uno stabilizzatore idrosolubile.

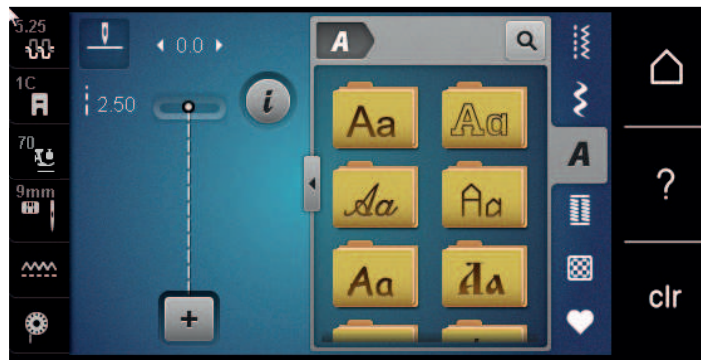

Punti	Nome
ABCabc	Stampatello
ABCabc	Stampatello doppio
<i>ABCabc</i>	Corsivo
ABCabc	Quilting Text
ABCabc	Comic
АБВабв	Cirillico
<i>АБВ абв</i>	Cirillico corsivo
あいう	Hiragana
アイウ	Katakana

## 8.2 Creare una scritta



Si consiglia di preparare un prova di cucito con il filo desiderato, il tessuto originale e stabilizzatore originale. Guidare la stoffa durante il cucito di motivi a trasporto trasversale in maniera uniforme, facendo attenzione, che la stoffa non rimane incastrata. Non tirare, spingere o trattenerne la stoffa durante il cucito.



- > Premere la casella «Alfabeti».
- > Selezionare l'alfabeto desiderato.



- > Premere la casella «Modalità combinazioni/Modalità» singola per creare una combinazione.
- > Premere la casella «Mostrare alfabeti» (1) per aprire la visualizzazione ingrandita.



- > Selezionare le lettere.
- > Premere la casella (2) (impostazione standard), per attivare le lettere maiuscole.
- > Premere la casella (3) per attivare le lettere minuscole.
- > Premere la casella (4) per attivare i numeri.
- > Premere la casella (5) per attivare i simboli speciali e simboli matematici.



- > Premere la casella «DEL» per cancellare lettere singole del testo programmato.
- > Premere nuovamente la casella «Mostrare alfabeti» per chiudere la visualizzazione ingrandita.

### 8.3 Modificare la dimensione

La dimensione degli alfabeti stampatello, stampatello doppio, corsivo, quilt, comic, cirillico e cirillico corsivo può essere ridotta.



- > Premere la casella «Alfabeti».
- > Selezionare l'alfabeto desiderato.
- > Selezionare le lettere.



- > Premere la casella «i».



- > Premere la casella «Dimensione dell'alfabeto» per ridurre la dimensione della lettere.
- > Premere nuovamente la casella «Dimensione dell'alfabeto» per ingrandire le lettere a 9 mm.

## 9 Asole





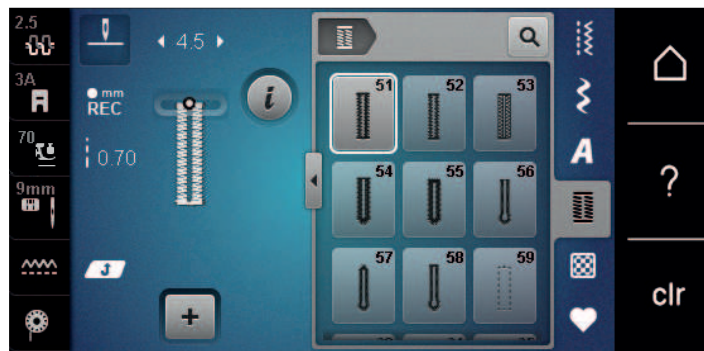





### 9.1 Panoramica asole

Al fine di creare l'asola giusta per ogni bottone, ogni impiego e per ogni capo di abbigliamento, il modello BERNINA 590 è dotato di una grande scelta di asole. Il bottone corrispondente può essere cucito a macchina con l'apposito programma. La scelta di asole contiene anche asole rotonde.



Asola	Numero asola	Nome	Descrizione
	51	Asola standard	Per tessuti leggeri e medio-pesanti; camicie, vestiti, biancheria da letto.
	52	Asola standard stretta	Per tessuti leggeri e medio-pesanti; camicie, vestiti, abbigliamento per bambini e neonati, cucito creativo.
	53	Asola elastica	Per jersey elasticizzato di cotone, lana, seta e fibre sintetiche.
	54	Asola arrotondata con travetta semplice	Per stoffe medio-pesanti e pesanti; abiti, giacche, cappotti, impermeabili.
	55	Asola arrotondata con travetta orizzontale	Per materiali medio-pesanti e pesanti di stoffe diverse: abiti, giacche, cappotti, impermeabili.
	56	Asola a goccia	Per stoffe pesanti, non elasticizzate; giacche, cappotti, abbigliamento da tempo libero.
	57	Asola a goccia con travetta a punta	Per stoffe pesanti, non elasticizzate: giacche, cappotti, abbigliamento da tempo libero.
	58	Asola a goccia con travetta orizzontale	Per stoffe pesanti, non elasticizzate: giacche, cappotti, abbigliamento da tempo libero.
	59	Asola a punto diritto	Programma per rinforzare e stabilizzare asole, per tasche profilate e per asole su pelle e pelle sintetica.



Asola	Numero asola	Nome	Descrizione
	63	Asola effetto «fatto a mano»	Per tessuti leggeri e medio-pesanti; camicie, vestiti, abbigliamento da tempo libero, biancheria da letto.
	64	Asola con travette arrotondate	Per stoffe medio-pesanti e pesanti di materiali diversi.
	65	Asola "effetto fatto a mano" con travette arrotondate	Per tessuti da leggeri a medio-pesanti; camicie, vestiti, biancheria da letto.
	67	Asola con due travette a punta	Per tessuti leggeri e medio-pesanti; camicie, vestiti, giacche.
	68	Asola decorativa a goccia con travetta orizzontale	Per stoffe pesanti, non elasticizzate: giacche, cappotti, abbigliamento da tempo libero.
	69	Asola con travette decorative	Per asole decorative in stoffe più resistenti, non elastiche.
	70	Asola elastica decorativa	Per maglieria leggera e medio-pesante.
	60	Programma per cucire bottoni	Cucire bottoni con 2 o 4 fori.
	61	Asola rotonda a punto zigzag	Passante per cordoncini e nastri, per lavori decorativi.
	62	Asola rotonda a punto diritto	Passante per cordoncini e nastri, per lavori decorativi.

## 9.2 Usare il compensatore per l'asolatore a slitta

Per cucire asole orizzontalmente al bordo dell'indumento, si consiglia l'uso del compensatore per l'asolatore a slitta (accessorio opzionale).

- > Inserire il compensatore da dietro tra indumento e piedino e spingerlo in avanti fino allo spessore più alto.

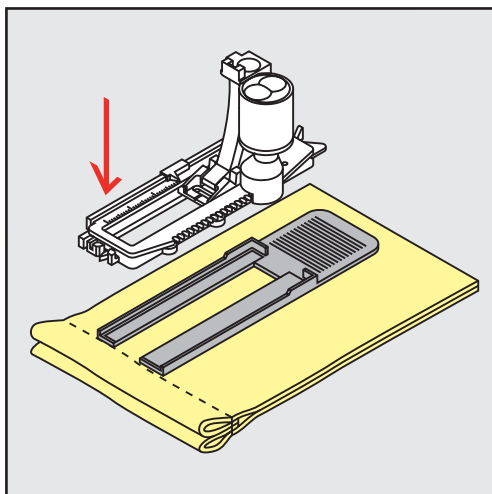

- > Abbassare il piedino.

### 9.3 Usare il dispositivo guida per asole

Per confezionare asole su materiali difficili si consiglia l'uso del dispositivo guida per asole (accessorio opzionale). Il dispositivo può essere usato insieme all'asolatore automatico a slitta n. 3A.

- > Inserire la guida lateralmente.

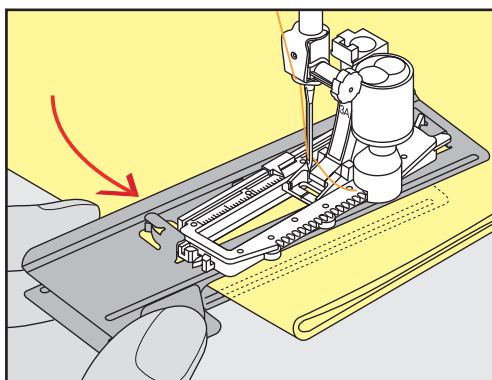

### 9.4 Marcare le asole

- > Per asole cucite con il sistema manuale marcare la posizione e la lunghezza dell'asola direttamente sul tessuto con un gessetto o con una penna idrosolubile.

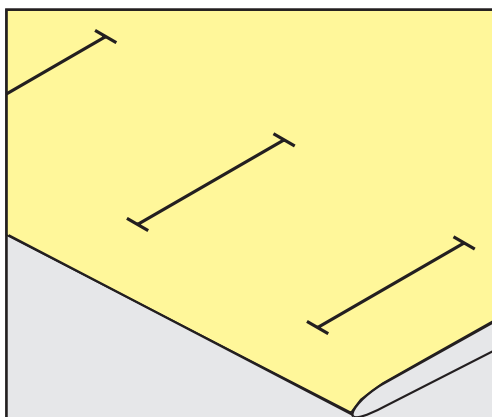

- > Per asole automatiche marcare sulla stoffa con un gessetto o con una penna idrosolubile l'intera lunghezza della prima asola. Per le asole seguenti marcare soltanto il punto iniziale.

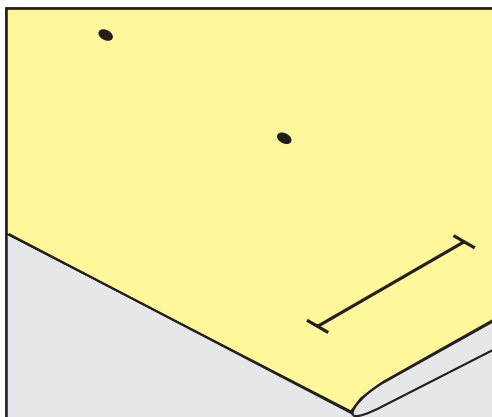

- > Per asole a goccia marcare soltanto la lunghezza dei cordoncini sulla stoffa con un gessetto o con una penna idrosolubile. Il programma aggiunge automaticamente la corretta dimensione della goccia.

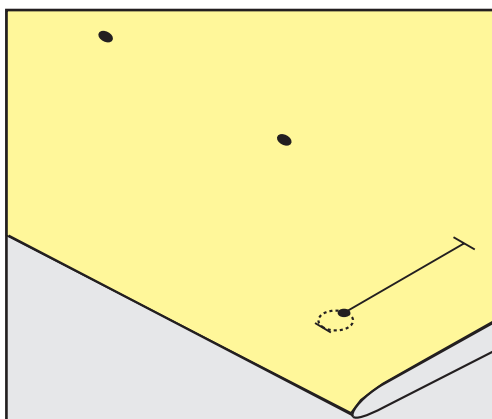

## 9.5 Asola con filo di rinforzo

### Filo di rinforzo con l'asolatore a slitta n. 3A

Il filo di rinforzo stabilisce e abbellisce l'asola ed è particolarmente adatto per l'asola n. 51. Ideale sono filati come filo perlato n. 8, filo forte per cucire a mano e filo sottile per uncinetto. Si consiglia di non trattenere il filo di rinforzo durante il cucito.

Presupposizione:

- L'asolatore automatico a slitta n. 3A è montato e alzato.
- > Abbassare l'ago nella stoffa all'inizio dell'asola.
- > Passare il filo di rinforzo da destra sotto l'asolatore.

- > Agganciare il filo di rinforzo sulla staffetta posteriore del piedino.

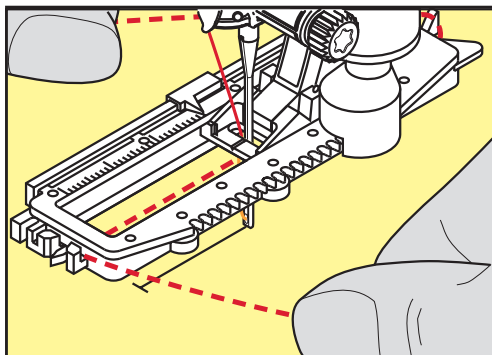

- > Portare il rinforzo da sinistra sotto il piedino e in avanti.

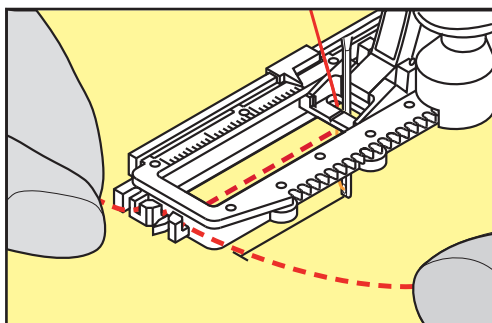

- > Fissare le estremità del filo di rinforzo nelle apposite fessure sul davanti del piedino.
- > Abbassare l'asolatore automatico a slitta.
- > Eseguire l'asola nel modo abituale.
- > Tirare il cappio del filo, finché scompare nella travetta.
- > Passare le estremità del rinforzo sul rovescio del lavoro (con un ago per cucire a mano), annodarle o fermarle con alcuni punti.

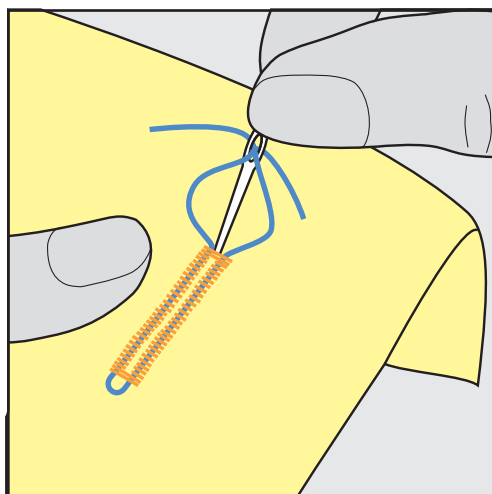

## Utilizzare del filo di rinforzo con piedino per asole n. 3C (accessorio opzionale)

Presupposizione:

- Il piedino per asole n. 3C è montato e alzato.
- > Abbassare l'ago nella stoffa all'inizio dell'asola.
- > Agganciare il filo di rinforzo da davanti sulla staffetta centrale del piedino.

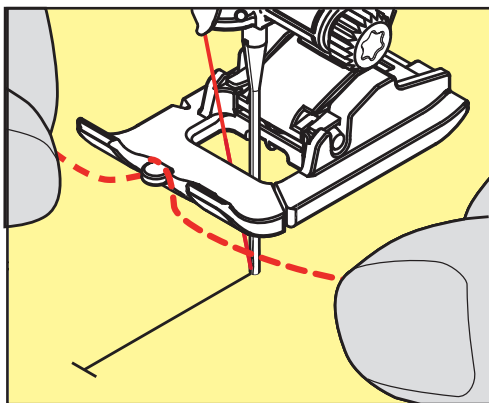

- > Passare le estremità del filo sotto il piedino e inserirle nelle scanalature sotto la soletta.

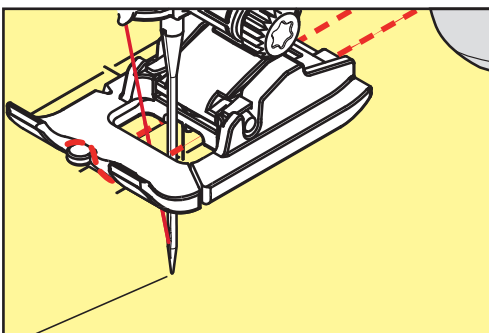

- > Abbassare il piedino.
- > Eseguire l'asola nel modo abituale.
- > Tirare il cappio del filo, finché scompare nella travetta.
- > Con un ago per cucire a mano passare le estremità sul rovescio del lavoro e annodarle o fermarle con alcuni punti.

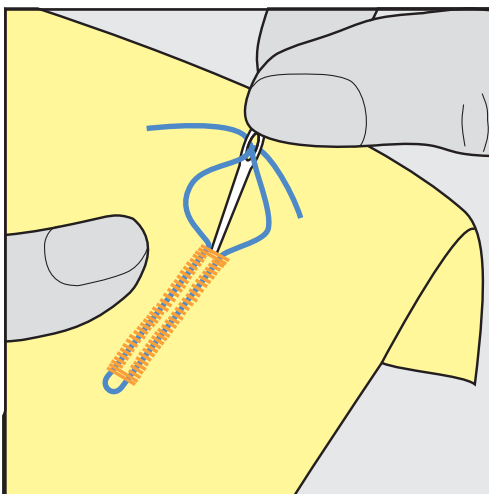

## 9.6 Prova di cucito

Cucire sempre un'asola di prova su un ritaglio del tessuto originale: Si consiglia di scegliere anche lo stesso stabilizzatore e la stessa asola che si intende utilizzare per il progetto definitivo. Eseguire la prova di cucito nella stessa la direzione del cucito. Durante la prova di cucito le impostazioni possono essere adattate, finché il risultato è soddisfacente.

Si consiglia di usare l'asola a punto diritto n. 59 come cucitura stabilizzante sotto l'asola definitiva su materiali molto morbidi o di tessitura rada. Utile anche per asole che devono essere particolarmente resistenti. L'asola di rinforzo serve inoltre per rinforzare asole su pelle, feltro o vinile.

Modifiche del bilanciamento dell'asola standard manuale, dell'asola a goccia e dell'asola arrotondata con misurazione della lunghezza si riflettono sempre su ambedue i cordoncini. Con l'asola manuale a goccia/arrotondata ogni modifica del bilanciamento di uno dei cordoncini ha l'effetto opposto sull'altro cordoncino.

Con la funzione contapunti le modifiche del bilanciamento si riflettono in maniera differente sui cordoncini.



- > Premere la casella «Asole».
- > Selezionare l'asola.
- > Selezionare il piedino desiderato e montarlo.
- > Posizionare la stoffa sotto il piedino ed abbassare il piedino.
- > Premere il pedale e incominciare a cucire lentamente. Guidare la stoffa senza tirarla.
- > Controllare il bilanciamento durante il cucito ed adattarlo eventualmente.
- > Controllare la prova e fare le altre impostazioni.

## 9.7 Apertura centrale dell'asola

Si può programmare l'apertura centrale dell'asola tra 0.1 mm e 2.0 mm.



- > Premere la casella «Asole».
- > Selezionare l'asola.



- > Premere «i».



- > Premere la casella «Apertura centrale dell'asola».
- > Girare la «manopola multi-funzione superiore» o la «manopola multi-funzione inferiore» per impostare la larghezza desiderata dell'apertura centrale dell'asola.

## 9.8 Programmare la lunghezza dell'asola con l'asolatore automatico a slitta n. 3A



Appoggiare il bottone sul cerchio giallo nel display. Ingrandire/ridurre il cerchio giallo con le «Manopole multi-funzione inferiore/superiore» impostando così il diametro del bottone.

Il programma aggiunge alla misura del diametro automaticamente 2 mm per lo spessore dell'asola. Se il diametro del bottone è 14 mm, la lunghezza dell'asola sarà 16 mm.

Presupposizione:

- L'asolatore automatico a slitta n. 3A è montato.



- > Premere la casella «Asole».
- > Selezionare l'asola.



- > Premere la casella «i».



- > Premere la casella «Programmare l'asola».
- > Ruotare la «manopola multi-funzione superiore» o la «manopola multi-funzione inferiore» per regolare la lunghezza dell'asola.

## 9.9 Programmare la lunghezza dell'asola con il piedino n. 3C

Con il piedino per asole n. 3C la lunghezza dell'asola deve essere programmata con la funzione contapunti. La funzione contapunti può essere usata con tutte le asole. La macchina cuce il cordoncino sinistro in avanti ed il cordoncino destro indietro. Dopo ogni modifica del bilanciamento la funzione contapunti deve essere programmata nuovamente.

Presupposizione:

- Il piedino per asole n. 3C (accessorio opzionale) è montato.



- > Premere la casella «Asole».
- > Selezionare l'asola.



- > Premere la casella «i».



- > Premere la casella «Programmare la lunghezza con funzione contapunti».
- > Cucire la lunghezza desiderata.
- > Arrestare la macchina.

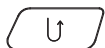

- > Premere il pulsante «Cucire indietro», la macchina cuce la travetta inferiore ed il secondo cordoncino indietro.
- > Arrestare la macchina all'altezza del primo punto.
- > Premere nuovamente il pulsante «Cucire indietro», la macchina cuce la travetta superiore e i punti di saldatura.
  - La lunghezza programmata rimane nella memoria temporanea finché la macchina resta accesa e le asole seguenti sono cucite automaticamente con la stessa lunghezza.

## 9.10 Cucire l'asola automatica

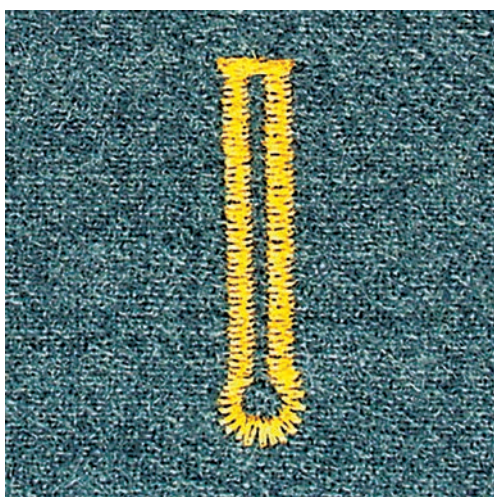
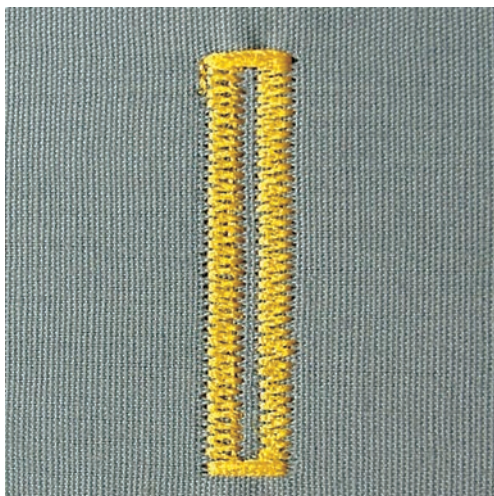

Utilizzando l'asolatore automatico a slitta n. 3A, la lente del piedino misura automaticamente la lunghezza dell'asola. Ogni asola è l'esatta copia della prima asola programmata e la macchina attiva il ritorno automatico al raggiungimento della lunghezza massima. L'asolatore automatico a slitta n. 3A è adatto per asole di 4 - 31 mm, a seconda del tipo dell'asola. L'asolatore automatico a slitta deve appoggiare in modo uniforme sul materiale, per poter misurare la lunghezza con esattezza. Asole programmate garantiscono sempre la stessa lunghezza e precisione.

Presupposizione:

- L'asolatore automatico a slitta n. 3A è montato.



- > Premere la casella «Asole».
- > Selezionare l'asola n. 51 – 59, n. 63 – 65 oppure n. 67 – 70.
- > Cucire la lunghezza desiderata.

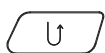

- > Premere il pulsante «Cucire indietro» per programmare la lunghezza.



- > Premere il pulsante «Start/Stop» oppure premere il pedale.
  - La macchina finisce l'asola automaticamente. Tutte le asole seguenti saranno cucite automaticamente con la stessa lunghezza.



## 9.11 Asola effetto «fatto a mano»

Presupposizione:

- L'asolatore a slitta n. 3A è montato.



- > Premere la casella «Asole».
- > Selezionare l'asola n. 63.
- > Cucire la lunghezza desiderata.

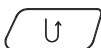

- > Premere il pulsante «Cucire indietro» per programmare la lunghezza.
  - La macchina finisce l'asola automaticamente. Tutte le asole seguenti saranno cucite automaticamente con la stessa lunghezza.

## 9.12 Asola manuale in 7 passi con il piedino n. 3C

La lunghezza dell'asola viene programmata manualmente durante il cucito. La travetta, la goccia ed i punti di fermatura sono già programmati. Le singole fasi possono essere selezionate scorrendo con le frecce oppure premendo il pulsante «Cucire indietro».

Presupposizione:

- Il piedino per asole n. 3C (accessorio opzionale) è montato.



- > Premere la casella «Asole».
- > Selezionare l'asola n. 51.



- > Premere la casella «i».



- > Premere la casella «Programmare la lunghezza manualmente».
  - Sul display è attivata la fase 1 per l'inizio dell'asola.
- > Cucire la lunghezza desiderata.
  - La fase 2 è attivata.



- > Arrestare la macchina alla lunghezza desiderata dell'asola o alla marcatura della lunghezza.
- > Premere la casella «Scorrimento in basso» per attivare la fase 3.
  - La macchina cuce indietro a punto diritto.
- > Arrestare la macchina all'altezza del primo punto, all'inizio dell'asola.
- > Premere la casella «Scorrimento in basso» per attivare la fase 4.
  - La macchina cuce la travetta superiore e si ferma automaticamente.
- > Premere la casella «Scorrimento in basso» per attivare la fase 5.
  - La macchina cuce il secondo cordoncino.
- > Arrestare la macchina all'altezza dell'ultimo punto del primo cordoncino.

- > Premere la casella «Scorrimento in basso» per attivare la fase 6.
  - La macchina cuce la travetta inferiore e si ferma automaticamente.
- > Premere la casella «Scorrimento in basso» per attivare la fase 7.
  - La macchina esegue la fermatura e si arresta automaticamente.

### 9.13 Asola manuale in 5 passi con il piedino n. 3C

La lunghezza dell'asola viene programmata manualmente durante il cucito. La travetta, la goccia ed i punti di fermatura sono già programmati. Le singole fasi possono essere selezionate scorrendo con le frecce oppure premendo il pulsante «Cucire indietro».

Presupposizione:

- Il piedino per asole n. 3C (accessorio opzionale) è montato.



- > Premere la casella «Asole».
- > Selezionare l'asola n. 54.



- > Premere la casella «i».



- > Premere la casella «Programmare la lunghezza manualmente».
  - Sul display è attivata la fase 1 per l'inizio dell'asola.
- > Cucire la lunghezza desiderata.
  - La fase 2 è attivata.



- > Arrestare la macchina alla lunghezza desiderata del cordoncino o alla marcatura della lunghezza.
- > Premere la casella «Scorrimento in basso» per attivare la fase 3.
  - La macchina cuce la parte arrotondata o la goccia e si ferma automaticamente.
- > Premere la casella «Scorrimento in basso» per attivare la fase 4.
  - La macchina cuce il secondo cordoncino indietro.
- > Arrestare la macchina all'altezza del primo punto, all'inizio dell'asola.
- > Premere la casella «Scorrimento in basso» per attivare la fase 5.
  - La macchina cuce la travetta superiore e cuce i punti di saldatura.

### 9.14 Tagliare l'asola con il taglia-asole

- > Inserire uno spillo nella travetta, per evitare di tagliare erroneamente la travetta delle asole.

- > Aprire l'asola con il taglia-asole (accessorio opzionale), tagliando dalle estremità verso il centro.

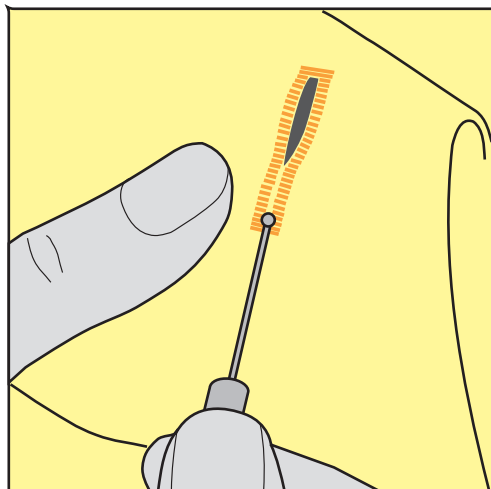

### 9.15 Aprire l'asola con la lesina taglia-asole (accessorio opzionale)

- > Mettere sotto l'asola un pezzo di legno con la superficie piana.

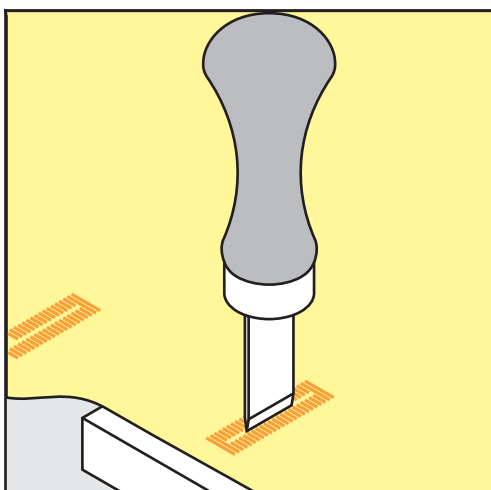

- > Posizionare la lesina al centro dell'asola.
- > Tagliare l'asola premendo la lesina sulla stoffa.

### 9.16 Cucire bottoni

Con il programma per cucire bottoni possono essere cuciti bottoni con 2 o 4 buchi, bottoni automatici a pressione o chiusure di sicurezza a scatto.

Programma di cucito consigliato:

Programma per cucire bottoni n. 60

Piedino consigliato:

Piedino per attaccare bottoni n. 18 (accessorio opzionale)

Piedini alternativi:

- Piedino universale per trasporto indietro n. 1 o 1C
- Piedino per rammendo n. 9 (accessorio opzionale)
- Piedino universale per trasporto indietro n. 34 o 34C (accessorio opzionale)

## Adattare l'altezza del gambo

Per cucire bottoni su stoffe pesanti aumentare il gambo, ovvero la distanza tra bottone o stoffa.

Cucire bottoni su stoffe leggeri e bottini esclusivamente decorativi senza gambo.

**ATTENZIONE! La regolazione dell'altezza del gambo è possibile solo con il piedino per cucire bottoni n. 8.**

- > Allentare la vite del piedino.
- > Alzare la staffa a seconda dello spessore della stoffa.
- > Stringere la vite.

## Cucire bottoni

Presupposizione:

- L'altezza del gambo è impostata per lo spessore della stoffa.
- Il piedino per cucire bottoni n. 18 oppure un piedino alternativo è montato.
- Il piedini montato è selezionato sul display.
- Le griffe del trasporto sono abbassate.



- > Premere la casella «Asole».
- > Selezionare il programma per cucire bottoni n. 60.
- > Girare il volantino, finché il filo inferiore esce dalla placca ago.
- > **ATTENZIONE! Il programma per cucire bottoni inizia sempre sopra il foro sinistro del bottone.** Posizionare il bottone sulla stoffa. Posizionare il bottone e la stoffa sotto l'ago, in modo che l'ago entra nel foro sinistro.  
Per bottoni con 4 fori cucire prima i fori anteriori, poi quelli posteriori.
- > Abbassare il piedino.
- > Eseguire i primi punti nel foro sinistro girando il volantino manualmente.
- > Continuare a girare il volantino, finché l'ago si sposta sopra il foro destro. Verificare che l'ago penetri nel foro destro. Se necessario, adattare la larghezza del punto con la manopola multi-funzione superiore.
- > Tenere fermi i fili e premere il pedale.
  - La macchina cuce il bottone e si ferma automaticamente.
- > Se il bottone deve essere particolarmente resistente, eseguire il programma per cucire bottoni una seconda volta.
- > Tagliare i fili con la macchina. Alternativamente rimuovere il lavoro dalla macchina e tagliare i fili manualmente. Tirare il filo superiore sul rovescio della stoffa e annodarlo con il filo inferiore.

## 9.17 Asola rotonda



Per ottenere una maggiore stabilità eseguire l'asola due volte.

Presupposizione:

- Il piedino universale n. 1C o il piedino aperto per ricamo n. 20C è montato.



- > Premere la casella «Asole».
- > Selezionare il programma per asole rotonde n. 61 o n. 62.
- > Girare la «manopola multi-funzioni superiore» oppure la «manopola multi-funzioni inferiore» per modificare la dimensione dell'asola rotonda.
- > Cucire il programma per asole rotonde.
  - La macchina si ferma automaticamente alla fine del programma per asole rotonde.
- > Tagliare l'asola con le forbicine da ricamo a punta oppure con un punteruolo.

## 10 Quiltare

### 10.1 Panoramica punti quilt



Punti	Numero del punto	Nome	Descrizione
	1301	Quilting, programma di cucito	Fermatura con punti corti all'inizio ed alla fine della cucitura.
	1302	Punto quilt diritto	Punto diritto, lunghezza punto 3 mm.
	1303	Punto patchwork diritto	Punto diritto, lunghezza punto 2 mm.
	1304 – 1308	Punto quilt	Imitazione del punto quilt eseguito a mano, da eseguire con filo trasparente.
	1309 – 1314	Punto appliqué	Per l'applicazione e la cucitura di nastri decorativi.
	1317 – 1327 1329 – 1330 1339 – 1346 1363 – 1371 1373 – 1378	Punti quilt decorativi	Per "Crazy Patchwork" e per quilting.
	1315	Punto cordoncino	Per appliqué.
	1316	Punto invisibile, stretto	Per cucire punti invisibili.
	1331	Punto stippling	Imitazione dello stippling manuale.
	1332	Punto erba	Per "Crazy Patchwork" e decorazioni.

Punti	Numero del punto	Nome	Descrizione
	1333 – 1338	Variazioni a punto erba	Per "Crazy Patchwork" e decorazioni.

## 10.2 Programma fermapunto per quiltare

Presupposizione:

- Il piedino universale n. 1C per trasporto avanti/indietro è montato.



- > Premere la casella «Punti quilt».
- > Selezionare il punto quilt n. 1301.
- > Premere il pedale.
  - All'inizio del cucito la macchina cuce automaticamente 6 punti in avanti.
- > Eseguire la cucitura nella lunghezza desiderata.

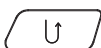

- > Premere il pulsante «Cucire indietro».
  - La macchina cuce automaticamente 6 punti in avanti e si ferma alla fine del promma di fermatura.

## 10.3 Punto quilt «effetto fatto a mano»

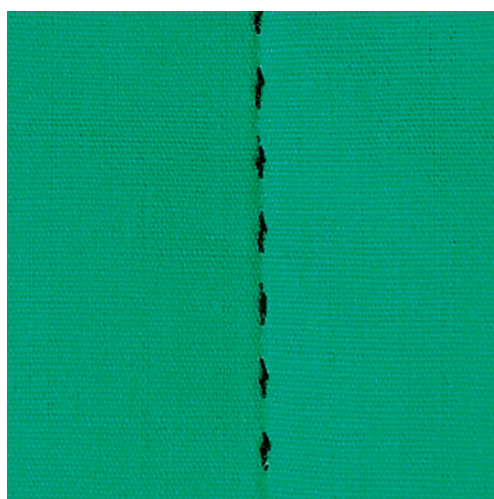

Il Punto quilt «effetto fatto a mano» è ideale per tutti i materiali e progetti che devono avere l'aspetto «fatto a mano». Usare un filo trasparente come filo superiore e filo da ricamo come filo inferiore. Si consiglia di ridurre la velocità di cucito per evitare la rottura del filo trasparente. Eventualmente adattare anche la tensione del filo superiore ed il bilanciamento al punto quilt selezionato.

Presupposizione:

- Il piedino universale n. 1C per trasporto avanti/indietro è montato.



- > Premere la casella «Punti quilt».
- > Selezionare il punto quilt «effetto fatto a mano» n. 1304 – 1308.
- > Eventualmente adattare la tensione del filo superiore ed il bilanciamento al punto quilt selezionato.
- > Premere il pedale oppure il tasto «Start/Stop» per avviare la macchina.

## 10.4 Quiltare a mano libera



Guanti speciali con nodini di gomma (accessorio opzionale) facilitano la guida del lavoro.

Si consiglia di montare il piano supplementare e di utilizzare la ginocchiera alzapiedino. Si consiglia inoltre di partire dal centro del lavoro e quiltare verso l'esterno, guidando il lavoro con movimenti leggeri e rotondi per creare il disegno desiderato. La quiltatura a mano libera e il rammendo si basano sullo stesso principio del lavoro a mano libera.

Lo stippling è la tecnica ideale per riempire superfici grandi. Le cuciture arrotondate a punto diritto creano dei meandri che non si devono incrociare mai.

Presupposizione:

- Appuntare con gli spilli o imbastire la stoffa superiore, l'imbottitura e la stoffa inferiore, creando il "sandwich".
- Le griffe del trasporto sono abbassate.
- Il piedino per asole n. 9 (accessorio opzionale) è montato.



- > Premere la casella «Punti utili».
- > Selezionare il punto diritto n. 1.
- > Eventualmente adattare la tensione del filo superiore ed il bilanciamento al lavoro.
- > Premere il pedale oppure il pulsante «Start/Stop» per avviare la macchina.
- > Ambedue le mani - il più vicino possibile al piedino - tengono la stoffa come un telaio.
- > Se il filo inferiore è visibile sul diritto della stoffa, guidare il lavoro più lentamente.
- > Se si formano nodi di filo sul rovescio della stoffa, guidare il lavoro più velocemente.

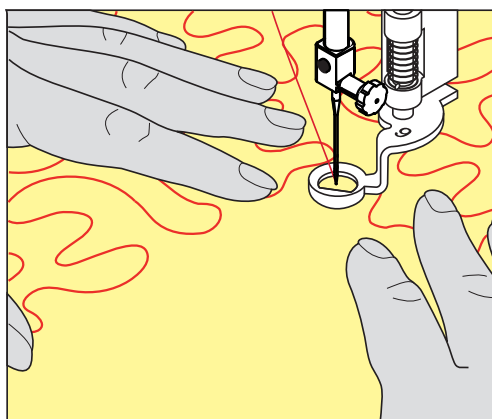

## 11 Regolatore del punto BERNINA (BSR)

Il Regolatore del punto BERNINA regola la lunghezza del punto durante il la quiltatura a mano libera - una tecnica di cucito che diventa sempre più popolare. Grazie al piedino BSR il punti della quiltatura sono tutti della stessa lunghezza, garantendo sempre la formazione del punto regolare.

Se il piedino BSR è montato e le griffe del trasporto sono abbassate, sul display della macchina appare la possibilità di selezionare la modalità desiderata. Il piedino BSR può essere adoperato con il punto diritto e con il punto zigzag.

Il piedino BSR reagisce al movimento della stoffa sotto il piedino e regola la velocità della macchina di conseguenza, fino al massimo della velocità. La regola è: Più veloce è il movimento della stoffa, più velocemente cuce la macchina.

Se la stoffa viene spostata troppo velocemente, si sente un segnale acustico. Il segnale acustico può essere attivato o disattivato nel display «BSR». Il segnale acustico può essere attivato o disattivato anche nel programma Setup.

### 11.1 Modalità BSR 1

Avviare la funzione BSR con il pedale o con il pulsante «Start/Stop». Avviare la modalità BSR. Sul piedino si accende una luce rossa. Il movimento della stoffa accelera la velocità di cucito. Per saldare la cucitura basta tenere ferma la stoffa per alcuni punti. Durante la lavorazione con il pedale o il pulsante «Start/Stop» la modalità BSR1 non si disattiva automaticamente.

### 11.2 Modalità BSR 2

Avviare il BSR tramite il pedale o il pulsante «Start/Stop». La macchina inizia a cucire solo, premendo il pulsante «Start/Stop» e muovendo contemporaneamente la stoffa. Senza movimento della stoffa il BSR si disattiva dopo circa 7 secondi. La luce rossa del piedino si spegne solo, se la macchina è stata avviata con il pulsante «Start/Stop». Durante la lavorazione con il pedale la luce rossa del piedino non si spegne.

### 11.3 Funzione BSR con punto diritto n. 1

Questa funzione permette di quiltare a mano libera con punto diritto ad una lunghezza del punto selezionabile fino a 4 mm. La macchina mantiene la lunghezza punto impostata entro una determinata velocità, indipendentemente dal movimento della stoffa.

### 11.4 Funzione BSR con punto zigzag n. 2

Il punto zigzag è molto adatto per il ricamo a mano libera, la «pittura con ago e filo». Il punto zigzag **non** mantiene la lunghezza del punto, ma la funzione BSR facilita ugualmente la lavorazione.

### 11.5 Preparazione per quiltare

#### Montare il piedino BSR

Presupposizione:

- La macchina è spenta.
  - L'ago è alzato.
  - Il piedino è alzato.
- > Rimuovere il piedino montato.
- > Montare il piedino BSR.



- > Inserire la spina del cavo verticalmente nella connessione BSR (1) finché non si percepisce che si innesta.



- > Accendere la macchina.
  - Si apre il display BSR e la modalità BSR1 è attivata.

### Sostituire la soletta del piedino

#### ATTENZIONE

La lente del piedino BSR è sporca

La macchina non riconosce il piedino BSR.

- > Pulire la lente con un panno morbido, appena inumidito.

La lunghezza del punto standard è 2 mm. Per creare disegni piccoli e stippling è consigliabile ridurre la lunghezza punto a 1 – 1.5 mm.

- > Alzare l'ago.
- > Alzare il piedino BSR.
- > Spegnerla la macchina e scollegarla dalla rete elettrica.
- > Rimuovere il piedino BSR.
- > Premere i due pulsanti sul piedino BSR.

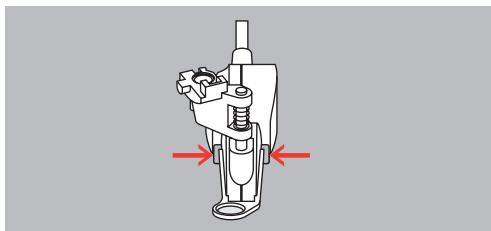

- > Estrarre la soletta dalla guida ad'innesto.
- > Inserire la nuova soletta nella guida e premere in alto finché si innesta.
- > Montare il piedino BSR.

### 11.6 Modalità BSR

Avviare il BSR tramite il pedale o il pulsante «Start/Stop».

Avviare con il pedale. Il pedale deve essere premuto durante la quiltatura. La macchina continua a cucire nella modalità BSR1 fino al rilascio del pedale, anche se il tessuto non viene spostato.

Interrompendo la quiltatura nella modalità BSR2, la macchina cuce un altro punto a seconda della posizione dell'ago e si ferma con l'ago alzato.

Presupposizione:

- Il piano supplementare è montato.
- La ginocchiera è montata.

- > Abbassare le griffe del trasporto.
- > Selezionare la modalità BSR desiderata.
- > Premere il pulsante «Start/Stop» o il pedale per abbassare il piedino.
- > Premere nuovamente il pulsante «Start/Stop» o nuovamente il pedale per avviare il BSR.
  - La spia rossa del piedino BSR si illumina.



- > Muovere la stoffa per regolare la velocità della macchina nella modalità BSR.



- > Premere nuovamente il pulsante «Start/Stop» oppure rilasciare il pedale per arrestare il BSR.
  - La modalità BSR si ferma e la luce rossa sul piedino si spegne.
- > Premere la casella «BSR» (1) per disattivare il BSR e per quiltare a mano libera senza la regolazione automatica della lunghezza del punto.



## 11.7 Fermapunto

### Saldare il punto nella modalità BSR1 con il pulsante «Start/Stop»

Presupposizione:

- Il piedino BSR è montato e collegato alla macchina.
- Il display BSR è aperto e la modalità BSR1 è attivata.

- > Abbassare le griffe del trasporto.
- > Abbassare il piedino.
- > Premere 2 volte il pulsante «Ago alto/ago basso».
  - Il filo inferiore esce sul diritto della stoffa.



- > Tenere ambedue i fili.
- > Premere il pulsante «Start/Stop».
  - La modalità BSR è attivata.



- > Cucire 5 – 6 punti di fermatura.
- > Premere il pulsante «Start/Stop».
  - Il BSR si disattiva.



- > Tagliare il filo.

## Saldare la cucitura nella modalità BSR2

Presupposizione:

- Il piedino BSR è montato e collegato alla macchina.
- Il display BSR è aperto e la modalità BSR2 è attivata.

- > Abbassare il piedino.
- > Premere la casella «i».



- > Premere la casella «Fermapunto».



- > Premere il pedale o il pulsante «Start/Stop».



Muovendo la stoffa, la macchina esegue alcuni punti molto corti, poi la lunghezza programmata è attivata e la funzione Fermapunto viene automaticamente disattivata.

## 12 My BERNINA Ricamo

### 12.1 Panoramica modulo per ricamo



- |   |                                |   |                             |
|---|--------------------------------|---|-----------------------------|
| 1 | Leva di sblocco/maniglia       | 4 | Guide di collegamento       |
| 2 | Braccio di ricamo              | 5 | Connessione con la macchina |
| 3 | Aggancio per fissare il telaio |   |                             |

### 12.2 Accessori standard del modulo per ricamo

#### Panoramica Accessori modulo per ricamo







Immagine	Nome	Impiego
	Piedino per ricamo #26	Per ricamare, rammendare e quiltare a mano libera.
	Telaio grande, ovale	Per ricamare motivi grandi o combinazioni di motivi fino a 145 x 255 mm (5,70 x 10,04 in).Incl. mascherina per il preciso posizionamento della stoffa.

Immagine	Nome	Impiego
	Telaio medio	Per ricamare motivi di dimensioni medie fino a 100 x 130 mm (3,94 x 5,12 in). Incl. mascherina per il preciso posizionamento della stoffa.
	Cavo di collegamento USB	Per il trasferimento dei dati tra il computer e la macchina.
	Assortimento aghi	Per ricamo.
	Gancetti di fissaggio per la mascherina	Per inserire la mascherina nel telaio e per rimuoverla.
	Rete per il rocchetto del filo superiore	Per lo svolgimento uniforme di filati per ricamo lisci.

## 12.3 Panoramica interfaccia utente

### Panoramica Funzioni/Indicazioni



- |   |   |   |                                       |
|---|---|---|---------------------------------------|
| 1 | Tensione del filo superiore                   | 4 | Selezione placca ago/ago              |
| 2 | Indicazione del piedino/Selezione del piedino | 5 | Griffe del trasporto alzate/abbassate |
| 3 | Selezione del telaio/Indicazione del telaio   | 6 | Indicazione del filo inferiore        |

## Panoramica Impostazioni del sistema



- |   |                    |   |                                   |
|---|--------------------|---|-----------------------------------|
| 1 | Modalità di cucito | 6 | eco                               |
| 2 | Modalità ricamo    | 7 | Home                              |
| 3 | Programma Setup    | 8 | Help                              |
| 4 | Tutorial           | 9 | Ripristino della regolazione base |
| 5 | Guida al ricamo    |   |                                   |

## Panoramica menu selezione Ricamo

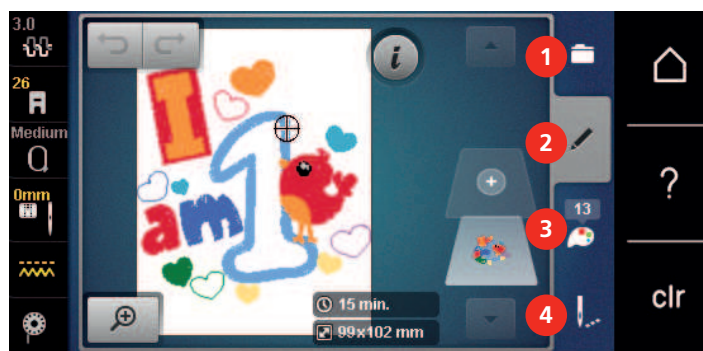

- |   |                                |   |                     |
|---|--------------------------------|---|---------------------|
| 1 | Selezione del motivo di ricamo | 3 | Informazione colori |
| 2 | Modifica motivo di ricamo      | 4 | Ricamo              |

## 12.4 Informazioni per il ricamo

### Filo superiore

La qualità del filo per ricamo (prodotto di marca) è molto importante, altrimenti la qualità del ricamo può risentirne a causa di irregolarità e rottura del filo.

L'aspetto del ricamo acquista più profondità, se il filo superiore è un filo lucido da ricamo. In commercio si trovano diverse marche, che offrono una vasta scelta di fili e di colori.

- Il filo di poliestere lucido è resistente, ad alta tenuta e mantiene il colore - adatto per qualsiasi tipo di ricamo.
- La viscosa è una fibra naturale, lucida e setosa - adatta a tutti i ricami che non sono sottoposti a lavaggi con candeggina ad alte temperature ed altre prove di resistenza.
- Filo brillante leggero/medio-pesante - adatto per creare effetti speciali nel ricamo.
- Per il ricamo con fili metallici è consigliabile disattivare il tagliafilo automatico e di evitare l'uso degli altri tagliafilo per non consumare i coltelli.

- Per lavorazioni con fili metallizzati si consiglia di ridurre la velocità e la tensione del filo superiore.



### Filo inferiore

Nel ricamo il filo inferiore è quasi sempre bianco o nero. Se il rovescio ed il dritto del ricamo devono essere uguali, si consiglia di usare il filo inferiore della stessa tonalità del filo superiore.

- Bobbin Fill è un filo di poliestere particolarmente morbido e sottile, molto adatto come filo inferiore. Questo speciale filo inferiore garantisce la tensione regolare e l'ottimale annodamento del filo superiore ed inferiore.
- Filati per rammendo e ricamo sono filati sottili di cotone mercerizzato, adatti per il ricamo su tessuti di cotone.



### Scelta del formato del file di ricamo

Per essere leggibili dalla macchina da ricamo BERNINA, i ricami devono essere creati con il software per ricamo BERNINA ed esportati nel formato .EXP. Oltre al file di ricamo vengono generati un file .BMP ed un file .INF. Il file BMP consente la visualizzazione dell'anteprima del ricamo e il file .INF contiene le informazioni relative ai colori del filo. **Nota:** Nota: Se manca il file .INF, il ricamo non viene visualizzato con i colori originali, ma solo nei colori default. In questo caso i colori possono essere inseriti manualmente nella panoramica dei colori del ricamo nella macchina.

La macchina legge inoltre i seguenti formati di ricamo: .PES, .PEC, .XXX, .PCS, .JEF e .DST. BERNINA International AG non garantisce che i motivi siano letti e ricamati correttamente, se non sono stati creati o convertiti con uno dei software per ricamo BERNINA.

Motivi semplici, composti da relativamente pochi punti sono indicati per stoffe leggere. Motivi più complessi e coprenti, p.es. motivi composti da tanti colori e punti con diverse angolazioni, sono generalmente più adatti a tessuti più sostenuti.

## Prova di ricamo

Eeguire la prova di ricamo sempre su un ritaglio della stoffa originale e con lo stabilizzatore che si intende usare per il progetto di ricamo. Fare la prova di ricamo sempre con lo gli stessi colori, lo stesso filo ed ago che si intende utilizzare per il progetto definitivo.

## Dimensione del motivo di ricamo

I ricami possono essere ingranditi o diminuiti nella macchina per ricamo oppure al PC con il software per ricamo (accessorio opzionale). Modifiche dei ricami entro il limite del +/- 20 % garantiscono i risultati migliori.

## Ricamare motivi provenienti da terzi parti

«Firmenname» consiglia di caricare disegni di qualsiasi formato tramite il programma gratuito BERNINA sulla macchina o sulla chiavetta USB. «ART-Link» garantisce che il motivo viene letto e ricamato correttamente. Scaricare gratuitamente il software «ART-Link» dal sito [www.bernina.com](http://www.bernina.com).

## Punti stabilizzanti

I punti stabilizzanti creano la base per il ricamo, stabilizzano la stoffa ed evitano, che la stoffa si deformi durante il ricamo; i punti stabilizzanti impediscono inoltre, che i punti del ricamo affandano nelle stoffe a pelo alto o nelle maglie.

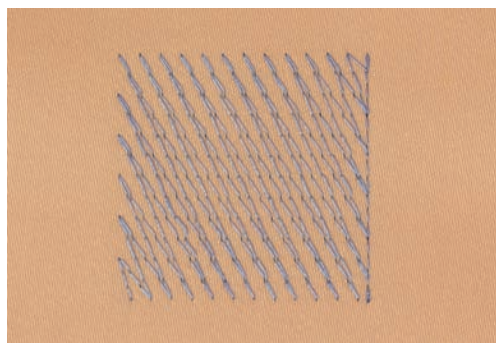

## Punto satin

Il punto satin è formato da uno zigzag molto fitto e coprente. I punti satin sono ideali per riempire forme sottili e piccole. Punti satin non sono adatti per riempire aree grandi, perché i punti satin lunghi sarebbero troppo lenti per coprire bene la stoffa. Inoltre c'è il rischio, che i fili di punti troppo lunghi rimangono agganciati, danneggiando il ricamo.

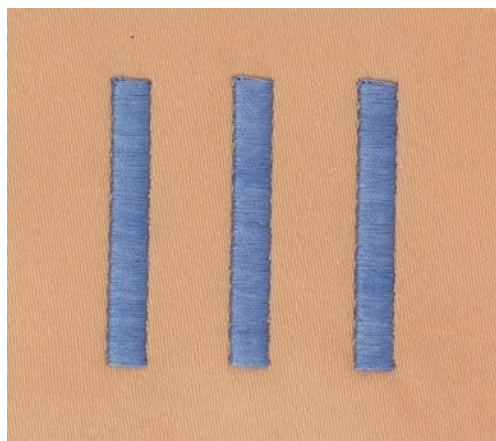



### Punto step

La macchina cuce a punto diritto, formando delle file molto fitte e creando un ricamo coprente.

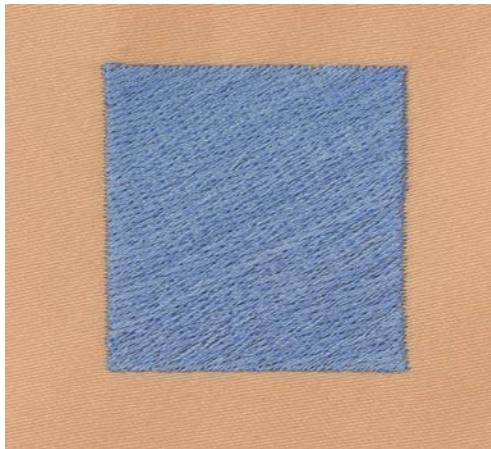

### Punti di connessione

Punti lunghi, necessari per arrivare da una sezione del ricamo all'altra. La macchina esegue alcuni punti di fermatura, prima e dopo ogni punto di connessione. La macchina taglia i punti di connessione automaticamente.

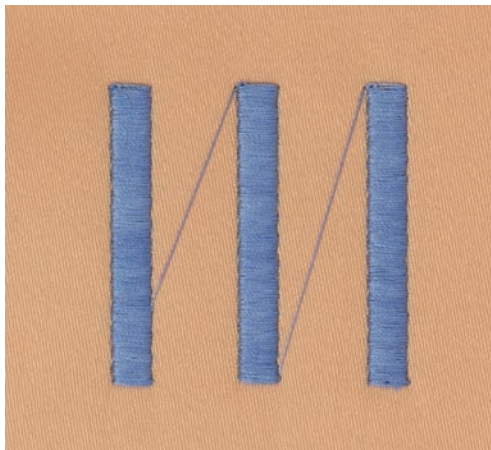

## 13 Preparazione al ricamo

### 13.1 Collegare il modulo per ricamo

Presupposizione:

- Il piano supplementare non deve essere montato.
- > Appoggiare il modulo per ricamo e la macchina su una superficie stabile e piana.
- > Accertarsi, che il braccio del modulo si possa muovere liberamente.
- > Inserire il modulo per ricamo con cautela da sinistra verso destra nella presa della macchina (1) e nel guida a binario (2).



### 13.2 Rimuovere il modulo per ricamo

- > Premere il pulsante di rilascio (1) sulla maniglia del modulo per ricamo, tenerlo premuto e rimuovere il modulo per ricamo tirandolo con cautela verso sinistra.



## 13.3 Preparare la macchina

### abbassare le griffe del trasporto

- > Per abbassare le griffe del trasporto premere il pulsante «Griffe del trasporto alzate/abbassate».



- > Montare la placca ago per punto diritto/CutWork.
- > Montare l'ago.
- > Montare il piedino per ricamo.

### Selezionare un ricamo

Tutti i ricami possono essere eseguiti direttamente o possono essere modificati utilizzando le varie funzioni offerte dalla macchina da ricamo. Tutti i ricami sono elencati alla fine del manuale. Inoltre possono essere caricati ricami provenienti dalla memoria personale o dalla chiavetta USB BERNINA (accessorio opzionale).



- > Premere la casella «Home».



- > Premere la casella «Modalità ricamo».
- > Selezionare la cartella per ordine alfabetico, ricamo o un proprio modello di ricamo.

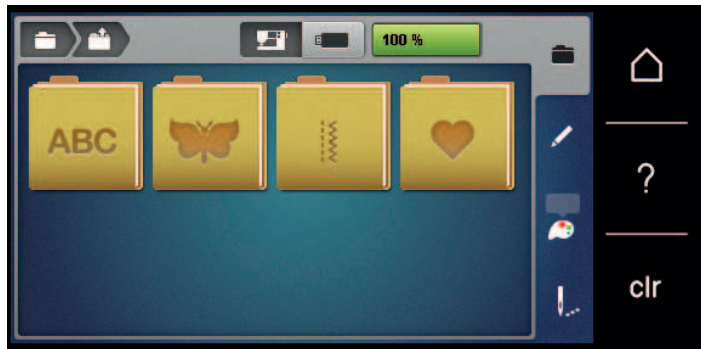

- > Per poter aprire una categoria di ricami selezionare una cartella.
- > Per selezionare un ricamo, sfogliare nelle immagini e selezionare il modello desiderato, oppure
- > premere la casella «Selezione in base al numero», inserire il numero del ricamo, quindi selezionare il ricamo con il bordo bianco.



## 13.4 Piedino per ricamo

### Montare il piedino per ricamo

- > Alzare l'ago.
- > Alzare il piedino.
- > Spegnerla la macchina e scollegarla dalla rete elettrica.
- > Alzare la leva di fissaggio (1).

- > Rimuovere il piedino (2).



- > Inserire il piedino per ricamo da sotto sul cono di fissaggio.
- > Abbassare la leva di fissaggio.



### Selezionare il piedino per ricamo sull'interfaccia utente

Dopo aver montato il piedino per ricamo corrispondente (piedino per ricamo n. 26, accessorio standard in dotazione) si può selezionare il piedino e memorizzarlo nella macchina. La macchina mostra anche altri piedini alternativi, che sono adatti per il motivo di ricamo selezionato.

- > Accendere la macchina.
- > Selezionare un ricamo.
- > Premere la casella «Indicazione/Selezione del piedino».
- > Selezionare il piedino montato.



## 13.5 Ago e placca ago

### Montare l'ago per ricamo



La cruna degli aghi per ricamo del tipo 130/705 H-SUK è più grande e leggermente smussata. Previene il logoramento dei filati per ricamo di rayon o cotone durante il ricamo. A seconda dello spessore del filo scegliere aghi n. 70-SUK - n. 90-SUK.

- > Alzare l'ago.
- > Spegnerla macchina e staccarla dalla rete elettrica.
- > Rimuovere il piedino montato.
- > Allentare la vite del morsetto dell'ago manualmente.



- > Tirare l'ago verso il basso.
- > Tenere l'ago nuovo con la parte piatta rivolta indietro.
- > Inserire l'ago e spingerlo in alto fino all'arresto.
- > Avvitare manualmente la vite di fissaggio.

### Selezionare l'ago per ricamo sull'interfaccia utente

Dopo la sostituzione dell'ago si può controllare se l'ago è adatto alla placca selezionata.



- > Premere la casella «Selezione placca ago/Selezione ago».
- > Selezionare l'ago montato.



- Se la placca selezionata è adatta all'ago, si può iniziare a ricamare.
- Se la placca selezionata non è adatta all'ago, l'avvio della macchina viene bloccato automaticamente.

### Selezionare il tipo e lo spessore dell'ago

Funzione di promemoria: Per assicurarsi che si perda nessuna informazione, anche il tipo e lo spessore dell'ago possono essere memorizzati nella macchina. Tipo e spessore dell'ago memorizzati sono sempre controllabili.



- > Premere la casella «Selezione placca ago/Selezione ago».

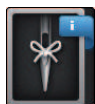

- > Premere la casella «Tipo/Spessore dell'ago».
- > Selezionare il tipo (1) dell'ago attualmente montato.
- > Selezionare lo spessore (2) dell'ago attualmente montato.



### Impostare la posizione dell'ago alta/bassa



- > Per portare l'ago verso l'alto premere il tasto «Ago alto/basso» .
  - L'ago sale e scende una volta.

### Montare la placca ago

La placca ago CutWork/Punto diritto (accessorio opzionale) ha un piccolo foro vicino all'ago. Il foro piccolo ottimizza l'annodamento del filo superiore ed inferiore. Ciò garantisce una bella formazione del punto diritto con macchine a zigzag 9.0 mm.

- > Premere il pulsante «Griffe del trasporto alzate/abbassate» per abbassare le griffe del trasporto.



- > Spegner la macchina e staccarla dalla rete elettrica.
- > Rimuovere l'ago.
- > Rimuovere il piedino.
- > Premere sulla marcatura nell'angolo destro posteriore della placca, finché la placca si alza.



- > Rimuovere la placca ago.
- > Posizionare le aperture della placca ago (CutWork/Punto diritto, accessorio standard) sopra gli appositi perni di fissaggio e premere, finché la placca si innesta.

## Selezionare la placca sull'interfaccia utente

Dopo la sostituzione della placca ago si può controllare se la placca è adatta all'ago selezionato.



- > Premere la casella «Selezione placca ago/Selezione ago».
- > Selezionare la placca ago CutWork/Punto diritto (accessorio opzionale).



## Estrarre il filo inferiore

Per l'estrazione del filo inferiore la macchina deve essere pronta per il ricamo. Estrarre il filo inferiore in un solo passaggio per l'annodamento manuale. I punti di fermatura possono essere disattivati, se non sono desiderati.



- > Tenere fermo il filo superiore.
- > Premere il pulsante «Ago alto/basso».
  - Il filo inferiore viene estratto automaticamente.

## 13.6 Telaio

### Panoramica Selezione del telaio

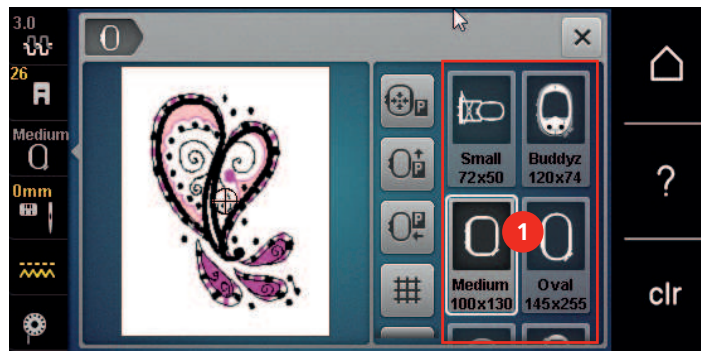

- 1 Selezione del telaio

### Selezionare il telaio

Si ottiene risultati ottimali, scegliendo il telaio più piccolo possibile per il motivo selezionato.

Il motivo di ricamo ha una dimensione predefinita che viene visualizzata.

Presupposizione:

- Il ricamo è selezionato.



- > Premere la casella «Selezionare il telaio».
  - La macchina seleziona automaticamente il telaio ottimale per la dimensione del motivo di ricamo. Se il telaio preimpostato non è disponibile, si può selezionare un altro telaio. Se viene utilizzato un telaio diverso da quello selezionato, la macchina considera il telaio montato attivato e adatta l'area di ricamo di conseguenza.
- > Selezionare il telaio desiderato.

### **Stabilizzatore da strappare**

Lo stabilizzatore rinforza il progetto di ricamo. Lo stabilizzatore da strappare è adatto per tessuti e materiali non elasticizzati. E' possibile utilizzare 1 – 2 strati del materiale. Stabilizzatori sono disponibili in vari spessori. Sotto superfici ricamate più grandi lo stabilizzatore rimane incluso tra i punti e la stoffa. Fissare lo stabilizzatore con l'apposito spray adesivo sul rovescio della stoffa. Al termine del ricamo strappare con cautela lo stabilizzatore in eccesso.

### **Stabilizzatore da tagliare**

Lo stabilizzatore rinforza il progetto di ricamo. Lo stabilizzatore da tagliare è adatto per tutti i materiali elasticizzati. E' possibile utilizzare 1 – 2 strati del materiale. Stabilizzatori sono disponibili in vari spessori. Sotto superfici ricamate più grandi lo stabilizzatore rimane incluso tra i punti e la stoffa. Fissare lo stabilizzatore con l'apposito spray adesivo sul rovescio della stoffa. Al termine del ricamo tagliare con cautela lo stabilizzatore in eccesso.

### **Utilizzare dello spray adesivo**

L'uso dello spray adesivo è consigliato per tutti i tessuti elasticizzati e per maglieria. Lo spray impedisce lo spostamento e la deformazione della stoffa. Lo spray adesivo permette il perfetto posizionamento di applicazioni. Lo spray adesivo non deve essere utilizzato vicino alla macchina per evitare di sporcarla.

- > Spruzzare sullo stabilizzatore una quantità non eccessiva di spray adesivo da una distanza di 25 - 30 cm (9 - 12 inch).
- > Stendere la stoffa sullo stabilizzatore adesivato, evitando la formazione di pieghe, e premere per fare aderire la stoffa sullo stabilizzatore.
- > Fissare parti piccoli come tasche, colletti ecc. sullo stabilizzatore.
- > Per evitare che il telaio lasci segni sul materiale, p.es. su spugna, pile, pelle scamosciata, non intelaiare la stoffa, ma spruzzare lo spray sullo stabilizzatore intelaiato.
- > Incollare la stoffa da ricamare sullo stabilizzatore.
- > Eliminare eventuali residui di colla prima di avviare la macchina.

### **Spray inamidante**

Lo spray inamidante può dare più sostegno a stoffe leggere di tessitura rada. Rinforzare la stoffa sempre con uno stabilizzatore.

- > Spruzzare l'amido sulla stoffa da ricamare.
- > Lasciare la stoffa asciugare bene - eventualmente accelerare l'asciugatura con il ferro da stiro.

### **Stabilizzatore termoadesivo**

Stabilizzatori termoadesivi sono disponibili in vari spessori. Si consiglia di utilizzare uno stabilizzatore termoadesivo che si stacca facilmente dalla stoffa. Stabilizzatori termoadesivi sono adatti per tutte le stoffe elasticizzate che si deformano facilmente, p.es. maglia o jersey.

- > Stirare lo stabilizzatore sul rovescio della stoffa.

### **Stabilizzatore autoadesivo**

Stabilizzatori autoadesivi sono adatti per stoffe come jersey e seta e materiali che non possono essere intelaiati.

- > Intelaiare lo stabilizzatore con la carta protettiva rivolta in alto.
- > Incidere la carta protettiva con un oggetto appuntito (forbici da ricamo, spillo) per rimuovere la carta protettiva all'interno del telaio.
- > Porre la stoffa sull'adesivo e premere per incollarla.
- > Eliminare eventuali residui di colla prima di avviare la macchina.



## Stabilizzatore idrosolubile



Per ricamare pizzi e macramé tendere nel telaio 1 - 3 strati di stabilizzatore idrosolubile. Dato che il motivo non viene ricamato su un sostegno di stoffa, rimane dopo il lavaggio solo il ricamo composto da fili. I singoli segmenti del ricamo devono essere collegati da punti corti, altrimenti il ricamo rischia di disfarsi dopo il lavaggio.

Stabilizzatori idrosolubili sono adatti per ricamare pizzo e macramé e per tessuti che sono così leggeri, che altri stabilizzatori trasparirebbero sotto la stoffa. Al termine del ricamo eliminare lo stabilizzatore, sciogliendolo nell'acqua. Lo stabilizzatore protegge stoffe a pelo alto, p.es. evitando di danneggiare i fili della spugna. Impedisce l'affondamento dei punti nella stoffa e che singoli fili del materiale spuntino tra il ricamo.

- > Porre lo stabilizzatore sul rovescio della stoffa.
- > Eventualmente fissare lo stabilizzatore con uno spray adesivo.
- > Coprire il diritto di stoffe a pelo alto con uno stabilizzatore adatto e imbastirlo eventualmente.
- > Intelaiare tutti gli strati insieme.
- > Al termine del ricamo sciacquare il motivo in acqua tiepida e stenderlo su una superficie piana.

## Preparare il telaio

Il telaio è composto da una parte esterna e una parte interna. Ogni telaio è dotato di una mascherina di plastica corrispondente. L'area di ricamo è indicata da un reticolato con quadrati di 1 cm (0.39 inch). Il centro e le estremità delle linee centrali sono dotati di fori. Le marcature desiderate possono essere trasferite sulla stoffa.

- > Segnare il centro del ricamo sul tessuto con una penna idrosolubile.

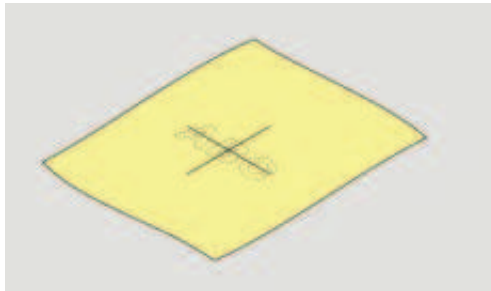

- > Allentare la vite del telaio esterno.
- > Rimuovere il telaio interno.
- > Accertarsi che le marcature a freccia delle due parti del telaio combacino.
- > Montare i gancetti, che reggono la mascherina di plastica nel telaio.
- > Inserire la mascherina nel telaio interno, in modo che la scritta BERNINA si trovi davanti, vicino alla freccia.

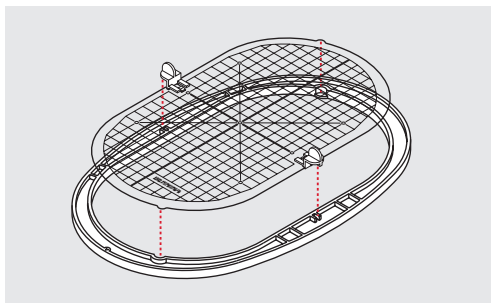

- > Posizionare la stoffa sotto il telaio interno.
- > Fare combaciare il centro del ricamo con il centro della mascherina.

- > Posizionare la stoffa e il telaio interno sopra il telaio esterno, facendo combaciare le frecce delle due parti del telaio.

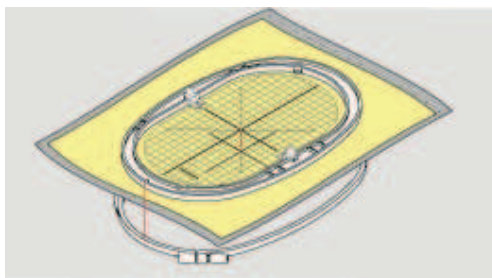

- > Inserire il telaio interno nel telaio esterno, senza spostare la stoffa.
- > Tendere la stoffa nel telaio.
- > Stringere la vite.
- > Rimuovere la mascherina dal telaio, afferrandola dai gancetti di plastica.
- > Per evitare di graffiare il braccio libero, premere il telaio interno nel telaio esterno in modo che il telaio interno con il tessuto sporga fino a 1 mm.

### Montare il telaio

- > Alzare l'ago.
- > Alzare il piedino.
- > Tenere il telaio selezionato con il diritto del tessuto rivolto in alto ed il fissaggio verso sinistra.
- > Posizionare il telaio sotto il piedino.
- > Premere i due pulsanti (1) del fissaggio del telaio.
- > Posizionare il telaio (2) sopra il fissaggio.
- > Premere per abbassare il telaio finché si innesta.
- > Rilasciare i pulsanti (1).

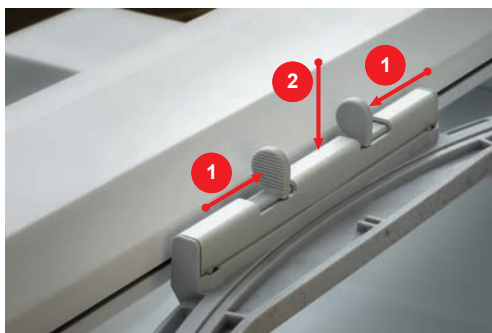

- > Per rimuovere il telaio, stringere i due pulsanti che si trovano sull'attacco del telaio.
- > Rimuovere il telaio.

## Panoramica delle funzioni di ricamo



- |   |  |   |  |
|---|--|---|--|
| 1 | Centrare il telaio/ago                               | 4 | Reticolato attivo/disattivato                          |
| 2 | Spostare il telaio indietro                          | 5 | Centro del ricamo                                      |
| 3 | Spostare il braccio di ricamo per la modalità cucito | 6 | Posizionamento virtuale (visibile tramite scorrimento) |

### Centrare il telaio/ago

Lo spostamento del telaio facilita l'infilatura del filo superiore, se l'ago si trova vicino al telaio.



- > Premere la casella «Indicazione/Selezione» del telaio.



- > Premere la casella «Centrare il telaio/ago».
- > Infilare il filo superiore.



- > Premere il pulsante «Start/Stop» per riportare il telaio alla posizione precedente.

### Spostare il telaio indietro

Per facilitare la sostituzione della spolina del filo inferiore si consiglia di spostare il telaio indietro, prima di estrarre la spolina. Lo sportello del crochet si lascia aprire più facilmente.



- > Premere la casella «Indicazione/Selezione» del telaio.



- > Premere la casella «Spostare il telaio indietro».
- > Infilare il filo inferiore (vedi a pagina 45).



- > Premere il pulsante «Start/Stop» per riportare il telaio alla posizione precedente. Eventualmente tendere il filo superiore.

### Spostare il braccio di ricamo per la modalità cucito

Il modulo di ricamo può essere posizionato in modo che tutti i progetti di cucito possono essere realizzati anche quando il modulo per ricamo è collegato.



- > Premere la casella «Indicazione/Selezione» del telaio.
- > Rimuovere il telaio.



> Premere la casella «Spostare il telaio per la modalità di cucito».



> Premere la casella «Home».



> Premere la casella «Modalità di cucito».

### Reticolato attivo/disattivato

L'attivazione del centro del telaio e del reticolato facilita il posizionamento del ricamo.



> Premere la casella «Indicazione/Selezione del telaio».

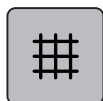

> Premere la casella «Reticolato attivato/disattivato» per visualizzare il centro del telaio sul display della macchina.

> Premere nuovamente la casella «Reticolato attivato/disattivato» per visualizzare il reticolato.

> Premere la casella «Reticolato attivato/disattivato» per disattivare il centro del telaio e il reticolato.

### Selezionare il centro del motivo

Il telaio viene posizionato in modo, che l'ago si trova direttamente al centro del motivo di ricamo.



> Premere la casella «Indicazione/Selezione del telaio».



> Premere la casella «Centro del telaio», per posizionare il telaio in modo, che l'ago si trova direttamente al centro del motivo di ricamo.

> Premere nuovamente la casella «Centro del telaio», per posizionare il telaio in modo che l'ago si trovi direttamente all'inizio del motivo di ricamo.

### Posizionamento virtuale del telaio

Dopo uno spostamento del ricamo il telaio si muove automaticamente sulla nuova posizione. La casella «Posizionamento virtuale» è attivata automaticamente e incorniciata in giallo, se un telaio è montato.

Presupposizione:

- Il telaio è montato.



> Premere la casella «Indicazione/Selezione» del telaio.



> Per disattivare lo spostamento automatico del telaio se la posizione del ricamo cambia, premere la casella «Posizionamento virtuale» .

– La casella «Posizionamento virtuale» non è incorniciata in giallo.

> Per riattivare lo spostamento automatico del telaio, se la posizione del ricamo cambia, premere nuovamente la casella «Posizionamento virtuale».

## 14 Programma Setup

### 14.1 Modificare le impostazioni del ricamo nel programma Setup

Ulteriori informazioni su questo argomento (vedi a pagina 53).



## 15 Ricamo creativo

### 15.1 Panoramica Ricamo



- |   |  |   |                    |
|---|--|---|--------------------|
| 1 | Durata del ricamo/Dimensione del ricamo in mm o inch         | 5 | Area del ricamo    |
| 2 | Ingrandire, ridurre e spostare la visualizzazione del ricamo | 6 | Dialogoi           |
| 3 | Annullare impostazioni                                       | 7 | Livelli del ricamo |
| 4 | Ripristinare impostazioni                                    |   |                    |

### 15.2 Selezionare un motivo di ricamo e sostituirlo



- > Premere la casella «Selezionare».



- > Premere la casella «Caricare il ricamo».
- > Selezionare un nuovo motivo di ricamo.

### 15.3 Controllare la durata e la dimensione del ricamo

Nel menu «Modificare» sono indicati in basso a destra (1) la durata del ricamo in minuti e la larghezza e la lunghezza del ricamo in millimetri o inch.

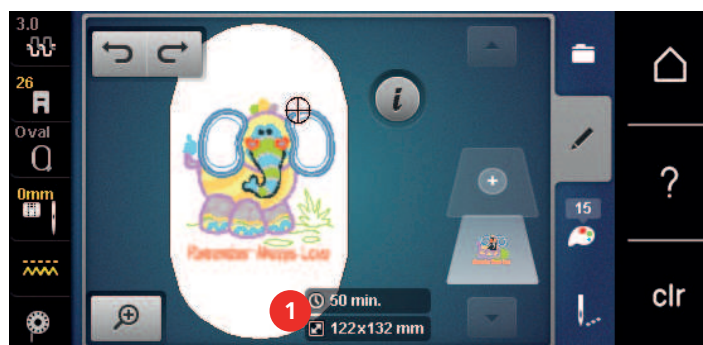

### 15.4 Regolare la velocità

Il cursore permette la regolazione graduale della velocità del cucito.

- > Spostare il cursore verso sinistra per aumentare la velocità di cucito.
- > Spostare il cursore verso destra per aumentare la velocità di cucito.

## 15.5 Modificare il ricamo

### Panoramica delle modifiche

- > Per modificare un ricamo, selezionarlo.
- > Premere la casella di dialogo **i**.



- |   |   |    |  |
|---|---|----|--|
| 1 | Ridurre la visualizzazione              | 10 | Effetto specchio verticale   |
| 2 | Ingrandire la visualizzazione           | 11 | Duplicare  |
| 3 | Spostare l'immagine                     | 12 | Ricamo infinito (bordure)  |
| 4 | Spostare il motivo di ricamo            | 13 | Cancellare   |
| 5 | Spostare il motivo di ricamo            | 14 | Controllo dimensione del ricamo (Check)  |
| 6 | Ruotare il disegno                      | 15 | Inarcare/curvare il testo (solo se è selezionato un alfabeto, visibile tramite scorrimento funzioni) |
| 7 | Modificare le misure                    | 16 | Raggruppare (visibile tramite scorrimento funzioni)  |
| 8 | Posizionamento con punti di riferimento | 17 | Modificare la sequenza della combinazione di ricami (visibile tramite scorrimento)                   |
| 9 | Effetto specchio orizzontale            | 18 | Modificare il tipo/la densità dei punti (visibile tramite scorrimento)                               |

### Ingrandire la visualizzazione del ricamo

L'immagine del ricamo può essere ingrandita. Inoltre la visualizzazione del ricamo può essere modificata, con o senza cambiamento della posizione del ricamo.

- > Selezionare un ricamo.
- > Per modificare l'immagine del ricamo, premere la casella «Ingrandire l'immagine».



- > Per ingrandire la visualizzazione di un passo, premere la casella «Ingrandire l'immagine» da 1 a 4 volte.



- > Per ritornare nella modalità Modifica, premere la casella «Diminuire l'immagine» da 1 a 4 volte.

### Visualizzazione del ricamo

L'immagine del ricamo può essere diminuita. Inoltre la visualizzazione del ricamo può essere modificata, con o senza cambiamento della posizione del ricamo.

- > Selezionare un ricamo.
- > Per modificare l'immagine del ricamo, premere la casella «Ingrandire l'immagine».



- > Per ridurre l'immagine ingrandita del ricamo di un passo, premere la casella «Diminuire l'immagine» da 1 a 4 volte.

## Spostare la visualizzazione del ricamo

L'immagine del ricamo può essere spostata. Inoltre, la visualizzazione può essere regolata con o senza modificare la posizione del ricamo.

- > Selezionare il ricamo.
- > Per attivare la casella «Spostare l'immagine», premere la casella «Ingrandire l'immagine».



- La casella «Spostare l'immagine» è attiva (grigio scuro)
- > Spostare l'immagine del ricamo.
- La posizione del ricamo non cambia.



- > Per ritornare alla modalità Modifica, premere la casella «Diminuire l'immagine».

## Spostare il ricamo con la visualizzazione ingrandita

L'immagine del ricamo può essere spostata. Inoltre, la visualizzazione può essere regolata con o senza modificare la posizione del ricamo.

- > Selezionare il ricamo.
- > Per visualizzare la casella «Spostare il motivo», premere la casella «Ingrandire l'immagine».



- > Premere la casella «Spostare il motivo».
- La casella diventa grigia.
- > Spostare l'immagine del ricamo.
- Anche sul display cambia la posizione del ricamo.



- > Per ritornare alla modalità Modifica, premere la casella «Diminuire l'immagine».

## Spostare il ricamo

- > Selezionare un ricamo.
- > Premere la casella «i».

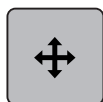

- > Premere la casella «Spostare l'immagine».
- > Girare la «manopola multifunzione superiore» per spostare il ricamo orizzontalmente a passi di 1/10 mm.
- > Girare la «manopola multifunzione inferiore» per spostare il ricamo orizzontalmente a passi di 1/10 mm. oppure
- > Premere il ricamo e spostarlo tenendolo premuto.
- Lo spostamento viene indicato nella casella gialla.

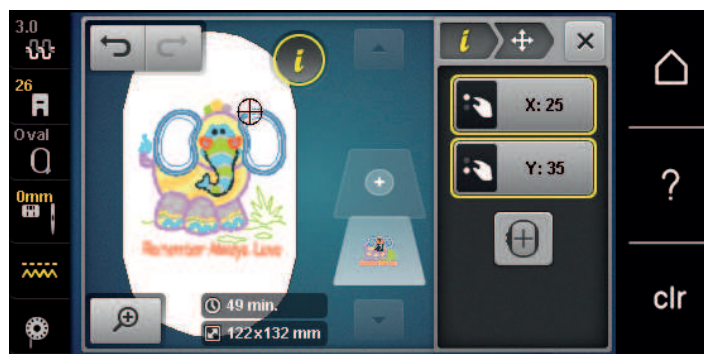

- > Premere la casella «Centro».
- Il ricamo ritorna al centro del telaio.



## Ruotare il disegno



- > Selezionare il ricamo.
- > Premere la casella «i».

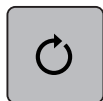

- > Premere la casella «Ruotare il ricamo».
- > Girare la «manopola multifunzioni superiore» o la «manopola multifunzioni superiore» verso destra per ruotare il ricamo in senso orario.
- > Girare la «manopola multifunzioni superiore» o la «manopola multifunzioni inferiore» verso sinistra, per ruotare il ricamo in senso antiorario.



- > Premere la casella «Ruotare il ricamo di +90°» per ruotare il motivo a passi di 90°.

## Cambiare la dimensione proporzionalmente



Per una qualità di ricamo ottimale, si consiglia cambiamenti della dimensione del ricamo entro il 20%.  
Se il ricamo deve essere modificato oltre il 20%, si consiglia di adattare il disegno con un software di ricamo separato e ricaricarlo nuovamente sulla macchina.



- > Selezionare il ricamo.
- > Premere la casella di dialogo «i».



- > Premere la casella «Modificare dimensione del ricamo».



- > Per modificare in modo proporzionale la dimensione del ricamo, la casella «Mantenere le proporzioni» deve avere il bordo bianco.  
Solo se la casella non ha il bordo bianco, premere la casella «Mantenere le proporzioni».
- La casella «Mantenere le proporzioni» ha il bordo bianco.



- > Per ingrandire il ricamo, girare la «manopola multi-funzione superiore/inferiore» a destra.
- > Per diminuire il ricamo, girare la «manopola multi-funzione superiore/inferiore» a sinistra.

## Modificare la dimensione del ricamo non proporzionalmente



Per una qualità di ricamo ottimale, si consiglia cambiamenti della dimensione del ricamo entro il 20%.  
Se il ricamo deve essere modificato oltre il 20%, si consiglia di adattare il disegno con un software di ricamo separato e ricaricarlo nuovamente sulla macchina.



- > Selezionare il ricamo.
- > Premere la casella di dialogo «i».



- > Premere la casella «Modificare dimensione del ricamo».



- > Per modificare non-proporzionalmente la dimensione del ricamo, la casella «Mantenere le proporzioni» non deve avere il bordo bianco.  
Solo se la casella ha il bordo bianco, premere «Mantenere le proporzioni».
- La casella «Mantenere le proporzioni» non ha il bordo bianco.

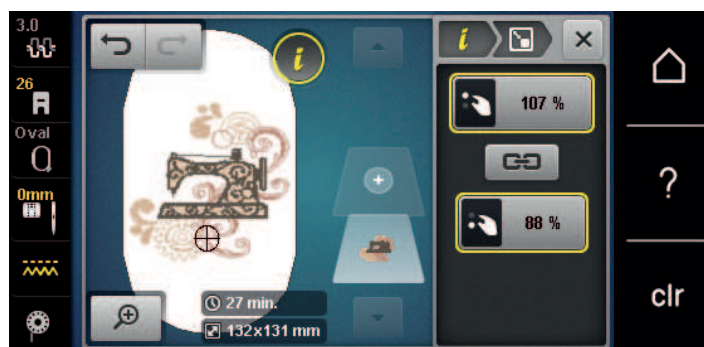

- > Per ingrandire il ricamo, girare la «manopola multifunzione superiore» verso destra.
- > Per ridurre il ricamo, girare la «manopola multifunzione superiore» verso sinistra.
- > Per allungare il ricamo, girare la «manopola multifunzione inferiore» verso destra.
- > Per accorciare il ricamo, girare la «manopola multifunzione inferiore» verso sinistra.

### Effetto specchio

I motivi di ricamo possono essere specchiati verticalmente e orizzontalmente.



- > Selezionare un ricamo.
- > Premere la casella «i».



- > Premere la casella «Effetto specchio orizzontale» per specchiare il ricamo orizzontalmente.



- > Premere la casella «Effetto specchio verticale» per specchiare il ricamo verticalmente.

## Inarcare/curvare il testo

Per creare testi a forma di arco.

- > Creare un testo.
- > Premere la casella «i».



- > Premere la casella «Testo curvato».
- > Girare la «manopola multifunzioni superiore» per modificare la distanza tra le lettere a passi millimetrici.
- > Girare la «manopola multifunzioni inferiore» a sinistra o a destra. La scritta forma una curva concava o convessa.

## Cambiare il tipo di punto

Punti satin troppo lunghi possono essere modificati in punti step.

- > Selezionare un ricamo.
- > Premere la casella «i».



- > Premere la casella «Modificare il tipo di punto».



- > Per modificare il punto satin in punto step, premere l'interruttore nella parte superiore del display (1).
- > Impostare la lunghezza del punto desiderata (2) con le caselle «-» o «+».

## Modificare la densità del ricamo

Per punti satin troppo fitti è possibile adattare la densità del punto.

- > Selezionare un ricamo.
- > Premere la casella «i».



- > Premere la casella «Modificare il tipo di punto».
- > Impostare la densità del ricamo desiderata (1) con le caselle «-» o «+».



## Controllare la dimensione e la posizione del ricamo

La funzione permette di controllare se la dimensione del ricamo è adatta alla posizione prevista sulla stoffa. Punti che si trovano al di fuori del telaio non sono considerati.

- > Selezionare un ricamo.
- > Premere la casella «i».

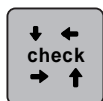

- > Premere la casella «Check dimensione del ricamo».
  - Il telaio si sposta finché l'ago si trova sulla posizione, che è indicata sul display.
- > Premere la casella «Angolo sinistro superiore» per selezionare l'angolo sinistro in alto.
  - Il telaio si sposta finché l'ago si trova sulla posizione, che è indicata sul display.
- > Premere la casella «Angolo destro superiore» per selezionare l'angolo destro in alto.
  - Il telaio si sposta finché l'ago si trova sulla posizione, che è indicata sul display.
- > Premere la casella «Angolo destro superiore» per selezionare l'angolo destro in alto.
  - Il telaio si sposta finché l'ago si trova sulla posizione, che è indicata sul display.
- > Premere la casella «Angolo destro inferiore» per selezionare l'angolo destro in basso.
  - Il telaio si sposta finché l'ago si trova sulla posizione, che è indicata sul display. Se il ricamo non è posizionato correttamente, si può cambiare la posizione con le «Manopole multifunzioni superiore/inferiore» e controllare le posizioni nuovamente.



- > Premere la casella «Centro del ricamo» per posizionare l'ago al centro del motivo di ricamo.
- > Girare la «manopola multifunzioni superiore» per spostare il ricamo orizzontalmente.
- > Girare la «manopola multifunzioni inferiore» per spostare il ricamo verticalmente.

## Ricamo infinito (bordure)

Per ricamare bordure si consiglia l'uso del telaio «Mega-Hoop» (accessorio opzionale). Questi telai richiedono meno spostamenti della stoffa. Si consiglia inoltre, di tracciare delle linee ausiliari sulla stoffa e di utilizzare le mascherine di plastica. Le linee ausiliari devono essere parallele alle linee della mascherina. Nel seguente esempio, viene utilizzato il «telaio Ovale», che fa parte degli accessori standard per il ricamo.

- > Selezionare il ricamo.
- > Premere la casella di dialogo «i».





- > Premere la casella «Ricamo infinito».
  - Il programma moltiplica il motivo, calcolando la quantità adatta alla dimensione del telaio selezionato.
  - Il programma inserisce i punti di riferimento che sono necessari per lo spostamento del telaio.



- > Se necessario, inserire con le frecce (1) ulteriori punti di riferimento.
- > Ruotare la «manopola multifunzioni superiore» oppure
- > premere le caselle «-/+» (2) per impostare la quantità dei motivi.
- > Ruotare la «manopola multifunzione inferiore» oppure
- > premere le caselle «-/+» (3) per impostare la distanza tra i motivi di ricamo.



- > Premere la casella «Adattamento al telaio» (4) per adattare la dimensione dei disegni in modo da farli entrare tutti nel telaio.



- > Premere la casella «Confermare».



- > Premere la casella di dialogo «i».



- > Premere la casella «Ricamo».



- > Premere il pulsante «Start/Stop» per eseguire la prima parte della bordura.
  - Il ricamo deve essere completato.

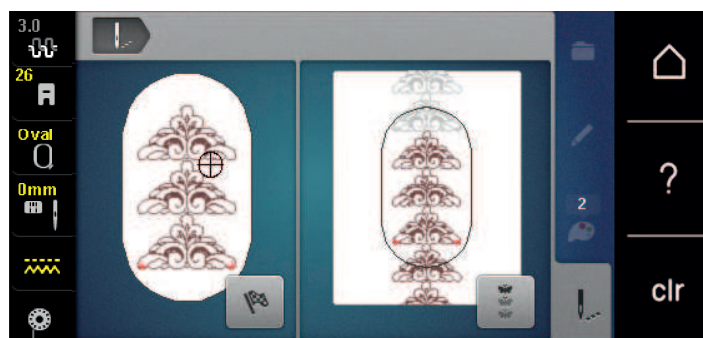



- > Premere la casella «Ricamo infinito» se la macchina ha ricamato i punti di riferimento.
  - Un'animazione indica, che la stoffa deve essere spostata.

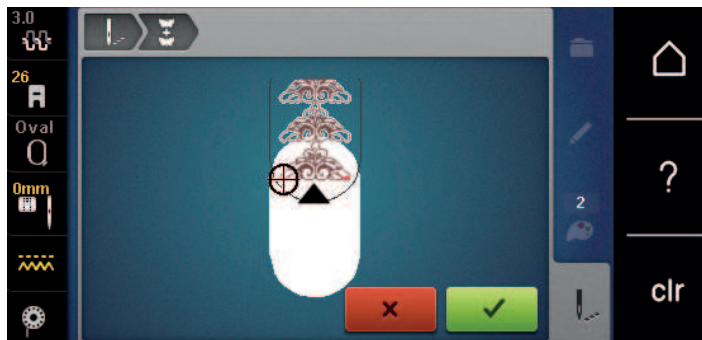

- > Tendere il telaio da ricamo e il tessuto in modo che i punti di riferimento completati si trovino nella parte superiore del telaio e i punti di riferimento siano ad almeno 3 cm (1,18 pollici) dal bordo superiore del telaio.
- > Montare il telaio.
- > Premere la casella «Confermare».
  - Il telaio si sposta automaticamente vicino al punto di riferimento.
  - La casella «AUTO» è attivata e il telaio si sposta automaticamente vicino all'ultimo punto di riferimento.
- > Con i pulsanti freccia determinare su che lato della parte ricamata deve essere disposto il punto di riferimento.
- > Ruotare la «manopola multifunzione superiore» o «manopola multifunzione inferiore» per posizionare con precisione il telaio.

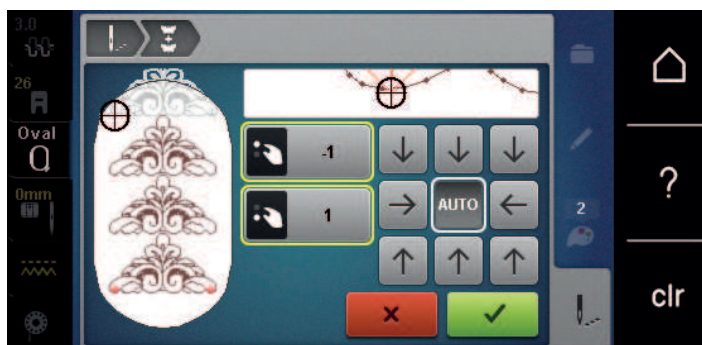

- > Premere la casella «Confermare».



- > Premere il pulsante «Start/Stop» per continuare a ricamare.
- > Ripetere il procedimento fino a raggiungere la lunghezza desiderata.

### Duplicare il ricamo

Il ricamo attivo viene raddoppiato.

- > Selezionare il ricamo.
- > Premere la casella di dialogo «i».





- > Premere la casella «Duplicare».
- Il ricamo (1) viene raddoppiato (2).

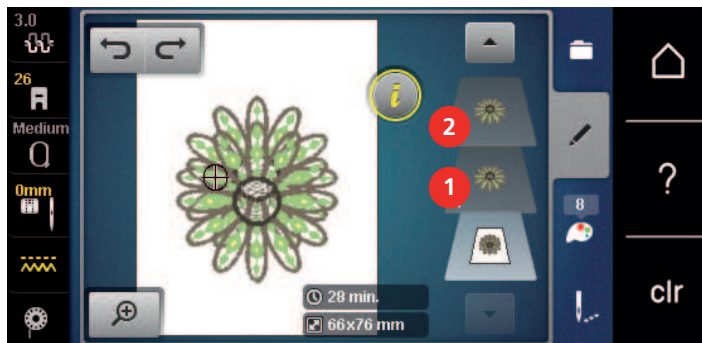

### Cancellare il motivo

La funzione cancella il ricamo attivato.

- > Selezionare un ricamo.
- > Premere la casella «i».



- > Premere la casella «Cancellare».

### Modificare la sequenza della combinazione di ricami

La sequenza dei ricami all'interno di una combinazione è modificabile.

Presupposizione:

- La combinazione è stata creata o il motivo non è raggruppato.

- > Selezionare il motivo di ricamo che si desidera spostare.
- > Premere la casella «i».



- > Premere la casella «Nuova sequenza».



- > Premere la casella «Scorrimento in alto» per spostare il ricamo desiderato più in alto all'interno della combinazione.



- > Premere la casella «Scorrimento in basso» per spostare il ricamo desiderato più in basso all'interno della combinazione.

## Annullare impostazioni

Tutte le impostazioni possono essere annullate e ripristinate passo per passo.

Presupposizione:

- Un motivo è stato selezionato e le modifiche sono state fatte.



- > Premere la casella «Annulla» per annullare l'ultima impostazione.
- > Premere la casella «Annulla» ripetutamente, per annullare le ultime modifiche nello stesso ordine in cui sono state fatte.

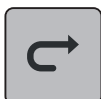

- > Premere la casella «Ripristina» per ripristinare l'ultima impostazione.
- > Premere la casella «Ripristina» ripetutamente, per ripristinare le ultime modifiche nello stesso ordine in cui sono state fatte.

## Raggruppare

I ricami possono essere riuniti in un gruppo o rimossi dal gruppo. I ricami raggruppati possono essere modificati come un ricamo solo.

La sequenza dei ricami all'interno del gruppo è modificabile (vedi a pagina 159).

Se il raggruppamento di un ricamo è stato dissolto, cioè il ricamo è stato scomposto in diversi elementi/colori, i colori non vengono più riuniti quando il raggruppamento viene ripetuto. Per gli alfabeti, la lunghezza dei punti di connessione deve prima essere impostata su 1 nel programma Setup. Quindi la separazione del gruppo funziona per tutte le lettere.

- > Creare una combinazione di ricami.
- > Selezionare un ricamo (1) nella combinazione.



- > Premere la casella di dialogo «i».



- > Premere la casella «Raggruppare».



- > Premere la casella «Raggruppare».
  - Il ricamo che è sopra il ricamo selezionato viene aggiunto al raggruppamento.
- > Selezionare i ricami raggruppati.



- > Premere la casella «Separare».
  - Il raggruppamento è stato annullato.

oppure

- > Creare una combinazione di ricami.



- > Selezionare tutti i ricami (2).



- > Premere la casella di dialogo «i».

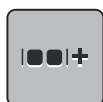

- > Premere la casella «Raggruppare».
  - Tutti i ricami sono raggruppati.
- > Selezionare i ricami raggruppati.



- > Premere la casella «Separare».
  - Il raggruppamento è stato annullato.

## 15.6 Posizionamento con punti di riferimento

### Posizionamento punti con griglia

Questa funzione consente l'esatto e facile posizionamento di un ricamo direttamente sul tessuto. I punti di riferimento possono essere posizionati sulla griglia.

Presupposizione:

- Due punti a scelta del ricamo sono stati contrassegnati sul tessuto con un gessetto o una penna evanescente. L'area o la posizione in cui si intende posizionare il ricamo è chiaramente visibile.

- > Selezionare un ricamo.
- > Premere la casella «i».



- > Premere la casella «Posizionamento con punti di riferimento».

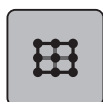

- > Premere la casella «Griglia».
  - Il motivo di ricamo appare su una griglia con nove punti di riferimento/posizionamento.

- > Selezionare il punto di posizionamento, su cui si desidera orientare il ricamo.
  - Il punto cambia colore.

- > Per posizionare l'ago sopra la marcatura corrispondente sulla stoffa, girare la «manopola multifunzione superiore» o la «manopola multifunzione inferiore» a destra o a sinistra.



- > Premere la casella «SET» per confermare la posizione modificata.
  - Il punto cambia colore ed è fissato.

- > Selezionare il secondo punto di posizionamento del ricamo.

- > Per posizionare l'ago sopra la marcatura corrispondente sulla stoffa, girare la «manopola multifunzione superiore» o la «manopola multifunzione inferiore» a destra o a sinistra.



- > Premere la casella «SET» per confermare la posizione modificata.
  - Il punto cambia colore ed è fissato. Il ricamo viene adattato.



- > Premere la casella «Annullare posizionamento con punti di riferimento» per ripristinare le impostazioni standard.

### Posizionamento libero dei punti di riferimento

Questa funzione consente l'esatto e facile posizionamento di un ricamo direttamente sul tessuto. I punti di riferimento possono essere posizionati liberamente all'interno del ricamo.

Presupposizione:

- Due punti a scelta del ricamo sono stati contrassegnati sul tessuto con un gessetto o una penna evanescente. L'area o la posizione in cui si intende posizionare il ricamo è chiaramente visibile.

- > Selezionare un ricamo.
- > Premere la casella «i».



- > Premere la casella «Posizionamento con punti di riferimento».



- > Premere la casella «Posizionamento libero dei punti di riferimento».
- > Posizionare un punto all'interno del motivo di ricamo.
  - Il punto di posizionamento appare sul display.



- > Per posizionare l'ago sopra la marcatura corrispondente sulla stoffa, girare la «manopola multifunzione superiore» o la «manopola multifunzione inferiore» a destra o a sinistra.

- > Premere la casella «SET» per confermare la posizione modificata.
  - Il punto cambia colore ed è fissato.



- > Selezionare il secondo punto di posizionamento del ricamo.

- > Per posizionare l'ago sopra la marcatura corrispondente sulla stoffa, girare la «manopola multifunzione superiore» o la «manopola multifunzione inferiore» a destra o a sinistra.



- > Premere la casella «SET» per confermare la posizione modificata.
  - Il punto cambia colore ed è fissato. Il ricamo viene adattato.



- > Premere la casella «Annullare posizionamento con punti di riferimento» per ripristinare le impostazioni standard.

## 15.7 Combinare ricami

### Combinare ricami

Nella Modalità combinazioni vari motivi di ricamo possono essere combinati a piacere.

- > Selezionare un ricamo.
- > Premere la casella «Aggiungere un ricamo» (1).
- > Selezionare un altro ricamo.

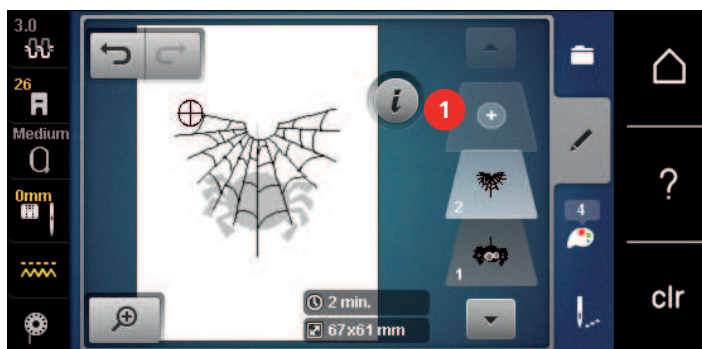

### Cancellare un singolo motivo

Presupposizione:

- Una combinazione di ricami è stata creata.

- > Nell'area di ricamo (1) mettere il dito sul motivo di ricamo desiderato, tenere premuto il ricamo e trascinarlo verso l'esterno.
  - Si apre una nuova finestra.

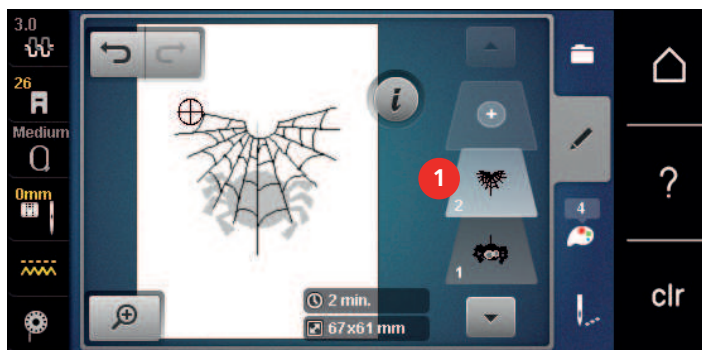

- > Premere la casella «Confermare» per cancellare il ricamo selezionato.

### Duplicare la combinazione

Duplicando una combinazione, i singoli elementi della combinazione non possono più essere selezionati.

- > Selezionare un ricamo.
- > Premere la casella «Aggiungere un ricamo».
- > Selezionare un altro ricamo.
- > Selezionare la combinazione (1).



- > Premere la casella «i».



- > Premere la casella «Duplicare».



- La combinazione è raddoppiata (2).

## 15.8 Creare una scritta

### Panoramica Alfabeti ricamo

Motivo di ricamo	Nome
ABC	Swiss Block
<i>ABC</i>	Anniversary
ABC	Guinevere
<b>ABC</b>	Drifter
ABC	Childs Play
АВВ	Russian Textbook
<i>ABC</i>	Curly
<b>ABC</b>	Rounded Sans

### Creare parole/frasi



Le lettere sono sempre programmate in un solo colore. Per ricamare lettere singole o parole in un altro colore, è necessario selezionare e posizionare ogni lettera/parola separatamente.

Una scritta può essere posizionata ovunque all'interno del telaio. Il contorno rosso del telaio segnala, se una parte del disegno si trova all'esterno dell'area di ricamo. La funzione Selezione del telaio permette di verificare, se un altro telaio è più adatto per il motivo selezionato. Se una scritta è troppo grande per il telaio, basta combinare singole parole e suddividere la scritta in varie righe, come è indicato qui di seguito.



- > Selezionare la cartella «Alfabeti».
- > Selezionare l'alfabeto desiderato.
- > Inserire il testo «Made to».
- > Premere la casella (1) (impostazione standard), per attivare le lettere maiuscole.
- > Premere la casella (2) per attivare le lettere minuscole.
- > Premere la casella (3) per attivare numeri e simboli matematici.
- > Premere la casella (4) per attivare i simboli speciali.



- > Premere la casella del testo sopra la tastiera per cancellare completamente il testo programmato.



> Premere la casella «DEL» per cancellare lettere singole del testo programmato.



> Premere la casella «Confermare» per confermare la programmazione.



> Premere la casella «Indicazione/Selezione» del telaio.  
 > Selezionare il telaio.  
 > Premere nuovamente la casella «Indicazione/Selezione» del telaio per ritornare nella modalità modifica.

### Modificare parole/frasi



> Premere la casella «i».

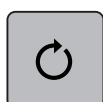

> Premere la casella «Ruotare il ricamo».



> Premere la casella «+90» per ruotare il testo di 90°.  
 > Premere la casella «i» (1).



> Premere la casella «Spostare l'immagine».  
 > Girare la «manopola multifunzione superiore» per spostare il ricamo orizzontalmente.  
 > Girare la «manopola multifunzione inferiore» per spostare il ricamo verticalmente.



> Premere la casella «Aggiungere un ricamo».  
 > Inserire il testo «create» e ruotarlo.



> Premere la casella «Indicazione/Selezione» del telaio.

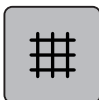

> Premere la casella «Reticolato attivato/disattivato» per posizionare il testo più precisamente.

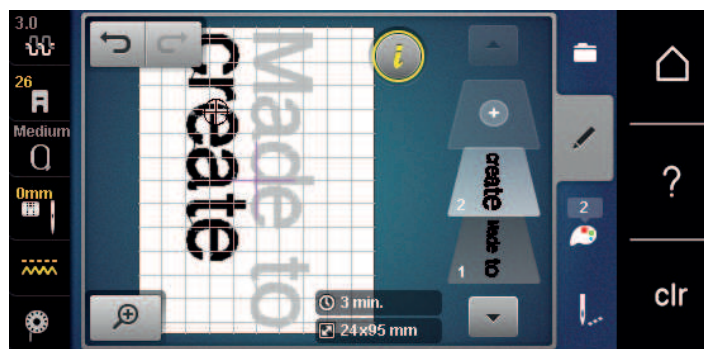

## 15.9 Modificare i colori del ricamo

### Panoramica Modificare i colori

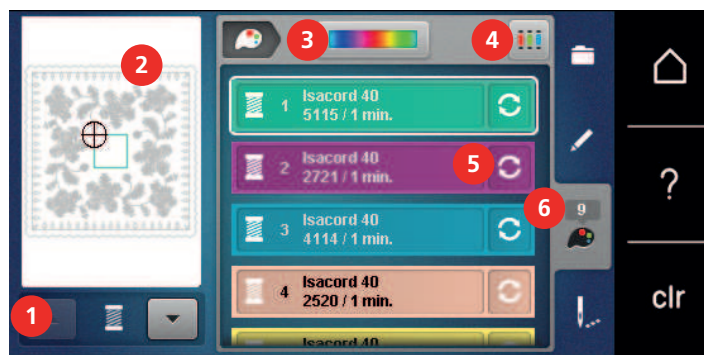

- |   |                                  |   |                             |
|---|----------------------------------|---|-----------------------------|
| 1 | Colori del ricamo                | 4 | Assegnare la marca del filo |
| 2 | Anteprima del colore selezionato | 5 | Modificare colore/marca     |
| 3 | Ruota dei colori                 | 6 | Informazione colori         |

### Modificare i colori



- > Selezionare il ricamo.
- > Premere la casella «Informazione colori».



- > Premere la casella «Modificare colore/marca» accanto al colore che si desidera modificare.
- > Per visualizzare altri colori, scorrere sul display verso l'alto o verso il basso.



- > Per selezionare il colore inserendone il numero, premere al casella «Selezione colore tramite numero».
- > Inserire il numero del colore desiderato.
  - La casella dei colori viene visualizzata a sinistra.
- > Per confermare la scelta del colore premere la casella dei colori visualizzata a sinistra.

### Cambiare i colori con la Ruota dei colori



- > Premere la casella «Informazione colori».

- > Premere la casella «Ruota dei colori» (1).

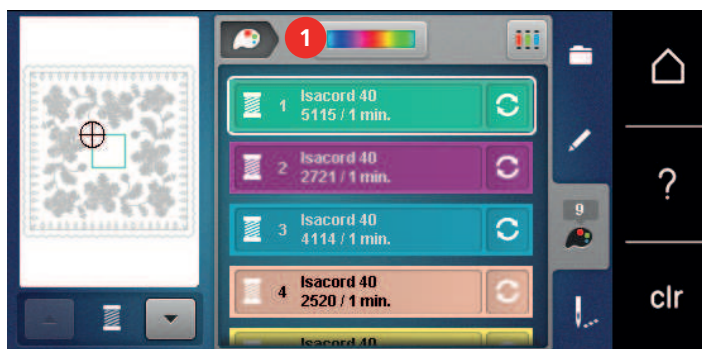

- > Ruotare il bottone rotondo (2) con la penna stilo/il dito in senso orario/antiorario oppure ruotare la «manopola multifunzione superiore» per cambiare i colori del ricamo.



- > Spostare il cursore (3) con la penna stilo/il dito, per modificare la luminosità dei colori.



- > Premere la casella «Modificare».
  - Il ricamo viene visualizzato con i nuovi colori.

### Modificare la marca del filo



- > Selezionare un ricamo.
- > Premere la casella «Informazione colori».



- > Premere la casella «Modificare colore/marca».



- > Per visualizzare altre marche di filati premere le caselle «Scorrimento a sinistra» e «Scorrimento a destra» nella parte superiore del display.





- > Premere la casella «Assegnare marca».
- Tutti i colori del ricamo sono visualizzati con le indicazioni della marca selezionata.

## 15.10 Ricamare il motivo di ricamo

### Menu di ricamo



- |   |   |   |   |
|---|---|---|---|
| 1 | Imbastire   | 6 | Aumentare la velocità di cucito (visibile tramite scorrimento funzioni) |
| 2 | Spostare il telaio  | 7 | Ridurre i cambi di colore (visibile tramite scorrimento funzioni)       |
| 3 | Controllo del ricamo dopo la rottura del filo   | 8 | Ricamo infinito (bordure), (visibile tramite scorrimento funzioni)      |
| 4 | Tagliare i punti di connessione   | 9 | Indicazione del colore  |
| 5 | Motivo di ricamo multicolore attivato/disattivato (visibile tramite scorrimento funzioni) |   |   |

### Aggiungere l'imbastitura

Eseguire l'imbastitura lungo il perimetro del telaio o intorno al ricamo per unire lo stabilizzatore e la stoffa.



- > Selezionare un ricamo.
- > Premere la casella «Ricamo».



- > Premere la casella «Imbastire» per eseguire l'imbastitura intorno al ricamo.
- > Premere nuovamente la casella «Imbastire» per eseguire l'imbastitura lungo il perimetro del telaio.
- > Premere nuovamente la casella «Imbastire» per disattivare l'imbastitura.

### Spostare il telaio

Se un motivo di ricamo è talmente grande che richiede più di una intelaiatura, una funzione permette di spostare il telaio.



- > Selezionare un ricamo.
- > Premere la casella «Ricamo».



- > Premere la casella «Spostare il telaio».
- > Per spostare il telaio orizzontalmente, girare la «manopola multifunzione superiore».
- > Per spostare il telaio verticalmente, girare la «manopola multifunzione inferiore».



- > Per applicare le impostazioni, premere la casella «Ricamo» nella cronologia della navigazione.

### Controllo del ricamo dopo la rottura del filo

Dopo la rottura del filo si può riposizionare l'ago con la funzione Controllo percorso del ricamo.



- > Selezionare un ricamo.
- > Premere la casella «Ricamo».



- > Premere la casella «Controllo percorso del ricamo dopo la rottura del filo».
  - Nella parte sinistra del display è visualizzato l'immagine compatto. Sul lato destro è visualizzato l'immagine ingrandito del ricamo.
- > Selezionare con lo stilo touchscreen/il dito la posizione desiderata nella visualizzazione compatta.
- > Girare la «manopola multifunzione superiore» per spostare il telaio punto per punto.
- > Girare la «manopola multifunzione inferiore» per spostare il telaio a passi lunghi.
  - Il numero nella casella gialla indica il numero dei punti del processo di ricamo.



- > Premere la casella «Ingrandimento» per selezionare il punto desiderato tramite immissione.

### Tagliare i fili di connessione

La funzione è attivata per impostazione predefinita e i punti di collegamento vengono tagliati automaticamente. Se la funzione è disattivata, i punti di collegamento devono essere tagliati manualmente.



- > Selezionare un ricamo.
- > Premere la casella «Ricamo».



- > Premere la casella gialla «Tagliare i fili di connessione» per disattivare la funzione.
- > Premere nuovamente la casella incorniciata in giallo «Tagliare i fili di connessione» per attivare la funzione.

### Ridurre i cambi di colore

Se i ricami sono sovrapposti, la riduzione dei cambi di colore **non** è possibile.



- > Selezionare un ricamo.
- > Premere la casella «Ricamo».



- > Premere la casella «Ridurre i cambi di colore».
  - La funzione raggruppa tutti i colori identici del disegno e li unisce in un solo colore.

### Motivo di ricamo multicolore attivato/disattivato

Eseguire un motivo di ricamo multicolore nella modalità monocolor.



- > Selezionare un ricamo.
- > Premere la casella «Ricamo».

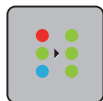

- > Premere la casella «Motivo di ricamo multicolore attivato/disattivato».
  - La macchina ricama il motivo in un unico colore.

### Ricamo infinito (bordure)

Consente di ricamare bordure già iniziate, anche se la macchina è stata spenta e riaccesa.

Presupposizione:

- Un modello di bordura deve essere salvato nella propria memoria. I punti di riferimento devono essere contenuti nel ricamo.



- > Scegliere una bordura nella memoria personale.
- > Premere la casella «Ricamo».



- > Per visualizzare la casella «Ricamo infinito» nella fila destra sul display, scorrere verso l'alto.
- > Premere la casella «Ricamo infinito».

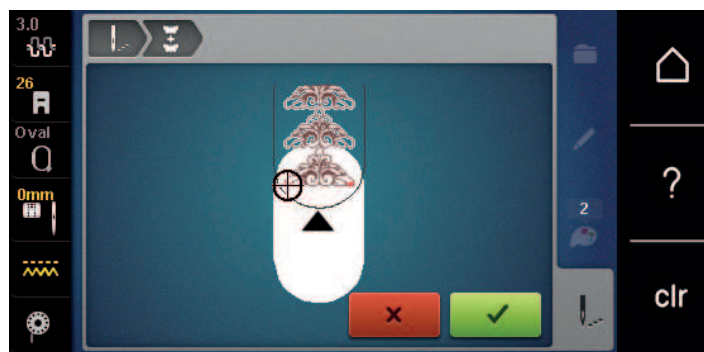



- > Tendere il telaio da ricamo e il tessuto in modo che i punti di riferimento completati si trovino nella parte superiore del telaio e i punti di riferimento siano ad almeno 3 cm (1,18 pollici) dal bordo superiore del telaio.

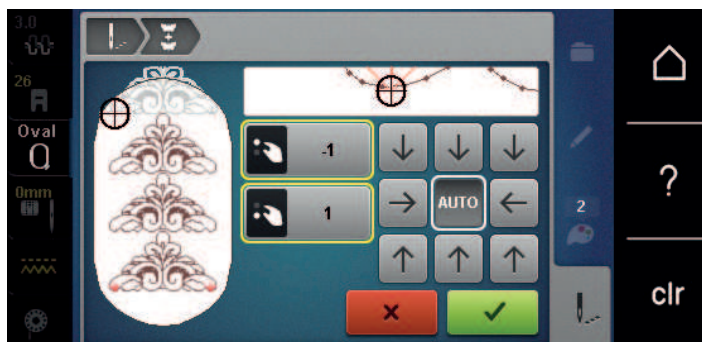

- > Montare il telaio.
- > Premere la casella «Confermare».
  - Il telaio si sposta automaticamente vicino all'ultimo punto.
  - La casella «AUTO» è attivata e il telaio si sposta automaticamente vicino all'ultimo punto di riferimento.
- > Con i pulsanti freccia determinare su che lato della parte ricamata deve essere disposto il punto di riferimento.

- > Ruotare la «manopola multifunzione superiore» o «manopola multifunzione inferiore» per posizionare con precisione il telaio.



-  > Premere la casella «Confermare».
-  > Premere il pulsante «Start/Stop» per continuare a ricamare.
- > Ripetere il procedimento fino a raggiungere la lunghezza desiderata.

### Indicazione del colore

Ogni colore di un ricamo può essere selezionato singolarmente. Il telaio si sposta sul primo punto del colore attivato. Ogni colore attivato può essere ricamato singolarmente oppure in un ordine diverso.

- > Selezionare un ricamo.
- > Premere la casella «Ricamo».

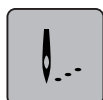

- > Premere la casella «Scorrimento in basso» per selezionare il prossimo colore del ricamo.
- > Premere la casella «Scorrimento in alto per selezionare» il colore precedente del ricamo.

### 15.11 Ricamo a braccio libero

Il termine "ricamo a braccio libero" si riferisce al ricamo su oggetti o indumenti tubolari che sono posti attorno al braccio libero della macchina durante il ricamo. Spesso usato per ricamare su maniche, pantaloni o vestiti stretti.



E' facile porre un pezzo di stoffa/indumento tubolare intorno al braccio libero della macchina, se il telaio è stato spostato nella posizione di parcheggio prima di montare o rimuovere il telaio. Premere il tasto «Start/Stop» per riportare il telaio nella posizione di ricamo.

Se possibile, utilizzare una spolina piena, perché il telaio deve essere rimosso per cambiare la spolina.

Chiudere bordure ad anello con precisione e facilità lungo il bordo tubolare. Prima di ricamare l'ultimo motivo di ricamo, dopo lo spostamento della stoffa, attivare la funzione «Posizionamento con punti» nella modalità Modificare. Inserire il motivo mancante con la funzione «Posizionamento libero dei punti».

La mobilità del braccio del modulo di ricamo può essere limitata o ostacolata da progetti tubolari molto stretti. Pertanto bisogna accertarsi che il telaio possa muoversi sufficientemente avanti e indietro durante il ricamo. L'ostruzione del braccio del modulo da un progetto tubolare troppo stretto può portare allo spostamento del ricamo e danneggiare il tessuto.

#### Controllare la mobilità del braccio del modulo

Nota: Eventualmente disattivare la funzione Rimozione del filo nel programma Setup, se il progetto è stretto.

- > Aprire un motivo di ricamo nella macchina e modificarlo come desiderato.
- > Marcare sulla stoffa la posizione e la dimensione del motivo di ricamo.

- > Selezionare il telaio più piccolo possibile.
- > Intelaiare la stoffa insieme ad uno stabilizzatore adatto oppure incollare la stoffa sullo stabilizzatore adesivo precedentemente intelaiato.
- > Inserire il progetto tubolare on cautela sul braccio libero della macchina e montare il telaio sul modulo.
- > Correggere la posizione del motivo di ricamo, se necessario.
- > Prima di iniziare a ricamare, muovere il telaio in avanti ed indietro per controllare se c'è abbastanza spazio per i movimenti che richiede il ricamo scelto.
- > Premere la casella Check dimensione del ricamo.
- > Dopo aver verificato con successo la dimensione del ricamo, avviare il processo di ricamo.

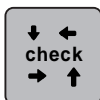

Istruzioni più dettagliati relativi al ricamo, sull'utilizzo di materiali idonei o sulla selezione delle impostazioni di ricamo richieste della macchina, sono disponibili nel «Tutorial» sotto Tecniche di ricamo --> Ricamo.

## 15.12 Gestione del ricamo

### Panoramica Gestione del ricamo

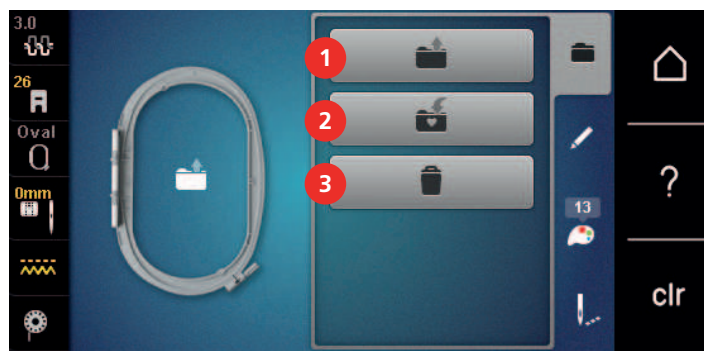

- |   |                    |   |            |
|---|--------------------|---|------------|
| 1 | Caricare il ricamo | 3 | Cancellare |
| 2 | Salvare il ricamo  |   |            |

### Salvare il ricamo nella memoria personale

Nella cartella «Salvare il ricamo» ricami e motivi modificati possono essere salvati.

- > Selezionare un ricamo.
- > Modificare il ricamo.
- > Premere la casella «Selezione».



- > Premere la casella «Salvare il ricamo».
  - Il ricamo da salvare è contrassegnato dalla cornice gialla.
  - La casella «Macchina per cucire» è attivata.







- > Premere la casella «Confermare».





### Salvare il motivo di ricamo sulla chiavetta USB BERNINA

- > Selezionare un ricamo.
- > Modificare il ricamo.
- > Premere la casella «Selezione».







-  > Premere la casella «Salvare il ricamo».
  - Il ricamo da salvare è contrassegnato dalla cornice gialla.
-  > Inserire una chiavetta USB BERNINA (accessorio opzionale) nella presa USB della macchina.
-  > Premere la casella «Chiavetta USB».
-  > Premere la casella «Confermare».

### Sovrascrivere punti nella memoria





- > Selezionare un ricamo.
- > Modificare il ricamo.
- > Premere la casella «Selezione».
- 
-  > Premere la casella «Salvare il ricamo».
  - Il ricamo da salvare è contrassegnato dalla cornice gialla.
-  – La casella «Macchina per cucire» è attivata.
- > Selezionare il ricamo, che si desidera sovrascrivere.
-  > Premere la casella «Confermare».

### Sovrascrivere motivi di ricamo della chiavetta USB

- > Selezionare un ricamo.
- > Modificare il ricamo.
- > Premere la casella «Selezione».
- 
-  > Premere la casella «Salvare il ricamo».
  - Il ricamo da salvare è contrassegnato dalla cornice gialla.
- > Inserire una chiavetta USB BERNINA (accessorio opzionale) nella presa USB della macchina.
-  > Premere la casella «Chiavetta USB».
- > Selezionare il ricamo, che si desidera sovrascrivere.
-  > Premere la casella «Confermare».

### Importare punti cuciti

Punti singoli o combinazioni di punti possono essere importati dalla modalità cucito nella modalità ricamo e modificati come motivi di ricamo. In questo modo motivi di bordure possono essere creati in maniera rapida e semplice e salvati motivi di ricamo nella cartella «Ricami personali».

-  > Premere la casella «Home».
-  > Premere la casella «Modalità cucito».
-  > Selezionare il punto.
-  > Premere la casella «Home».



- > Premere la casella «Modalità ricamo».
- Il punto viene salvato automaticamente nella cartella «Ricami personali».



- > Selezionare la cartella «Ricami personali».
- > Selezionare un ricamo.

### Caricare un ricamo dalla memoria personale



- > Premere la casella «Selezione».



- > Premere la casella «Caricare il ricamo».



- > Selezionare la cartella «Ricami personali».
- > Selezionare un ricamo.

### Caricare un motivo di ricamo dalla chiavetta USB BERNINA

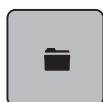

- > Premere la casella «Selezione».
- > Inserire una chiavetta USB BERNINA (accessorio opzionale) nella presa USB della macchina.



- > Premere la casella «Chiavetta USB».
- > Selezionare un ricamo personale.

### Cancellare un motivo di ricamo nella memoria personale

I motivi di ricamo salvati nella memoria personale possono essere cancellati singolarmente.



- > Premere la casella «Selezione».



- > Premere la casella «Cancellare».



- La casella «Macchina per cucire» è attivata.



- > Selezionare il ricamo, che si desidera cancellare.



- > Premere la casella «Confermare».

### Cancellare un motivo di ricamo nella chiavetta USB BERNINA



- > Premere la casella «Selezione».



- > Premere la casella «Cancellare».
- > Inserire una chiavetta USB BERNINA (accessorio opzionale) nella presa USB della macchina.



- > Premere la casella «Chiavetta USB».
- > Selezionare il ricamo, che si desidera cancellare.



- > Premere la casella «Confermare».

## 16 Ricamo

### 16.1 Ricamare con il pulsante «Start/Stop»

Nel caso di interruzione dell'energia elettrica il processo di ricamo viene interrotto. Dopo un riavvio la macchina ritrova l'ultima posizione ricamata del motivo.



- > Premere il pulsante «Start/Stop» per avviare la macchina da ricamo.
  - La macchina ricama tutti i segmenti del colore attivato.
  - La macchina si arresta automaticamente alla fine del ricamo.
  - Ambedue i fili sono tagliati automaticamente.
  - La macchina per ricamo passa automaticamente al colore successivo.



- > Cambiare il colore del filo superiore.
- > Premere il pulsante «Start/Stop» per ricamare il nuovo colore.
- > Dopo il completamento del motivo terminare il processo di ricamo premendo la casella «Terminare il processo di ricamo» (1) oppure continuare a ricamare il motivo come bordura, premendo la casella «Ricamo infinito» (2).

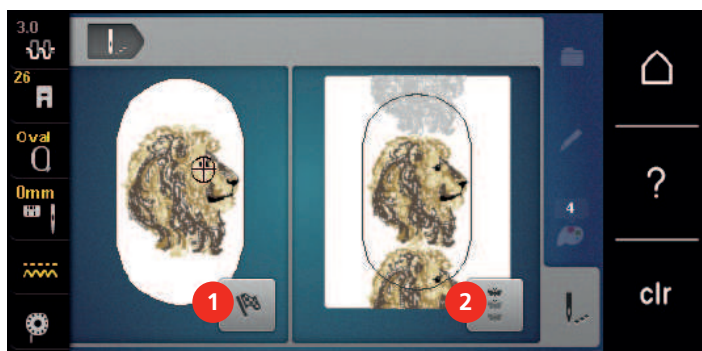

### 16.2 Aumentare la velocità di cucito

La macchina riduce la velocità di ricamo a seconda del tipo di lavorazione, per garantire la migliore qualità del punto. Si può comunque scegliere tra la velocità ottimale e la velocità massima. Standard = velocità ottimale. Nota: Non è possibile garantire la qualità di un ricamo che viene realizzato con la velocità massima.

Spegnere e riaccendere la macchina, per riattivare la velocità ottimale.

Presupposizione:

- Il ricamo è selezionato.



- > Premere la casella «Velocità di cucito».
  - La velocità di cucito massima viene attivata.
- > Premere nuovamente la casella «Velocità di cucito».
  - La velocità di cucito ottimale viene attivata.

### 16.3 Regolare la tensione del filo superiore

La regolazione base della tensione del filo superiore avviene automaticamente durante la selezione del punto.

La tensione del filo superiore viene impostata in modo ottimale nella fabbrica BERNINA e ogni macchina viene campionata. Per la campionatura è utilizzato come filo superiore e inferiore il filo Metrosene/Seralon dello spessore 100/2 (Mettler).

L'utilizzo di diversi filati per cucire e ricamare può alterare la formazione del punto. Eventualmente adattare la tensione del filo al materiale ed al punto selezionato.



Più è alta l'impostazione della tensione del filo superiore, più teso è il filo superiore e il filo inferiore appare sul diritto della stoffa. Riducendo la tensione superiore, il filo superiore è meno teso e il filo inferiore entra meno nella stoffa.

Modifiche della tensione del filo superiore si riflettono sul punto selezionato e su tutti i motivi di ricamo. Modifiche permanenti della tensione del filo superiore per la modalità di cucito (vedi a pagina 48) e per la modalità di ricamo (vedi a pagina 53) possono essere impostate nel programma Setup.

Presupposizione:

- Nel programma Setup è modificata la tensione del filo superiore.
- > Premere la casella «Tensione del filo superiore».
- > Spostare il cursore con lo stilo touchscreen/il dito per aumentare o ridurre la tensione del filo superiore.



- > Premere la casella gialla a destra per annullare le modifiche e per ripristinare le impostazioni standard.
- > Premere la casella gialla a sinistra per ripristinare alle impostazioni di base le modifiche nel **Programma Setup**.

## 16.4 Ricamare con il pedale

Il ricamo con il pedale è consigliabile per realizzare solo un piccolo segmento del ricamo. In tal caso bisogna tenere premuto il pedale per tutta la durata del ricamo.

- > Premere il pedale per avviare il ricamo.

## 17 Appendice

### 17.1 Manutenzione e pulizia

#### Pulire il display

- > Pulire il display con un panno di microfibra morbido, leggermente inumidito.

#### Pulire le griffe del trasporto

Pulire le griffe del trasporto

Rimuovere di tanto in tanto i residui di filo sotto la placca ago.



#### Componenti con alimentazione elettrica

Pericolo di lesioni causati da ago e crochet.

- > Sollevare il piedino.
- > Spegner la macchina e scollegarla dalla rete elettrica

- > Rimuovere il piedino e l'ago.
- > Abbassare le griffe del trasporto.



- > Rimuovere la placca ago.
- > Pulire le griffe del trasportatore con il pennello.

#### Pulire il crochet



#### Componenti con alimentazione elettrica

Pericolo di lesioni causati da ago e crochet.

- > Spegner la macchina e scollegarla dalla rete elettrica.

- > Aprire lo sportello del crochet.
- > Rimuovere la capsula.

- > Spingere la levetta di chiusura verso sinistra.

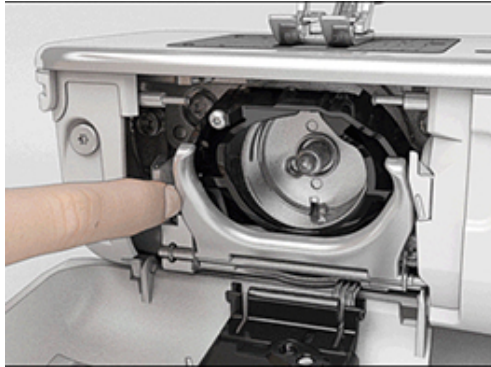

- > Aprire il fermaglio dell'anello nero che regge il crochet.
- > Rimuovere il crochet.

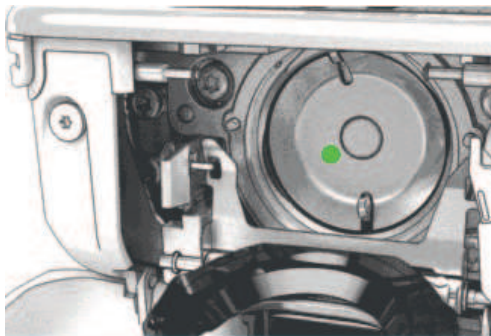

- > Pulire la guida del crochet con il pennello; non usare oggetti appuntiti.
- > Tenere il crochet con due dita sul perno centrale.
- > Montare il crochet, inserendolo da sopra obliquamente con la parte inferiore in avanti dietro l'anello nero ribaltato.
- > Posizionare il crochet in modo che le due camme del manda-crochet possano inserirsi nelle aperture corrispondenti del crochet e che la marcatura colorata del manda-crochet è visibile nel foro del crochet.
- > Inserire il crochet.
  - Il crochet è magnetico e si posiziona automaticamente.
- > Richiudere l'anello nero ed il fermaglio; la levetta deve scattare.
- > Girare il volantino per controllare se il posizionamento è corretto.
- > Inserire la capsula.

### Lubrificazione del crochet



#### Componenti con alimentazione elettrica

Pericolo di lesioni causati da ago e crochet.

- > Spegnerla la macchina e scollegarla dalla rete elettrica.



#### Lubrificare il crochet

Troppo olio può sporcare la stoffa e il filo.

- > Dopo la lubrificazione fare sempre una prova di cucito su un ritaglio di stoffa.

- > Rimuovere la capsula.

- > Spingere la levetta di chiusura verso sinistra.

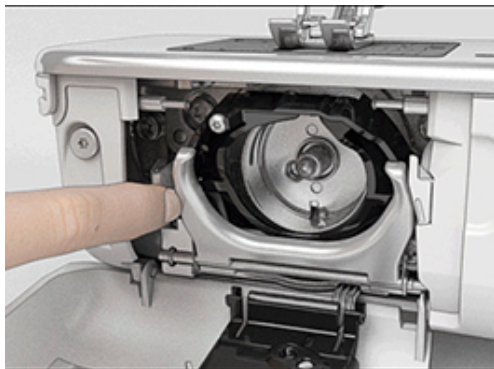

- > Aprire il fermaglio dell'anello nero che regge il crochet.
- > Rimuovere il crochet.

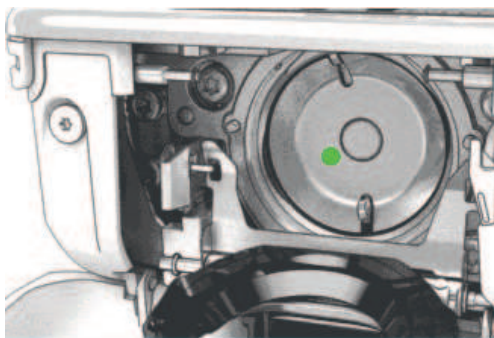

- > Mettere una goccia di olio BERNINA in basso nella guida del crochet.



- > Mettere una goccia dell'olio BERNINA in ambedue i serbatoi per inumidire i feltri. Accertarsi che non ci sia dell'olio sui punti marcati in rosso sulla superficie del supporto del crochet.



- > Tenere il crochet con due dita sul perno centrale.
- > Montare il crochet, inserendolo da sopra obliquamente con la parte inferiore in avanti dietro l'anello nero ribaltato.
- > Posizionare il crochet in modo che le due camme del manda-crochet possano inserirsi nelle aperture corrispondenti del crochet e che la marcatura colorata del manda-crochet è visibile nel foro del crochet.

- > Inserire il crochet.
  - Il crochet è magnetico e si posiziona automaticamente.
- > Richiudere l'anello nero ed il fermaglio; la levetta deve scattare.
- > Girare il volantino per controllare se il posizionamento è corretto.
- > Inserire la capsula.

## 17.2 Risoluzione dei problemi

Difetto	Causa	Soluzione
<b>Formazione irregolare del punto</b>	Filo superiore troppo teso/troppo lento.	> Regolare la tensione del filo superiore.
	Ago storto o spuntato.	> Sostituire l'ago e assicurarsi che sia utilizzato un nuovo ago di qualità BERNINA.
	Ago di qualità scadente.	> Usare un ago nuovo, di buona qualità (BERNINA).
	Filo di qualità scadente.	> Usare filati di buona qualità.
	Rapporto ago/filo sbagliato.	> Adattare l'ago allo spessore del filo.
	Infilatura sbagliata.	> Infilare nuovamente.
	La stoffa è stata tirata durante il cucito.	> Guidare la stoffa regolarmente.
<b>Formazione irregolare del punto</b>	Capsula non adatta.	> Utilizzare la capsula a corredo, contrassegnato con il triangolo.
<b>Punti saltati</b>	Ago non adatto.	> Adoperare aghi del sistema 130/705 H.
	Ago storto o spuntato.	> Cambiare l'ago.
	Ago di qualità scadente.	> Usare un ago nuovo, di buona qualità (BERNINA).
	Ago montato erroneamente.	> Inserire l'ago con la parte piatta rivolta indietro, spingerlo in alto fino all'arresto e stringere la vite di fissaggio.
	Punta dell'ago non adatta.	> Scegliere la punta dell'ago adatta al materiale del progetto.





Difetto	Causa	Soluzione
<b>Punti difettosi</b>	Residui di filo tra i dischi della tensione.	> Piegare un pezzo di stoffa sottile (non usare il bordo tagliato) e passare la piega varie volte tra i dischi della tensione.
	Infilatura sbagliata.	> Infilare nuovamente.
	Residui di filo sotto la molla della capsula.	> Rimuovere i residui di filo sotto la molla.
<b>Filo superiore si spezza</b>	Rapporto ago/filo sbagliato.	> Adattare l'ago allo spessore del filo.
	Tensione del filo superiore troppo forte.	> Ridurre la tensione del filo superiore.
	Infilatura sbagliata.	> Infilare nuovamente.
	Filo di qualità scadente.	> Usare filati di buona qualità.
	Foro della placca ago o punta del crochet danneggiata.	> Contattare un rivenditore BERNINA per la riparazione. > Sostituire la placca ago.
	Filo incastrato nella leva tendifilo.	> Spostare il coperchio (1) verso sinistra e rimuoverlo. > Rimuovere i resti di filo. > Inserire i 4 perni del coperchio negli appositi incavi e far scorrere il coperchio verso destra.
		
<b>Filo inferiore si spezza</b>	Capsula danneggiata.	> Sostituire la capsula.
	Foro della placca ago danneggiato.	> Contattare un rivenditore BERNINA per la riparazione. > Sostituire la placca ago.
	Ago storto o spuntato.	> Cambiare l'ago.
<b>L'ago si spezza</b>	Ago montato erroneamente.	> Inserire l'ago con la parte piatta rivolta indietro, spingerlo in alto fino all'arresto e stringere la vite di fissaggio.
	La stoffa è stata tirata durante il cucito.	> Guidare la stoffa regolarmente.
	Materiale voluminoso è stato spinto durante il cucito.	> Usare il piedino adatto per stoffe voluminose, p.es. piedino Jeans n. 8. > Usare le piastrine compensatrici per superare lo spessore delle cuciture.
	Filo annodato.	> Usare filati di buona qualità.





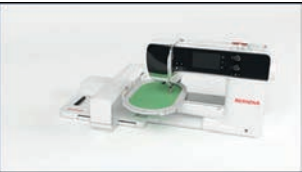
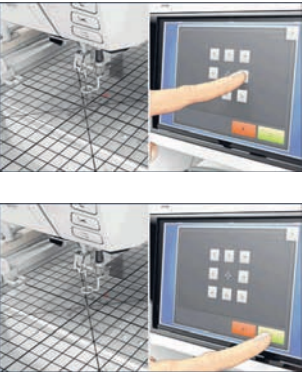

Difetto	Causa	Soluzione
<b>Larghezza del punto non regolabile</b>	Ago e placca selezionati non possono essere usati insieme.	<ul style="list-style-type: none"> <li>&gt; Cambiare l'ago.</li> <li>&gt; Sostituire la placca ago.</li> </ul>
<b>Velocità troppo bassa</b>	Temperatura ambiente sfavorevole.	<ul style="list-style-type: none"> <li>&gt; Portare la macchina in un ambiente caldo 1 ora prima di iniziare a cucire.</li> </ul>
	Impostazioni nel programma Setup.	<ul style="list-style-type: none"> <li>&gt; Impostare la velocità nel programma Setup.</li> <li>&gt; Impostare il cursore della velocità.</li> </ul>
<b>La macchina non si accende</b>	Temperatura ambiente sfavorevole.	<ul style="list-style-type: none"> <li>&gt; Portare la macchina in un ambiente caldo 1 ora prima di iniziare a cucire.</li> <li>&gt; Collegare la macchina e accenderla.</li> </ul>
	La macchina è difettosa.	<ul style="list-style-type: none"> <li>&gt; Contattare un rivenditore BERNINA.</li> </ul>
<b>Le luci sopra l'ago e il braccio libero non funzionano</b>	Impostazioni nel programma Setup.	<ul style="list-style-type: none"> <li>&gt; Attivare il programma Setup.</li> </ul>
	Luce difettosa.	<ul style="list-style-type: none"> <li>&gt; Contattare un rivenditore BERNINA.</li> </ul>
<b>Il sensore del filo superiore non reagisce</b>	Impostazioni nel programma Setup.	<ul style="list-style-type: none"> <li>&gt; Attivare il programma Setup.</li> </ul>
	Il sensore del filo superiore è difettoso.	<ul style="list-style-type: none"> <li>&gt; Contattare un rivenditore BERNINA.</li> </ul>
<b>Il sensore del filo inferiore non reagisce</b>	Impostazioni nel programma Setup.	<ul style="list-style-type: none"> <li>&gt; Attivare il programma Setup.</li> </ul>
	Il sensore del filo inferiore è difettoso.	<ul style="list-style-type: none"> <li>&gt; Contattare un rivenditore BERNINA.</li> </ul>
<b>Errore durante l'aggiornamento del software</b>	Chiavetta USB non riconosciuta.	<ul style="list-style-type: none"> <li>&gt; Usare una chiavetta USB BERNINA.</li> </ul>
	Procedimento Update bloccato e la clessidra è ferma sul display.	<ul style="list-style-type: none"> <li>&gt; Togliere la chiavetta USB.</li> <li>&gt; Spegnerne la macchina.</li> <li>&gt; Accendere la macchina.</li> <li>&gt; Seguire le indicazioni sul display.</li> </ul>
	Dati dell'aggiornamento non trovati.	<ul style="list-style-type: none"> <li>&gt; Decomprimere la cartella zip.</li> <li>&gt; Salvare i dati dell'aggiornamento direttamente sulla chiavetta, non in una cartella sulla chiavetta USB.</li> </ul>
<b>Piedino BSR #42 non riconosciuto</b>	Lente sporca.	<ul style="list-style-type: none"> <li>&gt; Pulire la lente con un panno morbido, appena inumidito.</li> </ul>
	Il cavo BSR non è inserito correttamente.	<ul style="list-style-type: none"> <li>&gt; Inserire la spina BSR finché non si percepisce che si innesta.</li> </ul>

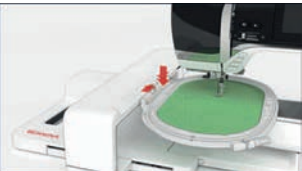
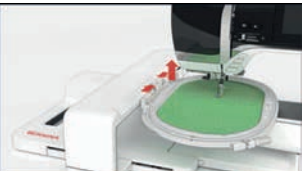

### 17.3 Messaggi di errore

Indicazione sul display	Causa	Soluzione
	Numero del punto sconosciuto.	> Controllare l'impostazione e digitare un nuovo numero.
	Selezione del punto non possibile nella modalità combinazioni.	> Combinare altri punti.
	Griffe del trasporto non abbassate.	> Premere il pulsante «Griffe del trasporto alzate/abbassate» per abbassare le griffe del trasporto.
	Ago e placca selezionati non possono essere usati insieme.	> Cambiare l'ago. > Sostituire la placca ago.
	L'ago non si trova nella posizione più alta.	> Impostare la posizione dell'ago con il volantino.
	Il filo superiore è finito.	> Infilare nuovamente.
	Il filo superiore è spezzato.	> Infilare nuovamente.
	Il filo inferiore è finito.	> Infilare nuovamente.
	Il filo inferiore è spezzato.	> Pulire il crochet. > Infilare nuovamente.



Indicazione sul display	Causa	Soluzione
	<p>Il motore principale non funziona.</p>	<ul style="list-style-type: none"> <li>&gt; Girare il volantino in senso orario, per portare l'ago nella posizione alta.</li> <li>&gt; Rimuovere la placca ago.</li> <li>&gt; Rimuovere i resti di filo.</li> <li>&gt; Pulire il crochet.</li> <li>&gt; Rimuovere il crochet e assicurarsi che sulla sua parte posteriore magnetica non siano rimaste attaccate punte di ago rotte.</li> </ul>
	<p>Vibrazioni hanno causato l'interruzione della connessione tra la macchina ed il modulo per ricamo.</p>	<ul style="list-style-type: none"> <li>&gt; Accertarsi che il modulo per ricamo e la macchina siano posizionati su una superficie piana e stabile.</li> <li>&gt; Collegare il modulo per ricamo alla macchina.</li> </ul>
	<p>La posizione dell'ago non corrisponde al centro del telaio.</p>	<ul style="list-style-type: none"> <li>&gt; Calibrare il telaio.</li> </ul>
	<p>Il modulo per ricamo non è montato.</p>	<ul style="list-style-type: none"> <li>&gt; Collegare il modulo per ricamo alla macchina.</li> <li>&gt; Contattare un rivenditore BERNINA, per fare controllare la macchina.</li> </ul>
	<p>Il telaio non è montato.</p>	<ul style="list-style-type: none"> <li>&gt; Montare il telaio.</li> </ul>
	<p>Il telaio è montato.</p>	<ul style="list-style-type: none"> <li>&gt; Rimuovere il telaio.</li> </ul>

Indicazione sul display	Causa	Soluzione
	<p>Il telaio si sposterà.</p>	<p>&gt; Premere la casella «Confermare».</p>
	<p>Mega Hoop parte superiore.</p>	<p>&gt; Portare il Mega Hoop nella posizione superiore.</p>
	<p>Mega Hoop parte centrale.</p>	<p>&gt; Portare il Mega Hoop nella posizione centrale.</p>
	<p>Mega Hoop parte inferiore.</p>	<p>&gt; Portare il Mega Hoop nella posizione inferiore.</p>
	<p>Il motivo di ricamo è parzialmente all'esterno del telaio.</p>	<p>&gt; Riposizionare il ricamo e ricamare nuovamente.</p>
	<p>Il motivo di ricamo è troppo grande.</p>	<p>&gt; Ridurre la dimensione del ricamo. &gt; Montare un telaio più grande.</p>
<p>Memoria della chiavetta USB BERNINA (accessorio opzionale) insufficiente.</p>	<p>Memoria della chiavetta USB BERNINA (accessorio opzionale) insufficiente.</p>	<p>&gt; Utilizzare una chiavetta USB BERNINA (accessorio opzionale). &gt; Non ci sono dati sulla chiavetta USB BERNINA (accessorio opzionale).</p>

Indicazione sul display	Causa	Soluzione
Non ci sono dati personali sulla chiavetta USB BERNINA (accessorio opzionale).	La chiavetta USB BERNINA (accessorio opzionale) non contiene dati personali da ripristinare.	> Controllare se dati e impostazioni sono stati memorizzati sulla chiavetta USB BERNINA (accessorio opzionale).
Il ripristino dei dati personali è fallito.	L'aggiornamento è stato completato con successo, ma i dati personali non sono stati ripristinati.	> Controllare se dati e impostazioni sono stati memorizzati sulla chiavetta USB BERNINA. > Trasferire i dati salvati nella macchina.
Nessuna chiavetta USB BERNINA inserita. Assicurarsi che durante l'intero aggiornamento automatico rimane inserita sempre la stessa chiavetta USB BERNINA.	Chiavetta USB BERNINA (accessorio opzionale) non inserita.	> Usare una chiavetta USB BERNINA (accessorio opzionale) con sufficiente memoria libera.
L'Update del software è fallito.	La nuova versione software non è stata trovata sulla chiavetta USB.	> Verificare se il file ZIP compresso è stato decompresso per l'aggiornamento software. > Controllare se i dati per l'aggiornamento del software sono stati salvati direttamente sulla chiavetta USB e non in una cartella della chiavetta. > Aggiornare il software.
 	La macchina deve essere pulita/lubrificata.	> Pulire la macchina. > Lubrificare il crochet.  <b>Informazione importante relativa alla lubrificazione:</b> Troppo olio può sporcare la stoffa e il filo. > Dopo la lubrificazione fare sempre una prova di cucito su un ritaglio di stoffa.
Il tagliafilo automatico (vicino al prendifilo) deve essere pulito.	Il prendifilo deve essere pulito. Il messaggio appare ad ogni avvio della macchina dopo il raggiungimento di 1000 cicli di taglio.	> Premere la casella «Confermare». <ul style="list-style-type: none"> <li>– La macchina attiva la funzione «Pulire il prendifilo».</li> </ul> > Pulire il prendifilo, seguendo le istruzioni. <ul style="list-style-type: none"> <li>– Il contatore dei cicli di taglio è azzerato.</li> </ul>

Indicazione sul display	Causa	Soluzione
E' arrivato il momento per la revisione della macchina. Contattare un rivenditore BERNINA per fissare un appuntamento.	<p>La macchina necessita di manutenzione. La visualizzazione compare quando è stato raggiunto l'intervallo di assistenza programmato.</p> <p><b>Informazione importante:</b> Il rispetto delle operazioni di pulizia e manutenzione garantisce l'efficienza funzionale e la lunga durata della macchina. L'inosservanza può influire sulla durata e limitare la garanzia. L'entità dei costi dei lavori di manutenzione è regolamentata a livello nazionale. Chiedere informazioni presso il Suo rivenditore BERNINA.</p>	<ul style="list-style-type: none"> <li>&gt; Contattare un rivenditore BERNINA.</li> <li>&gt; Cancellare temporaneamente la visualizzazione premendo il campo «ESC».</li> </ul> <p>Dopo la terza cancellazione, il messaggio non viene visualizzato fino al raggiungimento dell'intervallo di assistenza successivo.</p>

## 17.4 Custodia e smaltimento

### Custodia della macchina

Si consiglia di custodire la macchina nel cartone originale. Se la macchina è custodita in un ambiente freddo, metterla in un luogo caldo circa 1 ora prima di usarla.

- > Spegnerla la macchina e staccare la spina.
- > Non conservare la macchina all'aperto.
- > Proteggere la macchina dagli agenti atmosferici.

### Smaltimento della macchina

- > Pulire la macchina.
- > Dividere i componenti in base ai materiali e smaltirli nel rispetto delle leggi e regolamenti locali.

## 17.5 Dati tecnici

Denominazione	Valore	Unità
Spessore stoffa massimo	10,5 (0,41)	mm (inch)
Illuminazione	12 a 16	LED
Velocità massima	1000	Punti al minuto
Misure senza perno portafilo (B × H × T)	465 × 330 × 200 (18,30 × 12,99 × 7,87)	mm (inch)
Peso	11,5	kg
Consumo di energia	90	W
Tensione di ingresso	100 – 240	V
Classe di protezione (elettrotecnica)	II	
Data di produzione: Visibile sulla targhetta sotto «Codice».		

## 18 Panoramica Punti

### 18.1 Panoramica punti

#### Punti utili

1	2	3	4	5	6	7	8	9	10	11
12	13	14	15	16	17	18	19	20	21	22
23	24	25	26	27	29	31	32	33	34	35
36	37	38	39	40						

#### Asole

51	52	53	54	55	56	57	58	59	63	64
65	67	68	69	70	60	61	62			

#### Punti decorativi

##### Punti natura

101	102	103	104	106	107	108	109	110	111	112
113	114	115	116	117	118	119	120	122	123	124

125	126	127	128	129	130	131	132	136	137	138
139	140	141	142	143	144	145	146	147	148	150
152	153	154	155	156	158	159	160	161	165	166
167	168	169	170	171	172	173	174	175	176	177
178	179	180	181	182	183	184	185			

Punti croce

301	302	303	304	305	306	307	308	309	311	314
319	320	321	322	323	324	325	326	327	328	329
330	331	332	333	334	335	336	337	338	339	371
372	373	374	375	376	377	378				

Punti satin

401	402	405	406	407	408	409	410	412	413	414

415	416	417	418	419	421	422	423	424	425	426
427	428	429	431	433	434	437	438	440	442	443
444	445	447	448	449	450	451	452	453	454	455
456	457	458	461	464	465	466	467	468	469	471
472	473									

Decorazioni

601	602	603	604	605	606	607	608	609	610	611
612	613	614	615	616	618	619	620	621	622	623
624	625	626	627	628	629	630	631	632	633	634
635	636	637	639	640	641	642	643	644	645	646
647	648	649	650	651	652	653	654	655	656	657
658	660	661	662	663	664	665	666	674	675	676



677	678	679	680	682	683	684	685	686	691	693
694										

Punti tradizionali

701	702	703	704	705	706	707	708	709	710	711
712	713	714	715	716	717	721	722	723	724	725
726	727	729	730	731	732	733	734	735	736	737
738	739	740	741	742	743	744	745	746	747	748
749	750	751	752	755	756	757	758	759	762	763
764	765	766	767	768	769	770	771	772	773	774
775	776	777	778	779	780	781	782	783		

Punti bambini

901	902	903	904	905	906	907	908	909	910	911

912	913	914	915	916	917	918	919	920	921	922
924	926	928	929	935	937	938	939	940	944	945
946	948	949	950	952	954	955	957	958	959	960
961	962									

Punti speciali

1101	1102	1103	1104	1105	1106	1107	1108	1109	1110	1113
1115	1116	1121	1122	1124						

Punti quilt

1301	1302	1303	1304	1305	1306	1307	1308	1309	1310	1311
1312	1313	1314	1315	1316	1317	1318	1319	1320	1321	1322
1323	1324	1325	1326	1327	1329	1330	1331	1332	1333	1334
1335	1336	1337	1338	1339	1340	1341	1342	1343	1344	1345

1346	1363	1364	1365	1366	1367	1368	1369	1370	1371	1373
1374	1375	1376	1377	1378						

## International

1701	1702	1703	1704	1705	1706	1707	1708	1709	1710	1711
1715	1716	1717	1718	1719	1720	1721	1722	1723	1729	1730
1731	1732	1733	1735							

## Stagioni

2001	2002	2003	2004	2005	2006	2007	2008	2009	2015	2016
2017	2018	2019	2020	2021	2022	2023				

## Hobby e Sport

2201	2202	2203	2204	2205	2206	2207	2209	2210	2211	2212
2213	2215	2216	2217	2218	2219					

## 18.2 Panoramica motivi di ricamo

### Modificare il ricamo

Date libero sfogo alla vostra creatività. BERNINA offre una grande scelta di ricami.





Se uno dei seguenti pittogrammi appare sotto il numero di ricamo, troverete ulteriori informazioni all'indirizzo

[www.bernina.com/specialeffects](http://www.bernina.com/specialeffects).

	Pizzo su stabilizzatori idrosolubili		Motivi Punchwork
	Ricamo ad intaglio		Ricamo con applicazione di cordoncini
	Ricamo con frange		Progetti realizzati interamente nel telaio
	Applicazione		Lettere Puffy
	Motivi CutWork		Quilting
	Motivi PaintWork		Trapunto
	Motivi CrystalWork		

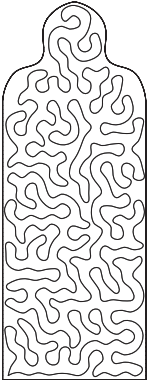
### Progetti





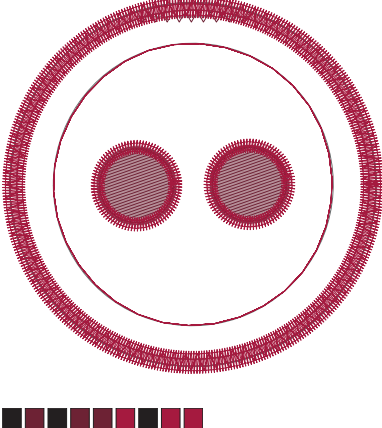



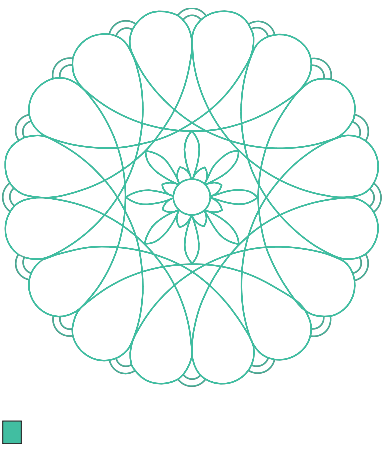
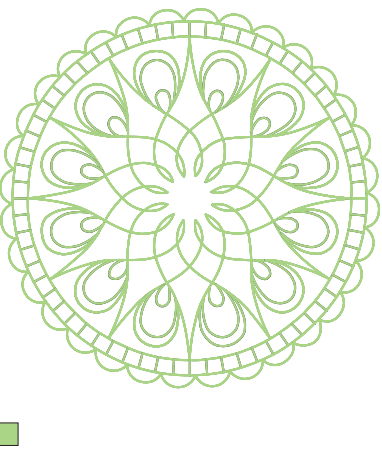

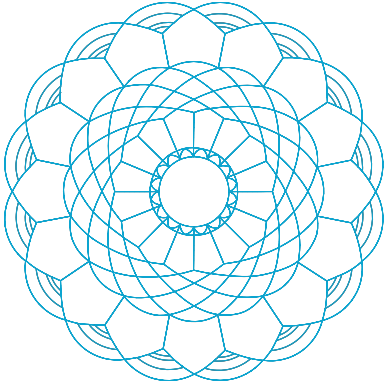

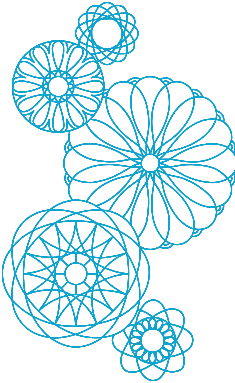

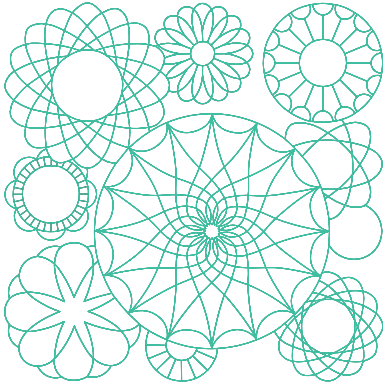
Le istruzioni dettagliate per ricamo sono disponibili su [www.bernina.com/590designs](http://www.bernina.com/590designs)

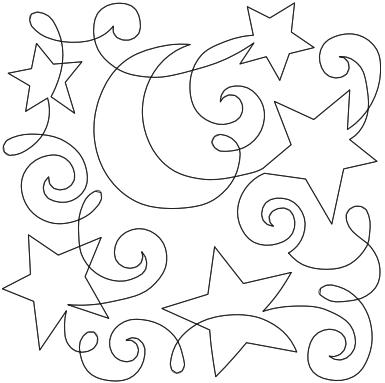





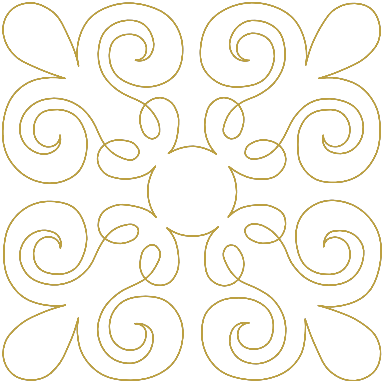



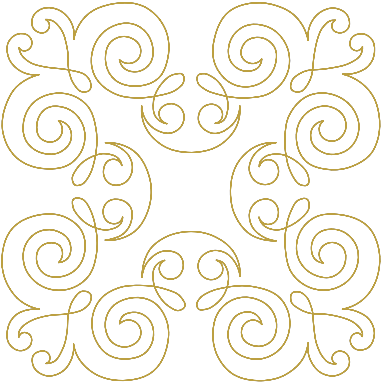



N.	Motivo di ricamo	N.	Motivo di ricamo
Larghezza x altezza > mm > inch	Colori	Larghezza x altezza > mm > inch	Colori
12593-04  95.3 x 174.0 3.75 x 6.85	 	12536-03  112.9 x 226.1 4.44 x 8.90	 



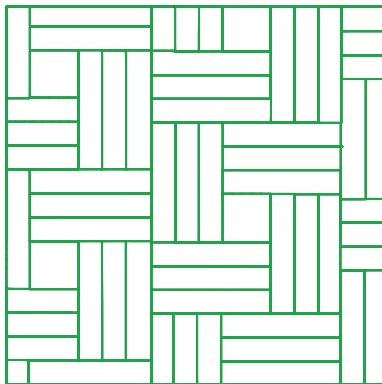

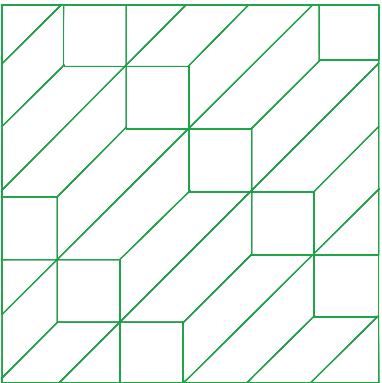

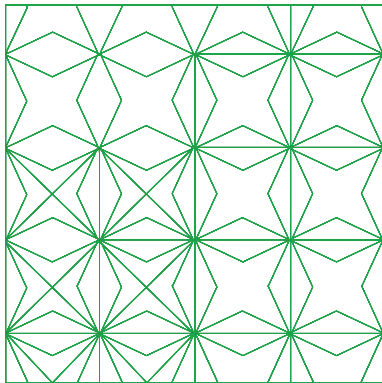



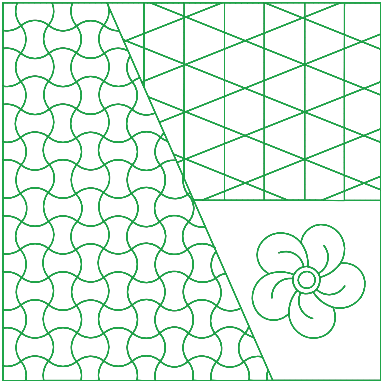

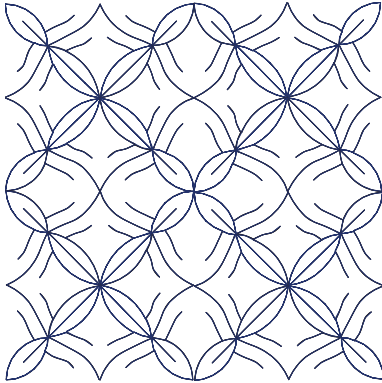
N.	Motivo di ricamo	N.	Motivo di ricamo
Larghezza x altezza > mm > inch	Colori	Larghezza x altezza > mm > inch	Colori
12619-04 0 57.8 x 57.4 2.27 x 2.25			

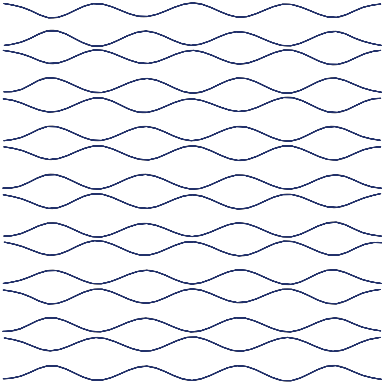
### Motivi Quilt

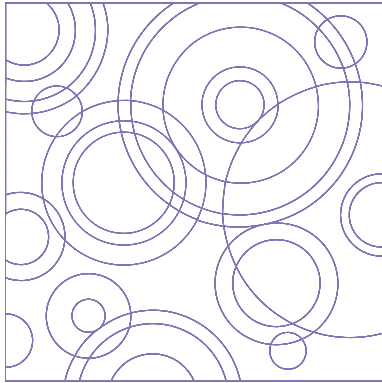

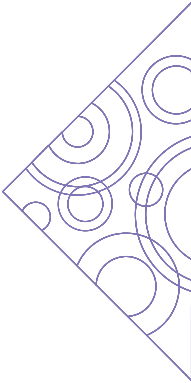

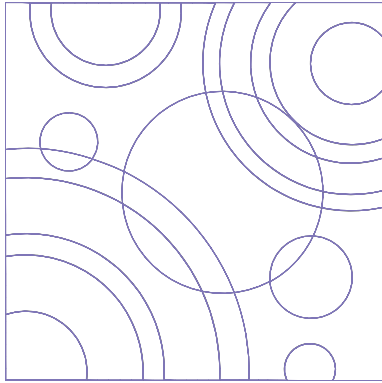





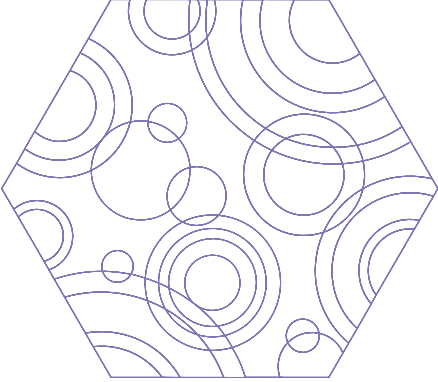

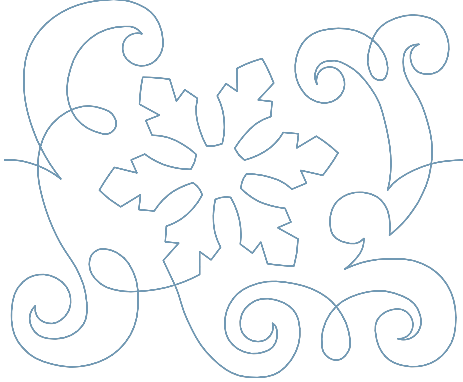

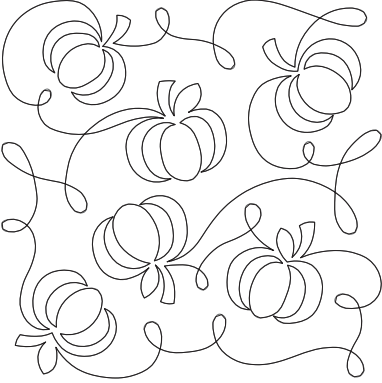
N.	Motivo di ricamo	N.	Motivo di ricamo
Larghezza x altezza > mm > inch	Colori	Larghezza x altezza > mm > inch	Colori
12499-06 101.7 x 101.6 4.00 x 4.00		12499-04 123.2 x 123.0 4.85 x 4.84	

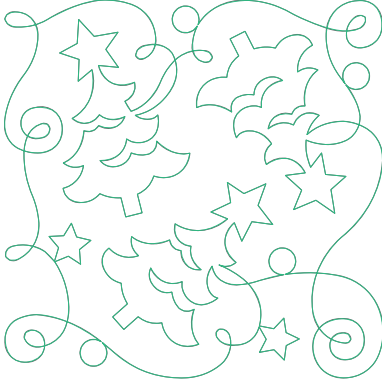





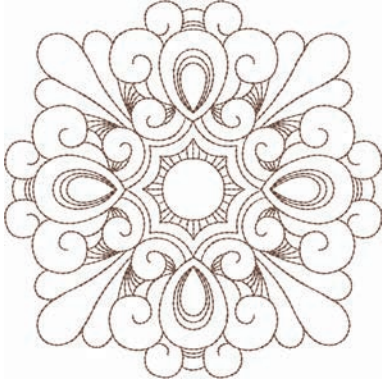









N. Larghezza x altezza > mm > inch	Motivo di ricamo Colori	N. Larghezza x altezza > mm > inch	Motivo di ricamo Colori
12499-05  123.3 x 123.3 4.85 x 4.85	 	12499-24  133.1 x 214.7 5.24 x 8.45	 
12499-23  123.3 x 123.3 4.85 x 4.85	 	12607-20  122.4 x 122.3 4.81 x 4.81	 
12607-21  61.2 x 122.7 2.40 x 4.83	 	12416-04  89.2 x 89.1 3.51 x 3.50	 





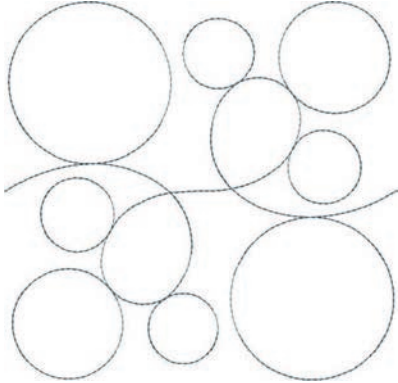

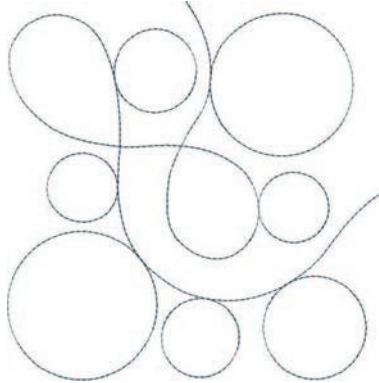

N. Larghezza x altezza > mm > inch	Motivo di ricamo Colori	N. Larghezza x altezza > mm > inch	Motivo di ricamo Colori
12416-03  124.0 x 124.0 4.88 x 4.88	 	12416-26  43.7 x 174.1 1.72 x 6.85	 
12416-48  160.0 x 167.0 6.30 x 6.60	 	NB346-48  76.2 x 76.3 3.00 x 3.00	 
NB347-48  76.2 x 76.3 3.00 x 3.00	 	NB334-48  127.0 x 127.0 5.00 x 5.00	 

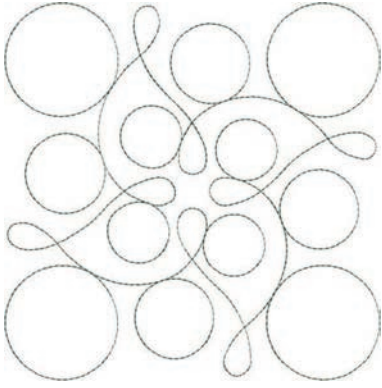
N. Larghezza x altezza > mm > inch	Motivo di ricamo Colori	N. Larghezza x altezza > mm > inch	Motivo di ricamo Colori
NB335-48  127.1 x 127.1 5.00 x 5.00	 	NZ498  88.9 x 88.9 3.50 x 3.50	 
NZ503  99.1 x 98.7 3.90 x 3.88	 	82013-29  121.2 x 121.2 4.76 x 4.76	 
82013-30  83.0 x 166.1 3.26 x 6.53	 	82013-31  57.6 x 57.6 2.26 x 2.26	 





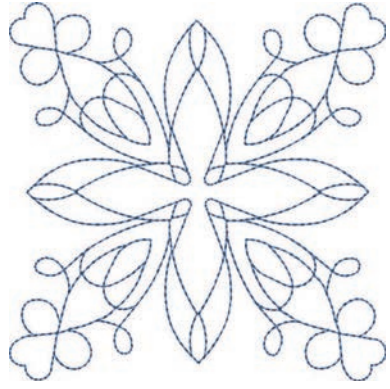

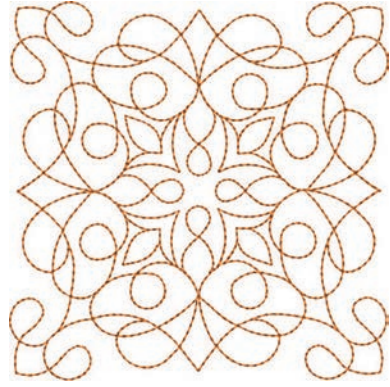



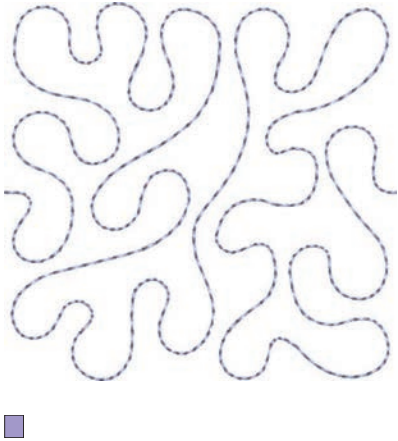



N. Larghezza x altezza > mm > inch	Motivo di ricamo Colori	N. Larghezza x altezza > mm > inch	Motivo di ricamo Colori
82013-32  121.8 x 105.6 4.79 x 4.15	 	12416-24  88.9 x 73.1 3.50 x 2.87	 
 12607-16 122.8 x 122.3 4.83 x 4.81	 	12616-16  122.8 x 122.6 4.83 x 4.82	 
12380-22  110.6 x 60.9 4.35 x 2.39	 	12380-43  123.5 x 123.5 4.86 x 4.86	 

N. Larghezza x altezza > mm > inch	Motivo di ricamo Colori	N. Larghezza x altezza > mm > inch	Motivo di ricamo Colori
12380-30  89.2 x 96.3 3.51 x 3.79	 	12380-04  83.1 x 89.9 3.27 x 3.53	 
12380-08  89.2 x 89.1 3.51 x 3.50	 	12380-09  111.6 x 61.6 4.39 x 2.42	 
BD800  127.3 x 122.4 5.01 x 4.81	 	BD801  122.2 x 124.2 4.81 x 4.88	 





N. Larghezza x altezza > mm > inch	Motivo di ricamo Colori	N. Larghezza x altezza > mm > inch	Motivo di ricamo Colori
BD804  122.9 x 123.6 4.83 x 4.86	 	BD796  47.2 x 174.5 1.85 x 6.87	 
BD837  123.6 x 123.6 4.86 x 4.86	 	BD292  94.8 x 95.1 3.73 x 3.74	 
BD299  94.5 x 95.0 3.72 x 3.74	 	BD308  95.0 x 94.4 3.74 x 3.71	 





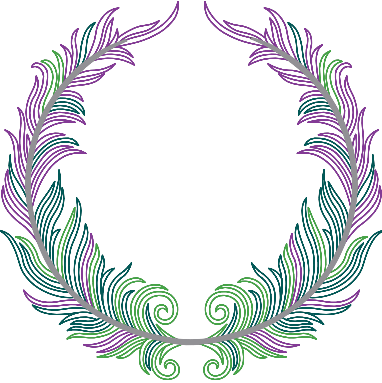

N. Larghezza x altezza > mm > inch	Motivo di ricamo Colori	N. Larghezza x altezza > mm > inch	Motivo di ricamo Colori
BD413  97.1 x 97.2 3.82 x 3.82	 	BD554  109.9 x 109.9 4.32 x 4.32	 
BD553  113.8 x 121.1 4.48 x 4.76	 	BD567  107.9 x 108.2 4.24 x 4.25	 
BD394  97.0 x 96.8 3.81 x 3.81	 	BD412  89.4 x 53.2 3.51 x 2.09	 



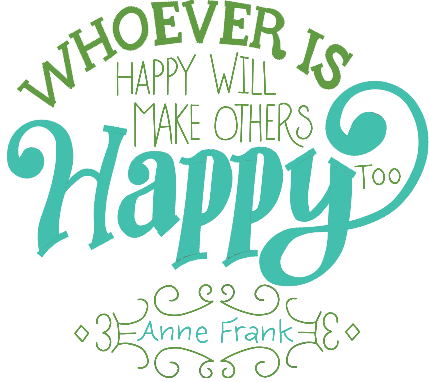

N. Larghezza x altezza > mm > inch	Motivo di ricamo Colori	N. Larghezza x altezza > mm > inch	Motivo di ricamo Colori
BD501  63.5 x 61.1 2.50 x 2.40		BD502  61.5 x 60.7 2.42 x 2.38	
BD513  63.5 x 63.4 2.50 x 2.49		BD514  63.5 x 62.9 2.50 x 2.47	
BD562  63.9 x 126.0 2.51 x 4.96		BD568  109.5 x 160.3 4.31 x 6.31	

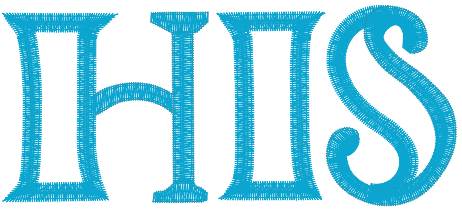
N.	Motivo di ricamo	N.	Motivo di ricamo
Larghezza x altezza > mm > inch	Colori	Larghezza x altezza > mm > inch	Colori
BD563  89.7 x 89.6 3.53 x 3.52	 	BD569_48  120.6 x 120.6 4.74 x 4.74	 





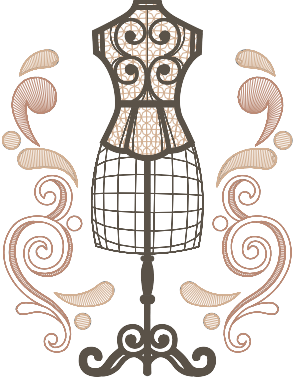

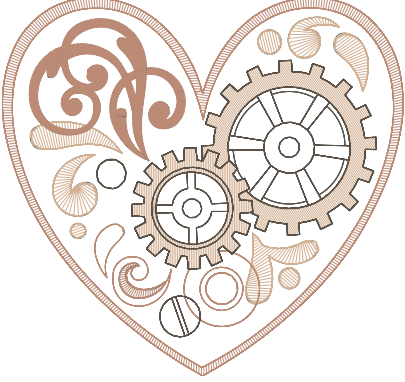





### Decorazioni





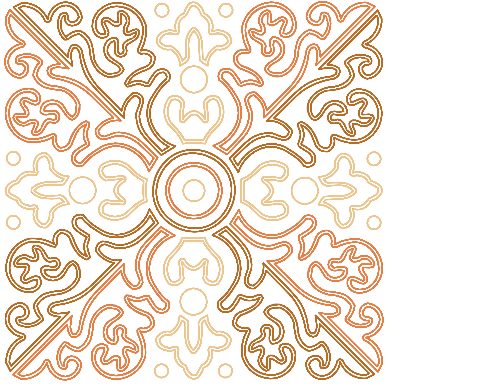



N.	Motivo di ricamo	N.	Motivo di ricamo
Larghezza x altezza > in mm > in inch	Colori	Larghezza x altezza > in mm > in inch	Colori
NB843-48 87.6 x 121.1 3.44 x 4.76	 	NB826-48 134.9 x 132.9 5.31 x 5.23	 

N. Larghezza x altezza > in mm > in inch	Motivo di ricamo Colori	N. Larghezza x altezza > in mm > in inch	Motivo di ricamo Colori
12633-06 119.8 x 119.9 4.71 x 4.72	 <p>■</p>	12473-04 93.6 x 184.2 3.68 x 7.25	 <p>■ ■</p>
BE7904-03 140.0 x 130.4 5.51 x 5.13	 <p>■ ■</p>	12473-06 133.4 x 119.9 5.25 x 4.72	 <p>■ ■ ■ ■</p>
80090-06  83.6 x 37.0 3.29 x 1.45	 <p>■ ■ ■</p>	80090-07  128.1 x 36.5 5.04 x 1.43	 <p>■ ■ ■</p>













N. Larghezza x altezza > in mm > in inch	Motivo di ricamo Colori	N. Larghezza x altezza > in mm > in inch	Motivo di ricamo Colori
19999-002 124.9 x 136.4 4.91 x 5.37	<p><b>KEEP CALM AND SEW SOMETHING</b></p>  <p>■■■</p>	NB934-48 132.4 x 164.8 5.21 x 6.48	<p>When <b>Life</b> throws you <b>seams</b>— make a <b>Quilt</b></p> 
NB935-48 104.1 x 168.9 4.09 x 6.64	<p><i>Bit Long Talk Women Laugh Often</i></p> 	21021-05 118.7 x 155.7 4.67 x 6.12	 <p>■■■</p>
21021-04 123.1 x 150.2 4.84 x 5.91	 <p>■■■</p>	21021-06 116.0 x 109.5 4.56 x 4.31	 <p>■■■</p>



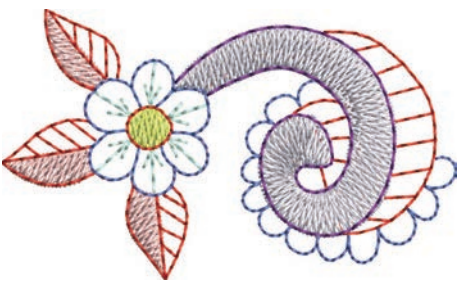

N. Larghezza x altezza > in mm > in inch	Motivo di ricamo Colori	N. Larghezza x altezza > in mm > in inch	Motivo di ricamo Colori
12490-03 118.1 x 113.4 4.64 x 4.46	 	12490-04 146.4 x 122.4 5.76 x 4.81	 
12490-05 125.8 x 104.5 4.95 x 4.11	 	FP887 186.7 x 134.8 7.35 x 5.30	 
12528-12 123.8 x 123.8 4.87 x 4.87	 	12528-03 76.6 x 130.5 3.01 x 5.13	 





N. Larghezza x altezza > in mm > in inch	Motivo di ricamo Colori	N. Larghezza x altezza > in mm > in inch	Motivo di ricamo Colori
OC07207 105.8 x 138.6 4.16 x 5.45	 	82007-11  111.7 x 94.2 4.39 x 3.70	 
82007-44 114.0 x 114.8 4.48 x 4.51	 	82006-30  99.9 x 174.6 3.93 x 6.87	 
NB251 71.6 x 103.3 2.81 x 4.06	 	BE790405 125.9 x 185.4 4.95 x 7.29	 





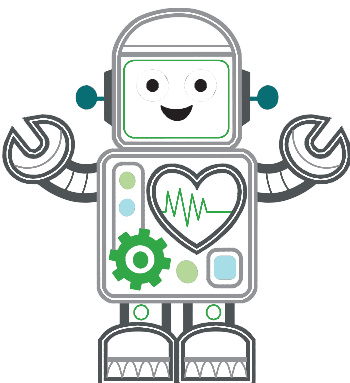







N. Larghezza x altezza > in mm > in inch	Motivo di ricamo Colori	N. Larghezza x altezza > in mm > in inch	Motivo di ricamo Colori
FB126 86.9 x 102.2 3.42 x 4.02	 	BE790502 59.9 x 58.2 2.35 x 2.29	 
21003-26  123.0 x 124.1 4.84 x 4.88	 	NB403 78.1 x 78.3 3.07 x 3.08	 
NB373 121.4 x 176.8 4.77 x 6.96	 	NB442 55.6 x 58.4 2.18 x 2.29	 



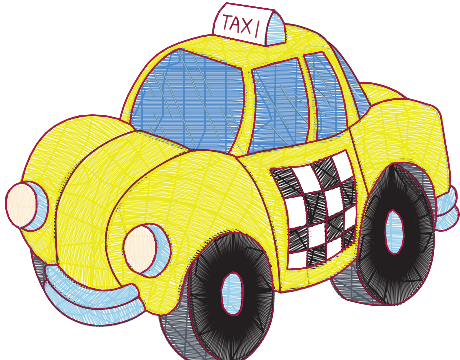

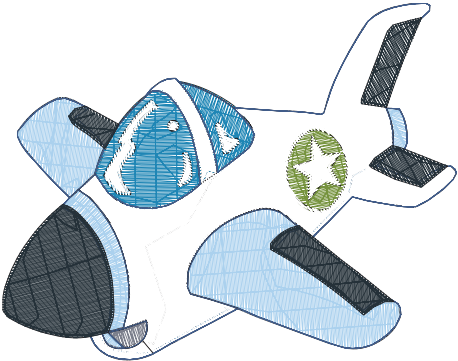

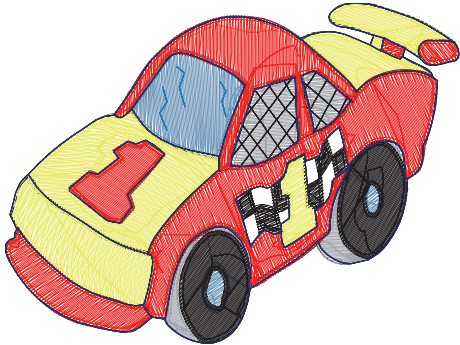







N. Larghezza x altezza > in mm > in inch	Motivo di ricamo Colori	N. Larghezza x altezza > in mm > in inch	Motivo di ricamo Colori
NB481 123.4 x 67.6 4.85 x 2.66	 	NB749 126.5 x 262.8 4.98 x 10.34	 
NA959  75.6 x 103.7 2.97 x 4.08	 	FB106 128.1 x 92.6 5.04 x 3.64	 
NB002 59.3 x 35.1 2.33 x 1.38	 	FQ870 122.1 x 105.1 4.80 x 4.13	 

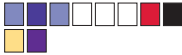



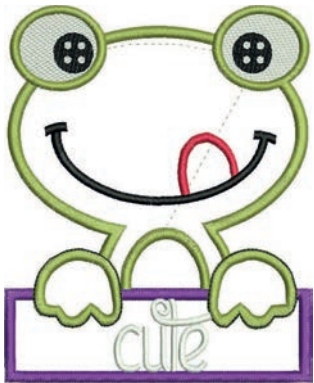









N.	Motivo di ricamo	N.	Motivo di ricamo
Larghezza x altezza > in mm > in inch	Colori	Larghezza x altezza > in mm > in inch	Colori
WS655 116.5 x 222.3 4.58 x 8.75	 		

### Bambini



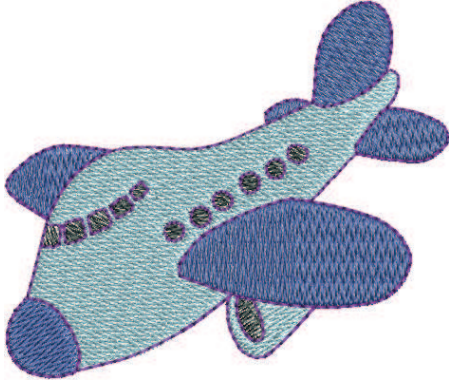









N.	Motivo di ricamo	N.	Motivo di ricamo
Larghezza x altezza > mm > inch	Colori	Larghezza x altezza > mm > inch	Colori
12590-03  135.5 x 146.9 5.33 x 5.78	 	CK867  122.2 x 132.8 4.81 x 5.22	 







N. Larghezza x altezza > mm > inch	Motivo di ricamo Colori	N. Larghezza x altezza > mm > inch	Motivo di ricamo Colori
CM031-48 85.7 x 63.4 3.37 x 2.49	 	12401-17 98.8 x 55.1 3.88 x 2.16	 
CK859  118.8 x 141.8 4.67 x 5.58	 Tickle My Tummy 	CK520 75.6 x 60.3 2.97 x 2.37	 
CK510 76.2 x 59.9 3.00 x 2.35	 	CK522 70.8 x 53.1 2.78 x 2.09	 

N. Larghezza x altezza > mm > inch	Motivo di ricamo Colori	N. Larghezza x altezza > mm > inch	Motivo di ricamo Colori
CK863  127.1 x 124.6 5.00 x 4.90	 <p>Wish Upon My Star Light</p> 	NB198-48 94.2 x 72.4 3.70 x 2.85	 
BE790307  141.5 x 126.9 5.57 x 4.99	 	BE790311  114.1 x 152.5 4.49 x 6.00	 
BE790305  118.3 x 145.5 4.65 x 5.72	 	BE790306  132.1 x 151.4 5.20 x 5.96	 

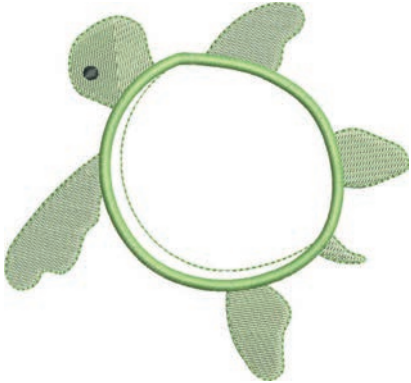







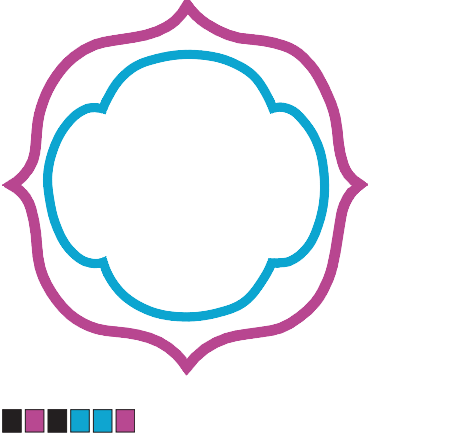

N. Larghezza x altezza > mm > inch	Motivo di ricamo Colori	N. Larghezza x altezza > mm > inch	Motivo di ricamo Colori
BE790309  87.5 x 149.8 3.44 x 5.89	 	BE790310  137.8 x 136.0 5.42 x 5.35	 
BE790312  122.0 x 133.1 4.80 x 5.24	 	BE790313  98.9 x 102.3 3.89 x 4.02	 
CK511 76.2 x 64.6 3.00 x 2.54	 	CM193-48  106.7 x 127.4 4.20 x 5.01	 

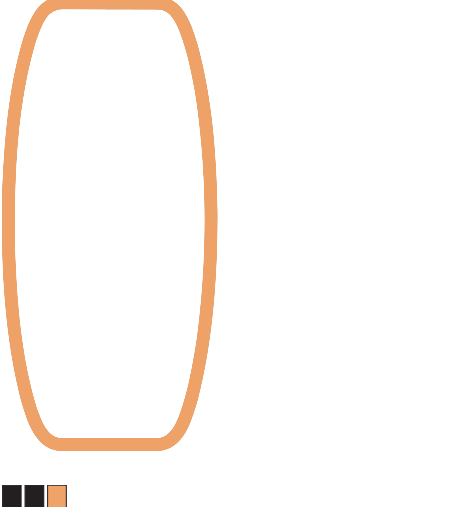

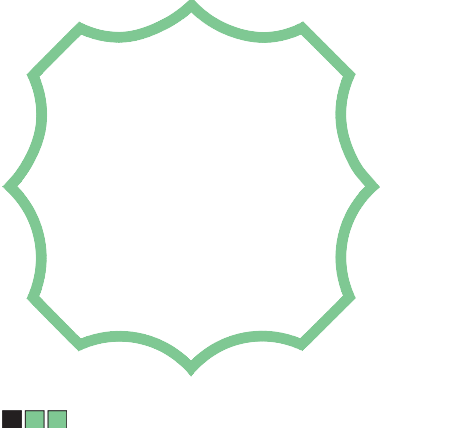

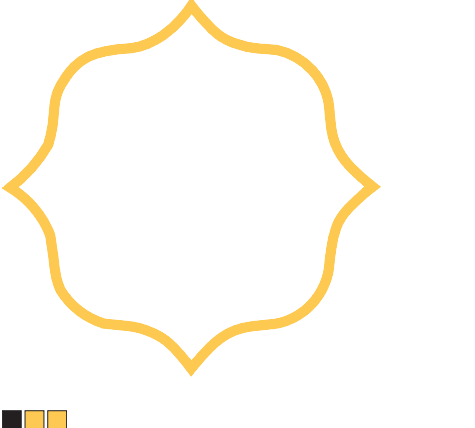

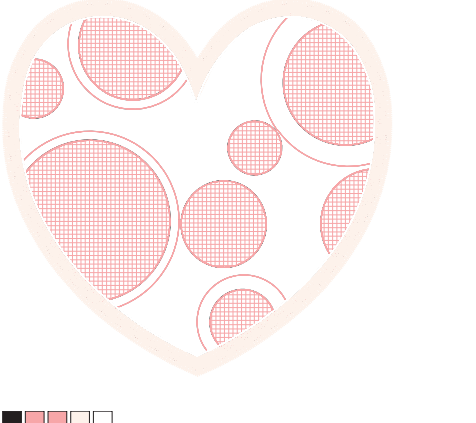



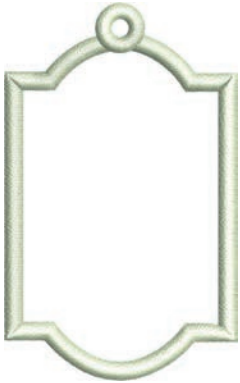







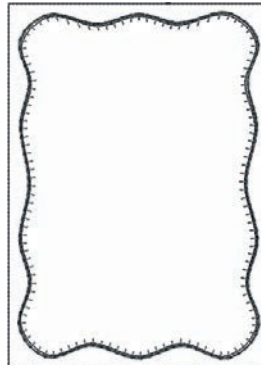



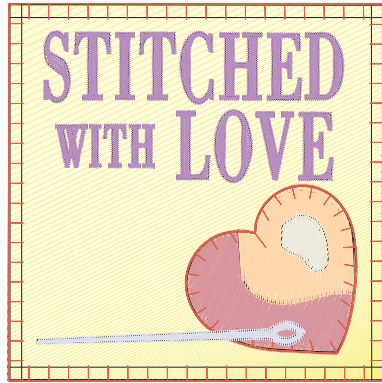





N. Larghezza x altezza > mm > inch	Motivo di ricamo Colori	N. Larghezza x altezza > mm > inch	Motivo di ricamo Colori
CK667  99.8 x 82.3 3.92 x 3.24	 	CK738 89.1 x 85.7 3.50 x 3.37	 
CK970 84.4 x 81.6 3.33 x 3.21	 	CM147 55.0 x 99.6 2.16 x 3.92	 
CM226_48 63 x 63 2.5 x 2.5	 	CM348 119.0 x 167.1 4.68 x 6.57	 

N. Larghezza x altezza > mm > inch	Motivo di ricamo Colori	N. Larghezza x altezza > mm > inch	Motivo di ricamo Colori
CM362  120.6 x 113.0 4.74 x 4.44	 	CM376  100.3 x 97.5 3.94 x 3.84	 
NB193 113.3 x 96.2 4.46 x 3.78	 		



## Cornici







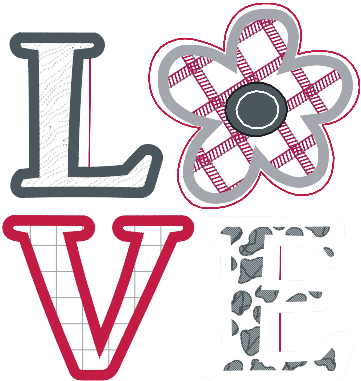

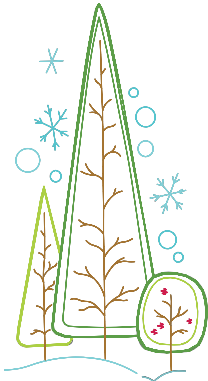
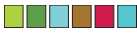

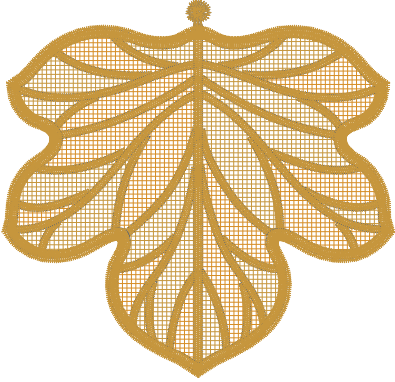

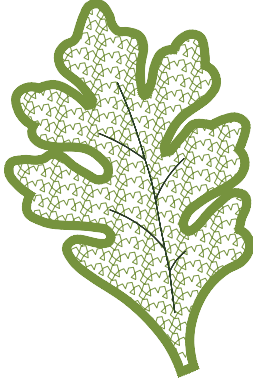

N. Larghezza x altezza > mm > inch	Motivo di ricamo Colori	N. Larghezza x altezza > mm > inch	Motivo di ricamo Colori
80090-26  124.4 x 128.8 4.89 x 5.07		12630-07  97.0 x 205.0 3.8 x 8.1	
12611-27  136.9 x 137.3 5.38 x 5.40		12611-28  140.0 x 140.0 5.51 x 5.51	
12649-05  91.2 x 88.6 3.59 x 3.48		12606-26  138.8 x 138.8 5.46 x 5.46	



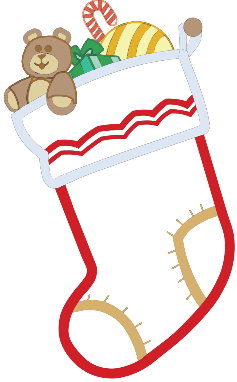







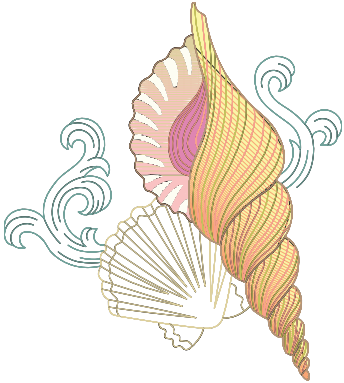

N. Larghezza x altezza > mm > inch	Motivo di ricamo Colori	N. Larghezza x altezza > mm > inch	Motivo di ricamo Colori
12606-33  43.0 x 70.0 1.69 x 2.75	 	12606-37  45.6 x 77.8 1.79 x 3.06	 
32078-02  123.4 x 172.9 4.85 x 6.80	 	32078-03  123.4 x 172.9 4.85 x 6.80	 
32078-04  123.4 x 172.9 4.85 x 6.80	 	NZ195 76.8 x 76.8 3.02 x 3.02	 

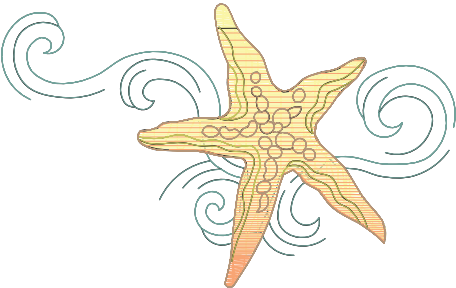
N. Larghezza x altezza > mm > inch	Motivo di ricamo Colori	N. Larghezza x altezza > mm > inch	Motivo di ricamo Colori
12611-21  155.8 x 71.7 6.13 x 2.82	 	12611-23  155.8 x 71.7 6.13 x 2.82	 
12611-22  155.8 x 71.7 6.13 x 2.82	 	12611-24  155.8 x 71.7 6.13 x 2.82	 

### Stagioni











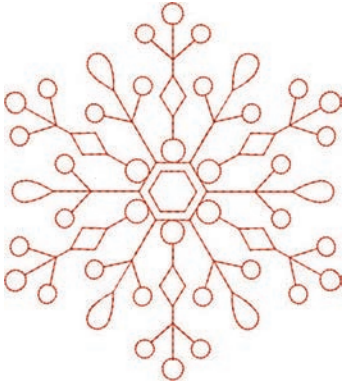

N. Larghezza x Altezza > mm > inch	Motivo di ricamo Colori	N. Larghezza x Altezza > mm > inch	Motivo di ricamo Colori
21019-14  123.1 x 130.3 4.84 x 5.12	 	HG795-48 89.3 x 164.4 3.51 x 6.47	 



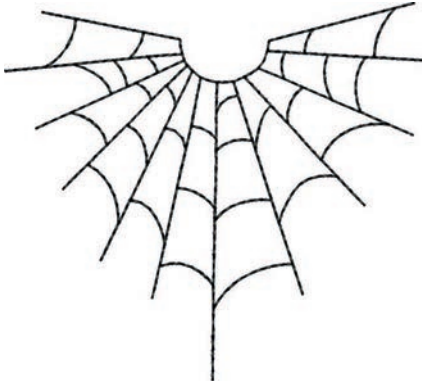

N. Larghezza x Altezza > mm > inch	Motivo di ricamo Colori	N. Larghezza x Altezza > mm > inch	Motivo di ricamo Colori
12597-16 88.4 x 85.0 3.48 x 3.34	 	80009-17 85.7 x 129.8 3.37 x 5.11	 
HE255  133.2 x 127.1 5.24 x 5.00	 	HE252  88.1 x 145.0 3.46 x 5.70	 
HG746-48  111.6 x 138.2 4.39 x 5.44	 	RC514 74.3 x 98.8 2.92 x 3.88	 

N. Larghezza x Altezza > mm > inch	Motivo di ricamo Colori	N. Larghezza x Altezza > mm > inch	Motivo di ricamo Colori
HG747-48  124.0 x 147.5 4.88 x 5.80	 	NB754-48 114.3 x 128.1 4.50 x 5.04	 
NB759-48 98.7 x 61.7 3.88 x 2.42	 	HD976 101.1 x 108.3 3.98 x 4.26	 
HG806-48 27.7 x 170.4 1.07 x 6.70	 	12415-32 79.6 x 191.2 3.13 x 7.52	 

N. Larghezza x Altezza > mm > inch	Motivo di ricamo Colori	N. Larghezza x Altezza > mm > inch	Motivo di ricamo Colori
12415-29 108.4 x 172.4 4.26 x 6.78	 	12655-14 164 x 110 6.45 x 4.33	 
12433-05  83.4 x 124.4 3.28 x 4.89	 	12417-04 84.3 x 97.1 3.31 x 3.82	 
BE790303 69.5 x 70.1 2.73 x 2.75	 	BE790301 127.2 x 89.0 5.00 x 3.50	 





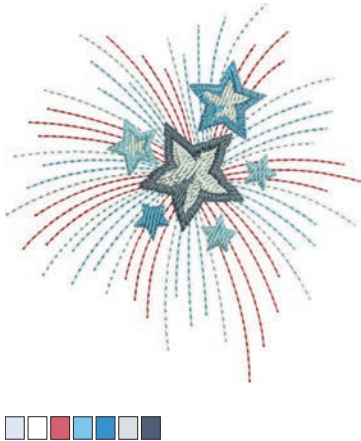







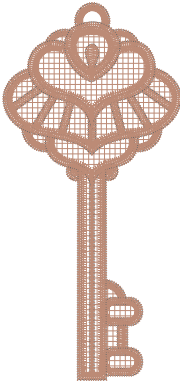

N. Larghezza x Altezza > mm > inch	Motivo di ricamo Colori	N. Larghezza x Altezza > mm > inch	Motivo di ricamo Colori
GNNF80834 95.2 x 78.8 3.74 x 3.10	 	HE962 120.5 x 135.2 4.74 x 5.32	 
12421-11 39.9 x 43.6 1.57 x 1.71	 	12421-37 67.4 x 61.0 2.65 x 2.40	 
12421-03 45.8 x 48.3 1.80 x 1.90	 	CM287 90.4 x 117.2 3.55 x 4.61	 

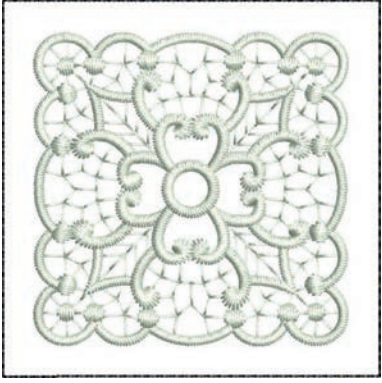











N. Larghezza x Altezza > mm > inch	Motivo di ricamo Colori	N. Larghezza x Altezza > mm > inch	Motivo di ricamo Colori
CM426 45.8 x 96.0 1.80 x 3.77		FQ749 77.6 x 94.8 3.05 x 3.73	
HE919 89.1 x 69.2 3.50 x 2.72		HG053 122.1 x 121.8 4.80 x 4.79	
HG319 88.6 x 151.5 3.48 x 5.96		HG460 91.8 x 98.1 3.61 x 3.86	

N. Larghezza x Altezza > mm > inch	Motivo di ricamo Colori	N. Larghezza x Altezza > mm > inch	Motivo di ricamo Colori
NB317 87.4 x 86.9 3.44 x 3.42			











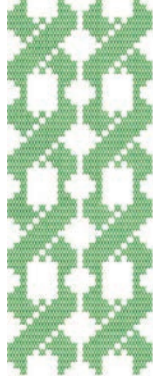

### Bordure e pizzi



N. Larghezza x altezza > mm > inch	Motivo di ricamo Colori	N. Larghezza x altezza > mm > inch	Motivo di ricamo Colori
12659-01  45.2 x 57.8 1.77 x 2.27		12659-06  36.7 x 59.5 1.44 x 2.34	

N. Larghezza x altezza > mm > inch	Motivo di ricamo Colori	N. Larghezza x altezza > mm > inch	Motivo di ricamo Colori
21021-25  33.8 x 71.5 1.33 x 2.81	 	OC00303  100.6 x 110.6 3.96 x 4.35	 
HG341 63.8 x 63.7 2.51 x 2.50	 	NX957 97.9 x 88.1 3.85 x 3.46	 
NX696 91.2 x 90.7 3.59 x 3.57	 	FB461  121.7 x 121.6 4.79 x 4.78	 





N. Larghezza x altezza > mm > inch	Motivo di ricamo Colori	N. Larghezza x altezza > mm > inch	Motivo di ricamo Colori
12633-20 34.3 x 170.1 1.35 x 6.69	 	12508-08 40.0 x 150.9 1.57 x 5.94	 
12508-17 42.1 x 152.5 1.65 x 6.00	 	OC33411 24.2 x 177.1 0.95 x 6.97	 
OC33416  36.4 x 127.8 1.43 x 5.03	 	12485-12 41.3 x 139.0 1.62 x 5.47	 

N. Larghezza x altezza > mm > inch	Motivo di ricamo Colori	N. Larghezza x altezza > mm > inch	Motivo di ricamo Colori
12485-31 45.6 x 225.2 1.79 x 8.86	 	21013-29 40.2 x 152.0 1.58 x 5.98	 
BE110415 43.7 x 172.4 1.72 x 6.78	 	FA981 35.1 x 142.3 1.38 x 5.60	 
21002-21 21.6 x 150.9 0.85 x 5.94	 	21009-29 31.9 x 152.6 1.25 x 6.00	 



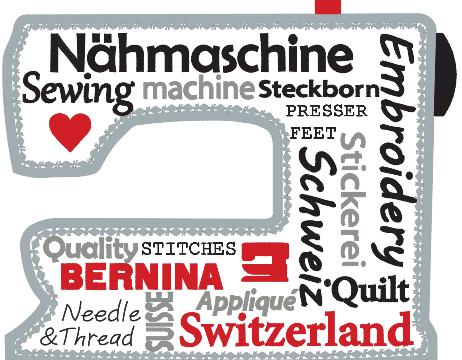







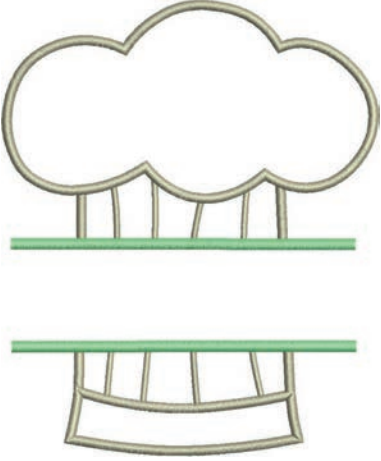

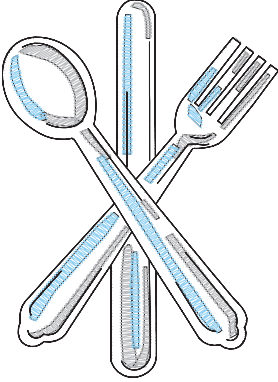
N. Larghezza x altezza > mm > inch	Motivo di ricamo Colori	N. Larghezza x altezza > mm > inch	Motivo di ricamo Colori
82005-40 26.0 x 239.4 1.02 x 9.42	 	BE790702 73.0 x 190.5 2.87 x 7.50	 
NA914 18.8 x 120.3 4.73 x 0.74	 	NB520 26.3 x 175.9 1.03 x 6.92	 
HG177 50.0 x 158.6 1.96 x 6.24	 	CM473 31.8 x 209.6 1.25 x 8.25	 

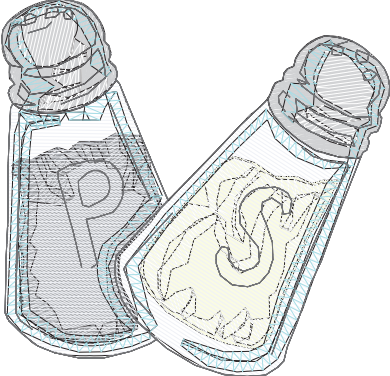



N.	Motivo di ricamo	N.	Motivo di ricamo
Larghezza x altezza > mm > inch	Colori	Larghezza x altezza > mm > inch	Colori
FB436 29.2 x 132.8 1.15 x 5.22	 		









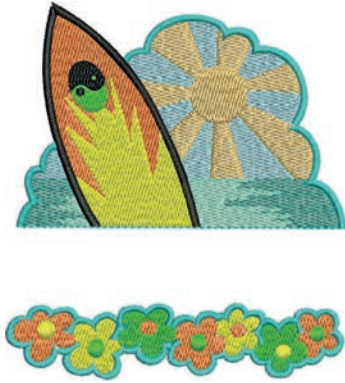

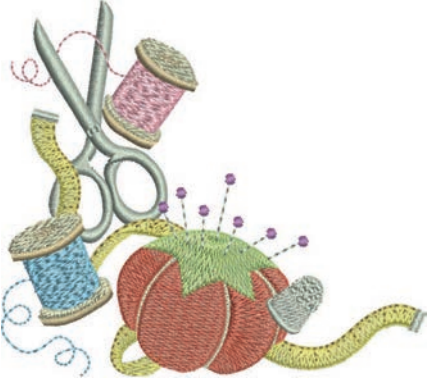
### Sport e Hobby

N.	Motivo di ricamo	N.	Motivo di ricamo
Larghezza x altezza > mm > inch	Colori	Larghezza x altezza > mm > inch	Colori
82014-28  141.5 x 117.1 5.57 x 4.61	 	12611-08  80.0 x 119.7 3.14 x 4.71	 



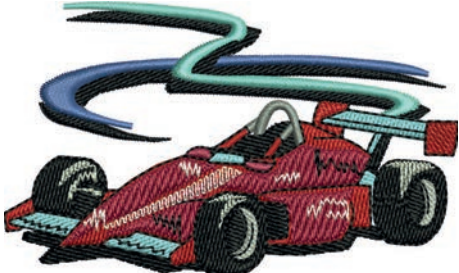

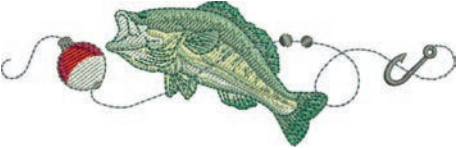













N. Larghezza x altezza > mm > inch	Motivo di ricamo Colori	N. Larghezza x altezza > mm > inch	Motivo di ricamo Colori
12611-18  130.2 x 157.6 5.12 x 6.20	 	NX737 72.1 x 98.7 2.83 x 3.88	 
NX741 80.0 x 78.0 3.14 x 3.07	 	12383-18 90.7 x 171.2 3.57 x 6.74	 
12472-01  137.7 x 141.7 5.42 x 5.57	 	SP980 63.2 x 63.5 2.48 x 2.50	 

N. Larghezza x altezza > mm > inch	Motivo di ricamo Colori	N. Larghezza x altezza > mm > inch	Motivo di ricamo Colori
BE790606 100.2 x 86.0 3.94 x 3.38		BE790608 80.3 x 80.1 3.16 x 3.15	
BE790603 80.5 x 74.8 3.16 x 2.94		BE790602 80.3 x 75.6 3.16 x 2.97	
SP989 101.6 x 82.5 4.00 x 3.24		SR067 87.5 x 96.6 3.44 x 3.81	

N. Larghezza x altezza > mm > inch	Motivo di ricamo Colori	N. Larghezza x altezza > mm > inch	Motivo di ricamo Colori
FB148 101.1 x 89.5 3.98 x 3.52	 	SR589 95.2 x 66.5 3.75 x 2.61	 
LT870 97.5 x 57.0 3.83 x 2.24	 	RC244 88.4 x 53.4 3.48 x 2.10	 
SR551 120.3 x 38.0 4.73 x 1.49	 		













## Animali











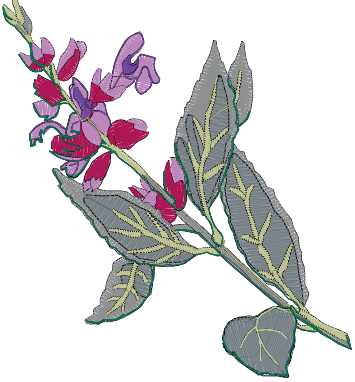

N. Larghezza x altezza > mm > inch	Motivo di ricamo Colori	N. Larghezza x altezza > mm > inch	Motivo di ricamo Colori
WP415-48 132.4 x 148.4 5.21 x 5.84	 	CM216-48  47.0 x 67.0 1.85 x 2.63	 
CM213-48  58.3 x 101.9 2.29 x 4.01	 	WP421-48 95.8 x 137.5 3.77 x 5.41	 
NA248 77.5 x 73.3 3.05 x 2.88	 	HD977 97.7 x 98.6 3.84 x 3.88	 

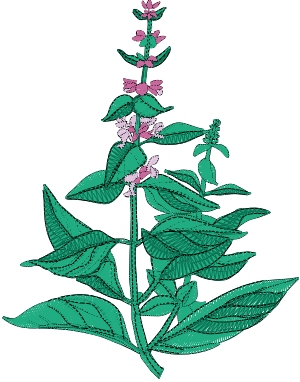











N.	Motivo di ricamo	N.	Motivo di ricamo
Larghezza x altezza > mm > inch	Colori	Larghezza x altezza > mm > inch	Colori
LJ598 106.5 x 81.5 4.19 x 3.20		CM220  71.5 x 71.8 2.81 x 2.82	

### Fiori

N.	Motivo di ricamo	N.	Motivo di ricamo
Larghezza x altezza > mm > inch	Colori	Larghezza x altezza > mm > inch	Colori
21027-01 123.0 x 122.2 4.84 x 4.81		21027-14 120.8 x 120.8 4.75 x 4.75	



N. Larghezza x altezza > mm > inch	Motivo di ricamo Colori	N. Larghezza x altezza > mm > inch	Motivo di ricamo Colori
21027-16 57.4 x 151.8 2.25 x 5.97	 	21027-17 57.3 x 151.4 2.25 x 5.96	 
21017-01 104.5 x 157.5 4.11 x 6.20	 	FI135 88.5 x 87.1 3.48 x 3.42	 
FI136 84.7 x 89.2 3.33 x 3.51	 	FI138 85.0 x 75.5 3.34 x 2.97	 

N. Larghezza x altezza > mm > inch	Motivo di ricamo Colori	N. Larghezza x altezza > mm > inch	Motivo di ricamo Colori
FI142 79.0 x 85.8 3.11 x 3.37	 	FI230 78.1 x 72.4 3.07 x 2.85	 
FI171 69.5 x 88.9 2.73 x 3.50	 	82006-07 123.7 x 165.6 4.87 x 6.51	 
21006-02 114.5 x 135.5 4.50 x 5.33	 	80001-23 85.0 x 101.6 3.34 x 4.00	 



N. Larghezza x altezza > mm > inch	Motivo di ricamo Colori	N. Larghezza x altezza > mm > inch	Motivo di ricamo Colori
12457-06 106.3 x 172.3 4.18 x 6.78	 	12457-13 113.1 x 130.3 4.45 x 5.12	 
21009-21 64.9 x 107.7 2.55 x 4.24	 	BE790408 58.3 x 89.7 2.29 x 3.53	 
21002-02 109.7 x 160.0 4.31 x 6.29	 	21012-04 123.1 x 123.9 4.84 x 4.87 	 







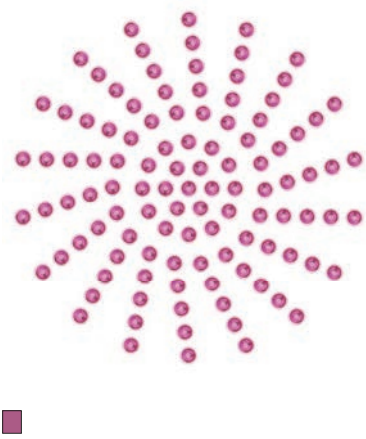







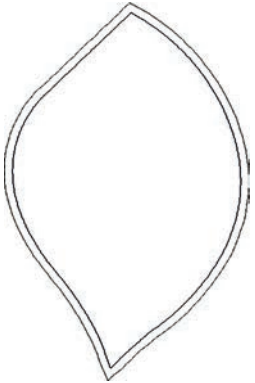









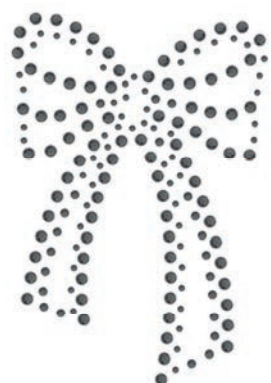









N. Larghezza x altezza > mm > inch	Motivo di ricamo Colori	N. Larghezza x altezza > mm > inch	Motivo di ricamo Colori
FB492  86.8 x 293.2  3.41 x 11.54		FP246  65.6 x 61.8  2.58 x 2.43	
FP814  88.0 x 84.4  3.46 x 3.32		FQ562  90.3 x 156.3  3.55 x 6.15	
FQ722  80.0 x 90.6  3.14 x 3.56		FQ733  66.5 x 66.5  2.61 x 2.61	

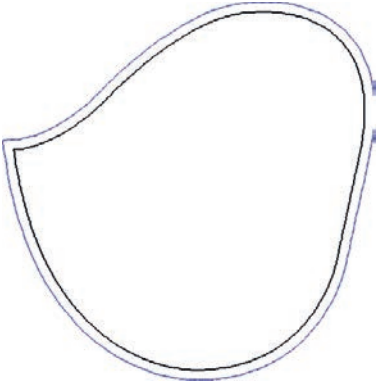

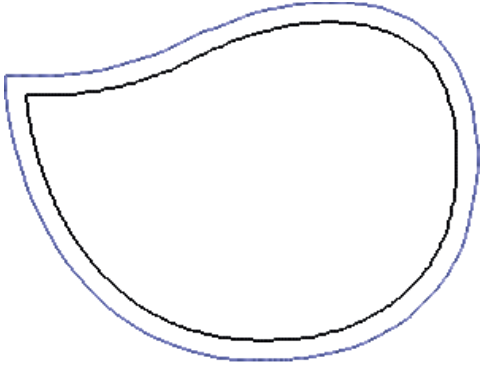

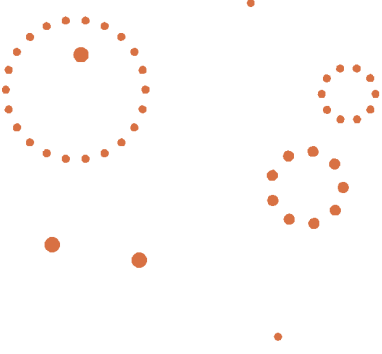

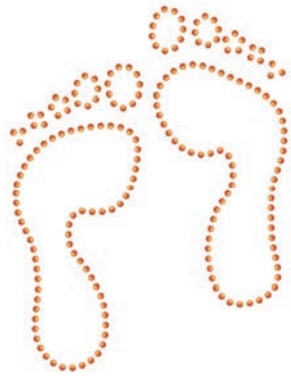

N. Larghezza x altezza > mm > inch	Motivo di ricamo Colori	N. Larghezza x altezza > mm > inch	Motivo di ricamo Colori
FQ801 46.0 x 112.5 1.81 x 4.42		NB209 90.0 x 89.9 3.54 x 3.53	

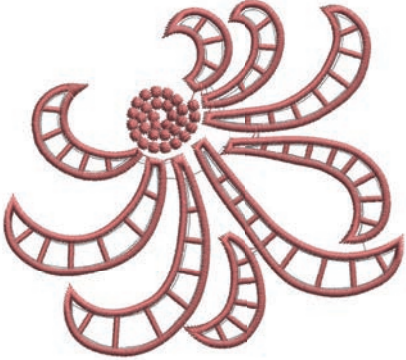

### Disegni con effetti speciali

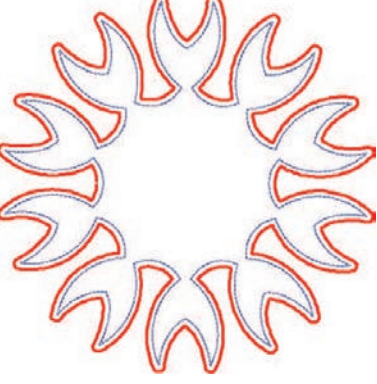
N. Larghezza x altezza > mm > inch	Motivo di ricamo Colori	N. Larghezza x altezza > mm > inch	Motivo di ricamo Colori
DW11  70 x 71 2.76 x 2.80		21026-08_DW  86.4 x 174.0 3.40 x 6.85	

N. Larghezza x altezza > mm > inch	Motivo di ricamo Colori	N. Larghezza x altezza > mm > inch	Motivo di ricamo Colori
21026-02_DW  68.6 x 193.8 2.70 x 7.62	 	21026-02_CW A  60.8 x 93.8 2.39 x 3.69	
21026-02_CR  103 x 127 4.05 x 0.47	 	12448-09_PW  121 x 161 4.76 x 6.34	 
21026-05_DW  118.0 x 201.9 4.64 x 7.94	 	12448-11_CR  84 x 123 3.31 x 4.84	 

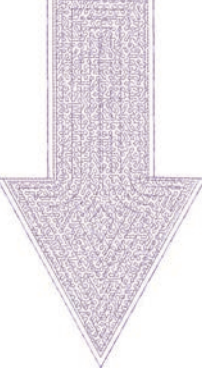
N. Larghezza x altezza > mm > inch	Motivo di ricamo Colori	N. Larghezza x altezza > mm > inch	Motivo di ricamo Colori
12448-08_PW  119.1 x 177.4 4.68 x 6.98	 	21022-13_DW   105.6 x 192.8 4.15 x 7.59	 
21022-13_CWA_A  75.4 x 76.4 2.96 x 3.00		21022-13_CWA_B  47.7 x 36.2 1.86 x 1.42	
21022-13_CR  95 x 86 3.74 x 3.39	 	DW07  114 x 152 4.49 x 5.98	 

N. Larghezza x altezza > mm > inch	Motivo di ricamo Colori	N. Larghezza x altezza > mm > inch	Motivo di ricamo Colori
DW05  105 x 94 4.13 x 3.70	 	DW10  119 x 119 4.69 x 4.69	
DW08  100 x 206 3.94 x 8.11	 	BE700121  128 x 128 5.0 x 5.1	 
BE700122  119.4 x 37.0 4.70 x 1.45	 	BE700123  112.7 x 205.8 4.43 x 8.10	 

N. Larghezza x altezza > mm > inch	Motivo di ricamo Colori	N. Larghezza x altezza > mm > inch	Motivo di ricamo Colori
BE700124  141.0 x 134.4 5.55 x 5.29	 		

## Indice

### A

Aggiornare il firmware della macchina .....	65
Ago, filo, stoffa.....	24
Alfabeti.....	109
Alzare/abbassare l'ago .....	31
Asole .....	112

### C

Calibrare il telaio.....	54
Calibrare l'asolatore a slitta n. 3A.....	64
Cambiare la dimensione del ricamo proporzionalmente .....	153
Cambiare l'ago .....	37
Collegare il modulo per ricamo .....	138
Collegare il pedale .....	29
Combinare ricami .....	163
Custodia della macchina .....	188

### D

Dati tecnici.....	189
Disco svolgifilo.....	32
Doppio Trasporto BERNINA .....	72

### E

Eseguire una prova di cucito .....	118
------------------------------------	-----

### F

Filo di rinforzo.....	115
Formato file di ricamo .....	135

### I

Impostare i punti di saldatura.....	48
Impostare il sensore del filo inferiore .....	59
Impostare il suono .....	59
Impostare la velocità massima di cucitura.....	48
Impostare l'Arresto dell'ago alto/basso (permanente).....	39
Impostare l'illuminazione .....	60
Infilare il filo inferiore.....	45
Infilare il filo superiore.....	40
Infilare l'ago doppio.....	43
Infilatura dell'ago triplo.....	44
Introduzione .....	13

### L

Lubrificare il crochet.....	179
-----------------------------	-----

### M

Manutenzione e pulizia della macchina .....	178
Memorizzare una combinazioni di punti.....	78
Messaggi di errore .....	184
Modalità combinazione.....	163
Modalità combinazioni.....	78
Modifica del colore .....	167
Modificare la densità del ricamo.....	155
Modificare la dimensione non-proporzionalmente.....	153
Montaggio della placca ago .....	142
Montaggio dell'ago .....	141
Montare il piedino BSR.....	128
Montare il telaio .....	146
Montare la ginocchiera .....	29

### N

Nervature.....	107
----------------	-----

### P

Panoramica modulo per ricamo.....	132
Panoramica ricami.....	190, 196
Posizionamento libero dei punti di riferimento .....	162
Posizionamento punti con griglia .....	161
Posizionamento virtuale del telaio .....	148
Prescrizioni di sicurezza .....	9
Prova di ricamo .....	136
Pulire il crochet .....	178
Pulire il prendifilo.....	66
Punti decorativi .....	104
Punti utili .....	87

### Q

Quilting .....	125
----------------	-----

### R

Rapporto ago-filo.....	27
Registrazione dei dati del rivenditore.....	62
Regolare la luminosità del display.....	60
Regolare la posizione del piedino con la ginocchiera .....	35

Regolare la pressione del piedino .....	37
Regolare la tensione del filo superiore .....	48
Regolare la velocità .....	73, 150
Regolazione del sensore del filo superiore .....	58
Richiamare il tutorial .....	69
Richiamare la Guida al cucito .....	69
Richiamare la Guida al ricamo .....	69
Ripristinare le impostazioni di base .....	63
Risoluzione di problemi .....	181

## S

Salvare i dati dell'assistenza .....	62
Scegliere la lingua .....	60
Selezionare Aiuto .....	70
Selezionare alcune impostazioni .....	57
Selezionare il ricamo .....	139
Selezione del punto .....	71
Smaltimento della macchina .....	188
Sostituire il piedino .....	36
Sostituire la placca ago .....	39
Spiegazione dei simboli .....	12
Spostare il braccio di ricamo per la modalità cucito .....	147
Spostare il telaio indietro .....	147

## T

Tensione del filo superiore .....	53, 176
Tutela ambientale .....	11

## U

Utilizzare la modalità eco .....	69
Utilizzo della rete per rocchetti .....	33

## V

Verificare la versione firmware .....	61
---------------------------------------	----









in partnership with

*Mettler*

BERNINA International AG | CH-8266 Steckborn Switzerland | [www.bernina.com](http://www.bernina.com) | © Copyright by BERNINA International AG

1026725\_10A.03  
2019-09 IT

made to create **BERNINA**