



BERNINA 590

Kullanım kılavuzu



Sevgili BERNINA Müşterisi,

Tebrikler! BERNINA'da, dolayısıyla size yıllarca memnun edecek bir üründe karar kıldınız. Aile şirketimiz, 100 yılı aşkın bir süredir en büyük önemi müşteri memnuniyetine vermektedir. Benim için, sizlere mükemmel düzeyde İsviçre teknolojisini ve hassasiyetini geleceğe yönelik dikiş teknolojisiyle ve kapsamlı bir müşteri hizmetiyle birlikte sunmak kişisel bir meseledir.

BERNINA 5 serisi, sadece teknik açıdan en yüksek taleplere ve kullanım kolaylığına yanıt verecek şekilde değil, aynı zamanda ürün tasarımı dikkate alınarak geliştirilmiş çeşitli ultra modern makinelerden oluşmaktadır. Her şeyden önce ürünlerimizi sizin gibi sadece yüksek kaliteyi değil, biçimi ve tasarımı da takdir eden yaratıcı insanlara satıyoruz.

Yeni BERNINA 590 yaratıcı dikiş, nakış ve kapitone keyfni çıkarın ve çeşitli aksesuarlar konusunda www.bernina.com adresinden bilgi edinin. Ana sayfamızdan, ücretsiz olarak indirilebilecek çok sayıda ilham verici dikiş talimatı bulacaksınız.

Yüksek düzeyde eğitim almış BERNINA bayileri servis ve bakım teklifleri hakkında size daha fazla bilgi sunacaklardır.

Yeni BERNINA ile keyifli ve yaratıcı saatler diliyorum.

H.P. Ueltschi

Başkan

BERNINA International AG

CH-8266 Steckborn



İçindekiler

ÖNEMLİ GÜVENLİK TALİMATLARI	9	2.4	Masura pimi	31
Önemli bilgiler	11		Gerçekilebilir masura pimi	31
1 Benim BERNİNA'm	13		Yatay makara pimi	32
1.1 Giriş	13	2.5	Serbest kol	33
1.2 BERNİNA Kalite Kontrol	13	2.6	Dişli	33
1.3 BERNİNA dünyasına hoş geldiniz	13		Dişlinin ayarlanması	33
1.4 Makineye Genel Bakış	15	2.7	Genişletme aparatı	34
Ön kontroller üstten görünüm	15		Sürme masanın kullanılması	34
Ön üstten görünüm	16		Kenar kılavuzunun kullanımı	35
Yanlara üstten bakış	17	2.8	Baskı ayağı	35
Arkaya genel bakış	18		Serbest Kol sisteminin diz kaldırıcı yoluyla baskı ayağı pozisyonunun ayarlanması	35
1.5 Tedarik edilen aksesuarlar	19		«Baskı ayağı yukarı/aşağı» düğmesi yoluyla baskı ayağı pozisyonunun ayarlanması	35
Makinenin aksesuarlarına genel bakış	19		Baskı ayağının değiştirilmesi	36
Güç kablosunun kullanımı (yalnızca ABD/Kanada)	20		Kullanıcı arabiriminde baskı ayağının seçilmesi	36
Baskı ayaklarına genel bakış	21		Baskı ayağı baskısının ayarlanması	37
Aksesuar Kutusu	22	2.9	Dişlinin ayarlanması	37
1.6 Kullanıcı Arabirimine genel bakış	22	2.10	İğne ve dikiş plakası	37
Fonksiyonlara/Görsel bilgilere genel bakış	22		İğneyi değiştirme	37
Sistem ayarlarına genel bakış	23		Kullanıcı Arabiriminde iğnenin seçilmesi	38
Dikiş seçim menüsüne genel bakış	23		İğne türünü ve iğne boyutunu seçin	38
Simgelere Genel Bakış	23		İğne pozisyonunu yukarı/aşağı ayarlama	38
1.7 İğne, İplik, Kumaş	24		İğne pozisyonunu sola/sağa ayarlama	38
İğnelere genel bakış	24		İğne durdurma yukarı/aşağı (kalıcı)	39
İğne açıklaması için örnek	26		Dikiş plakasının değiştirilmesi	39
İplik seçimi	26		Kullanıcı Arabiriminde dikiş plakasının seçilmesi	40
İğne/iplik kombinasyonu	27	2.11	İplik geçirme	40
2 Dikiş hazırlık	28		Üst ipliğin takılması	40
2.1 Aksesuar Kutusu	28		Çift iğneye iplik takma	43
Aksesuar kutusunun çıkartılması ve takılması	28		İğneye iplik geçirme	44
Aksesuarların muhafaza edilmesi	28		Bobin ipliğinin sarılması	44
2.2 Bağlantı ve Açma	29		Bobin ipliğinin geçirilmesi	45
Ayak kontrolünün bağlanması	29		Bobin ipliği doluluk seviyesinin gösterilmesi	47
Makinenin bağlanması	29	3 Kurulum Programı	48	
Serbest Kol Sisteminin diz kaldırıcıya takın	29	3.1	Dikiş ayarları	48
Dokunmatik ekran kaleminin takılması	30		Üst iplik gerginliğinin ayarlanması	48
Makinenin açılması	30		Maksimum dikiş hızının ayarlanması	48
2.3 Ayak kumandası	30		Tespit dikişlerinin programlanması	48
Hızın ayak kumandasıyla ayarlanması	30		Baskı ayağı havada durma yüksekliğini ayarlama	49
İğnenin kaldırılması/indirilmesi	31		«Desen sonu» düğmesinin programlanması	49
Ayak kumandasının özel olarak programlanması	31		«İplik kesici» butonunun programlanması	50
			İğne aşağıda duracak şekilde baskı ayağı pozisyonunun ayarlanması	51

«Emniyet» simgesi yoluyla emniyete alma	85	8 Alfabeler	110
«Desen sonu» butonuyla emniyete alma	85	8.1 Genel Bakış Alfabe	110
5.9 Düzgün olmayan katmanlarda yükseklik dengeleme	86	8.2 Yazı yaratılması	111
5.10 Dikiş Köşeleri	86	8.3 Yazı tipi boyutunun değiştirilmesi	111
6 Pratik Dikişler	88	9 İlikler	113
6.1 Genel Bakış Pratik dikişler	88	9.1 İliklere Genel Bakış	113
6.2 Düz dikiş yapılması	91	9.2 Yükseklik telafi aracının kullanılması	114
6.3 Otomatik Emniyet Programıyla emniyete alma	91	9.3 Telafi plakasının kullanımı	115
6.4 Fermuarda dikiş	92	9.4 İliklerin işaretlenmesi	115
6.5 Fermuarın iki tarafını da aşağıda yukarıya doğru dikin	93	9.5 Fitol	116
6.6 Üçlü düz dikiş yapılması	94	Sürgülü İlik ayağı No. 3A ile kordon kullanımı	116
6.7 Üçlü zikzak dikiş	94	İlik ayağı No. 3C (isteğe bağlı aksesuar) ile kordonun kullanılması	117
6.8 Manuel yama	95	9.6 Bir test numunesinin dikilmesi	119
6.9 Otomatik yama	97	9.7 İlik yarığı genişliğinin belirlenmesi	119
6.10 Takviyeli yama, otomatik	97	9.8 İlik uzunluğunun sürgü No. 3A'ya sahip İli ayağıyla belirlenmesi	119
6.11 Sağlamlaştırılmış Yama Programı	98	9.9 İlik ayağı No. 3C (isteğe bağlı aksesuar) ile ilik uzunluğunun belirlenmesi	120
6.12 Kenarların bitirilmesi	99	9.10 Bir iliğin otomatik olarak dikilmesi	121
6.13 İkili overlok dikiş işlemi	99	9.11 Eski İş iliğin programlanması	122
6.14 Dar kenar dikişi	100	9.12 İlik ayağı No. 3C ile manuel 7-adımda ilik dikilmesi (isteğe bağlı aksesuar)	122
6.15 Geniş kenar dikişi	100	9.13 İlik ayağı No. 3C ile manuel 5-adımda ilik dikilmesi (isteğe bağlı aksesuar)	123
6.16 Dikiş kılavuzu (isteğe bağlı aksesuar) kullanarak kenar dikişi	100	9.14 İliğin dikiş sökücüyle kesilerek açılması	124
6.17 Reçme kenarların dikilmesi	101	9.15 Açık iğnelerin ilik kesici ile kesilmesi (isteğe bağlı aksesuar)	124
6.18 Gizli kenar bastırma dikişi	102	9.16 Düğmelerin Dikilmesi	124
6.19 Görünür kenar bastırma dikişlerinin yapılması	103	9.17 Fistoların dikişi	125
6.20 Düz birleştirme dikişlerinin yapılması	103	10 Yorgan dikme	126
6.21 Teyel dikişlerinin yapılması	104	10.1 Genel Bakış Yorgan dikişleri	126
7 Dekoratif Dikişler	105	10.2 Kapitone, Emniyet Programı	127
7.1 Genel Bakış Dekoratif dikişler	105	10.3 El dikişine benzer kapitone dikiş işlemi	127
7.2 Bobin-Oynama	106	10.4 Kapitone işi serbestçe yönlendirin	128
7.3 Dikiş yoğunluğunun değiştirilmesi	107	11 BERNINA Dikiş Düzenleyici (BSR)	129
7.4 Çapraz dikişlerin yapılması	107	11.1 BSR modu 1	129
7.5 Dar pli	108	11.2 BSR modu 2	129
Dar pli	108	11.3 Düz dikiş No. 1 ile BSR fonksiyonu	129
Dar ve süslü plilere genel bakış	108		
Fitolin takılması	109		
Dar plilerin dikilmesi	109		

11.4	Zikzak No. 2 ile BSR fonksiyonu	129	İplik yukarı komutu	145
11.5	Kapitone için dikiş hazırlıkları	129	13.6 Nakış kasnağı	145
	BSR baskı ayağını takın	129	Nakış kasnağı seçimine Genel Bakış	145
	Baskı ayağı tabanının değiştirilmesi	130	Nakış kasnağının seçilmesi	145
11.6	BSR modunun kullanımı	130	Yırtılabilir telalar	146
11.7	Sabitleme	131	Kesilebilir sabitleyiciler	146
	BSR1 modunda «Başlat/Durdur» butonuyla emniyete alma	131	Sprey yapışkanın kullanımı	146
	BSR2 modunda emniyete alma	132	Sprey nişastanın kullanımı	146
	BSR2 modunda emniyete alma	132	Ütülü telanın kullanımı	146
12	Benim BERNINA'm Nakış	133	Kağıt astarlı yapışkanlı sabitleştirici kullanılması	146
12.1	Nakış modülüne genel bakış	133	Suda çözünür sabitleyici kullanın	147
12.2	Temin edilen aksesuarlar Nakış modülü	133	Nakış kasnağının hazırlanması	147
	Nakış modülü aksesuarlarına genel bakış	133	Kasnağın takılması	148
12.3	Kullanıcı Arabirimine genel bakış	135	Nakış işlevlerine Genel Bakış	149
	Fonksiyonlara/Görsel bilgilere genel bakış	135	İğneyi nakış kasnağına göre ortalayın	149
	Sistem ayarlarına genel bakış	135	Kasnağın geriye taşınması	149
	Seçme menüsü nakış Genel Bakış	135	Modülün dikiş modu için hareket ettirilmesi	149
12.4	Önemli nakış bilgileri	136	Kafes açma/kapama	150
	Üst iplik	136	Nakış motifinin ortasının bulunması	150
	Bobin ipliği	136	Nakış kasnağının sanal olarak konumlandırılması	150
	Nakış dosyası formatının seçilmesi	136		
	Nakış testi	137	14 Kurulum Programı	151
	Nakış motifinin boyutu	137	14.1 Kurulum Programında nakış ayarlarının yapılması	151
	Üçüncü kişi sağlayıcıların nakış motifleri	137	15 Yaratıcı nakış	152
	Tabaka altı dikişleri	137	15.1 Nakışa Genel Bakış	152
	Saten veya Yaprak dikiş	138	15.2 Nakış motifinin seçilmesi ve değiştirilmesi	152
	Adım dikiş	138	15.3 Nakış süresinin ve nakış motifi boyutunun kontrol edilmesi	152
	Dikişlerin bağlanması	139	15.4 Hızın düzenlenmesi	152
13	Nakış hazırlığı	140	15.5 Nakış motifinin düzenlenmesi	153
13.1	Modülün takılması	140	Nakış motifinin düzenlenmesine Genel Bakış	153
13.2	Nakış modülünün çıkarılması	140	Nakış motifi görünümünün büyültülmesi	153
13.3	Makinenin hazırlanması	141	Nakış motifi görünümünün küçültülmesi	153
	dişliyi aşağı indir	141	Nakış motifi görünümünün taşınması	154
	Bir nakış motifinin seçilmesi	141	Nakış motifinin büyültülmüş görünüm şeklinde taşınması	154
13.4	Nakış ayağı	141	Nakış motifinin taşınması	154
	Nakış ayağının takılması	141	Motifin döndürülmesi	155
	Kullanıcı arabiriminde baskı ayağının seçilmesi	142	Nakış motifi boyutunun orantılı olarak değiştirilmesi	155
13.5	İğne ve dikiş plakası	143	Nakış motifi boyutunun orantsız şekilde değiştirilmesi	156
	Nakış iğnesinin takılması	143	Nakış motiflerinin yansıtılması	156
	Kullanıcı Arabiriminde nakış iğnesinin seçilmesi	143	Metnin bükülmesi	156
	İğne tipinin ve iğne boyutunun seçilmesi	143	Dikiş tipinin değiştirilmesi	157
	İğne pozisyonunu yukarı/aşağı ayarlama	144	Dikiş yoğunluğunun değiştirilmesi	158
	Dikiş plakasının takılması	144	Nakış motifinin boyutunun ve konumunun kontrol edilmesi	158
	Kullanıcı Arabiriminde dikiş plakasının seçilmesi	145	Sonsuz Nakış	159

Nakış motifinin çoğaltılması	161	16 Nakış	179
Bir nakış motifinin silinmesi	161	16.1 «Başlat/Durdur» butonu yoluyla nakış yapılması	179
Bir nakış motifi kombinasyonu içindeki sıralamanın değiştirilmesi	161	16.2 Nakış hızının artırılması	179
Girişlerin geri alınması	162	16.3 Üst iplik gerginliğinin ayarlanması	179
Nakış motiflerinin gruplandırılması	162	16.4 Ayak kumandası yoluyla nakış	180
15.6 Noktasal yerleştirme	163	17 Ek	181
Kafes noktalarının konumlandırılması	163	17.1 Bakım ve temizlik	181
Serbest nokta konumlandırması	164	Ekranın temizlenmesi	181
15.7 Nakış motiflerinin birleştirilmesi	165	Dişlinin temizlenmesi	181
Nakış motiflerinin birleştirilmesi	165	Çağanozun temizlenmesi	181
Tek bir nakış motifinin silinmesi	165	Çağanozun yağlanması	182
Bir kombinasyonun çoğaltılması	166	17.2 Sorun giderme	184
15.8 Yazı yaratılması	167	17.3 Hata mesajları	186
Nakış alfabelerine genel bakış	167	17.4 Depolama ve bertaraf	191
Sözcük/cümle yaratılması	167	Makineyi saklama	191
Sözcüklerin/cümlelerin düzenlenmesi	168	Makinenin bertaraf edilmesi	191
15.9 Nakış motifinin renklerinin değiştirilmesi	169	17.5 Teknik bilgiler	191
Rengin değiştirilmesine genel bakış	169	18 Motiflere genel bakış	192
Renklerin değiştirilmesi	169	18.1 Dikiş Desenlerine Genel Bakış	192
Renklerin renk çark yoluyla değiştirilmesi	169	Pratik Dikişler	192
İplik markasının değiştirilmesi	170	İlikler	192
15.10 Nakış motifinin nakışının yapılması	171	Dekoratif Dikişler	192
Genel Bakış Nakış menüsü	171	18.2 Nakış motiflerine genel bakış	198
Teyel dikişlerinin eklenmesi	171	Nakış motiflerini düzenleme	198
Kasnağın taşınması	171	Projeler	198
İplik koptuğunda nakış sırası kontrolü	172	Kapitone motifleri	199
Bağlayan dikişlerin kesilmesi	172	Süsler	208
Renk değişikliklerinin azaltılması	172	Çocuk	215
Çok renkli nakış motifini açma/kapama	173	Çerçeveler ve bordürler	221
Daimi Nakış	173	Mevsimler	223
Renk göstergesi	174	Kenarlar ve Dantel	229
15.11 Serbest kol nakışı	174	Sport ve hobi	234
15.12 Nakış modiflerinin yönetilmesi	175	Hayvanlar	238
Nakış modiflerinin yönetilmesi	175	Çiçekler	239
Nakış motiflerinin kişisel belleğe kaydedilmesi	175	Özel efektlere sahip desenler	244
Nakış motifinin BERNINA USB bellek aygıtına kaydedilmesi	175	Fihrist	249
Kişisel bellekte nakış motifinin üzerine yazılması	176		
BERNINA USB bellek aygıtında nakış motifinin üzerine yazılması	176		
Dikiş desenlerinin içe aktarılması	176		
Kişisel bellekten bir nakış motifinin yüklenmesi	177		
BERNINA USB bellek aygıtından bir nakış motifi yüklenmesi	177		
Kişisel bellekten bir nakış motifinin silinmesi	177		
BERNINA USB bellek aygıtından bir nakış motifinin silinmesi	178		

- Havalandırma delikleri bloke durumdaysa bu makineyi kullanmayın. Havalandırma boşluklarında ve ayak kumandasında hav, toz ve bez parçası birikmesine izin vermeyin.
- Makinenin delik yerlerinden içeriye asla herhangi bir şey sokmayın.
- Ayak kumandasına herhangi bir nesne koymayın.
- Makineyi daima bu tip bir LV-1 ile kullanın.
- Makineyi, aerosol ürünlerin (spreylerin) veya oksijenin kullanıldığı yerlerde çalıştırmayın.
- Parmaklarınızı bütün hareketli parçalardan uzak tutun. İğnenin yakınındayken bilhassa dikkatli olunması gerekir.
- Dikiş yaparken kumaşı çekmeyin veya itmeyin. Bu iğne kırılmasına neden olabilir.
- İğne alanında ayarlamalar yaparken (iğneden iplik geçirilmesi, iğnenin değiştirilmesi, kancaya iplik geçirilmesi veya baskı ayağının değiştirilmesi vs.), makinenin düğmesini döndürerek «0» konumuna getirin.
- Eğilmiş iğneleri kullanmayın.
- Daima orijinal BERNINA dikiş plakası kullanın. Yanlış dikiş plakası iğnenin kırılmasına neden olabilir.
- Bağlantıyı kesmek için güç anahtarını «0»'a getirin ve fişini prizden çekin. Kabloyu çekerek çıkarmayın; fişi tutularak prizden çekin.
- Makinenin kapakları çıkarıldığında veya açıldığında, makine yağlanırken veya kılavuzda belirtilen diğer bakım ayarlarından herhangi birinin yapılması sırasında daima makinenin fişini prizden çekin.
- Bu makine çifte yalıtımlıdır (ABD, Kanada ve Japonya hariç). Sadece aynı yedek parçaları kullanın. Çifte yalıtımlı ürünlerin servis işlemiyle ilgili talimatlara bakın.
- Ses basıncı seviyesi normal koşullar altında 70 dB (A) 'dan daha düşüktür.

Önemli bilgiler

Dijital kullanım kitabının kullanımı

Kullanım kılavuzu makine ile birlikte verilmektedir.

- Bir şey aramanız gerektiğinde elinizin altında olması için kullanım kılavuzunu makinenin yakınında uygun bir yerde saklayın.
- Bir şey aramanızı istediğinizde elinizin altında olması için kullanımınız için uygun makinenin uygun bir yerde saklayın.

Amaca uygun kullanım

BERNINA makineniz evde kullanım için düşünülmüş ve tasarlanmıştır. Bu kullanım kılavuzunda açıklandığı gibi kumaşların ve diğer malzemelerin dikilmesi için tasarlanmıştır. Başka herhangi bir kullanıma uygun değildir. BERNINA makinenin yanlış bir şekilde kullanılmasından kaynaklanan sonuçlar için hiçbir yükümlülük üstlenmemektedir.

Ekipman ve teslimat kapsamı

Örnek resimler, bu kullanım talimatlarında açıklama amacıyla kullanılmıştır. Bu nedenle resimlerde gösterilen makineler ve gösterilen aksesuarlar makinenizle birlikte verilen gerçek öğelerle her zaman eşleşmez. Verilen aksesuar, teslimat ülkesine bağlı olarak değişiklik gösterebilir. Belirtilen veya gösterilen ve teslimat kapsamına dahil olmayan aksesuarlar bir BERNINA uzman bayisinden özel aksesuar olarak satın alınabilir. Diğer aksesuarları <https://www.bernina.com> adresinde bulabilirsiniz.

Teknik nedenlerle ve ürünü daha da geliştirmek amacıyla, önceden bilgi verilmeden, herhangi bir zamanda makine donanımında ve teslimat kapsamında değişiklik yapılabilir.

Çifte yalıtımlı ürünlerin servis işlemi

Bir çifte yalıtımlı üründe, topraklama yerine iki yalıtım sistemi sağlanır. Bir çifte yalıtımlı üründe topraklama aracı yoktur ve ürüne bir topraklama aracı ilave edilmemelidir. Bir çifte yalıtımlı ürünün servis işlem aşırı özen ve sistem konusunda bilgi gerektirir ve sadece kalifiye servis personeli tarafından gerçekleştirilmelidir. Servis ve tamir için sadece orijinal parçalar kullanılmalıdır. Çifte yalıtımlı ürün, aşağıdaki ibarelere belirtilir: «Çifte yalıtım» veya «çifte yalıtılmış».

 Sembolü de ürün üzerinde gösterilebilir.

Çevre Koruma

BERNINA çevrenin korunmasını taahhüt etmiştir. Ürün tasarımımızı ve imalat teknolojisimizi sürekli iyileştirerek ürünlerimizin çevre üzerindeki etkisini en aza indirmeye çalışıyoruz.



Makine, üzeri çizilmiş çöp kutusunun sembolü ile etiketlenmiştir. Bu, makinenin artık gerekli olmadığı durumlarda makinenin evsel atıklarla birlikte atılmaması gerektiği anlamına gelir. Yanlış bertaraf, tehlikeli maddelerin yeraltı sularına ve dolayısıyla gıda zincirimize girmesine ve sağlığınıza zarar vermesine neden olabilir.

Makine, atık elektrikli ve elektronik ekipman için yakındaki bir toplama noktasına veya makinenin yeniden kullanımı için bir toplama noktasına ücretsiz olarak iade edilmelidir. Toplama noktaları hakkında bilgi yerel yönetiminizden alınabilir. Yeni bir makine alırken, satıcı eski makineyi ücretsiz olarak geri almak ve uygun şekilde bertaraf etmekle yükümlüdür.

Makine kişisel veriler içeriyorsa, makineyi iade etmeden önce verileri kendiniz silmekle sorumlusunuz.

Sembollerin açıklaması



Kaçınılamaması durumunda ciddi yaralanmaya veya potansiyel olarak can kaybına neden olabilecek yüksek düzeyde riskli bir tehlikeyi ifade eder.



Kaçınılamaması durumunda ciddi yaralanmalara neden olabilen orta düzeyde riskli bir tehlikeyi ifade eder.



Kaçınılamaması durumunda küçük veya hafif yaralanmalara neden olabilen düşük düzeyde riskli bir tehlikeyi ifade eder.

DİKKAT

Kaçınılamaması durumuna ciddi hasara neden olabilen bir tehlikeyi ifade eder.



BERNİNA **dikiş uzmanlarından ipuçları** bu sembolün yanında bulunur.

1.4 Makineye Genel Bakış

Ön kontroller üstten görünüm



- | | | | |
|---|--------------------------|---|---------------------------|
| 1 | Hızlı ters dikiş | 6 | İğne yukarı/aşağı |
| 2 | İplik kesici | 7 | Üst çok fonksiyonlu düğme |
| 3 | Baskı ayağı yukarı/aşağı | 8 | Alt çok fonksiyonlu düğme |
| 4 | Başlatma/Durdurma | 9 | İğne sol/sağ |
| 5 | Desen sonu | | |

Ön üstten görünüm



- | | | | |
|---|---|----|-----------------------------------|
| 1 | Nakış modülü için bağlantı | 8 | Hız Kontrolü |
| 2 | Bobin kapağı | 9 | İplik germe kolu kapağı |
| 3 | Aksesuar bağlantısı (İsteğe bağlı aksesuar) | 10 | İplik alma kolu |
| 4 | Baskı ayağı | 11 | İplik kesici |
| 5 | Otomatik iplik takıcı | 12 | Bağlama vidası |
| 6 | Dikiş lambası | 13 | Genşletme tablası için bağlantı |
| 7 | İplik kesici | 14 | Serbest Kol Sistemi için Bağlantı |

Yanlara üstten bakış



- 1 Ayak kumanda konektörü
- 2 Dişli yukarı/aşağı
- 3 Bilgisayar bağlantısı
- 4 USB bağlantısı
- 5 Masura pimi
- 6 Bobin sarma ünitesi

- 7 Geri çekilebilir masura pimi
- 8 Hava menfezleri
- 9 Volan
- 10 Güç anahtarı
- 11 Güç kablosu bağlantısı
- 12 Dokunmatik ekran kalem için manyetik kalemlik

Arkaya genel bakış









- | | | | |
|---|------------------------------|----|---------------------|
| 1 | Hava menfezleri | 9 | Bobin sarma ünitesi |
| 2 | Sürme masa için bağlantı | 10 | İplik ön gergisi |
| 3 | Örme yama kasnağı bağlantısı | 11 | İplik alma kolu |
| 4 | BERNİNA Çift Besleme | 12 | İplik kılavuzu |
| 5 | Taşıyıcı kol | 13 | İplik kesici |
| 6 | Masure pimi | 14 | BSR bağlantısı |
| 7 | İplik kılavuzu | 15 | Dişli |
| 8 | Geri çekilebilir masura pimi | 16 | Dikiş plakası |

1.5 Tedarik edilen aksesuarlar

Makinenin aksesuarlarına genel bakış

Resim	Adı	Amaç
	Toza karşı koruyucu muhafaza	Makineyi toza ve pisleneğe karşı korumak için.
	Aksesuar kutusu	Birlikte verilen aksesuarları ve isteğe bağlı aksesuarları saklamak için.
	Serbest Kol Sistemi (FAS)	Baskı ayağını kaldırmak ve indirmek için.
	Genişletme aparatı	Dikiş yüzeyini arttırmak için.
	Genişletme tablası için dikiş kılavuzu	Kenarların geniş üst dikişini desteklemek için.
	Fisto/Düz dikiş plakası	Düz dikiş dikmek ve CutWork için.
	Makara diski	İpliğin masuradan düzenli olarak boşalmasını desteklemek için. Farklı boyutlardaki iplik masuraları için 3 farklı boyut.
	Bobin 4 adet, onlardan 1 tanesi makinede	Masura ipliğini sarmak için.













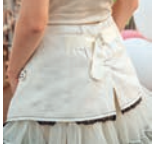

Resim	Adı	Amaç
	Köpük ped 2 adet	İpliğin masura muhafazasından kaymasını, dolaşmasını ve kopmasını engellemek için.
	Dokunmatik ekran kalemi	Dokunmatik ekranın hassas kullanımı için.
	Dikiş sökme aleti	Dikişleri sökmek ve ilikleri keserek açmak için.
	Yükseklik telafi aracı	Kalın dikiş yerlerinin üzerinden kaydırırken baskı ayağı tabanının açılı pozisyonunu düzlemek için.
	Çeşitli iğneler	Yaygın her türlü uygulama için.
	Kırmızı tornavida (yanklı)	Yanklı vidaları gevşetmek ve sıkmak için.
	Fırça	Dişliyi ve ilmek yapıcıyı temizlemek için.
	Dikiş makinesi yağı	Makineyi yağlamak için.
	Güç kablosu	Makineyi güç kaynağı sistemine bağlamak için.
	Ayak kontrol	Makineyi başlatmak ve durdurmak için. Dikiş hızını kontrol etmek için.

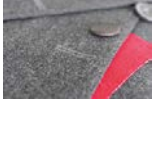
Güç kablosunun kullanımı (yalnızca ABD/Kanada)

Makine, bir kutuplu fişe sahiptir (bir ucu diğerinden daha geniştir). Elektrik çarpması riskini azaltmak için, bu fiş bir kutuplu prize sadece bir şekilde girecek tarzda tasarlanmıştır. Eğer fiş prize tam oturmazsa, fişi prize diğer türlü takın. Eğer prize yine oturmazsa, uygun bir priz takması için kalifiye bir elektrikçi çağırın. Fişte herhangi bir değişiklik yapmayın!

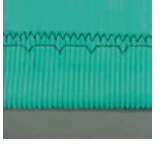
Baskı ayaklarına genel bakış

Birlikte verilen standart baskı ayağı

Resim	Numara	Adı	Amaç	Örnek
	#1C	Ters desen ayağı	Çeşitli pratik ve dekoratif dikişler dikmek. İleriye ve geriye doğru dikiş için.	
	#1D	Ters desen ayağı	Çift Besleme ile çeşitli pratik ve dekoratif dikişler yapmak için. İleriye ve geriye doğru dikiş için.	
	#2A	Overlok ayağı	Esnek materyalde kenarları tamamlamak için.	
	#3A	Sürgülü Otomatik İlik ayağı	Otomatik olarak ilik dikmek için.	
	#4D	Fermuar ayağı	Çift Beslemeyle fermuarları dikmek için.	
	#5	Gizli dikiş ayağı	Gizli dikiş reçmeleri dikmek için.	
	#20C	Açık nakış ayağı	Aplikler ve dekoratif desen dikmek.	
	#42	BERNİNA Dikiş Düzenleyici (BSR)	Düzenli dikiş uzunluğuna sahip serbest hareketli kapitone.	

Aksesuar Kutusu



- | | | | |
|---|------------------|---|--|
| 1 | Çekmece | 5 | Köpük ped |
| 2 | Baskı ayakları | 6 | Sürgülü Otomatik İlik ayağı |
| 3 | Bobin muhafazası | 7 | Çeşitli iğneler |
| 4 | Masura diskleri | 8 | 5.5 mm ve 9.0 mm baskı ayağı için muhafaza |

1.6 Kullanıcı Arabirimine genel bakış

Fonksiyonlara/Görsel bilgilere genel bakış

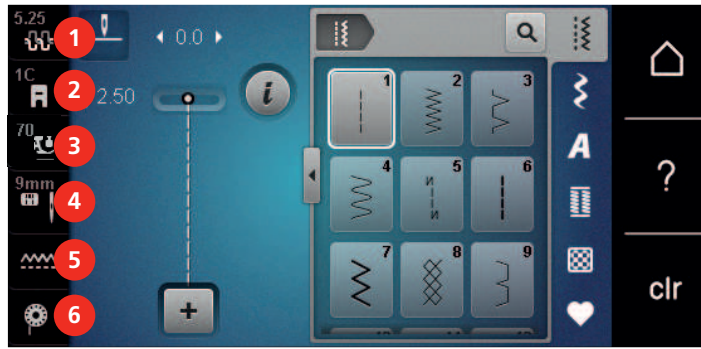

- | | | | |
|---|---------------------------------------|---|---------------------------|
| 1 | Üst iplik gerilimi | 4 | Dikiş plakası/İğne seçimi |
| 2 | Baskı ayağı ekranı/Baskı ayağı seçimi | 5 | Dişli yukarı/aşağı |
| 3 | Baskı ayağı basıncı | 6 | Bobin ipliği dolm düzeyi |

Sistem ayarlarına genel bakış



- | | | | |
|---|------------------------------------|---|-----------------------|
| 1 | Dikiş modu | 6 | eco |
| 2 | Nakış modu | 7 | Ana sayfa |
| 3 | Kurulum Programı | 8 | Yardım |
| 4 | Öğretici | 9 | Fabrika ayarına dönüş |
| 5 | Yaratıcı danışman (Dikiş ve Nakış) | | |

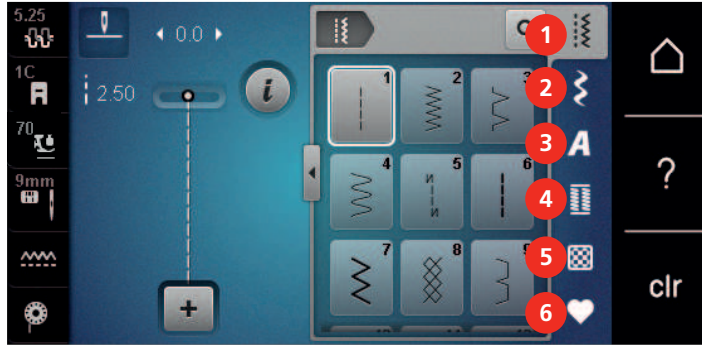

Dikiş seçim menüsüne genel bakış



- | | | | |
|---|--------------------|---|------------------|
| 1 | Pratik Dikişler | 4 | İlikler |
| 2 | Dekoratif Dikişler | 5 | Yorgan Dikişleri |
| 3 | Alfabeler | 6 | Kişisel Bellek |

Simgelere Genel Bakış

Simge	Adı	Amaç
	i-Dialog	«i» dialog iletişim simgesi altında, modellerinizi düzenlemenize yönelik farklı farklı fonksiyonlar bulacaksınız.
	ESC	Pencere kapanır ve daha önce ayarlanmış olan değişiklikler uygulanır.

Simge	Adı	Amaç
 	«-/+» simgeleri	Ayar değerlerini değiştirmek için «-» ve «+» simgelerini kullanabilirsiniz.
	Simgenin etrafında sarı çerçeve	Sarı çerçeveli simge, bu işlevde bir ayarın veya değer değiştirildiğini gösterir. Bu, sarı çerçeveli simgeye dokunarak varsayılan ayar sıfırlanabilir.
	Onayla	Daha önce yapılan değişiklikleri onaylar. Pencere kapalı.
	İptal	İşlem iptal edilir. Pencere kapanır ve değişiklikler uygulanmaz.
	Sürgü	Sürgü ayar değerlerini değiştirmek için kullanılır.
	Anahtar	Fonksiyonları açmak veya kapatmak için anahtar kullanılır.
	İşlem navigasyonu	Önceki ekrana geri dönmek için işlem navigasyonunu kullanabilirsiniz.

Dikkatinize: Bazı ekranlar, görüntülenenlerden daha fazla fonksiyon içerir. Parmağınızı veya dokunmatik ekran kalemini yukarı veya aşağı doğru kaydırarak gizli fonksiyonları görüntüleyebilirsiniz.







1.7 İğne, İplik, Kumaş





Zaman içinde bir iğne aşınır. Bu nedenle, iğnenin düzenli olarak değiştirilmesi gerekir. Sadece mükemmel bir uç iyi bir dikiş sonucu verir. Genel olarak şu söylenebilir: İplik ne kadar inceyse, iğne o kadar incedir. Fotoğrafta gösterilen iğneler, makineye göre standart veya isteğe bağlı aksesuardırlar.

- İğne boyutu 70, 75: ince kumaşlar için.
- İğne boyutları 80, 90: orta kumaşlar için.
- İğne boyutları 100, 110 ve 120: ağır kumaşlar için.

İğnelere genel bakış

Resim	İğne adı	İğne tanımı	Amaç
 <input checked="" type="checkbox"/>	Genel iğne 130/705 H 60-120	Hafifçe yuvarlak uç	Hemen hemen bütün doğal ve sentetik kumaşlar (dokuma ve örgü) için.

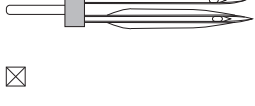
Resim	İğne adı	İğne tanımı	Amaç
 	Esnek iğne 130/705 H-S 75, 90	Orta boyutlu yuvarlak başlı, özel göz biçimi ve iğne çentiği	Jerse, triko, örme ve esnek kumaşlar için.
 	Jerse/Nakış iğnesi 130/705 H SUK 60-100	Orta boy yuvarlak başlı	Trikolar, örme giysiler. Nakış için.
 	Kot iğnesi 130/705 H-J 80-110	Sivri, dar uçlu, takviyeli iğne şaftı	Kot veya kanvas gibi ağır kumaşlar için.
 	Deri iğnesi 130/705 H LR 90, 100	Kesme uçlu (LR = deri dikmeye yönelik özel uç)	Her tür deri, sentetik deri, plastik ve çarşaflık bez için.
 	Microtex iğne 130/705 H-M 60-110	Özellikle sivri, dar uçlu	Mikro fiber kumaşlar ve ipek için.
 	Kapitone iğnesi 130/705 H-Q 75, 90	Hafif yuvarlak ince uç	Düz ve üst dikiş için.
 	Nakış için iğne 130/705 H-E 75, 90	Küçük yuvarlak uçlu, özellikle geniş iğne gözü ve geniş iplik oluşu	Bütün doğal ve sentetik kumaşlar üzerine nakış için.
 	İnce malzeme iğnesi 130/705 H SES 70, 90	Küçük yuvarlak uçlu	Triko ve örme malzemeler için. İnce ve nazik kumaşlar üzerine nakış için.
 	Metafil iğne 130/705 H METAFIL 80	Bütün iğne boylarında, uzun iğne gözü (2 mm)	Metalik ipliklerde dikiş veya nakış için.
 	Kordone iğnesi (nakış yamamak için) 130/705 H-N 70-100	Bütün iğne boylarında, uzun iğne gözü (2 mm)	Kalın iplikte üst dikiş.
	Keçe iğnesi PUNÇ	Tırtıllı kancaya sahip iğne	Keçe çalışması için.
 	Sürfile dikiş iğnesi 130/705 H WING 100-120	Kanat benzeri geniş iğne şaftı (kanat)	Gizli dikişler dikmek için.

Resim	İğne adı	İğne tanımı	Amaç
	Genel çift iğne 130/705 H ZWI 70-100	İğne mesafesi: 1.0/1.6/2.0/2.5/ 3.0/4.0/6.0/8.0	Esnek kumaşlarda, dar ve süslü plilerde ve dekoratif dikişte görünür reçmeler için.
	Streç ikili iğne 130/705 H-S ZWI 75	İğne mesafesi: 2.5/4.0	Esnek kumaşlarda, dar ve süslü plilerde ve dekoratif dikişte görünür reçmeler için.
	Sürfile dikiş ikili iğnesi 130/705 H ZWIHO 100	İğne mesafesi: 2.5	Sürfile dikiş nakışla özel etkiler.
	Genel üçlü iğne 130/705 H DRI 80	İğne mesafesi: 3.0	Esnek kumaşlarda, dekoratif dikişte görünür reçmeler için .

İğne açıklaması için örnek

Ev makinelerinin en yaygını olan 130/705, aşağıdaki bir Jerse/Streç iğneyle açıklanıyor.

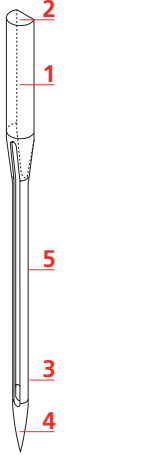
	<p>130/705 H-S/70</p> <p>130 = Sap uzunluğu (1)</p> <p>705 = Düz gövde (2)</p> <p>H = İğne gövdesi (3)</p> <p>S = İğne ucu (burada orta yuvarlak uç) (4)</p> <p>70 = İğne boyutu 0.7 mm (5)</p>
---	---

İplik seçimi

Mükemmel bir dikiş sonucu için, iplik ve kumaş kalitesi önemli bir rol oynar.

İyi dikiş sonucu verecek kaliteli iplikler satın almanızı tavsiye ediyoruz.

- Pamuk iplikleri, bir doğal elyaf olma avantajına sahiptirler ve bu nedenle pamuklu kumaşların dikilmesi için bilhassa uygundur.
- Mercerize pamuk iplikler, yıkamada kaybolmayan hafif bir parlıtya sahiptirler.
- Polyester iplikler, yüksek gerilme direncine sahiptirler ve özellikle renkleri atmaz.
- Polyester iplikler daha esnekler ve güçlü ve esnek bir dikiş gerektiğinde tavsiye edilirler.
- Suni ipek iplikler doğal elyaflardan yapılırlar ve parlak bir parlıtya sahiptirler.
- Suni ipek iplikler, dekoratif dikişler için uygundur ve daha güzel bir etki yaratırlar.

İğne/iplik kombinasyonu

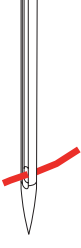
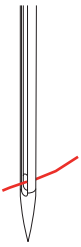
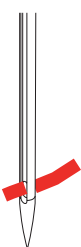
	İplik iğnenin uzun oluğuna mükemmel oturduğunda ve iğne deliğinden kolayca geçtiğinde iğne/iplik kombinasyonu doğrudur. İplik, ideal şekilde emniyete alınabilir.
	Uzun oluk ile iğne deliği arasında çok fazla mesafe olduğunda iplik kopabilir ve dikiş atlaması meydana gelebilir.
	İplik uzun oluğun kenarına sürttüğünde ve iğne deliğine uygun şekilde uymadığında kopabilir ve sıkışabilir.

2 Dikiş hazırlık

2.1 Aksesuar Kutusu

Aksesuar kutusunun çıkartılması ve takılması

Aksesuar kutusu, dört mıknatısla makineye tutturulur. Takarken, çekmecenin aksesuar kutusuyla bütünleştirilmesi gerekir.

- > Kolu yukarı döndürüp yerinde tutun.
- > Aksesuar kutusunu hafifçe öne yatırıp dışarı doğru çekin.



- > Aksesuar kutusunun kapaklarını kapatın.
- > Aksesuar kutusunu, arkası makineye doğru gelecek şekilde makineye takın.

Aksesuarların muhafaza edilmesi

DİKKAT

Bobinin yanlış seçilmesi

Gümüşü sensör yüzeyi çizilebilir.

- > Gümüşü sensör yüzeylerinin, bobinleri aksesuar kutusunun içinde tasnif ederken sağ tarafta olduklarından emin olun.

- > Bobinlerin tutucularını (1), ayakları ve iğneleri yerleştirin.
- > Küçük parçaları, örn. yağdanlık, çekmecede (2) muhafaza edin.
- > Bobinleri, gümüşü sensör yüzeyleri sağ tarafta olacak şekilde aksesuar kutusunun bölmesine (3) yerleştirin.
- > Bobini çıkarmak için bölme tutucusunu aşağıya doğru bastırın.
- > Küçük ve orta boyutlu masura disklerini kalem (4) üzerine yerleştirin.
- > Köpük pedlerini bölmede (5) muhafaza edin.
- > 3A numaralı sürgüye sahip ilik ayağını bölmede (6) muhafaza edin.
- > Verilmiş olan iğne paketini özel bölmede (7) saklayın.
- > Baskı ayaklarını yuvalarda (1) saklayın (5.5 mm veya 9.0 mm).



2.2 Bağlantı ve Açma

Ayak kontrolünün bağlanması

- > Ayak kumandasının kablosunu arzu ettiğiniz uzunluğa kadar açın.



- > Ayak kumandasının kablosunu ayak kumandası bağlantısına sokun.



Makinenin bağlanması

- > Güç kablosunu güç kablosu bağlantısına yerleştirin.



- > Güç kablosunun fişini elektrik prizine takın.

Serbest Kol Sisteminin diz kaldıracıya takın



Diz kaldıracını yanal pozisyonu, eğer gerekirse yerel BERNINA satıcınız tarafından ayarlanabilir.

- > Diz kaldıracıyı makinenin önündeki açıklığa yerleştirin.

- > Makineyi durdurmak için ayak kumandasını bırakın.



İğnenin kaldırılması/indirilmesi

- > İğneyi kaldırmak/indirmek için ayak kumandasında tobuğu geriye doğru indirin.



Ayak kumandasının özel olarak programlanması

Ayak kumandası, yani arka tekme fonksiyonu, özel olarak programlanabilir (bakınız sayfa 52).

2.4 Masura pimi

Geri çekilebilir masura pimi

Geri çekilebilir masura pimini yukarı kaldırın



Metelik veya diğer özel iplikler söz konusu olduğunda, geriye çekilebilir masura pimi kullanılması tavsiye edilir.

Birden fazla iplikle dikiş yapılırken geri çekilebilir masura pimine ihtiyaç duyulur ve dikiş yaparken masuraya sarma için kullanılabilir.

- > Masura diski ile iplik masurası arasında boşluk olmayacak şekilde uygun masura diskini masura pimine yerleştirin.



Bir masura ağının kullanılması

Masura ağı, ipliği iplik masurasının üzerinde tutar ve ipliğin düğümlenmesini ve kopmasını engeller.

- > Eğer varsa, masura ağını iplik masurasının üzerine doğru sürün.



2.5 Serbest kol

BERNINA 590, sağlam tasarlanmış olan ve iğnenin sağ tarafında büyük proje için geniş yer sağlayan bir serbest kol sağlar.

2.6 Dişli

Dişlinin ayarlanması

DİKKAT

Kumaşın uygun olmayan şekilde hareket ettirilmesi



iğnenin ve dikiş plakasının hasar görmesi.

- > Dikiş projesinin dengeli şekilde beslenmesini sağlayın.

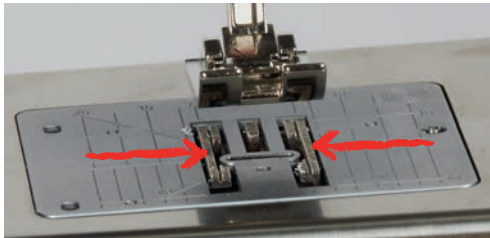
Her dikişte, dişli bir adım ilerler. Bu adımın uzunluğu, seçilen dikiş uzunluğuyla belirlenir.

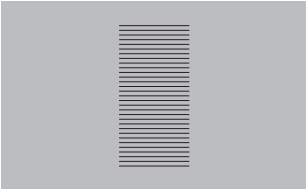

Kısa dikiş uzunluğu olduğunda, adımlar çok kısadır. Örneğin, ilikler ve saten dikişler dikerken. Kumaş, maksimum hızda dikiş yaparken bile baskı ayağının altından yavaşça beslenir.

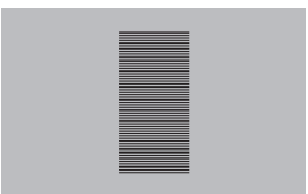
	Kumaşın düzgün beslenmesini sağlayın; bu daha mükemmel bir dikiş oluşumuyla sonuçlanır.
	Kumaşın çekilmesi veya itilmesi dengesiz dikişlerle sonuçlanacaktır.
	Kumaşın geri tutulması dengesiz dikişlerle sonuçlanacaktır.

- > Dişliyi aşağı indirmek için «Dişli yukarı/aşağı» düğmesine basın.



- > Dişli yukarıdayken dikiş yapmak için tekrar düğmeye basın.

2.7 Genişletme aparatı

Sürme masanın kullanılması

Serbest kola takarken, mevcut dikiş alanını genişletir.

- > İğneyi kaldırın.
- > Baskı ayağını kaldırın.
- > Makineyi kapatın ve elektrikle bağlantısını kesin.
- > Sürme masayı, serbest kolun üzerinden yerine oturuncaya kadar sağa doğru itin.



- > Sürme masayı kaldırmak için, masadaki düğmeye basın ve sürme masayı serbest kolun üzerinden sola doğru itin.



Kenar kılavuzunun kullanımı

Kenar kılavuzunun takılması

Ön koşul:

- Genişletme tablası takıldı.
- > Tutma butonuna dokunun ve kenar kılavuzunu genişletme tablası üzerinde önden arkaya doğru takın.



Kenar kılavuzunun çıkarılması

- > Açma butonunu dokunun ve kenar kılavuzunu öne doğru çekin.

2.8 Baskı ayağı

Serbest Kol sisteminin diz kaldırmacı yoluyla baskı ayağı pozisyonunun ayarlanması

- > Diz kaldırmacının dizle çalıştırılabilmesi için oturma yüksekliğini ayarlayın.
- > Baskı ayağını yukarı kaldırmak için diz kaldırmacıy dizinizle sağ doğru itin.

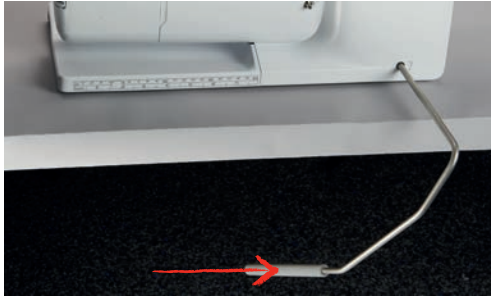

- Aynı anda dişli aşağıya indirilir ve iplik gerginliği serbest bırakılır.
- > Baskı ayağını aşağı indirmek için diz kaldırmacıyı yavaşça serbest bırakın.

«Baskı ayağı yukarı/aşağı» düğmesi yoluyla baskı ayağı pozisyonunun ayarlanması



- > Baskı ayağını yukarı kaldırmak için «Baskı ayağı yukarı/aşağı» düğmesine basın.
- > Baskı ayağını aşağı indirmek için «Baskı ayağı yukarı/aşağı» düğmesine basın.

Baskı ayağının değiştirilmesi

- > İğneyi kaldırın.
- > Baskı ayağını kaldırın.
- > Makineyi kapatın ve elektrikle bağlantısını kesin.
- > Sıkıştırma kolunu yukarı itin (1).
- > Baskı ayağını (2) sökün.



- > Yeni baskı ayağını külah üzerinden yukarı doğru yönlendirin.
- > Sıkıştırma kolunu aşağı doğru bastırın.

Kullanıcı arabiriminde baskı ayağının seçilmesi

Baskı ayağının sökülmesinden sonra, seçilmiş iplik desenine uygun olup olmadığını anlamak için kontrol edilebilir. Ayrıca, ilgili dikiş deseni için mevcut bulunan isteğe bağlı baskı ayakları da görüntülenir.

- > Makineyi açın.
- > Dikiş desenini seçin.
- > «Baskı ayağı görünümü/Baskı ayağı seçimi» simgesine dokunun.



- > Seçmiş olduğunuz dikiş deseni için bütün uygun baskı ayaklarını görüntülemek için «İsteğe bağlı baskı ayakları» simgesine dokunun.



- > Takılı baskı ayağını seçin.
 - Seçilmiş baskı ayağı uygun olduğunda, dikiş işlemi başlayabilir.
 - Eğer seçilen baskı ayağı seçilmiş olan dikiş desenine uygun değilse seçilebilir, fakat makinenin başlatılması otomatik olarak engellenir. Bir hata mesajı görünür. Yanlış baskı ayağı seçiliğinde, dikiş deseninin ön görünümü kırmızı olarak görüntülenecektir.

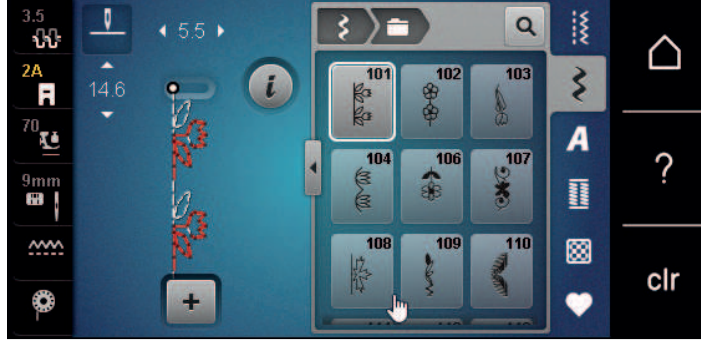

Baskı ayağı baskısının ayarlanması



Baskı ayağı baskısı, baskı ayağı baskısını kumaş kalınlığına en uygun şekilde ayarlamak amacına yöneliktir. Kalın kumaşlarla çalışırken, baskı ayağı baskısının azaltılması tavsiye edilir. Bu, baskı ayağının hafifçe kaldırılması ve böylece kumaşın daha kolay hareket ettirilebilmesi avantajı sağlar. İnce kumaşlarla çalışırken, baskı ayağı baskısının artırılması tavsiye edilir. Bu, kumaşın baskı ayağının altında kolayca hareket ettirilememesi gibi bir avantaj sağlar.



- > Baskı ayağı baskısı simgesine dokununuz.
- > Baskı ayağı baskısını ayarlamak için sürgüyü dokunmatik ekran kalemyle/parmağınızla hareket ettirin.

2.9 Dişlinin ayarlanması



- > «Dişli yukarı/aşağı» simgesine dokununuz.
- > Animasyona uygun şekilde dişliyi yukarı kaldırın veya aşağı indirin.

2.10 İğne ve dikiş plakası

İğneyi değiştirme

- > İğneyi kaldırma.
- > Makineyi kapatın ve elektrikle bağlantısını kesin.
- > Baskı ayağını sökünüz.
- > İğnenin tespit vidasını elle gevşetin.



- > İğneyi aşağıya doğru çekin.
- > Yeni iğneyi düz tarafı arkaya gelecek şekilde tutun.
- > İğneyi gittiği kadar yerine sokun.
- > Tespit vidasını elle sıkıştırın.

Kullanıcı Arabiriminde İğnenin Seçilmesi

İğneyi değiştirdikten sonra, seçilmiş olan dikiş plakasıyla birlikte kullanılıp kullanılmayacağını kontrol edin.

- > «Dikiş plakası/İğne seçimi» simgesine dokununuz.



- > Taktığınız iğneyi seçin.

İğne Türünü ve İğne Boyutunu Seçin

Uygun bellek fonksiyonu: Bilgilerin kaybolmasını engellemek için, iğne tipi ve iğne boyutu makineye otomatik olarak kaydedilebilir. Kaydedilen iğne tipini ve kaydedilen iğne boyutunu istediğiniz zaman kontrol edebilirsiniz.

- > «Dikiş plakası/İğne seçimi» simgesine dokununuz.



- > «İğne tipi/İğne boyutu» simgesine dokununuz.
- > Yerleştirilen iğnenin iğne tipini (1) seçin.
- > Yerleştirilen iğnenin iğne boyutunu (2) seçin.



İğne pozisyonunu yukarı/aşağı ayarlama

- > İğneyi aşağı indirmek için «İğne yukarı/aşağı» butonuna basın.
- > İğneyi yukarı kaldırmak için «İğne yukarı/aşağı» butonuna tekrar basın.



İğne pozisyonunu sola/sağa ayarlama

Toplam 11 iğne pozisyonu vardır. İğne pozisyonu, ekranda iğne pozisyonu numarasıyla gösterilir.

- > İğneyi sola hareket ettirmek için «İğne sola» (1) butonuna basın.

- > İğneyi sağa hareket ettirmek için «İğne sağa» (2) butonuna basın.

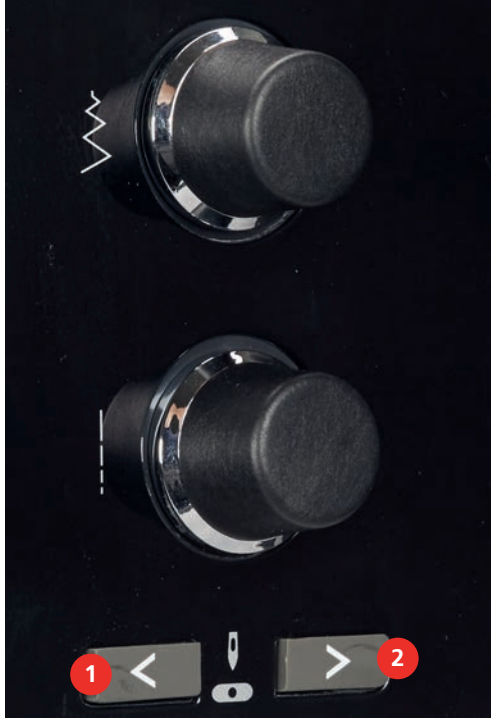

İğne durdurma yukarı/aşağı (kalıcı)



- > İğneyi kalıcı olarak konumunda sabitlemek için «İğneyi durdur yukarı/aşağı (kalıcı)» simgesine basın.
- Ayak kumandası serbest bırakılır bırakılmaz veya «Başlat/Durdur» butonuna basılır basılmaz makine iğne pozisyonu aşağıdayken durur.
- > «İğneyi durdurup yukarı/aşağı (kalıcı)» simgesine tekrar basın.
- Ayak kumandası veya «Başlat/Durdur» düğmesi bırakılır bırakılmaz makine iğne pozisyonu yukarıda olacak şekilde durur.

Dikiş plakasının değiştirilmesi

Dikiş plakası, milimetre (mm) ve inç (inch) birimiyle dikey, yatay ve çapraz çizgilerle işaretlenmiştir. Bu çizgiler, dikiş ve hassas üst dikiş yaparken kumaşı yönlendirmenize yardımcı olurlar.

Ön koşul:

- Dişli aşağıya indirilir.
 - Makineyi kapatın ve elektrikle bağlantısını kesin.
 - İğne ve baskı ayağı sökülür.
- > Dikiş plakasını, yerinden çıkıncaya kadar arka sağ tarafındaki işaretten aşağıya doğru bastırın.



- > Dikiş plakasını çıkarın.

- > İlgili kılavuz pimlerinin yukarıdaki yeni dikiş plakasının açıklıklarını yerleştirin ve yerine oturuncaya kadar aşağıya doğru bastırın.

Kullanıcı Arabiriminde dikiş plakasının seçilmesi

Dikiş plakasının seçilmesinden sonra, seçilmiş olan iğneyle birlikte kullanıma uygun olup olmadığı kontrol edilebilir.



- > «Dikiş plakası/İğne seçimi simgesine» dokunun.
- > Önceden takılmış olan dikiş plakasını seçin.



- Eğer seçilen dikiş plakası iğneyle kombinasyon için uygunsa, dikiş işlemi başlatılabilir.
- Eğer seçilen dikiş plakası iğneyle kombinasyon için uygun değilse, makinenin başlatılması otomatik olarak engellenir.

2.11 İplik geçirme

Üst ipliğin takılması

İplik takma hazırlığı

- > Köpük pedini masura tutucusuna yerleştirin.
- > İpliğin saat yönünde açılması için iplik makarasını makara tutucusu üzerine yerleştirin.
- > Uygun masura diskini koyun.
- > Makineyi açın ve başlayıncaya kadar bekleyin.
- > İğneyi ve baskı ayağını yukarı kaldırın.

İpliğin iğneye yönlendirilmesi

- > İpliği bir elinizle iplik masurası ile arka iplik kılavuzu (1) arasında tutun. Diğer elinizle ipliğin diğer ucunu tutun ve sonraki adımlarda ipliği daima hafif gergin tutun.
- > İpliği iplik gerdircisi (2) içinden ok yönünde yönlendirin.

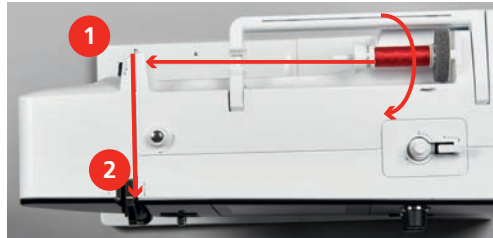

- > İpliği iplik gerdirme kolu kapağının etrafından (3) aşağıya ve sonra yukarıya doğru yönlendirin.

- > İpliği iplik gerdirme koluna (4) takın.



- > İpliği tekrar aşağıya doğru yönlendirin (5).
- > İpliği ancak şimdi serbest bırakın.
- > Makineyi kapatın.

İğneye iplik geçirme

- > İpliği, baskı ayağının yukarısındaki kılavuzların (6/7) içinden yönlendirin.



- > Yarı otomatik iğneden iplik geçirme kolunu (8) yarısına kadar aşağı itin ve ipi gri iğneden iplik geçirme parmağının/çağanozun arkasından sola doğru (9) çekin.

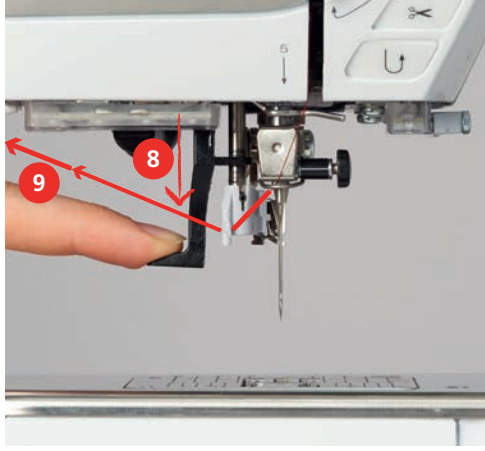

- > İpliği gri iğneden iplik geçirme parmağının/çağanozun (11) önünde soldan sağa doğru yönlendirin.
- > İğneden iplik geçirme kolunu sonuna kadar itin (10).
- > İpliği, iğneden iplik geçirme yarığının (12) içinden, soldan sağa (11) doğru tel çağanozun içine oturup tık sesi gelinceye kadar itin.
- > İpliği iplik kescinin (13) üzerinden arkadan çekin ve kesin.

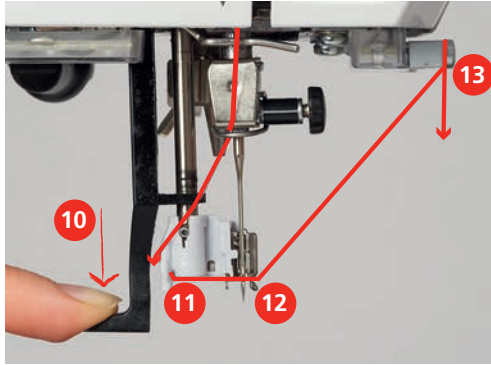

- > İğneden iplik geçirme kolunu serbest bırakın.
 - İplik, iğne deliğinin içinden itilir.
- > İplik ilmeğini (14) arkaya doğru, ipliğin ucu iğnenin içinden çekilinceye kadar çekin.

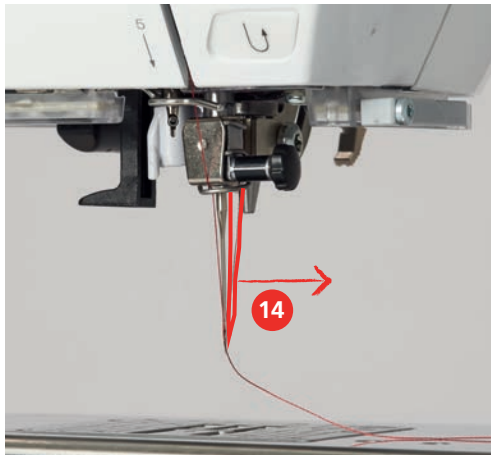

- > İpliği baskı ayağının altından ve içinden iplik kesiciye (15) kadar çekin ve kesin.

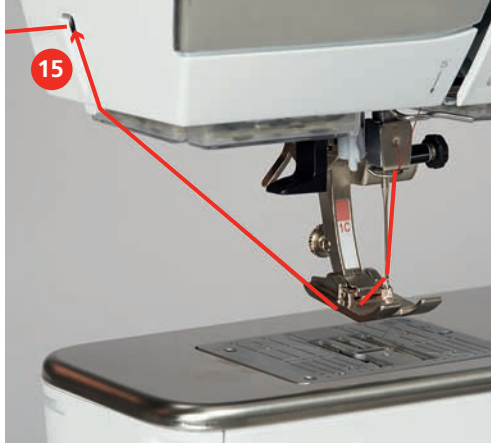

Çift iğneye iplik takma

Ön koşul:

- İkil iğne yerleştirilir.
- > Birinci iğneyi gerdirmе diskinin (1) sağ tarafında ok yönünde yönlendirin.
> İkinci iğneyi gerdirmе diskinin sol tarafında (1) ok yönünde yönlendirin.



- > Birinci ve ikinci iğneyi iğnenin yukarisından iğne kılavuzuna doğru yönlendirin.
> Birinci ipliği sağ iğnenin içinden elle geçirin.
> İkinci iğneyi sol iğnenin içinden elle geçirin.

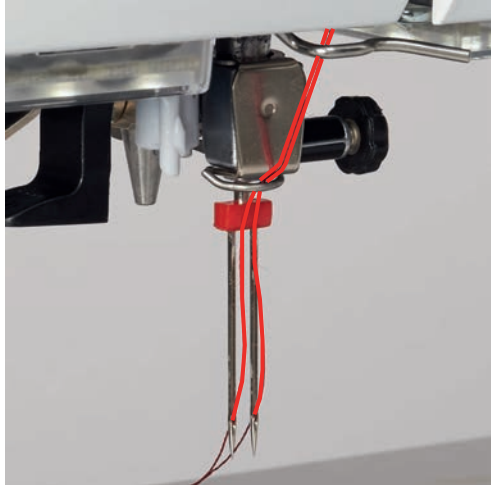

İğneye iplik geçirme



Geri çekilebilir masura pimini kullanırken daima bir köpük ped yerleştirin. İpliğin masura pimine takılmasını engeller.

Ön koşul:

- Üçlü iğne yerleştirilir.
- > Köpük pedini, iplik masurasını ve uygun masura diskini masura muhafazasının üzerine yerleştirin.
- > Doldurulmuş bobini geri çekilebilir masura pimine yerleştirin.
- > Uygun masura diskini koyun.
- > İpliği masuraya yerleştirin.
- > 3 ipliği yukarı doğru üst iplik kılavuzuna kadar geçirin.



- > 2 ipliği sol taraftaki iplik gerdirme disklerinden (1) geçirin ve iğnenin üzerindeki iplik kılavuzuna kadar yönlendirin.
- > 1 ipliği sağdaki iplik gerdirme disklerinden (1) geçirerek iğnenin üzerindeki iplik kılavuzuna kadar yönlendirin.
- > Birinci ipliği elle sol iğneden geçirin.
- > İkinci ipliği elle orta iğneden geçirin.
- > Üçüncü ipliği sağ iğneye elle geçirin.

Bobin ipliğinin sarılması



Eğer sarma işlemi için geri çekilebilir masura pimi kullanılırsa, nakış yaparken bobin ipliği sarılabilir.

Ön koşul:

- Köpük ped, iplik masurası ve uygun iplik diski konumlandırılır.
- > Gümüşi sensör yüzeyi aşağıda olacak şekilde boş bobini sarma ünitesine takın.



- > İpliği sola, arka iplik kılavuzuna (1) doğru yönlendirin.
- > İpliği iplik ön gerdirmesinin etrafından saat yönünde (2) yönlendirin.
- > İpliği boş bobinin etrafından saat yönünde 2 ila 3 defa sarın (3).

- > İpliği kavrama kolundaki (4) iplik kesici üzerinden geçirin ve kesin.

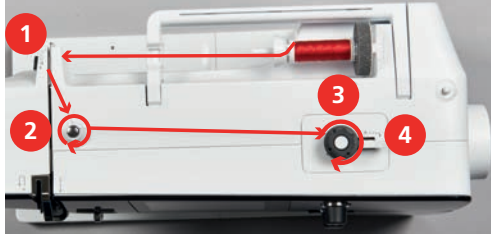

- > Kavrama kolunu (5) bobine doğru itin.



- Makine sarar ve bobin sarma göstergesi görüntülenir.
- > Dokunmatik ekran kalemını veya parmağınızı kullanarak sarma hızını ayarlamak için ekran üzerindeki sürgüyü hareket ettirin.
- > Sarma işlemini durdurmak için, kavrama kolunun sağa doğru bastırılması gerekir.
- > Sarma işlemini devam ettirmek için kavrama kolunu tekrar bobine doğru itin.
 - Bobin dolar dolmaz, makine sarma işlemini otomatik olarak durdurur.
- > Bobini çıkarın ve kavrama kolundaki iplik kesiciyi kullanarak ipliği kesin.

Bobin ipliğinin geçirilmesi

Ön koşul:

- İğne yukarı kaldırılır.
- Makine kapatılır ve bobin kapağı açılır.
- > Bobin muhafazasındaki bobin muhafaza mandalına (1) basın.



- > Bobin muhafazasını çıkarın.
- > Bobini bobin muhafazasından çıkarın.

> Gümüşü sensör yüzeyi bobin muhafazasının arkasına bakacak şekilde yeni bobini takın.



> İpliği soldan yarığın (2) içine doğru çekin.



> İpliği yayın (3) altından sağa doğru çekin, sonra ipliği iki iplik kılavuzunun altından (4) geçirin ve yukarı doğru çekin.



- > Makineye takarken, bobin muhafazasını iplik kılavuzu (5) yukarı bakacak şekilde tutun.



- > Bobin muhafazasını yerleştirin.
- > Oturuncaya kadar bobin muhafazasının ortasına basın.
- > İpliği iplik kesiciden (6) çekin ve kesin.

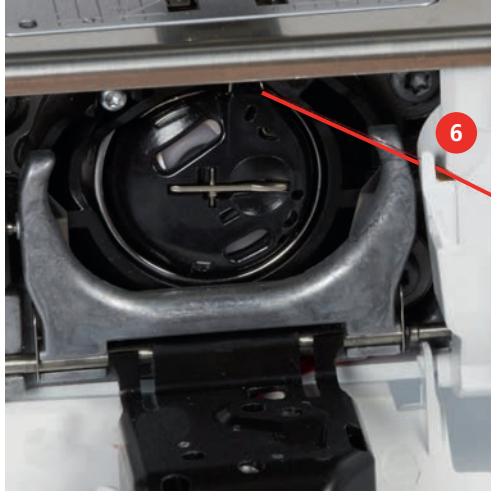

- > Masura kapağını kapatın.

Bobin ipliği doluluk seviyesinin gösterilmesi

«Bobin ipliği doluluk seviyesi» düşer düşmez, Bobin ipliği doluluk seviyesi simgesinde bobin ipliğinin bitmek üzere olduğunu gösteren bir animasyon görünür.



- > Bobin ipliğini animasyona uygun şekilde geçirmek için «Bobin ipliği doluluk seviyesi» ikonuna dokununuz.

3 Kurulum Programı

3.1 Dikiş ayarları

Üst iplik gerginliğinin ayarlanması

Kurulum Programında üst iplik gerginliğindeki değişiklikler bütün dikiş modellerini etkiler. Ayrıca üst iplik gerginliğinde değişiklikler yapabilirsiniz; yaptığınız değişiklikler her defasında seçilen dikiş modeline uygulanacaktır. Kurulumdaki ayarlama, makinenin kapatılmasından sonra muhafaza edilir.



> «Ana Sayfa» simgesine dokununuz.



> «Kurulum Programı» simgesine dokununuz.



> «Dikiş ayarları» simgesine dokununuz.



- > «Üst iplik gerilimini değiştir» simgesine dokununuz.
- > Üst iplik gerginliğini artırmak için, sürgüyü sağa doğru sürünüz veya «+» simgesine dokununuz.
- > Üst iplik gerginliğini azaltmak için, sürgüyü sola doğru sürünüz veya «-» simgesine dokununuz.

Maksimum dikiş hızının ayarlanması

Bu fonksiyonu, maksimum hızı ayarlamak için kullanabilirsiniz.



> «Ana Sayfa» simgesine dokununuz.



> «Kurulum Programı» simgesine dokununuz.



> «Dikiş ayarları» simgesine dokununuz.



- > «Maksimum hızı değiştir» simgesine dokununuz.
- > Maksimum dikiş hızını azaltmak için sürgüyü sola doğru sürünüz «-» simgesine dokununuz.
- > Maksimum dikiş hızını artırmak için, sürgüyü sağa doğru sürünüz veya «+» simgesine dokununuz.

Tespit dikişlerinin programlanması

Eğer fonksiyon devreye sokulursa, desenin başında, ipliğin kesilmesinden sonra otomatik olarak dört emniyet dikişi yapılır.



> «Ana Sayfa» simgesine dokununuz.



> «Kurulum Programı» simgesine dokununuz.



> «Dikiş ayarları» simgesine dokununuz.



> Emniyet dikişlerini desenin başında devre dışı bırakmak için, anahtarı «0»'a ayarlayınız.
> Emniyet dikişlerini desenin başında devreye sokmak için, anahtarı «1»'e ayarlayınız.

Baskı ayağı havada durma yüksekliğini ayarlama

Baskı ayağının havada gezinme yüksekliği, kumaşın kalınlığına bağlı olarak 0 ile 7 mm (0.27 inç) arasında ayarlanabilir.

Havada gezinme süresi = kumaş kalınlığı + havada durma pozisyonunda kumaş ile baskı ayağı arasındaki gerekli mesafe ayarını yapınız.



> «Ana Sayfa» simgesine dokununuz.



> «Kurulum Programı» simgesine dokununuz.



> «Dikiş ayarları» simgesine dokununuz.



> «Program Butonları ve Simgeleri» simgesine dokununuz.



> «Ayarlanabilir baskı ayağı havada durma yüksekliği» simgesine dokununuz.
> Havada durma yüksekliğini ayarlamak için, «Üst çok fonksiyonlu düğmesini» veya «Alt çok fonksiyonlu düğmesini» döndürünüz veya «-» ya da «+» simgelerine dokununuz.

«Desen sonu» düğmesinin programlanması

Baskı ayağı konumlandırılabilir, iplik kesme ve otomatik emniyete alma programlanabilir.



> «Ana Sayfa» simgesine dokununuz.



> «Kurulum Programı» simgesine dokununuz.



> «Dikiş ayarları» simgesine dokununuz.



> «Program Butonları ve Simgeleri» simgesine dokununuz.



> «Program Desen sonu butonu» simgesine dokununuz.



> 4 emniyet dikişini programlamak için «Emniyet» simgesine basın.

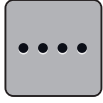

> Yakın aralıklarla emniyet dikişlerini programlamak için «Tespit dikişleri sayısını değiştir» simgesine dokunun.



> 4 program dikişini programlamak için «Emniyet dikişleri» simgesine dokunun.



> Emniyete alma sonrasında otomatik iplik kesiciyi devre dışı bırakmak için «İplik kesme» simgesine dokunun.



> Emniyete alma işleminden sonra otomatik iplik kesiciyi etkinleştirmek için «İplik kesme» simgesine dokunun.



> Emniyete alma sonrasında baskı ayağı aşağıda kalacak şekilde «Baskı ayağını konumlandır» simgesine dokunun.



> Emniyete alma sonrasında baskı ayağı yukarıda kalacak şekilde «Baskı ayağını konumlandır» simgesine tekrar dokunun.



> Otomatik emniyete almayı devre dışı bırakmak için «Emniyet» simgesine dokunun.

> Otomatik emniyete almayı etkinleştirmek için tekrar «Emniyet» simgesine dokunun.

«İplik kesici» butonunun programlanması

İplik kesmenin gerçekleşmesinden önce otomatik emniyete alma programlanabilir.



> «Ana Sayfa» simgesine dokunun.



> «Kurulum Programı» simgesine dokunun.



> «Dikiş ayarları» simgesine dokunun.



> «Program Butonları ve Simgeleri» simgesine dokunun.



> «İplik kesici programı» simgesine dokunun.



> 4 emniyet dikişini yerine dikmek için «Emniyet» simgesine dokunun.



> Yakın aralıklarla emniyet dikişlerinin sayısını programlamak için «Emniyet dikişleri sayısını değiştir» simgesine dokunun.

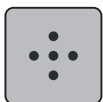
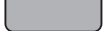

> 4 program dikişini programlamak için «Emniyet dikişleri» simgesine dokunun.



- > Otomatik emniyete almayı devre dışı bırakmak için «Emniyet» simgesine dokununuz.
- > Otomatik emniyete almayı etkinleştirmek için tekrar «Emniyet» simgesine dokununuz.

İğne aşağıda duracak şekilde baskı ayağı pozisyonunun ayarlanması

İğne aşağıya indirilmiş durumdayken 3 farklı baskı ayağı pozisyonu seçilebilir: baskı ayağı aşağıda, baskı ayağı havada duracak şekilde kaldırılmış ve baskı ayağı maksimum yüksekliğe kadar kaldırılmış pozisyonları.



- > «Ana Sayfa» simgesine dokununuz.



- > «Kurulum Programı» simgesine dokununuz.



- > «Dikiş ayarları» simgesine dokununuz.



- > «Program Butonları ve Simgeleri» simgesine dokununuz.



- > «İğne aşağıda duracak şekilde Baskı ayağı pozisyonunu ayarla» simgesine dokununuz.



- > Arzu ettiğiniz baskı ayağı pozisyonunu seçin.

«Hızlı ters» butonunun programlanması

«Ters dikiş» ve «Dikiş-özel tersine dikiş» arasında seçim yapabilirsiniz.



- > «Ana Sayfa» simgesine dokununuz.



- > «Kurulum Programı» simgesine dokununuz.



- > «Dikiş ayarları» simgesine dokununuz.



- > «Program Düğmeleri ve Simgeleri» simgesine dokununuz.



- > «Ters dikiş programla düğmesine» dokununuz.



- > Dikiş-hassas tersine dikiş ayarını yapmak için, «Dikiş-hassas tersine dikiş» simgesine dokununuz.
 - Simge, bir beyaz çerçeveye sahiptir.

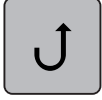

- > Ters dikiş ayarlamak için, «Ters dikiş» simgesine dokunun.
 - Simge, bir beyaz çerçeveye sahiptir.

Ayak kumandasının programlanması

«İğne yukarı/aşağı» simgesi etkinleştirildiğinde, ayak kumandasın bir geri tekme yoluyla iğne yukarı kaldırılır veya aşağı indirilir. Alternatif olarak, baskı ayağı konumlandırılabilir, iplik kesilebilir ve otomatik emniyete alma programlanabilir.



- > «Ana Sayfa» simgesine dokunun.



- > «Kurulum Programı» simgesine dokunun.



- > «Dikiş ayarları» simgesine dokunun.



- > «Ayak kumandasını programla» simgesine dokunun.

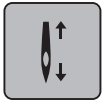

- Varsayılan olarak «İğne yukarı/aşağı» simgesi etkinleştirilir.
- Ayak kumandası üzerindeki arka tekmelik iğneyi yukarıya kaldırır veya aşağıya indirir.



- > Arka tekmeliği programlamak için «Arka tekmeliği programla» simgesine dokunun.



- > 4 emniyet dikişini yerinde programlamak için, «Emniyet» simgesine dokunun.



- > Emniyete dikişlerini yakın aralıklarla programlamak için, «Emniyet dikişlerinin sayısını değiştir» simgesine dokunun.
- > Emniyet dikişlerinin sayısını programlamak için, «-» veya «+» " simgelerine dokunun.



- > 4 emniyet dikişini yerinde programlama için, «Yerinde emniyet dikişleri» simgesine dokunun.



- > Geri tekme yoluyla otomatik emniyete alma işlevini devre dışı bırakmak için «Emniyet» simgesine dokunun.
- > Geri tekme yoluyla otomatik emniyete alma işlevini etkinleştirmek için, tekrar «Emniyet» simgesine dokunun.



- > Otomatik iplik kesme işlevini devre dışı bırakmak için, «İplik kesme» simgesine dokunun.
- > Arka tekmelik yoluyla iplik kesmeyi etkinleştirmek için «İplik kesme» simgesine yeniden dokunun.



- > Baskı ayağının, arka tekmelik yoluyla aşağıda kalması için «Baskı ayağını konumlandır» simgesine dokunun.
- > Baskı ayağının arka tekmelik yoluyla yukarıda kalması için «Baskı ayağını konumlandır» simgesine tekrar dokunun.

3.2 Nakış ayarları

Üst iplik gerginliğinin ayarlanması

Kurulum Programında üst iplik gerginliğinde yapılacak değişiklikler bütün nakış motiflerini etkileyecektir. Kurulum Programındaki ayar, makinenin kapatılmasından sonra muhafaza edilir.



> «Ana Sayfa» simgesine dokununuz.



> «Kurulum Programı» simgesine dokununuz.



> «Nakış ayarları» simgesine dokununuz.



> «Üst iplik gerginliğini değiştir» simgesine dokununuz.
 > Üst iplik gerginliğini artırmak için, sürgüyü yukarı doğru sürünüz veya «+» simgesine dokununuz.
 > Üst iplik gerginliğini düşürmek için, sürgüyü aşağıya doğru sürünüz veya «-» simgesine dokununuz.

Maksimum nakış yapma hızının ayarlanması

Bu fonksiyonu, maksimum hızı düşürmek için kullanabilirsiniz.



> «Ana Sayfa» simgesine dokununuz.



> «Kurulum Programı» simgesine dokununuz.



> «Nakış ayarları» simgesine dokununuz.



> «Maksimum hızı değiştir» simgesine dokununuz.
 > Nakış hızını düşürmek için, sürgüyü sola doğru sürünüz veya «-» simgesine dokununuz.
 > Maksimum nakış hızını artırmak için, sürgüyü sağa doğru sürünüz veya «+» simgesine dokununuz.

Açılış sırasında nakış motifi pozisyonunun ayarlanması

Varsayılan ayar olarak, açılmış nakış motifleri daima kasmağın ortasında görüntülenirler. Nakış motiflerinin, BERNINA dikiş yazılımında kaydedilmiş oldukları kasmadaki pozisyonda açılacak şekilde ayarlamak için, «Kaydedilmiş nakış motifi pozisyonunu çağır» anahtarını kullanabilirsiniz.



> Tıkla «Ana Ekran».(Ana Sayfa).



> «Kurulum Programı» simgesine dokununuz.



> «Nakış ayarları» simgesine dokununuz.



> «Nakış motifini ortala» simgesine dokununuz.



- > Nakış motifini kaydedilmiş pozisyonda açmak için, «Kaydedilmiş nakış motifi pozisyonunu çağır» anahtarını «I»'ya ayarlayınız.
- > Nakış motifini kasmağın ortasında açmak için, «Kaydedilmiş nakış motifi pozisyonunu çağır» anahtarını «0I»'a ayarlayınız.

Kasmağın kalibre edilmesi

Nakış kasmağının kalibrasyonu, iğnenin nakış kasmağının ortasına göre koordinasyondur.

Ön koşul:

- Nakış modülü bağlanır.
- Kasmağa karşılık gelen nakış deseni takılır.



> «Ana Sayfa» simgesine dokununuz.



> «Kurulum Programı» simgesine dokununuz.



> «Nakış ayarları» simgesine dokununuz.



- > «Kasmağı ayarlama» simgesine dokununuz.
- > İğneyi tam olarak desenin ortasına taşımak için ekrandaki ok simgelerini kullanınız.



> «Onayla» simgesini kullanarak iğne pozisyonunu kabul ediniz.

Kumaş kalınlığının girilmesi

Eğer kumaş kalınlığı örneğin havluluk kumaş için 4 mm'den (0.15 inç) kalınsa, 7.5 mm (0.29 inç) veya 10 mm (0.39 inç) seçimini yapmanız tavsiye edilir. Kumaş ne kadar kalınsa, makinenin nakış hızı da o kadar yavaştır. Makine kapatıldığında, değişiklikler fabrika ayarı olan 4 mm'ye (0.15 inç) geri döner.



> «Ana Sayfa» simgesine dokununuz.

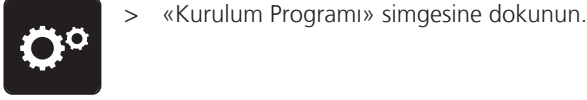

> «Kurulum Programı» simgesine dokununuz.



> «Nakış ayarları» simgesine dokununuz.



> «Kumaş kalınlığını seç» simgesine dokununuz.
> Kumaş kalınlığını seçiniz.

İpliği uzaklaştır açık/kapalı fonksiyonu

İpliğin ucunu kesilmekte olan kumaştan çekmek için, fonksiyonun etkinleştirilmesi gerekir. Uzun dikişlere sahip nakış motifleri için, ipliği taşı fonksiyonunun devre dışı bırakılması tavsiye edilir. Baskı ayağı ile nakış kasnağı arasındaki mesafe çok kısa olduğunda, fonksiyon gerçekleştirilmez.



> «Ana Sayfa» simgesine dokununuz.



> «Kurulum Programı» simgesine dokununuz.



> «Nakış ayarları» simgesine dokununuz.



> «İpliği uzaklaştır» simgesine dokununuz.



> İpliği taşı fonksiyonunu etkinleştirmek için anahtarı «I»'ya ayarlayınız.
> İpliği taşı fonksiyonunu devre dışı bırakmak için anahtarı «0»'a ayarlayınız.

Dikişlerin emniyete alınmasının (Akıllı Emniyet) Programlanması

Nakış motifleri, emniyet dikişle veya emniyet dikişleri olmadan programlanır. Eğer herhangi bir emniyet dikişi programlanmamışsa makine bunu saptar ve emniyet dikişlerini ekler.



> «Ana Sayfa» simgesine dokununuz.



> «Kurulum Programı» simgesine dokununuz.



> «Nakış ayarları» simgesine dokununuz.



> «Emniyet dikişleri açma/kapama» simgesine dokununuz.



- > Emniyet dikişlerini başında kapatmak için, üst sağ taraftaki anahtarı «0»'a getirin.
 - Eğer nakış motifi programlanmış emniyet dikişlerine sahipse, bunlar nakışla işlenecektir.
 - Eğer nakış motifi herhangi bir programlanmış emniyet dikişine sahip değilse, nakış yapılmaz.
- > Emniyet dikişlerini başında açmak için, üst sağ taraftaki anahtarı «I»'ya getirin.
 - Eğer nakış motifi programlanmış emniyet dikişlerine sahipse, bunlar nakışla işlenecektir.
 - Eğer nakış motifi herhangi bir programlanmış emniyet dikişlerine sahip değilse, emniyet dikişleri eklenir ve nakışı yapılır.
- > Emniyet dikişlerini sonunda kapatmak için, alt sağ taraftaki anahtarı «0»'ya getirin.
 - Eğer nakış motifi programlanmış emniyet dikişlerine sahipse, bunlar nakışla işlenecektir.
 - Eğer nakış motifi herhangi bir programlanmış emniyet dikişine sahip değilse, nakış yapılmaz.
- > Emniyet dikişlerini sonunda açmak için, alt sağ taraftaki anahtarı «I»'ya getirin.
 - Eğer nakış motifi programlanmış emniyet dikişlerine sahipse, bunlar nakışla işlenecektir.
 - Eğer nakış motifi herhangi bir programlanmış emniyet dikişlerine sahip değilse, emniyet dikişleri eklenir ve nakışı yapılır.

İplik kesmenin ayarlanması

İplik kesmeye yönelik ayarlar kişiye göre ayarlanabilir. Bir renk değişikliğinden (1) sonra iplik kesmeyi devre dışı bırakın veya bağlama dikişinin (3) uzunluğunu ayarlayın. Makine, bağlantı dikişlerini belirlenen uzunlukta kesme işlemini sizin yerinize yapar. İlk olarak, bağlantı dikişlerinin kesileceği uzunluğu ayarlayın ve ardından nakış motifini seçin.



Bağlama ipliğinin uzunluğu 1 mm ile 15 mm arasında ayarlanabilir, fabrika ayarı 6 mm'dir. Bir başka deyişle, 6 mm'den daha uzun bütün bağlama dikişleri otomatik olarak kesilir. Eğer değer 1 mm'ye kadar indirilirse, daha fazla iplik kesme işlemi gerçekleştirilir, nakışın yapılması daha uzun zaman alır ve bilhassa 'İpliği uzaklaştır' fonksiyonu da etkinleştirilmişse kumaşın ters tarafında daha fazla gevşek iplik ucu görünür. Kumaşın düz tarafında neredeyse hiç bağlantı ipliği olmayacak veya sadece çok kısa bağlantı dikişleri olacak ve mükemmel bir dikiş oluşumu elde edilecektir. İplik kesme uzunluğunun 1 mm'ye düşürülmesi, genellikle çok sayıda kısa bağlantı ipliğinin olduğu tekstil ürünlerinin nakışını yaparken özellikle avantajlıdır. Diğer nakış motiflerinde olduğu gibi (özellikle nakış motiflerinin her iki yanı görünür olduğunda), iplik kesme uzunluğunu çok fazla azaltmak mantıklı olabilir, kumaşın ters tarafından çok fazla gevşek iplik ucu olmayacaktır. Bu gevşek uçlar üzerine dikiş yapılır ve daha sonra çıkarılmaları çok zordur.



> «Ana Sayfa» simgesine dokununuz.



> «Kurulum Programı» simgesine dokununuz.



> «Nakış ayarları» simgesine dokununuz.



> «İplik kesme ayarları» simgesine dokununuz.



- > İpliği değiştirmeden önce otomatik iplik kesme fonksiyonunu kapatmak için ekranın üst tarafındaki anahtarı (1) «0»'a getirin.
- > İpliği değiştirmeden önce otomatik iplik kesme fonksiyonunu açmak için, ekranın üst tarafındaki anahtarı (1) «1»'ya getirin.
- > İpliği elle kesmek amacıyla makineyi durdurmak için, ekranın ortasındaki anahtarı (2) «1»'ya getirin.
 - Makine yaklaşık yedi dikiş sonra durur ; İplik elle kesilebilir.
- > İpliği elle kesmek amacıyla makineyi durdurmamak için, ekranın ortasındaki anahtarı (2) «0»'a getirin.
- > Bağlantı dikişlerinin kesileceği uzunluğu ayarlamak için, «-» veya «+» simgelerine (3) dokununuz.

Ölçüm biriminin değiştirilmesi

Nakış modunda ölçüm birimi mm'den inç'e değiştirilebilir. Varsayılan ayar mm'dir.



> «Ana Sayfa» simgesine dokununuz.



> «Kurulum Programı» simgesine dokununuz.



> «Nakış ayarları» simgesine dokununuz.



- > «Ölçüm birimini değiştir» simgesine dokununuz.
- > Nakış modunda ölçü birimini inç olarak değiştirmek için «Inç» (1) simgesine dokununuz.
- > Nakış modunda ölçü birimini mm olarak değiştirmek için «mm» (2) simgesine dokununuz.



3.3 Kişisel ayarların seçilmesi



> «Ana Sayfa» simgesine dokununuz.



> «Kurulum Programı» simgesine dokununuz.



> «Kendi ayarları» simgesine dokununuz.



- > Gerekli ekran rengini ve fonu seçin.
- > Karşılama mesajını değiştirmek için, renk ayarlarının yukarıdaki metin alanına dokununuz.
- > Karşılama mesajını girin.
- > Büyük harfler için, «ABC» simgesine (varsayılan ayar) dokununuz.
- > Küçük harfler için «abc» simgesine dokununuz.
- > Sayısal ve matematiksel semboller için «123» simgesine dokununuz.
- > Özel karakterler için «@&!» simgesine dokununuz.
- > Metni tamamen silmek için, klavyenin yukarıdaki metin alanının içine dokununuz.
- > Tek tek harfleri silmek için «DEL» simgesine dokununuz.



> Metni kabul etmek için «Onayla» simgesine dokununuz.



> Pencereyi kapat.



> «Ana Sayfa» simgesine dokununuz.

– Karşılama mesajı kaydedilir.

3.4 Fonksiyonların izlenmesi

Üst iplik göstergesinin etkinleştirilmesi



> «Ana Sayfa» simgesine dokununuz.



> «Kurulum Programı» simgesine dokununuz.



> «İzleme ayarları» simgesine dokunun.



> Üst iplik göstergesini kapatmak için, üst bölgedeki anahtarı «0»'a getirin.
> Üst iplik göstergesini açmak için, üst bölgedeki anahtarı «I»'e getirin.

Bobin iplik göstergesinin etkinleştirilmesi



> «Ana Sayfa» simgesine dokunun.



> «Kurulum Programı» simgesine dokunun.



> «İzleme ayarları» simgesine dokunun.



> Alt iplik göstergesini kapatmak için, alt bölgedeki anahtarı «0»'a getirin.
> Alt iplik göstergesini açmak için, alt bölgedeki anahtarı «I»'a getirin.

3.5 Ses sinyallerinin etkinleştirilmesi



> «Ana Sayfa» simgesine dokunun.



> «Kurulum Programı» simgesine dokunun.



> «Ses ayarları» simgesine dokunun.

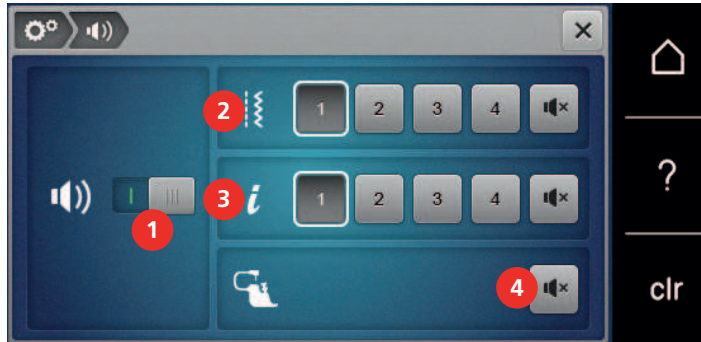

- > Genel olarak sesleri kapatmak için düğmeyi (1) «0'a» getirin.
- > Genel olarak sesleri açmak için anahtarı (1) «I» konumuna getirin.
- > Bir dikiş modeli seçerken dört sestten birini açmak için, bölgedeki «1 - 4» simgelerine (2) dokunun.
- > Bir dikiş modeli seçerken sesi kapatmak için, bölgedeki «Hoparlör» simgesine (2) dokunun.
 - «Hoparlör» simgesinin beyaz bir çerçevesi vardır.
- > Fonksiyonları seçerken dört sestten birini açmak için, alandaki (3) «1 - 4» simgelerine dokunun.
- > Fonksiyonları seçerken sesi kapatmak için alandaki «Hoparlör» simgesine dokunun.
 - «Hoparlör» simgesinin beyaz bir çerçevesi vardır.





- > BSR modlarını kullanırken sesi kapatmak için alandaki (4) «Hoparlör» simgesine dokunun.
 - «Hoparlör» simgesinin beyaz bir çerçevesi vardır.
- > BSR modlarını kullanırken sesi kapatmak için alandaki (4) «Hoparlör» simgesine dokunun.

3.6 Makine ayarları

Bir dil seçimi



- > Tıkla «Ana Ekran».



- > Tıkla «Kurulum programı».



- > Tıkla «Makine ayarları».



- > Tıkla «Dil seçimi».
- > Tıkla İstenilen dil.

Ekran parlaklığını ayarlama

Ekran parlaklığı, bireysel ihtiyaçlarınıza göre ayarlanabilir.



- > «Ana Sayfa» simgesine dokunun.



- > «Kurulum Programı» simgesine dokunun.



- > «Makine ayarları» simgesine dokunun.



- > «Parlaklık ayarları» simgesine dokunun.
- > Ekran parlaklığını değiştirmek için, ekranın üst bölgesindeki sürgüyü sola veya sağ doğru sürün veya «+» ya da «-» simgesine dokunun.

Dikiş ışığının ayarlanması

Dikiş ışığının parlaklığını bireysel ihtiyaçlarınıza göre ayarlayabilirsiniz.



- > «Ana Sayfa» simgesine dokunun.



- > «Kurulum Programı» simgesine dokunun.



- > «Makine ayarları» simgesine dokunun.



> «Parlaklık ayarları» simgesine dokununuz.



- > Dikiş ışığını kapatmak için, anahtarı «0» konumuna getiriniz.
- > Dikiş ışığını açmak için, anahtarı «I» konumuna getiriniz.
- > Dikiş ışığının parlaklığını ayarlamak için, ekranın alt bölgesindeki sürgüyü sola veya sağa doğru getiriniz veya «+» ya da «-» simgesine dokununuz.

Aygıt yazılımı versiyonunun kontrol edilmesi

Makinenin yazılım ve donanım sürümleri görüntülenir.



> «Ana Sayfa» simgesine dokununuz.



> «Kurulum Programı» simgesine dokununuz.



> «Makine ayarları» simgesine dokununuz.



> «Bilgi» simgesine dokununuz.



> «Aygıt Yazılımı ve Donanım Bilgileri» simgesine dokununuz.

Dikişlerin toplam sayısının gözden geçirilmesi

Makinenin dikişlerinin toplam sayısı ve ayrıca uzman BERNINA bayisi tarafından gerçekleştirilen son servisten itibaren dikiş sayısı görüntülenir.



> «Ana Sayfa» simgesine dokununuz.



> «Kurulum Programı» simgesine dokununuz.



> «Makine ayarları» simgesine dokununuz.



> «Bilgi» simgesine dokununuz.



> «Aygıt Yazılımı ve Donanım Bilgileri» simgesine dokununuz.

Bayi bilgilerinin kaydedilmesi

Uzman BERNİNA satıcınızın iletişim bilgileri girilebilir.



> «Ana Sayfa» simgesine dokununuz.



> «Kurulum Programı» simgesine dokununuz.



> «Makine ayarları» simgesine dokununuz.



> «Bilgi» simgesine dokununuz.



> Satıcı detaylarını girmek için, «Satıcı verileri» simgesine dokununuz.



> Uzman BERNİNA satıcısının şirket adını girmek için, «Şirket adı» simgesine dokununuz.



> Uzman BERNİNA satıcısının adresini girmek için, «Adres» simgesine dokununuz.



> Uzman BERNİNA satıcısının telefon numarasını girmek için, «Telefon» simgesine dokununuz.



> Uzman BERNİNA satıcısının web sitesini veya e-posta adresini girmek için, «İnternet» simgesine dokununuz.

Servis bilgilerinin kaydedilmesi

Makinenin geçerli durumuna ilişkin servis verileri BERİNA USB çubuğuna (isteğe bağlı aksesuar) kaydedilebilir ve uzman BERNİNA bayisine sunulabilir.

> Yeterli boş kapasiteye sahip BERNİNA USB çubuğunu (isteğe bağlı aksesuar) makinenin USB yuvasına takın.



> «Ana Sayfa» simgesine dokununuz.



> «Kurulum Programı» simgesine dokununuz.



> «Makine ayarları» simgesine dokununuz.



> «Bilgi» simgesine dokunun.



> «Servis bilgileri» simgesine dokunun.

> «LOG (günlük)» simgesine dokunun.

– “LOG” simgesi beyaz bir çerçeveye sahiptir.

> Beyaz çerçevenin artık görüntülenmediğinden emin olun ve BERNİNA USB çubuğunu (isteğe bağlı aksesuar) çıkarın.

Temel ayarlara dönüş

UYARI: Bu fonksiyonun kullanılması özel olarak yapılmış bütün ayarları silecektir.



> «Ana Sayfa» simgesine dokunun.



> «Kurulum Programı» simgesine dokunun.



> «Makine ayarları» simgesine dokunun.



> «Fabrika ayarları» simgesine dokunun.



> «Fabrika ayarlarıyla dikiş» simgesine dokunun.



> Varsayılan dikiş ayarlarını geri yüklemek için, «Onayla» simgesine dokunun.



> «Varsayılan nakış ayarı» simgesine dokunun.



> Varsayılan nakış ayarlarını geri yüklemek için, «Onayla» simgesine dokunun.



> «Fabrika ayarı hepsi» simgesine dokunun.



> Tüm varsayılan ayarları geri yüklemek için, «Onayla» simgesine dokunun ve makineyi yeniden başlatın.

Kullanıcı verilerinin silinmesi

Artık ihtiyaç duyulmayan motifler, yeni motiflere daha fazla yer açmak için silinebilir.



> «Ana Sayfa» simgesine dokunun.



> «Kurulum Programı» simgesine dokunun.



> «Makine ayarları» simgesine dokunun.



> «Fabrika ayarları» simgesine dokununuz.



> «Kişisel bellekten verileri sil» simgesine dokununuz.



> Kişisel bellekteki bütün verileri silmek için «Onayla» simgesine dokununuz.



> «Kişisel nakış motiflerini sil» simgesine dokununuz.



> Kişisel bellekteki bütün nakış motiflerini silmek için «Onayla» simgesine dokununuz.

BERNINA USB Bellek Aygıtındaki motiflerin silinmesi

Artık ihtiyaç duyulmayan motifler BERNINA USB Bellek Aygıtında (isteğe bağlı aksesuar) kayıtlıysa, bellek aygıtı makineye bağlanarak veriler silinebilir.

- > BERNINA USB Bellek aygıtını (isteğe bağlı aksesuar) makinenin USB yuvasına takınız.
- > «Ana Sayfa» simgesine dokununuz.



> «Kurulum Programı» simgesine dokununuz.



> «Makine ayarları» simgesine dokununuz.



> «Fabrika ayarları» simgesine dokununuz.



> «USB Bellek Aygıtındaki verileri sil» simgesine dokununuz.



> BERNINA USB Bellek aygıtındaki (isteğe bağlı aksesuar) bütün verileri silmek için «Onayla» simgesine dokununuz.

İlik ayağı No. 3A'nın kalibre edilmesi

3A sürgüsüne sahip İlik ayağı ve makine birbiriyle senkronize edilir ve sadece birlikte kullanılmalıdır.

Ön koşul:

- İlik ayağı No. 3A takılır.
- İğneye iplik geçirilmez.



> «Ana Sayfa» simgesine dokununuz.



> «Kurulum Programı» simgesine dokununuz.



> «Makine ayarları» simgesine dokununuz.



> «Bakım/Güncelleme» simgesine dokununuz.



> «3A numaralı ilik ayağını kalibre et» simgesine dokununuz.



> Kalibrasyon işlemini başlatmak için «Başlat/Durdur» butonuna dokununuz.



> Kalibrasyon işlemi tamamlandığında pencereyi kapatınız.

Makine aygıt yazılımının güncellenmesi

Makinenin geçerli yazılımı ve güncelleme işlemine ilişkin ayrıntılı ve aşamalı talimatları www.bernina.com sitesinden indirebilirsiniz. Genel olarak, kişisel veriler ve ayarlar bir bellek aygıtı güncellemesi sırasında otomatik olarak aktarılır. Güvenlik amacıyla, verilerin ve ayarların bir BERNİNA USB bellek aygıtına (isteğe bağlı aksesuar) aygıt yazılımı güncellemesinin başlamasından önce kaydedilmesi tavsiye edilir. Eğer bir aygıt yazılımı güncellemesi sırasında kişisel bilgiler ve ayarlar kaybolursa, bunlar daha sonra makineye tekrar aktarılabilir.

DİKKAT

BERNİNA USB bellek aygıtı (isteğe bağlı aksesuar) çok erken çıkarıldı

Aygıt yazılımı güncellenmedi ve makine kullanılamıyor.

> BERNİNA USB bellek aygıtını (isteğe bağlı aksesuar) sadece güncellenmenin başarılı şekilde tamamlanmasından sonra çıkarınız.

> FAT32 formatlı olan ve en son yazılımı içeren BERNİNA USB çubuğunu (isteğe bağlı aksesuar) yuvasına sokunuz.



> «Ana Sayfa» simgesine dokununuz.



> «Kurulum Programı» simgesine dokununuz.



> «Makine ayarları» simgesine dokununuz.



> «Bakım/Güncelleme» simgesine dokununuz.



> «Makineyi Güncelle» simgesine dokununuz.



> «USB Bellek aygıtındaki verileri kaydet» simgesine basın.
– Simge yeşil renkli onay imiyle işaretlenir.



> Yazılım güncellemesini başlatmak için, «Güncelle» simgesine dokununuz.

Kaydedilen bilgilerin kurtarılması

Eğer bir yazılım güncelleme sonrasında kişisel verileriniz ve ayarlarınız yerinde değilse, bunlar daha sonra tekrar makineye aktarılabilir.

DİKKAT

BERNINA USB bellek aygıtı (isteğe bağlı aksesuar) çok erken çıkarıldı

Kaydedilmiş veriler aktarılamaz ve makine kullanılamaz.

> BERNINA USB bellek aygıtını (isteğe bağlı aksesuar), kaydedilmiş verilerin başarılı şekilde aktarılmasından sonra çıkarın.

> Kaydedilmiş verileri ve ayarları içeren BERNINA USB çubuğunu (isteğe bağlı aksesuar) makinenin USB yuvasına sorun.

> «Ana Sayfa» simgesine dokununuz.



> «Kurulum Programı» simgesine dokununuz.



> «Makine ayarları» simgesine dokununuz.



> «Bakım/Güncelleme» simgesine dokununuz.



> «Makineyi Güncelle» simgesine dokununuz.



> «Kaydedilmiş verileri makineye aktar» simgesine dokununuz.
– Simge yeşil renkli onay imiyle işaretlenir.



İplik tutucusunun temizlenmesi

«Bakım ve temizleme» bölümü, ayrıca buna ilişkin olarak resimli olarak aşamalı talimatları sunmaktadır.

> «Ana Sayfa» simgesine dokununuz.



> «Kurulum Programı» simgesine dokununuz.



> «Makine ayarları» simgesine dokununuz.



> «Bakım/Güncelleme» simgesine dokununuz.



> «İplik tutucu temizle» simgesine dokununuz.



> Ekrandaki talimatlara uygun şekilde iplik yakalayıcısını temizleyin.

Makinenin yağlanması



Elektronik olarak çalıştırılan parçalar

İğnenin ve çağanozun yakınlarında yaralanma riski vardır.

- > Makineyi kapatın ve elektrikle bağlantısını kesin.



Çağanozun yağlanması

Çok fazla yağ kumaşı ve ipliği pisletebilir.

- > Yağlama sonrasında, önce bir deneme parçası üzerinde dikiş/nakiş yapın.

Kurulum Programı, makinenin nasıl yağlanacağına ilişkin animasyonlar sunmaktadır. «Bakım ve temizlik» bölümünde, ayrıca resimli ve aşamalı talimatlar yer almaktadır. Yağlamak için daima BERNİNA yağı kullanın.



- > «Ana Sayfa» simgesine dokununuz.



- > «Kurulum Programı» simgesine dokununuz.



- > «Makine ayarları» simgesine dokununuz.



- > «Bakım/Güncelleme» simgesine dokununuz.



- > «Makineyi yağlama» simgesine dokununuz.
- > Ekrandaki talimatlara uygun şekilde makineyi yağlayınız.

Nakiş modülünün ambalajlanması

Nakiş modülünün, nakiş kolunu elle taşımadan orijinal ambalajıyla paketlemek için, nakiş kolunun ambalaj pozisyonuna getirilmesi gerekir.

Ön koşul:

- Nakiş modülü makineye bağlanır.



- > «Ana Sayfa» simgesine dokununuz.



- > «Kurulum Programı» simgesine dokununuz.



- > «Makine ayarları» simgesine dokununuz.



- > «Bakım/Güncelleme» simgesine dokununuz.

4 Sistem ayarları

4.1 Öğreticinin çağırılması

Öğretici, dikiş ve nakışın farklı yanlarını ve farklı dikişleri kapsayan bilgiler ve açıklamalar sunmaktadır.



> «Ana Sayfa» simgesine dokununuz.



> «Öğretici» simgesine dokununuz.
> Bilgi edinmek için istediğiniz konuyu seçiniz.

4.2 Yaratıcı Danışmanın çağırılması

Yaratıcı Danışman, dikiş projelerine ilişkin karar vermenize destek olan bilgiler sunar. Kumaşın türünü ve arzu ettiğiniz dikiş projesini girmenizden sonra, uygun iğneye veya uygun baskı ayağına ilişkin öneriler görüntülenir.



> «Ana Sayfa» simgesine dokununuz.



> «Yaratıcı Danışman» simgesine dokununuz.
> Üzerine dikmek istediğiniz kumaşı seçiniz.
> Dikiş projesini seçiniz.

4.3 Eco modunun kullanımı

Çalışmaya daha uzun ara verilecekse, makine enerji tasarrufu moduna sokulabilir.



> «Ana Sayfa» simgesine dokununuz.



> «eco modu» simgesine dokununuz.
– Ekran uykusu moduna geçer. Güç tüketimi azalır ve dikiş ışığı kapanır.
> Enerji tasarrufu modundan çıkmak için, ekrandaki eco sembolüne dokununuz.
– Makine kullanıma hazırdır.

4.4 Nakış danışmanını çağırın

Nakış Danışmanı, nakış projelerine ilişkin karar vermenize destek olan bilgiler sunar. Arzu edilen nakış projesi ve kumaş girildikten sonra, iğneye ve uygun nakış ayağına ilişkin tavsiyeler görüntülenir.

Ön koşul:

- Nakış modu etkin.



> «Ana Sayfa» simgesine dokununuz.



> «Nakış Danışmanı» simgesine dokununuz.
> Nakış projesini seçiniz.
> Nakış yapmak istediğiniz kumaşı seçiniz.
> «Onayla» simgesine dokununuz.
– Eğer zaten nakış motif seçilmişse, silinip üzerine yazılacağına ilişkin bir uyarı görünür.

4.5 Yardımın çağırılması



- > Ekranda yardımın gerekli olduğu pencereye dokununuz.
- > Yardım modunu başlatmak için «Yardım» simgesine dokununuz.
- > Ekranda yardımın gerekli olduğu simgeye dokununuz.
 - Seçilen simgeye ilişkin yardım görüntülenir.

4.6 Değişikliklerin «clr» ile iptal edilmesi

Motiflerdeki herhangi bir değişiklik fabrika ayarına döndürülebilir. Kişisel belleğe ve izleme fonksiyonlarına kaydedilen motifler istisnadır.



- > «clr» simgesine dokununuz.

5 Yaratıcı dikiş

5.1 Dikiş seçim menüsüne genel bakış

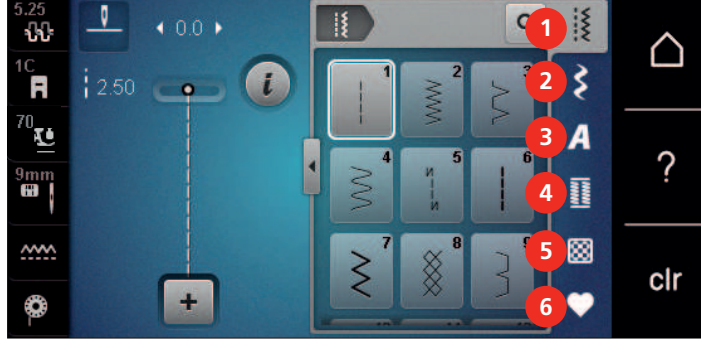

1	Pratik Dikişler	4	İlikler
2	Dekoratif Dikişler	5	Yorgan Dikişleri
3	Alfabeler	6	Kişisel Bellek

Bir dikiş deseninin seçilmesi

- > Bir dikiş deseni, alfabe veya ilik seçin.
- > Dokunmatik kalemle/parmağınızla kullanılabilir dikiş, alfabe veya ilik dizisi içinde kaydırma yaparak daha fazla dikiş modelinin görüntülenmesini sağlayın.
- > Görüntü ölçeğini artırmak için «Bütün dikiş desenlerini göster» (1) simgesine dokunun.
- > Dikiş deseni görüntüsünü küçültmek için tekrar «Bütün dikiş desenlerini görüntüle» simgesine (1) dokunun.

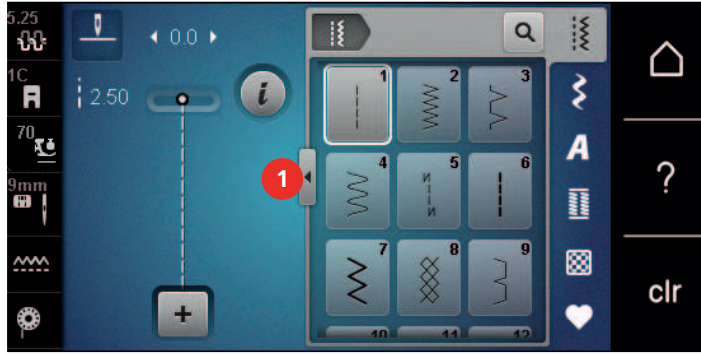

- > Dikiş numarasını girmek suretiyle dikiş desenini seçmek için «Dikiş deseni numarasa girişi» simgesine dokunun.

5.2 BERNINA Çift Besleme



Baskı ayağı baskısını kumaşa göre ayarlamanız tavsiye edilir. Kumaş ne kadar kalınsa, baskı ayağı baskısı da o kadar düşüktür.

BERNINA Çift Besleme, kumaşı yukarıdan ve aşağıdan aynı anda besler. Bu, pürüzsüz ve ince malzemelerde bile ileriye doğru dengeli ve dikkatli besleme sağlar. Çizgili ve kareli desenler, dengeli besleme sayesinde mükemmel şekilde eşleştirilebilir.

İGenelde, BERNINA İkili Besleme aşağıda belirtilen dikiş projelerinde kullanılır:

- Dikiş: Derzler, fermuarlar gibi zor kumaşların kullanıldığı bütün dikiş uygulamaları.

- Yama işi: Doğru şeritler, bloklarla ve 9 mm'ye kadar dikiş genişliğine sahip dekoratif dikişlerle.
- Aplikeler: Şeritlerin ve verev biyelerin dikilmesi.

Çalışması zor kumaşlar:

- Normalde kumaş çizgisiyle dikilen kadife.
- Havlu kumaş.
- Jerse, özellikle örmek için enine dikildiğinde.
- Sahte kürk veya kaplamalı sahte kürk.
- Yapağı türünden kumaşlar.
- Dolgu elyafalı kumaşlar.
- Şeritler ve damalar.
- Desen tekrarları olan perdelik kumaşlar.

«Yapışkan» kumaşlar şunlardır:

- Suni deri, kaplamalı kumaşlar (sürgülü tabana sahip Zigzag ayak No.52D en idealidir).

BERNINA İkili Besleme Uygulaması



Sadece arka ortada bir oyuğu olan ve «D» etiketine sahip baskı ayakları kullanın. «D» etiketine sahip ek baskı ayakları, ilişikteki aksesuar kataloğunda listelenmektedir.

Çift Beslemeyi Etkinleştir

- > Baskı ayağını kaldırın.
- > «D» işaretine sahip bir baskı ayağı takın.
- > İkili beslemeyi, yerine oturuncaya kadar çekin.



Çift Beslemeyi Devre Dışı Bırak

- > Baskı ayağını kaldırın.

- > Çift beslemeyi iki parmağınızla sapından tutun, aşağıya doğru çekin ve sonra kendinizden öteye doğru itin ve yavaşça yukarı doğru kaymasına izin verin.



5.3 Hızın düzenlenmesi

Dikiş hızı, sürgüyle sonsuz değişkenlikte ayarlanabilir.

- > Dikiş hızını yavaşlatmak için sürgüyü sola doğru hareket ettirin.
- > Dikiş hızını artırmak için sürgüyü sağa doğru hareket ettirin.

5.4 Üst iplik gerginliğinin ayarlanması

Üst iplik gerginliğinin temel ayarı, bir dikiş deseni veya nakış motifi seçilir seçilmez otomatik olarak yapılır.

Üst iplik gerginliği BERNİNA fabrikasında ideal şekilde ayarlanmış ve makine test edilmiştir. Üst ve bobin ipliği için Metrosene-/Seralon iplik boyutu 100/2 (Mettler şirketi, İsviçre) kullanılmaktadır.

Farklı türlerde dikiş veya nakış iplikleri kullanıldığında, ideal gerginlik farklılık gösterebilir. Bu nedenle, dikiş veya nakış projesine ve ayrıca arzu edilen dikiş desenine veya nakış modifine göre üst iplik gerginliğinin ayrı ayrı ayarlanması gerekebilir.

Üst iplik gerginliği ne kadar fazlaysa, üst iplik de o kadar gergin olmalıdır; bir başka deyişle, bobin ipliği kumaşın üstüne doğru yukarı çekilir. Üst iplik gerginliği düşük olduğunda, üst iplik daha az gergindir; bir başka deyişle, bobin ipliği yukarıya daha az çekilir.

Üst iplik gerginliğindeki değişiklikler, geçerli olarak seçilmiş olan dikiş desenini veya nakış motifini değiştirir. (bakınız sayfa 48) dikiş modu için ve (bakınız sayfa 53) nakış modu için üst iplik gerginliğinde kalıcı değişiklikler Kurulum Programında yapılabilir.

Ön koşul:

- Kurulum Programında üst iplik gerginliği değiştirildi.
- > «Üst iplik gerginliği» simgesine dokununuz.



- > Üst iplik gerginliğini artırmak veya azaltmak için dokunmatik ekran kalemini/parmağınızı kullanarak sürgüyü hareket ettirin.



- > Değişikliği fabrika ayarına döndürmek için sağ taraftaki sarı çerçeveli simgeye dokunun.
- > Değişikliği **Kurulum Programındaki** fabrika ayarına geri döndürmek için sol taraftaki sarı çerçeveli simgeye dokunun.

5.5 Dikiş desenlerinin düzenlenmesi

Dikiş genişliğinin değiştirilmesi

- > Dikiş genişliğini daraltmak için «Üst Çoklu Fonksiyon düğmesini» sola çevirin.
- > Dikiş genişliğini genişletmek için «Üst Çoklu Fonksiyon düğmesini» sağa çevirin.
- > Başka ayar seçenekleri çağırmak için, «Dikiş genişliği» simgesine (1) dokunun .



Dikiş uzunluğunu değiştirilmesi

- > Dikiş uzunluğunu kısaltmak için «Alt Çok İşlevli düğmeyi» sola çevirin.
- > Dikiş uzunluğunu uzatmak için «Çok İşlevli düğmeyi» sağa çevirin.
- > Başka ayar seçenekleri çağırmak için, «Dikiş uzunluğu» simgesine (1) dokunun.

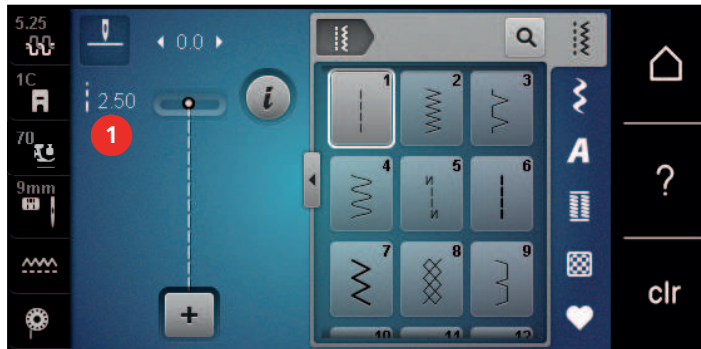

Balansın düzeltilmesi

Farklı kumaşlar, iplikler ve dengeleyiciler, programlanmış dikiş desenlerini etkileyebildiklerinden doğru dikilemezler. Elektronik balans bu sapmayı düzeltebilir ve dikiş deseni seçilmiş kumaşa göre ideal şekilde ayarlanabilir.

- > Bir dikiş deseni veya alfabe seçin.
- > Dikiş desen dikilmesi
- > «i»-Diyalog simgesine dokunun.



- > «Onayla» simgesine dokunun.
 - Dikiş deseninin ön görünümü gösterilir.

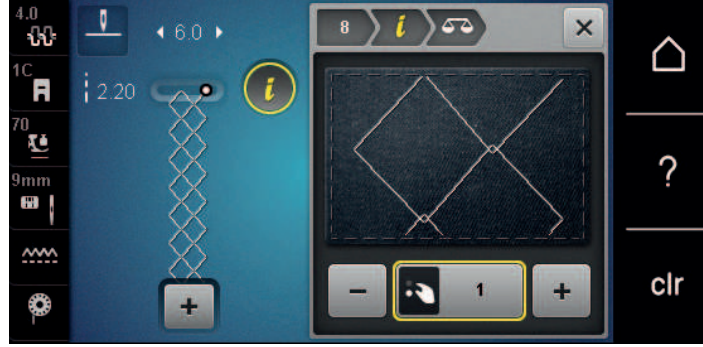

- > Dikiş deseninin uzunlamasına yönünü düzeltmek için, «Alt Çoklu İşlev düğmesini» dikiş deseninin ön görünümü kumaş üzerine dikilmiş dikiş deseniyle eşleşinceye kadar döndürün.
- > «Kişisel dikiş hafızasında» her dikiş için değiştirilmiş balans ayarları kaydedilebilir..
- > Değişen denge ayarları sadece «clr düğmesine» basılana veya makine kapatılıncaya kadar geçerli kalır.

Desen tekrarının programlanması

Dikiş desenleri, 99 defaya kadar tekrarlanabilir.

- > Bir dikiş modeli veya alfabesi seçin.
- > «i»-Diyalog simgesine dokunun.



- > «Desen tekrarı» ikonuna dokunun.
 - Yeni bir ekran görüntülenir.
- > Arzu ettiğiniz dikiş desenleri numarasını girin.



- > «Onayla» simgesine dokunun.

Uzun dikişin programlanması

Uzun dikişler için maksimum uzunluk 12 mm'dir ve makine her saniye dikiş yapar.

- > Bir dikiş deseni seçin.
- > «i»-Diyalog simgesine dokunun.



- > «Uzun dikiş» simgesine dokunun.

Dikiş desenlerinin ayna görüntüsü

- > Bir dikiş modeli veya alfabe seçin.
- > «i»-Diyalog simgesine dokunun.



- > Dikiş desenini soldan sağa doğru yansıtmak için «Görünümü soldan/sağa yansıt» simgesine dokunun.



- > Dikiş desenini dikiş yönünün aksine yansıtmak için «Ayna görüntüsü yukarı/aşağı» simgesine dokunun.

Dikiş deseni uzunluğunun düzenlenmesi

Dikiş desenleri, boylamasına uzatılabilir veya kısaltılabilir.

- > Bir dikiş modeli veya alfabeti seçin.
- > «i»-Diyalog simgesine dokunun.



- > «Dikiş deseni uzunluğunun düzenlenmesi» simgesine dokunun.
- > Dikiş deseni uzunluğunu belirlemek için dokunmatik ekran kalemiyle/parmağınızla sürgüyü hareket ettirin.
- > Dikiş deseni uzunluğunu %100'lük kademelerle genişletmek için «+%100» simgesine (1) dokunun.



Dikiş sayacı fonksiyonunun programlanması

Dikiş sayacı fonksiyonu, bütün dikiş desenleriyle uygulanamaz. Örneğin, eğer petek dikişi seçilmişse, dikiş sayacı fonksiyonu kullanılamaz.

- > Bir dikiş modeli seçin.
- > «i»-Diyalog simgesine dokunun.



- > «Uzunluğu dikiş sayacıyla programla» simgesine dokunun.
- > Arzu ettiğiniz uzunlukta dikişin.

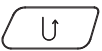

- > «Hızlı ters dikiş» butonuna basın.
 - Ekran «Auto»'ya (otomatik) döner ve yeni uzunluğa sahip seçilmiş dikiş deseni makine kapatılıncaya kadar kaydedilir.

Dikiş desenlerinin üçlü dikiş kullanılarak dikilmesi

Daha güzel bir etki elde etmek için, dikiş desenleri üç defa dikilebilir. Üçlü dikiş, bütün dikiş desenlerinde iş görmeyebilir.

- > Bir dikiş modeli seçin.
- > «i»-Diyalog simgesine dokunun.



- > «Üçlü dikiş» simgesine dokunun.



Hızlı ters dikiş

- > Bir dikiş deseni, alfabeye veya ilik seçin.
- > «Hızlı ters dikiş» butonuna basar basmaz hemen Hızlı ters dikişe geçmek için iğneyi aşağıda durdurmayı (kalıcı olarak) programlayın.
- > Makine ters dikişe geçmeden ileri doğru bir başka dikiş yapmak için iğneyi yukarıda durdurmayı (kalıcı olarak) programlayın.

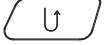

- > «Hızlı ters dikiş» butonuna basın ve basılı tutun.

Kalıcı Hızlı ters dikiş

- > Bir dikiş modeli veya alfabesi seçin.
- > «i»-Diyalog simgesine dokunun.



- > Kalıcı şekilde tersine dikiş yapmak için «Kalıcı tersine dikiş» simgesine dokunun.
 - «Kalıcı tersine dikiş» simgesine tekrar dokununcaya kadar makine geri dikiş yapmayı sürdürür.

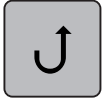

Geri adımlama

- > Bir dikiş deseni veya alfabesi seçin.
- > «i»-Diyalog simgesine dokunun.



- > Son 200 dikişi geri adımlama için «Geri Adımlama» simgesine dokunun.



5.6 Dikiş desenlerinin kombine edilmesi

Kombi moduna genel bakış

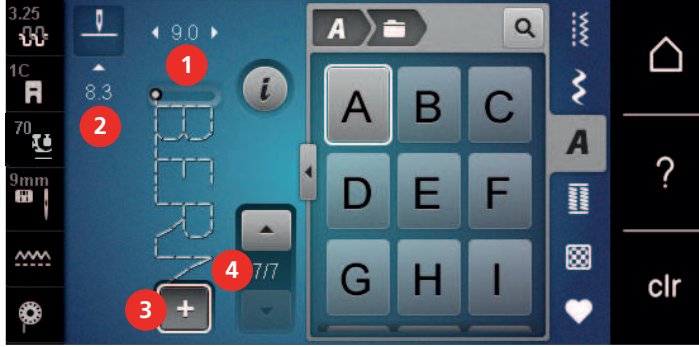

- | | | | |
|---|---------------------------------------|---|--|
| 1 | Aktif dikiş deseninin dikiş genişliği | 3 | Kombinasyon modu/tek modu |
| 2 | Etkin dikiş deseninin dikiş uzunluğu | 4 | Kombinasyon içindeki özel dikiş deseni |

Dikiş deseni kombinasyonlarının oluşturulması

Kombi modunda, dikiş desenleri ve alfabeler isteğinize göre kombine edilebilir. Alfabe harflerini kombine ederek BERNINA logosunu yaratabilirsiniz.



- > «Tek/Kombi modu» simgesine dokunun.
- > İsteddiğiniz dikiş desenlerini seçin.



- > Tek moduna geri dönmek için tekrar «Tek/Kombi modu» simgesine dokunun.

Bir dikiş deseni kombinasyonunun kaydedilmesi

Ayrı ayrı yaratılmış dikiş deseni kombinasyonlarını kullanabilmek için, «Kişisel hafızaya» kaydedilebilirler.

- > Bir dikiş deseni kombinasyonu yaratın.
- > «Kişisel hafıza» simgesine dokunun.



- > «Dikiş desenini kaydet» simgesine dokunun.



- > Dikiş deseni kombinasyonunu kaydetmek için «Onayla» simgesine veya sarı çerçeveli simgeye dokunun.

Bir dikiş deseni kombinasyonunun yüklenmesi



- > «Tek/Kombi modu» simgesine dokunun.



> «Kişisel hafıza» simgesine dokunun.



> > «Dikiş deseni kombinasyonu» simgesine dokunun.
> Bir dikiş deseni kombinasyonu seçin.

Bir dikiş deseni kombinasyonunun üzerine yazılması



> Bir dikiş deseni kombinasyonu yaratın.
> «Kişisel hafıza» simgesine dokunun.



> «Dikiş desenini kaydet» simgesine dokunun.
> Üzerine yazılacak dikiş deseni kombinasyonunu seçin.



> Dikiş deseni kombinasyonunun üzerine yazmak için «Onayla» simgesine dokunun.

Bir dikiş deseni kombinasyonunun silinmesi



> Bir dikiş deseni kombinasyonu yaratın.
> «i»-Diyalog simgesine dokunun.



> «Bütün kombinasyonu düzenle» simgesine dokunun.



> «Sil» simgesine dokunun.



> «Onayla» simgesine dokunun.

Bir tek dikiş deseninin düzenlenmesi

> Bir dikiş deseni kombinasyonu yaratın.
> Bir tek dikiş deseni seçmek için, dokunmatik ekran kalemikle/parmağınızla dikiş deseni kombinasyonu içinde istediğiniz pozisyona (1) dokunun.



> Tek dikiş desenini düzenlemek için «i»-Diyalog simgesine dokunun.

Bir tek dikiş deseninin silinmesi

- > Bir dikiş deseni kombinasyonu yaratın.
- > Tek bir dikiş modeli seçmek için dikiş modeli kombinasyonunda gerekli pozisyona (1) dokunmak için dokunmatik ekran kalemini/parmağınızı kullanın.



- > «i»-Diyalog simgesine dokunun.



- > Tek tek dikiş desenlerini silmek için «Sil» simgesine dokunun.

veya

- > Dikiş modeli kombinasyonunda gerekli dikiş modeline (1) dokunmak için dokunmatik ekran kalemini/parmağınızı kullanın, basılı tutun ve dikiş modelini dışarı doğru sürükleyin.
 - Dikiş deseni silinir.

Bir tek dikiş deseninin eklenmesi

Seçilmiş dikiş deseninden **sonra** daima yeni dikiş deseni eklenir.

- > Bir dikiş deseni kombinasyonu yaratın.
- > Bir tek dikiş deseni seçmek için, dokunmatik ekran kalemiyle/parmağınızla dikiş deseni kombinasyonu içinde istediğiniz pozisyona (1) dokunun.



- > Bir yeni dikiş deseni seçin.

Dikiş deseni uzunluğu ve dikiş deseni genişliğinin ayarlanması

Bir dikiş modeli kombinasyonundaki ayrı ayrı dikiş modellerinin uzunluğu ve genişliği, kombinasyondaki en uzun ve en geniş dikiş modellerine ayarlanabilir.

- > Bir dikiş deseni kombinasyonu yaratın.
- > «i»-Diyalog simgesine dokunun.



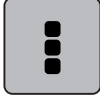

- > «Komple kombinasyonu düzenle» simgesine dokunun.



- > «Toplam desen uzunluğu» (1) simgesine dokunun.
- > «Kombinasyon içinde uzunluğu uyarla» simgesine (2) dokunun.
 - Dikiş modellerinin uzunlukları, kombinasyondaki en uzun dikiş modelinin uzunluğuna uyarlanır.



- > «Dikiş genişliği» (3) simgesine dokunun.
- > «Kombinasyon içinde genişliği uyarla» simgesine (4) dokunun.
 - Bütün dikiş modellerinin genişlikleri, kombinasyondaki en geniş dikiş modelinin genişliğine uyarlanır

Ayrıca, dikiş deseni kombinasyonunun uzunluğu ve genişliği orantılı olarak arttırılır veya azaltılır.

- > Dikiş deseni kombinasyonunun genişliğini orantılı olarak azaltmak için «Üst çok fonksiyonlu düğmeyi» saat yönünün tersine çevirin.
- > Dikiş deseni kombinasyonunun genişliğini orantılı olarak arttırmak için «Üst çok fonksiyonlu düğmeyi» saat yönünde çevirin.
- > Dikiş deseni kombinasyonunun uzunluğunu orantılı olarak azaltmak için «Alt çok fonksiyonlu düğmeyi» saat yönünün tersine çevirin.
- > Dikiş deseni kombinasyonunun uzunluğunu orantılı olarak arttırmak için «Alt çok fonksiyonlu düğmeyi» saat yönünde çevirin.

Bir dikiş deseni kombinasyonunun yansıtılması

- > Bir dikiş deseni kombinasyonu yaratın.
- > «i»-Diyalog simgesine dokunun.



- > «Bütün kombinasyonu düzenle» simgesine dokunun.



- > Bütün dikiş deseni kombinasyonunu soldan sağa doğru yansıtmak için «Görünümü soldan/sağa yansıt» simgesine dokunun.
- > Değişiklikleri fabrika ayarına geri döndürmek için tekrar «Görünümü soldan/sağa yansıt» simgesine dokunun.

Dikiş deseni kombinasyonu Alt Bölücü 1

Bir dikiş deseni kombinasyonu tekrar birkaç bölüme ayrılabilir. Alt bölüm imlecin **altına** yerleştirilir. İmlecin bulunduğu yerde sadece bu bölüm dikilir. Sonraki bölümü dikmek için imlecin sonraki bölüme yerleştirilmesi gerekir.

- > Bir dikiş deseni kombinasyonu yaratın.
- > Dokunmatik ekran kalemını/parmağınızı kullanarak, dikiş deseni kombinasyonunun alt bölümlere ayrılmasını istediğiniz yeri dikiş deseni kombinasyonu içinde seçin.
- > «i»-Diyalog simgesine dokunun.



- > «İmleç pozisyonunda kombinasyonu düzenle» simgesine dokunun.

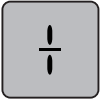

- > «Kombinasyon alt bölücü» simgesine dokunun.

Dikiş deseni kombinasyonu Alt Bölücü 2

Birkaç konuma bir dikiş deseni kombinasyonu konulabilir. Kesilme imlecin **altına** yerleştirilir.

- > Bir dikiş deseni kombinasyonu yaratın.
- > Dokunmatik ekran kalemını/parmağınızı kullanarak dikiş deseni kombinasyonu içinde dikiş deseni kombinasyonunun kesilmesini istediğiniz konumu seçin.
- > «i»-Diyalog simgesine dokunun.

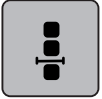

- > «İmleç pozisyonunda kombinasyonu düzenle» simgesine dokunun.

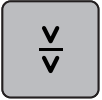

- > «Kombinasyon alt bölücü 2» simgesine dokunun.
- > Birinci bölümü dikin ve sonra kumaşı yeniden konumlandırın.

Bir dikiş deseni kombinasyonunun emniyete alınması

- > Bir dikiş deseni kombinasyonu yaratın.
- > Dokunmatik ekran kalemını/parmağınızı kullanarak, dikiş deseni kombinasyonu içinde dikiş deseni kombinasyonunun emniyete alınmasını istediğiniz konumu seçin.
- > «i»-Diyalog simgesine dokunun.



- > «İmleç pozisyonunda kombinasyonu düzenle» simgesine dokunun.



- > «Emniyet» simgesine dokunun.
 - Dikiş deseni kombinasyonunun tek tek her deseni başta veya sonda emniyete alınabilir.

Desen tekrarının programlanması



- > Bir dikiş deseni kombinasyonu yaratın.
- > «i»-Diyalog simgesine dokununuz.

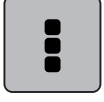

- > «Komple kombinasyonu düzenle» simgesine dokununuz.



- > Dikiş deseni kombinasyonunu tekrarlamak için «Deseni tekrarla» simgesine dokununuz.
- > Dikiş deseni kombinasyonunu 9 defaya kadar tekrarlamak için tekrar «Deseni tekrarla» simgesine dokununuz.
- > Model tekrarını devre dışı bırakmak için, «Model tekrarı» simgesini basılı tutunuz veya «clr» simgesine dokununuz.

5.7 Dikiş desenlerinin yönetilmesi

Dikiş desenleri ayarlarının kaydedilmesi



- > Bir dikiş deseni, alfabe veya ilik seçin.
- > «i»-Diyalog simgesine dokununuz.
- > Dikişi, alfabeyi veya iliği düzenleyin.



- > Değişiklikleri kalıcı olarak kaydetmek için «Dikiş deseni ayarlarının kaydedilmesi» simgesine dokununuz.



- > Değişiklikleri iptal etmek için «Fabrika ayarlarına dön» simgesine dokununuz.

Dikiş desenlerinin kişisel belleğe kaydedilmesi

Dosyalama sisteminde, ayrı ayrı düzenlenenler de dahil olmak üzere dikiş desenleri «kişisel belleğe» kaydedilebilir.

- > Bir dikiş deseni, alfabesi veya iliği seçin.
- > Dikiş desenini düzenleyin.
- > «Kişisel bellek» simgesine dokununuz.



- > «Dikiş desenini kaydet» simgesine dokununuz.
- > Desenin kaydedileceği dosyayı seçin.



- > «Onayla» simgesine dokununuz.

Kişisel bellekteki dikiş desenlerinin üzerine kaydederek iptal etme işlemi

Ön koşul:

- Dikiş deseni kişisel belleğe kaydedilir.
- > Bir dikiş deseni, alfabesi veya iliği seçin.
- > Dikiş desenini düzenleyin.



> «Kişisel bellek» simgesine dokununuz.



> «Dikiş desenini kaydet» simgesine dokununuz.
> Üzerine yazılarak iptal edilecek dikiş deseninin kaydedildiği dosyayı seçin.
> Üzerine yazılarak iptal edilmesi gereken dikiş desenini seçin.



> «Onayla» simgesine dokununuz.

Dikiş desenlerinin kişisel bellekten yüklenmesi

Ön koşul:

- Dikiş deseni kişisel belleğe kaydedilir.



> «Kişisel bellek» simgesine dokununuz.



> «Nakış motifini yükle» simgesine dokununuz.
> Dikiş deseninin kaydedildiği dosyayı seçin.
> Bir dikiş desen seçin.

Dikiş desenlerinin kişisel bellekten silinmesi

Ön koşul:

- Dikiş deseni kişisel belleğe kaydedilir.



> «Kişisel bellek» simgesine dokununuz.



> «Sil» simgesine dokununuz.
> Dikiş deseninin kaydedildiği dosyayı seçin.
> Bir dikiş deseni seçin.



> Dikiş desenini silmek için «Onayla» simgesine dokununuz.

BERNINA USB çubuğundaki dikiş desenlerini kaydetme

Dikiş modelleri ve ayrıca ayrı ayrı düzenlenmiş dikiş modelleri BERNINA'nın USB çubuğuna kaydedilebilir.

> Bir dikiş deseni, alfabe veya ilik seçin.
> Dikiş desenini düzenleyin.
> «Kişisel bellek» simgesine dokununuz.



> «Dikiş desenini kaydet» simgesine dokununuz.
> BERNINA USB bellek aygıtını makinenin USB girişine takın.



> «USB bellek aygıtı» simgesine dokununuz.



> «Onayla» simgesine dokununuz.

BERNINA USB bellek aygıtından bir dikiş deseninin yüklenmesi



- > «Kişisel bellek» simgesine dokunun.



- > «Nakış motifini yükle» simgesine dokunun.
- > Simgeye (1) dokunun.

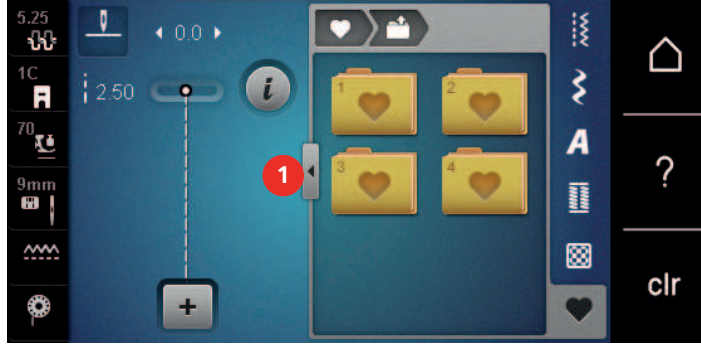

- > BERNINA USB bellek aygıtını makinenin USB girişine takın.
- > «USB bellek aygıtı» simgesine dokunun.
- > Arzu ettiğiniz dikiş desenini seçin.

Dikiş desenlerinin BERNINA USB bellek aygıtından silinmesi



- > «Kişisel bellek» simgesine dokunun.



- > «Sil» simgesine dokunun.
- > BERNINA USB bellek aygıtını makinenin USB girişine takın.
- > Silinecek olan dikiş desenini seçin.



- > «Onayla» simgesine dokunun.

5.8 Sabitleme

«Emniyet» simgesi yoluyla emniyete alma

Bir dikiş deseni kombinasyonunun tek tek her deseni, başta veya sonda emniyete alınabilir.



- > «i»-Diyalog simgesine dokunun.



- > Dikişe başlamadan önce «Emniyet» simgesine dokunun.
 - Dikiş deseni/dikiş deseni kombinasyonu, başta 4 dikişle emniyete alınır.
- > Dikiş yaparken «Emniyet» simgesine dokunun.
 - Dikiş deseni veya dikiş deseni kombinasyonunun aktif dikiş deseni, sonda 4 dikişle emniyete alınır.

«Desen sonu» butonuyla emniyete alma

«Desen sonu» butonu çeşitli fonksiyonlarla programlanabilir.



- > Dikiş başlamadan önce veya dikiş yaparken «Desen sonu» butonuna basın.
 - Dikiş yaparken, bir durdurma simgesi fonksiyonun etkinleştirildiğini gösterir ve dikiş deseni veya geçerli bir dikiş deseni kombinasyonu sonda programlanmış dikiş sayısı kadar emniyete alınacaktır.

5.9 Düzgün olmayan katmanlarda yükseklik dengeleme

Eğer baskı ayağı bir kalın dikiş yeri üzerinde açılı duruyorsa, dışlı kumaşı kavrayamaz ve dikiş projesi uygun şekilde dikilemez.

- > Kumaş tabakasını düzleştirmek için, baskı ayağının iğneye yakın arka tarafından itibaren gerektiği kadar 1 – 3 arasında telafi plakası yerleştirin.

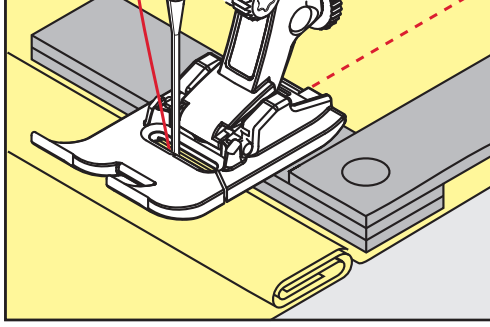

- Baskı ayağı, dikiş projesiyle aynı seviyeye getirilir.

- > Kumaş tabakasını düzleştirmek için, baskı ayağının iğneye yakın ön tarafından itibaren gerektiği kadar 1 – 3 arasında telafi plakası yerleştirin.

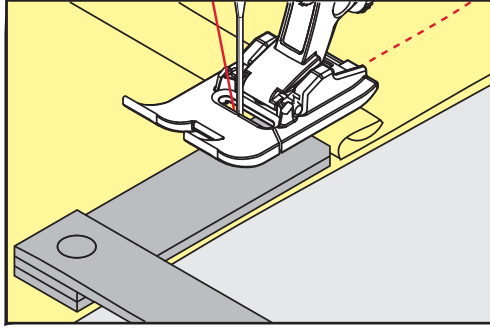

- Baskı ayağı, dikiş projesiyle aynı seviyeye getirilir.

- > Komple baskı ayağı kalın dikiş yerini geçinceye kadar dikiş yapın.
- > Yükseklik telafi plakalarını çıkarın.

5.10 Dikiş Köşeleri

Köşeleri dikerken, kumaşın küçük bir kısmı dışlı üzerindedir. Bu nedenle kumaşı iyi kavrayamaz. Yükseklik telafi aracı yoluyla kumaş düzgün bir şekilde beslenebilir.







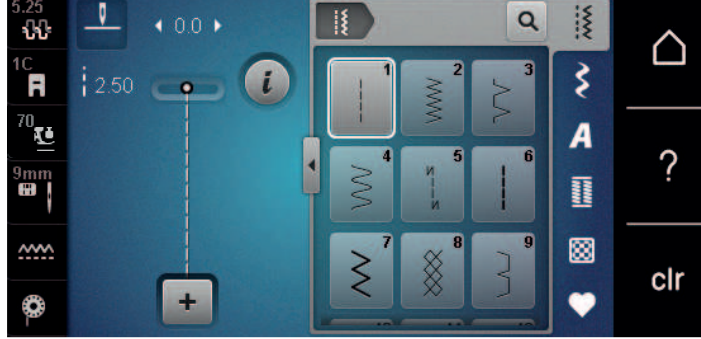







- > Kumaş kenarına ulaşıldığında, iğne aşağı pozisyondayken dikiş işlemini durdurun.
- > Baskı ayağını kaldırın.
- > Kumaşı çevirin ve istenen konuma getirin.
- > Baskı ayağının iğneye yakın sağ tarafına gerektiği kadar 1 – 3 arasında telafi plakası yerleştirin.













6 Pratik Dikişler

6.1 Genel Bakış Pratik dikişler



Dikiş deseni	Dikiş sayısı	Adı	Tanımı
	1	Düz dikiş	Birlikte dikiş ve üst dikiş yapın.
	2	Zikzak	Dikiş yerlerinin sağlamlaştırılması, kenarların sulfile yapılması, esnek dikiş yerlerinin dikilmesi ve dantelin takılması.
	3	Değişken Overlok	Esnek kumaşların bir defada dikilmesi ve bitirilmesi.
	4	Hareketli dikiş	El dikişiyle onarma, kumaşların onarılması, kenarların sağlamlaştırılması.
	5	Emniyet Programı	Dikiş yerlerinin başlangıç ve bitişlerinin düz dikişle emniyete alınması.
	6	Üçlü Düz dikiş	Ağır kumaşlarda sağlamlaştırılmış dikiş yerleri; Görünür reçmeler ve dikiş yerleri.
	7	Üçlü Zikzak	Ağır kumaşlarda sağlamlaştırılmış dikiş yerleri; Görünür reçmeler ve dikiş yerleri.
	8	Petek dikişi	Esnek kumaşlar ve reçmeler için. Masuradaki esnek ipe birlikte de kullanılabilir.
	9	Kör dikiş	Gizli etek bastırma dikişleri, yumuşak jerselerde ve ince malzemede kabuklu kenar efekti, dekoratif dikiş yerleri.
	10	Çift overlok	Esnek kumaşların bir defada dikilmesi ve bitirilmesi.
	11	Süper esnek dikiş	Son derece streç kumaşlar için. Her tip giysi için.

Dikiş deseni	Dikiş sayısı	Adı	Tanımı
	12	Toplama dikişi	Birçok kumaş tipi; Esnek, uç ucu dikişlerle büzgü = iki baskılı kenarın uç uca getirilmesi ve birlikte dikilmesi, dekoratif dikişler.
	13	Streç overlok	Esnek kumaşların bir defada dikilmesi ve bitirilmesi.
	14	Triko dikişi	Görünür reçmeler, iç çamaşırlarında, süveterlerde görünür dikiş yerleri, jerse onarımı.
	15	Universal dikiş	Keçe ve deri gibi sert kumaşlar için. Düz birleştirme dikiş yerleri, görünür dikiş yerleri, lastik bağlama, dekoratif dikiş yerleri.
	16	Zikzak dikiş	Kenar sonlandırma ve sağlamlaştırma, lastik takma, dekoratif dikiş yeri.
	17	Likra dikişler	Likra kumaşlar için; Düz birleştirme dikiş yerleri ve reçmeler, iç çamaşırında sağlamlaştırılmış dikiş katlamalı dikiş.
	18	Streç dikişler	Son derece streç kumaşlar için; Spor giysi için açık dikiş yeri.
	19	Takviyeli overlok	Orta ağırlıkta örme giysi ve havlu kumaş için; Overlok dikiş yerleri, düz birleştirme dikiş yerleri.
	20	Örgü overlok	Elde ve makineyle örülen kumaşların tek seferde dikilmesi ve bitirilmesi.
	21	Teyelleme dikişi	Dikiş yerleri ve reçmeler için.
	22	Basit yama programı	Deliklerin ve zarar görmüş kumaşların örülerek onarılması.
	23	Sağlamlaştırılmış Yama Programı	Onarılan deliklerin ve hasarlı kumaşın sağlamlaştırılması.
	24	Punteriz programı	Cep açıklıklarının sağlamlaştırılması, kemer köprülerinin dikilmesi.
	25	Punteriz programı	Cep açıklıklarının sağlamlaştırılması, kemer köprülerinin dikilmesi, fermuarların ve dikiş uçlarının emniyete alınması.
	26	Büyük Fermuar Açıklığı dikişi	Orta ağırlıkla kalın arasındaki kumaşlarda cep açıklıklarının, fermuarların ve yırtmaçların sağlamlaştırılması.

Dikiş deseni	Dikiş sayısı	Adı	Tanımı
	27	Küçük Fermuar Açıklığı dikişi	İnce ve orta kalınlıktaki kumaşlarda cep açıklıkların, fermuarların ve yırtmaçların sağlamlaştırılması.
	29	Dar gizli dikiş	İnce kumaşlarda gizli kenar bastırma dikişleri.
	31	Uzun dikişli üçlü düz dikiş	Ağır kumaşlarda takviye edilmiş dikiş yerleri; Görünür reçmeler ve dikiş yerleri.
	32	Tek düz dikiş	Bir kombinasyonda bir bağlantı dikişi olarak kullanılır.
	33	Üç basit düz dikiş	Bir kombinasyonda bağlantı dikişleri olarak.
	34	Yama dikişi	«Kalıcı tersine dikiş» fonksiyonuyla bir el dikişiyle birlikte yama yapmak için.
	35	Açık overlok dikiş	Bir sağlamlaştırılmış kenara sahip esnek kumaşların birlikte dikilmesi ve aynı zamanda tamamlanması için.
	36	Overlok	Orta ağırlıktaki örme ürünler için.
	37	Sağlamlaştırılmış overlok dikiş	Esnek kumaşların aynı anda birlikte dikilmesi, tamamlanması ve sağlamlaştırılması için.
	38	Zincir dikiş	Birçok örme kumaş için dekoratif ve sağlamlaştırıcı dikiş.
	39	Reçme dikiş etkisi	Ağır örme ürünler ve örme kumaşlarda dekoratif dikiş yerleri ve reçmeler yapmak için.
	40	Reçme dikiş etkisi	Ağır örme ürünler ve örme kumaşlarda dekoratif dikiş yerleri ve reçmeler yapmak için.

6.2 Düz dikiş yapılması

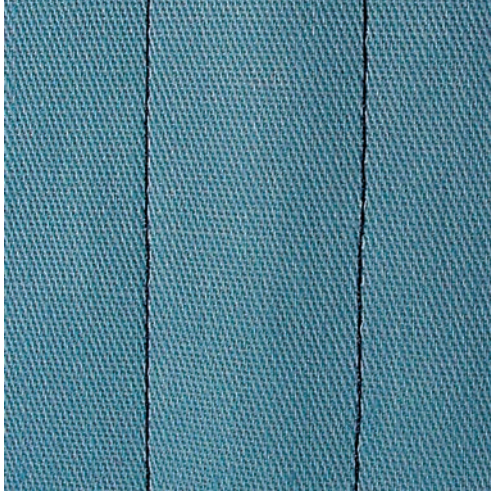

Dikiş uzunluğunu dikiş projesiyle eşleştirin; denim kumaşlar için uzun dikişler (yaklaşık 3 – 4 mm) ve ince kumaşlar için kısa dikişler (yaklaşık 2 – 2.5 mm). Dikiş uzunluğunu iplik boyutuyla eşleştirin; örn. kordoneyle üst dikiş yaparken uzun dikişler (yaklaşık 3 – 5 mm).

Ön koşul:

- Ters desen ayağı No. 1C/1D takılır.
- > «Pratik dikişler» simgesine dokununuz.
- > Düz dikiş No. 1'i seçin.



6.3 Otomatik Emniyet Programıyla emniyete alma

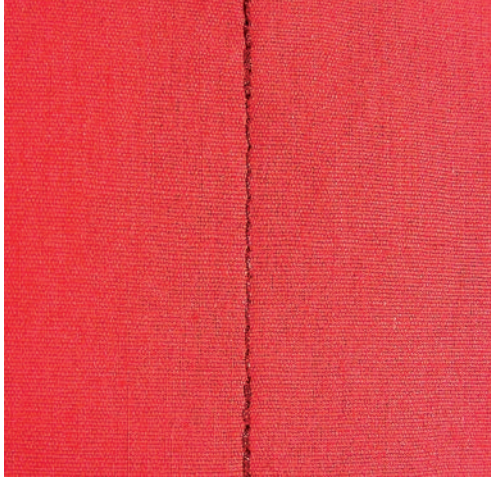

Belirlenmiş ileriye doğru dikilen 5 dikiş ve geriye doğru dikilen 5 dikiş nedeniyle, emniyete alma düzgündür.

Ön koşul:

- Geri desen ayağı No. 1C takılır.
- > «Pratik dikişler» simgesine dokununuz.
- > Emniyet Programı No. 5'i seçin.
- > Ayak kumandasına basın.
 - Makine otomatik olarak emniyete alır.
- > Arzu ettiğiniz uzunlukta dikiş yapın.



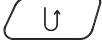

- > «Hızlı ters dikiş» butonuna basın.
 - Makine, otomatik olarak emniyet dikişi yapar ve emniyet programının sonunda durur.

6.4 Fermuarda dikiş

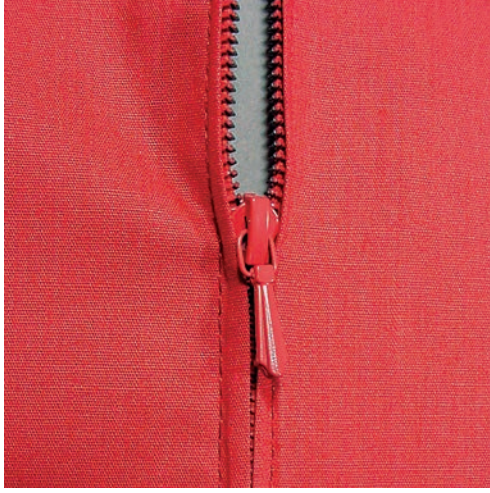

Dikişe başlarken kumaş beslemesi zor olabileceğinden, birkaç dikiş için iplikleri sıkıca tutmanız veya kumaşı hafifçe geriye doğru çekmeniz veya önce 1 – 2 cm ters dikiş yapmanız tavsiye edilir.



- > Ters desen ayağı No. 1C'yi takın.
- > «Pratik dikişler» simgesine dokununuz.
- > Düz dikiş No. 1'i seçin.
- > Fermuarın başladığı noktaya kadar dikiş yapın.
- > Emniyet dikişlerini yapın.
- > Fermuar uzunluğunu uzun dikişlerle kapatın.
- > Dikiş paylarını yapın.
- > Dikiş yerini ütöleyin.
- > Fermuar uzunluğunu açın.
- > Kumaşın katlanan kenarlarının fermuarın ortasında buluşmalarını sağlamak için fermuarı kumaşın altında teyelleştirin.
- > Fermuarı birkaç santimetre açın.
- > Fermuar ayağı No. 4D'yi takın.
- > İğne pozisyonunu sağa taşıyın.
- > Baskı ayağını yukarı kaldırmak ve dikiş projesini konumlandırmak için Serbest El Sistemini kullanın.
- > Üst soldan itibaren dikmeye başlayın.
- > İğnenin fermuar bobinleri boyunca dikiş yapmasını sağlayacak şekilde ayağı yönlendirin.
- > İğne aşağı pozisyondayken fermuar çekeceğinin önünde durdurun.
- > Baskı ayağını kaldırın.
- > Fermuarı kapatın.
- > Dikmeye devam edin ve iğne aşağı pozisyondayken fermuar tabanının önünde durdurun.
- > Baskı ayağını yukarı kaldırın ve dikiş projesini çevirin.
- > Fermuarın diğer tarafına doğru enine dikiş ve iğne aşağı pozisyondayken durdurun.
- > Baskı ayağını yukarı kaldırın ve dikiş projesini çevirin.

- > İkinci tarafı aşağıdan yukarıya doğru diki.

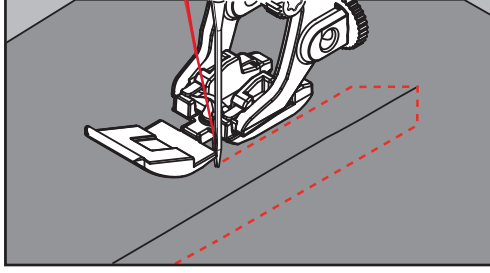

6.5 Fermuarın iki tarafını da aşağıda yukarıya doğru diki

Kadife gibi havlı kumaşlar söz konusu olduğuna, fermuarın iki tarafından, hem alttan hem üstten yerine dikilmesi tavsiye edilir.



Kumaş yoğun dokunmuşsa veya sertse, 90 – 100 boyutunda bir iğne kullanılması tavsiye edilir. Bu, düzgün bir dikiş oluşumu yaratır.



- > Ters desen ayağı No. 1C'yi takın.
- > «Pratik dikişler» simgesine dokunun.
- > Düz dikiş No. 1'i seçin.
- > Fermuarın başladığı noktaya kadar diki.
- > Emniyet dikişlerini yapın.
- > Fermuar uzunluğunu uzun dikişlerle kapatın.
- > Dikiş paylarını yapın.
- > Dikiş yerini ütöleyin.
- > Fermuar uzunluğunu açın.
- > Kumaşın katlanan kenarlarının fermuarın ortasında buluşmalarını sağlamak için fermuarı kumaşın altında teyelleyin.
- > Fermuar ayağı No. 4D'yi takın.
- > İğne pozisyonunu sağa taşıyın.
- > Baskı ayağını yukarı kaldırmak ve dikiş projesini konumlandırmak için Serbest El Sistemini kullanın.
- > Fermuarın sonunda dikiş yerinin ortasında dikişe başlayın.
- > Fermuar bobinlerinin kenarı boyunca diyagonal olarak diki.
- > Birinci tarafı (1) aşağıdan yukarıya doğru diki.
- > İğne aşağı pozisyondayken fermuar çekeceğinin önünde durdurun.
- > Baskı ayağını kaldırın.
- > Fermuarı baskı ayağının arkasına kadar açın.
- > Baskı ayağını aşağıya indirin ve dikişe devam edin.
- > İğne konumunu sola hareket ettirin.
- > İkinci tarafı (2) tam olarak aynı şekilde aşağıdan yukarıya doğru diki.

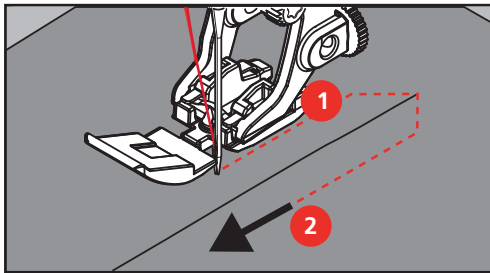

6.6 Üçlü düz dikiş yapılması



Üçlü düz dikiş, özellikle dayanıklı dikiş yerleri ve kot ve fitille kadife gibi sert, yoğun dokunmuş kumaşlar için uygundur. Sert veya yoğun dokunmuş malzemeler için Kot ayak No. 8'i takmanız tavsiye edilir. Bu ayak kot veya kanvas kumaşı dikmenize yardımcı olacaktır. Dekoratif üst dikiş için dikiş uzunluğu artırılabilir.

- > Ters desen ayağı No. 1C/1D'yi takın.
- > «Pratik dikişler» simgesine dokununuz.
- > Üçlü düz dikiş No. 6'yı seçin.



6.7 Üçlü zikzak dikiş

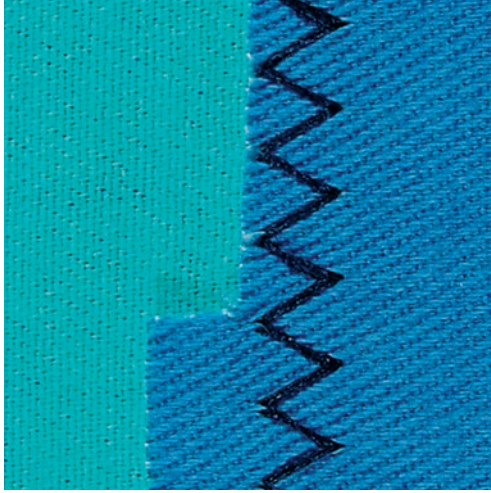

Kot, şezlong örtüleri, brandalar veya sık yıkanan kumaşlar gibi sert malzemeler için. Önce işlenmemiş kenarları bitirin.

- > Ters desen ayağı No. 1C/1D'yi takın.
- > «Pratik dikişler» simgesine dokununuz.
- > Üçlü zikzak No. 7'yi seçin.



6.8 Manuel yama

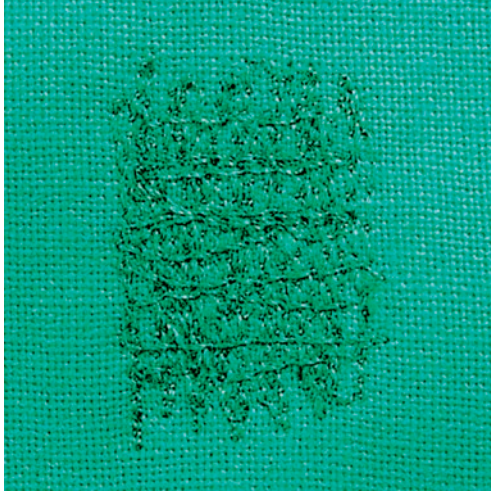

Her tip kumaşta deliklerin veya aşınmış yerlerin örülerek onarılması için.

Eğer iplik üstte görünüyorsa ve kötü bir dikiş oluşumuyla sonuçlanıyorsa, dikiş projesinin hareketini yavaşlatın. Eğer kumaşın ters tarafında düğümler varsa, dikiş projesini daha hızlı hareket ettirin. İplik koptuğunda, dikiş projesini daha istikrarlı şekilde yönlendirin.

- > Yama ayağı No. 9'u (isteğe bağlı aksesuar) takın.
- > «Pratik dikişler» simgesine dokununuz.
- > Düz dikiş No. 1'i seçin.
- > Dişliyi aşağıya indirin.
- > Sürme masayı takın.
- > Dikiş projesini yuvarlak nakış kasmağına (isteğe bağlı aksesuar) kasnaklayın.
 - Örülerek onarılacak alan gergin kalır ve şekli bozulmaz.
- > Soldan sağa doğru dikiş, kumaşı baskı uygulamadan elinizle dengeli bir şekilde yönlendirin.
- > Yön değiştirirken delik oluşmasından ve ipliğin kopmasından sakınmak için eğriler halinde hareket edin.
- > İpliğin kumaşın üzerinde daha iyi yayılmasını sağlamak için sıraları düzensiz uzunluklarla çalışın.

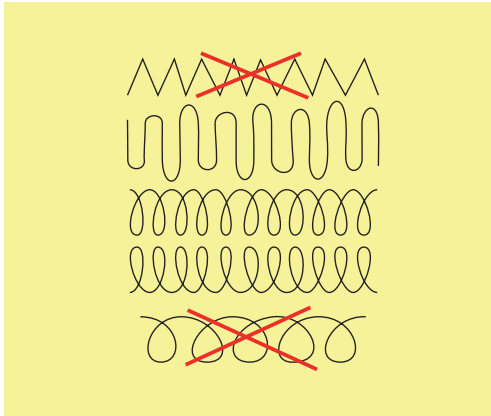

- > İlk sıraları birbirine çok yakın olmayacak şekilde ve yıpranmış olan bölgenin dışında dikiş.

- > Sıraları düzensiz uzunluklarla diki.

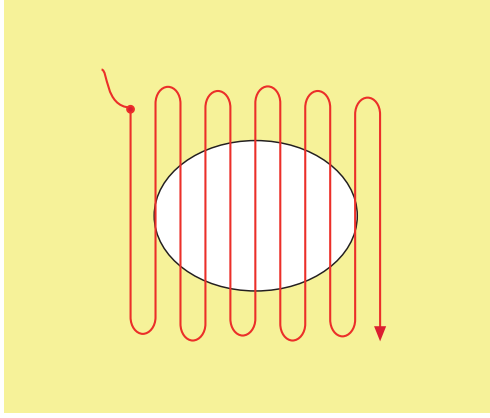

- > Dikiş projesini 90° döndürün.
- > İlk sıraları birbirine çok yakın olmayacak şekilde diki.

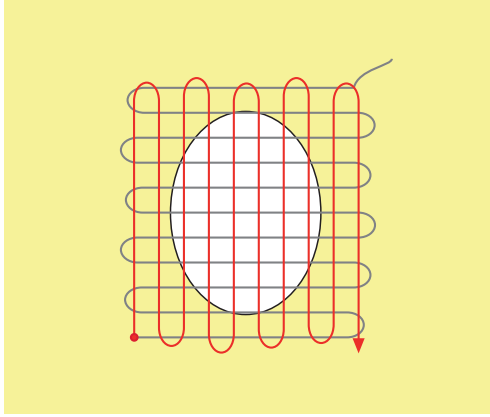

- > Dikiş projesini 180° döndürün.
- > Bir başka gevşek sıra diki.

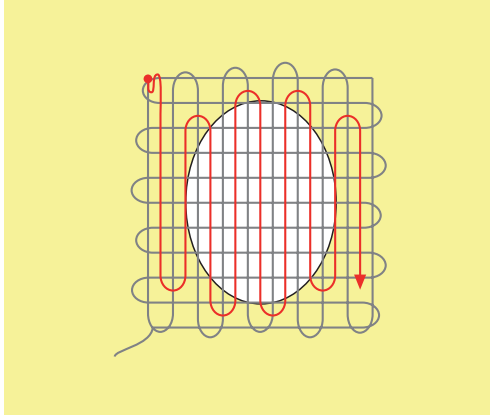

6.9 Otomatik yama



Basit Yama Programı No. 22, özellikle aşınmış veya zarar görmüş bölgelerin örülerek çabuk onarılması için uygundur. Yıpranmış ve zarar görmüş bölgeler için bir astar olarak ince malzeme kullanmanız veya bir yapışkanlı tela kullanmanız tavsiye edilir. Basit Yama Programı No. 22, bütün malzemelerde boyuna kumaş çizgileri boyunca bulunan ipliklerin yerini alır. Eğer yama bölgesinin biçimi bozulursa, balansla düzeltin.

- > Ters desen ayağı No. 1C'yi veya İlik ayağı No. 3A'yı takın.
- > «Pratik dikişler» simgesine dokununuz.
- > Basit Yama Programı No. 22'yi seçin.
- > Hafif malzemeleri yuvarlak nakış kasağına (isteğe bağlı aksesuar) kasnaklayın.
 - Yama bölgesi dengeli şekilde gergin kalır ve biçimi bozulmaz.
- > Sol üst kısımdan dikişe başlayın.
- > Önce birinci sırayı dikişin.
- > Makineyi durdurun.
- > «Hızlı tersine dikiş» butonuna basın.
 - Uzunluk programlanır.
- > Önce Yama Programının dikiş işlemini tamamlayın.
 - Makine otomatik olarak durur.

6.10 Takviyeli yama, otomatik

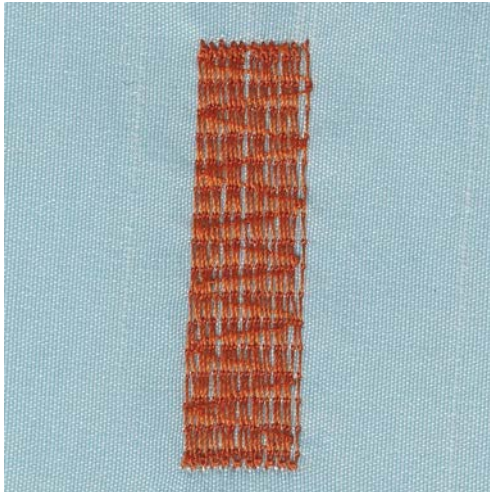

Takviyeli Yama Programı No.23 özellikle ince yerlerin veya deliklerin çabuk yamanması için uygundur. Takviyeli Yama Programı No. 23, bütün kumaşlarda boylamasına ipliklerin yerini alır.



Eğer Yama Programı bütün aşınmış veya zarar görmüş bölgeyi kapsamıyorsa, işi yeniden konumlandırmanız ve Yama Programıyla tekrar dikiş yapmanız önerilir. Uzunluk programlanır ve istenildiği kadar tekrarlanabilir.



- > İlik ayağı No. 3A'yı takın.
- > «Pratik dikişler» simgesine dokunun.
- > Sağlamlaştırılmış Yama Programı No. 23'ü seçin.
- > Hafif malzemeleri yuvarlak nakış kasmağına (isteğe bağlı aksesuar) kasnaklayın.
 - Yama alanı dengeli şekilde gergin kalır ve çarpılmaz.
- > Sol üst kısımdan dikişe başlayın.
- > Önce birinci sırayı dikişin.
- > Makineyi durdurun.
- > «Hızlı geri al» butonuna basın.
 - Yama uzunluğu programlanır.
- > Yama programıyla dikiş sonlandırın.
 - Makine otomatik olarak durur.

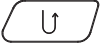

6.11 Sağlamlaştırılmış Yama Programı

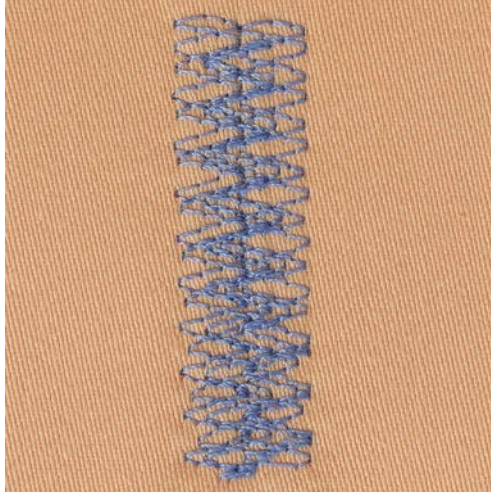

Yama Programı No. 34, özellikle kot veya tulum gibi ağır ve sert kumaşlardaki yıpranmış veya zarar görmüş bölge için uygundur.



- > Ters desen ayağı No. 1C'yi takın.
- > «Pratik dikişler» simgesine dokunun.
- > Sağlamlaştırılmış Yama Programı No. 34'ü seçin.



- > «Pratik dikişler» simgesine dokununuz.
- > İkili overlok No. 10'u seçiniz.

6.14 Dar kenar dikişi

- > Gizli dikiş ayağı No. 5'i veya Ters desen ayağı No. 1C'yi veya Kenar dikiş ayağı No. 10/10C/10D 'yi (isteğe bağlı aksesuar) seçiniz.



- > «Pratik dikişler» simgesine dokununuz.
- > Düz dikiş No. 1'i seçiniz.
- > Kenarı sola, Kör Dikiş ayağı kılavuzunun karşısına yerleştiriniz.
- > Soldaki iğne pozisyonunu kenara istediğiniz mesafede seçiniz.

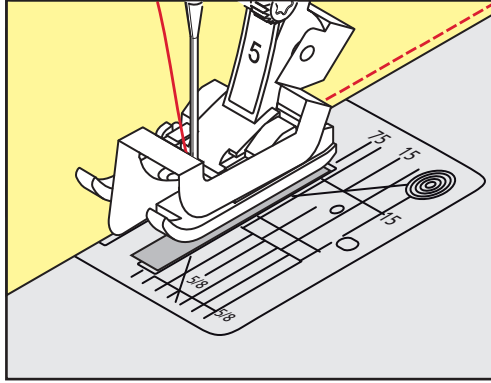

6.15 Geniş kenar dikişi

- > Gizli dikiş ayağı No. 5'i veya Ters desen ayağı No. 1C'yi veya Kenar dikiş ayağı No. 10/10C/10D 'yi (isteğe bağlı aksesuar) seçiniz.



- > «Pratik dikişler» simgesine dokununuz.
- > Düz dikiş No. 1'i seçiniz.
- > Kenarı baskı ayağı boyunca veya işaretler boyunca 1 – 2,5 cm (0,39 – 0,98 inç) mesafede yönlendiriniz.
- > Kenara arzu edilen mesafede iğne pozisyonunu seçiniz.

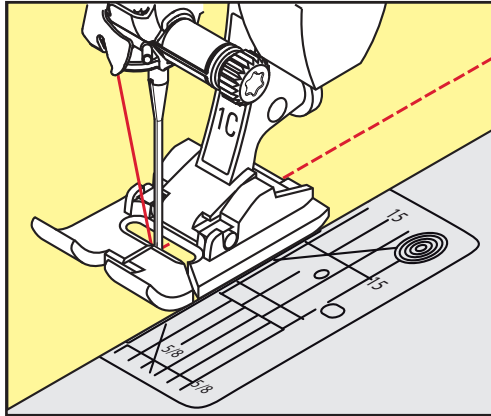

6.16 Dikiş kılavuzu (isteğe bağlı aksesuar) kullanarak kenar dikişi

Paralel daha geniş çizgiler dikerken, dikiş kılavuzunun (isteğe bağlı aksesuar) bir dikilmiş çizgi boyunca yönlendirmeniz tavsiye edilir.



- > Ters desen ayağı No. 1C'yi veya Kenar dikiş ayağı No 10/10C/10D'yi (isteğe bağlı aksesuar) takınız.
- > «Pratik dikişler» simgesine dokununuz.
- > Düz dikiş No. 1'i seçiniz.
- > Baskı ayağının arkasındaki vidayı gevşetiniz.

- > Dikiş kılavuzunu baskı ayağının deliğinin içine sokun.
- > Genişliği arzu ettiğiniz şekilde ayarlayın.
- > Vidayı sıkıştırın.
- > Katlanmış kenarı dikiş kılavuzu boyunca yönlendirin.

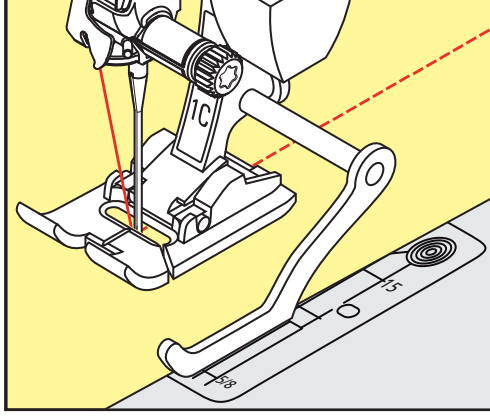

6.17 Reçme kenarların dikilmesi

Gizli dikiş ayağı No. 5 kullanılırken, en solda veya en sağda bir iğne konumu seçmeniz önerilir. Ters desen ayağı No. 1C'yi veya Kenar dikiş ayağı No. 10/10C/10D'yi kullanırken, bütün iğne pozisyonları mümkündür.

- > Gizli dikiş ayağı No. 5'i veya Ters desen ayağı No. 1C'yi veya Kenar dikiş ayağı No. 10/10C/10D 'yi (isteğe bağlı aksesuar) seçin.
- > «Pratik dikişler» simgesine dokununuz.
- > Düz dikiş No. 1'i seçin.
- > İçerideki üst sağ kenarı Gizli Dikiş ayağının kılavuzuna doğru yerleştirin.
- > Üst kenar boyunca dikiş yapmak için en sağda iğne pozisyonunu seçin.

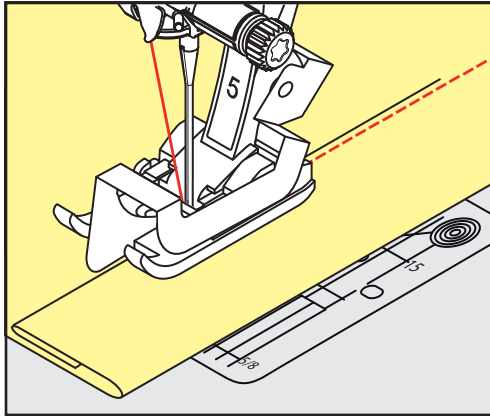

6.18 Gizli kenar bastırma dikişi

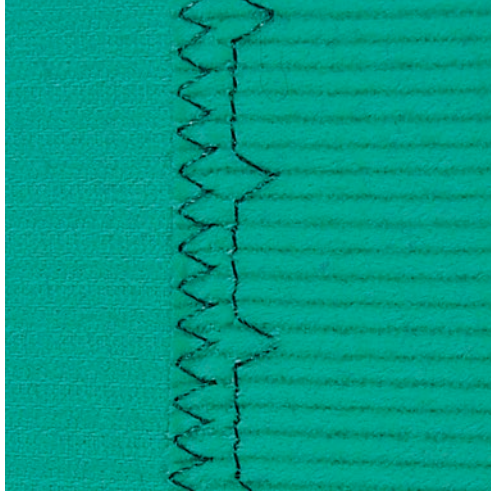

Orta ile ağır arası pamuklu, yünlü ve karma malzemelerde görünmez kenar bastırma dikişleri için.

Ön koşul:

- Kumaş kenarları tamamlanır.
- > Gizli Dikiş ayağı No. 5'i takın.
- > «Pratik dikişler» simgesine dokunun.
- > Gizli Dikiş No. 9'u seçin.
- > Tamamlanan alt kenarı açığa çıkarmak için kumaşı arkaya kumaşın sağ tarafına doğru katlayın.
- > Kumaşı baskı ayağının altına yerleştirin ve katlanmış kenarı baskı ayağı üzerinde metal kılavuza doğru hareket ettirin.
- > Dikişleri eşit derinlikte dikmek için katlanmış kenarı dengeli şekilde ayağın metal kılavuzu boyunca yönlendirin.
 - İğnenin sadece katlamanın kenarını delmesini sağlayın.
- > Yaklaşık 10 cm (yaklaşık 3.93 inç) diktikten sonra, kumaşın iki tarafını da kontrol edin ve gerekiyorsa genişliği tekrar ayarlayın.

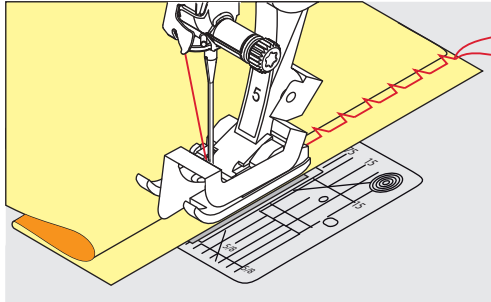

6.19 Görünür kenar bastırma dikişlerinin yapılması

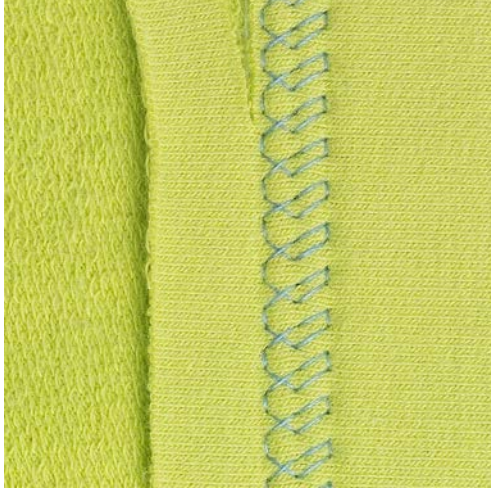

Görünür kenar dikişi, özellikle jarse, pamuk, yün, sentetik ve karma elyaflarda esnek kenarlar için uygundur.



- > Ters desen ayağı No. 1C/1D'yi takın.
- > «Pratik dikişler» simgesine dokununuz.
- > Triko dikiş No. 14'ü seçin.
- > Eğer gerekiyorsa kenarı ütöleyin ve teyelleysin.
- > Eğer gerekiyorsa baskı ayağı baskısını azaltın.
- > Kenarı, sağ tarafta tercih ettiğiniz derinlikte dikiş.
- > Fazla kumaşı ters taraftan kesin.

6.20 Düz birleştirme dikişlerinin yapılması

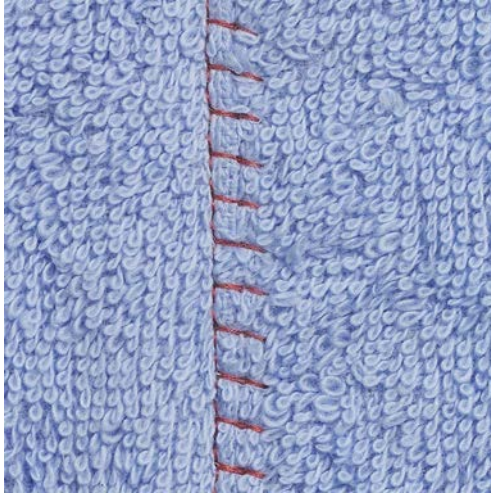

Düz birleştirme dikişi, özellikle havlu kumaşı, keçe ve deri gibi kalın malzemeler için uygundur.



- > Ters desen ayağı No. 1C'yi takın.
- > «Pratik dikişler» simgesine dokununuz.
- > Streç overlok No. 13'ü seçin.
- > Kumaş kenarlarını üst üste bindirin.
- > Kumaş kenarı boyunca dikiş yapın.
- > İğne, sağ tarafta üst katmanın kenarı üzerinden alt katmana doğru dikiş yaparak çok düz ve dayanıklı bir dikiş gerçekleştirir.

6.21 Teyel dikişlerinin yapılması

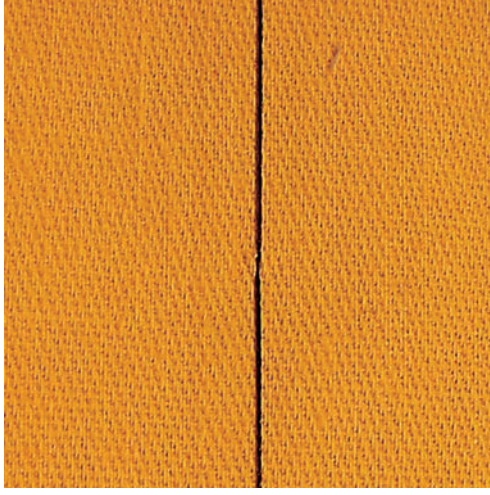

Teyel dikişleri yaparken, sökmesi kolay olduğundan bir ince örme iplik kullanmanız tavsiye edilir. Sadece dördüncü dikiş teyel dikişi No. 21 ile yapılır. Dikiş uzunluğu 6 mm olarak ayarlandığında, mümkün olan en uzun dikiş 24 mm'dir. Tavsiye edilen dikiş uzunluğu 3.5 – 5 mm'dir. Teyel dikişi, çok uzun dikiş uzunluğunun gerektiği dikiş projeleri için uygundur.



- > Ters desen ayağı No. 1C/1D'yi takın.
- > «Pratik dikişler» simgesine dokununuz.
- > Teyel dikişi No. 21'i seçin.
- > Dikiş uzunluğunu seçin.
- > Katmanların kaymasını önlemek için kumaş katmanlarını teyelleme yönüne dik açıda iğneleyin.
- > Başta ve sonda 3 – 4 teyel dikişi yapın.

7 Dekoratif Dikişler

7.1 Genel Bakış Dekoratif dikişler

Kumaş tipine bağlı olarak daha kolay veya daha zor dekoratif dikişler kendiliğinden gelir.

- Basit düz dikişlerle programlanan dekoratif dikişler, bilhassa hafif malzemeler için uygundur; örn. Dekoratif dikiş No. 101.
- Üçlü düz dikişlerle veya birkaç saten dikişle programlanan dekoratif dikişler, özellikle orta ağırlıkta malzemeler için uygundur; örn. Dekoratif dikiş No. 107.
- Saten dikişlerle programlanan dekoratif dikişler, özellikle ağır malzemeler için uygundur; örn. Dekoratif dikiş No. 401.

Mükemmel bir dikiş oluşumu için, üst ve bobin ipliği için aynı iplik renginin ve bir sabitleyicinin kullanılması avantajlı olacaktır. Havlı veya uzun elyaflı malzemelerde, sağ tarafta ek ve suda çözünebilir düzeltici kullanılması tavsiye edilir; bu düzeltici dikiş işleminden sonra kolayca çıkarılabilir.



Dekoratif dikiş	Kategori	Adı
	Kategori 100	Doğal dikişler
	Kategori 300	Çapraz Dikişler
	Kategori 400	Saten dikişler
	Kategori 600	Süs dikişleri
	Kategori 700	Hatıra dikişleri
	Kategori 900	Yenilik
	Kategori 1100	Özel dikişler
	Kategori 1700	Uluslararası

Dekoratif dikiş	Kategori	Adı
	Kategori 2000	Mevsimler
	Kategori 2200	Hobiler ve spor

7.2 Bobin-Oynama



Bobin, farklı iplik malzemesiyle doldurulabilir. Doku kazandırmak amacıyla serbest hareketli dikiş. Bu yöntem, «normal» serbest hareketli dikişe benzer, fakat kumaşın **ters** tarafında yapılır.

Nakış sabitleyiciyle dikilecek olan bölgeyi sağlamlaştırın. Desen, kumaşın ters tarafında çizilebilir. Deseni ayrıca kumaşın ön tarafına da çizebilirsiniz. Çizgiler, polyester, pamuk veya reyon iplik kullanılarak serbestçe yönlendirilen bir düz dikişle takip edilebilir. Dikiş sıraları, kumaşın düz tarafında görünür ve bobin ipliği dikişi için referans çizgi işlevi görürler.

BSR fonksiyonu, bobin ipliği dikişi için kullanılabilir. Projenizi, iğnenin altında sürekli ve dengeli bir hızla, desenin çizgilerini takip ederek yönlendirmeniz tavsiye edilir. Dikişten sonra sabitleyici çıkartılmalıdır.

Sonucun nasıl görüldüğünü kontrol etmek için önce kumaşın ters tarafında bir numune dikiş gerçekleştirin.

Dekoratif dikişlerin hepsi bu teknik için uygun değildir. Basit dekoratif dikişler en iyi sonucu verirler. Kompakt dikiş türlerinden ve saten dikişlerden kaçınınız.

DİKKAT

Uygun olmayan mekik kullanılıyor

Mekikte hasar.

> Bobin işi bobini (isteğe bağlı aksesuar) kullanınız.

> Nakış ayağı No. 20C veya No 20D (isteğe bağlı aksesuar) takınız.

> «Dekoratif dikişler» simgesine dokununuz.

> Bir uygun dekoratif dikiş seçiniz.

> Kalın bir iplikle dikiş yaparken bile hoş bir dikiş oluşumu elde edebilmeniz için dikiş uzunluğunu ve dikiş genişliğini ayarlamak için «Üst Çok İşlevli düğmeyi» ve «Alt Çok İşlevli düğmeyi» çeviriniz.

> «i»-Diyalog simgesine dokununuz.



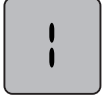

> Dikiş deseninin daha az yoğun şekilde dikilmesi için «Uzun dikiş» simgesine dokunun.



> Gerekirse üst dikiş gerginliğini ayarlamak için «Üst dikiş gerginliği» simgesine dokunun.

7.3 Dikiş yoğunluğunun değiştirilmesi

Belli dekoratif dikişlerde (örn. No. 401), dikiş yoğunluğu değiştirilebilir. Eğer dikiş yoğunluğu artırılırsa, dikiş mesafesi genişler. Eğer dikiş yoğunluğu azaltılırsa, dikiş mesafesi kısılır. Dikiş deseninin programlanmış uzunluğu etkilenmez.

- > Dekoratif dikişi seçin.
- > «i»-Diyalog simgesine dokunun.



- > «Desen uzunluğunu/dikiş yoğunluğunu düzenle» simgesine dokunun.
- > «-» veya «+» simgeleri (1) yoluyla dikiş yoğunluğunu ayarlayın.



7.4 Çapraz dikişlerin yapılması

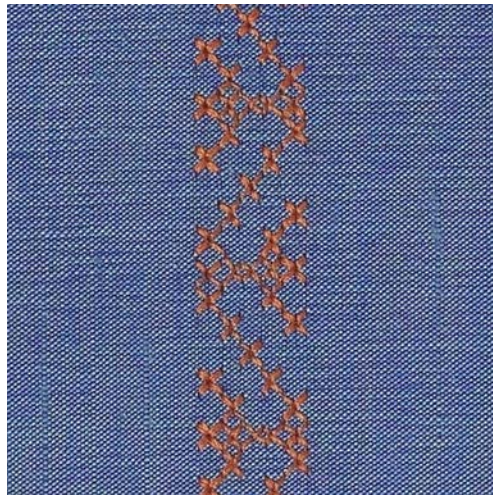

Çapraz dikişli nakış, geleneksel bir tekniktir ve diğer dekoratif dikişlere çekici bir katkıdır. Eğer bir keten dokusuna sahip bir kumaş üzerinde çapraz dikişler yaparsanız, bunlar elle dikilmiş çapraz dikiş gibi görünürler. Çapraz dikiler nakış ipliğiyle yapıldığıda, dikiş deseni daha dolgun görünür. Çapraz dikişler özellikle ev döşemeleri, giysilerde süslemeler ve genel olarak süsleme amacıyla kullanılırlar. Her takip eden çizgi birinci sırayı referans aldığından, birinci sıranın düz bir çizgi halinde dikilmesi önemlidir.

- > Ters model ayağı No. 1C/1D'yi veya Açık nakış ayağı No. 20C'yi veya Nakış ayağı No.20C'yi (isteğe bağlı aksesuar) takın.
- > Bir çapraz Kategori 300 seçin ve bunu istediğiniz şekilde kombine edin.
- > Düz bir çizgi dikmek için, dikiş kılavuzunu veya sürme masa dikiş kılavuzunu kullanarak birinci sırayı dikiş.
- > İkinci sırayı birincinin yanında ve baskı ayağının genişliği kadar bir mesafede veya dikiş kılavuzu kullanarak dikiş.





7.5 Dar pli

Dar pli

Teknik, kumaş parçasının boyutunu küçültür. Her zaman yeterli kumaşla planlama yapılması tavsiye edilir. Dar ve süslü pliler, dar dikilmiş katlamalardır ve bunlar normalde giysi veya dikiş projesi için parçalar biçilmeden önce kumaş üzerine dikilir. Bunlar, süsleme için veya başka eski usul nakış teknikleriyle kombinasyon için uygundurlar.

Dar ve süslü pliler kordonlandıklarında, yani bir ek dar ve süslü pli kordonuyla dikildiklerinde daha belirgin ve kabartma bir etki elde edilebilir. Seçilen dar ve süslü pli ayağının oluklarına uyan bir dar ve süslü pli kordonu seçin. Kordon solmaz ve büzülmez olmalıdır.

Dar ve süslü plilere genel bakış

Dar ve süslü pli ayağı	Numara	Tanımı
	No. 30 (İsteğe bağlı aksesuar)	3 oluk Ağır kumaşlar için. 4 mm'lik çift iğneyle kombinasyon halinde
	No 31 (isteğe bağlı aksesuar)	5 oluk Ağır ve orta arası kumaşlar için. 3 mm'lik çift iğneyle kombinasyon halinde
	No 32 (isteğe bağlı aksesuar)	7 oluk Hafif ve orta ağırlıktaki kumaşlar için. 2 mm'lik çift iğneyle kombinasyon halinde
	No 33 (isteğe bağlı aksesuar)	9 oluk Çok hafif kumaşlar (dar ve süslü pli kordonu olmadan). 1 veya 1.6 mm'lik çift iğneyle kombinasyon halinde

Dar ve süslü pli ayağı	Numara	Tanımı
	No 46C (isteğe bağlı aksesuar)	5 oluk 1.6 – 2.5 mm çift iğneyle kombinasyon halinde Çok hafif ve orta ağırlıktaki kumaşlar için.

Fitilin takılması

- > Makineyi kapatın ve elektrikle bağlantısını kesin.
- > İğneyi çıkarın.
- > Baskı ayağını çıkarın.
- > Dikiş plakasını çıkarın.
- > Bobin kapağını açın.
- > Kordonu alttan kanca aralığından ve dikiş plakası aralığından çekin.
- > Dikiş plakasını yerine takın.
- > Bobin kapağını kapatın.
- > Kordonun, bobin kapağının iplik yarığında kayarak geçtiğinden emin olun.

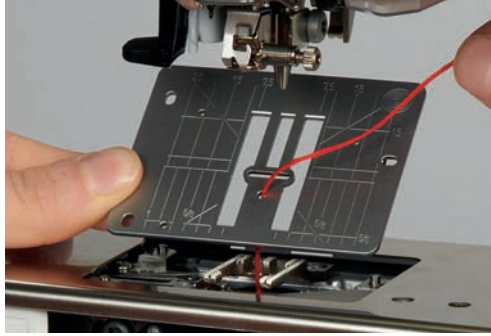

- > Kordon masurasını diz kaldırıcının üzerine yerleştirin.

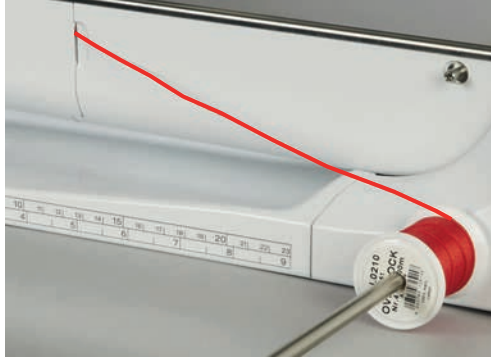

- > Kordonun pürüzsüz bir şekilde işlediğinden emin olun.
- > Eğer ipli kanca kapağında pürüzsüz bir şekilde süzülüyorsa, kanca kapağını açık bırakın.
- > Eğer kanca kapağı açılırsa, Kurulum Programında alt iplik göstergesini devre dışı bırakın.

Dar plilerin dikilmesi

Kordon kumaşın ters tarafında uzanır ve bobin ipliği tarafından tutulur/üzerine dikiş yapılır.

- > Birinci dar ve süslü plinin yapılması.
- > Birinci dar ve süslü pliye, baskı ayağındaki yan olukların birine yerleştirin.
- > Ek dar ve süslü plileri paralel olarak dikiş.

8 Alfabeler

8.1 Genel Bakış Alfabe

Blok-kontur, yazı, kapitone ve komik yazı ve ayrıca Kiril karakter ve Kiril yazısı iki farklı boyutta dikilebilir. Blok-kontur, yazı, kapitone ve komik yazı ve ayrıca Kiril karakter ve Kiril yazısı küçük harflerle de dikilebilir.

Bir mükemmel dikiş oluşumu için, üst ve masura iplikleri için aynı iplik renginin kullanılması önerilir. Kumaş, ters taraftan nakış sabitleyiciyle sağlamaştırılabilir. Havlu veya tüylü kumaşlarla (örn. havlu kumaş) çalışırken, kumaşın düz tarafı üzerinde suda çözünür ek bir sabitleyici kullanın.

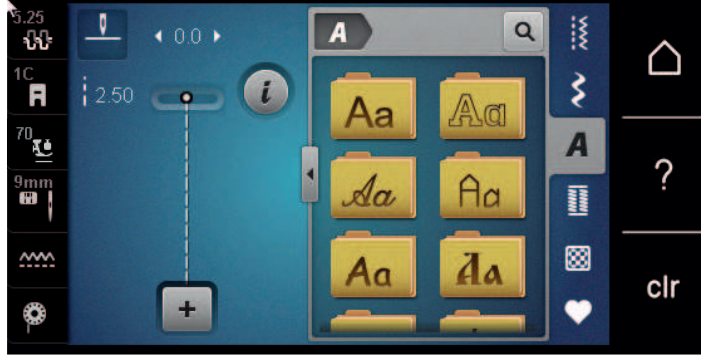

Dikiş deseni	Adı
ABCabc	Blok alfabe
ABCabc	Çift Blok
<i>ABCabc</i>	El yazısı (İtalik)
ABCabc	Kapitone metin
ABCabc	Komik yazı
АБВабв	Kiril
<i>АБВ абв</i>	Kiril yazı
あいう	Hiragana
アイウ	Katakana

8.2 Yazı yaratılması



Arzu ettiğiniz ipliği, orijinal kumaşı ve orijinal sabitleyiciyi kullanarak bir test numunesi dikmenizi tavsiye ederiz. Lütfen kumaşın dengeli şekilde ve takılmadan ve çarpmadan hafifçe beslenmesini sağlayın. Dikiş yaparken kumaşı çekmeyin, itmeyin veya tutmayın.



- > «Alfabe» simgesine dokununuz.
- > Font seçin.



- > Bir kombinasyon yaratmak için «Tek/Kombi modu» simgesine dokununuz.
- > Bir genişletilmiş giriş modunu açmak için «Alfabeleri Görüntüle» (1) simgesine dokununuz.



- > Harfleri seçin.
- > Büyük harfleri kullanmak için simgeye (2) (standart ayar) dokununuz.
- > Küçük harfleri kullanmak için simgeye (3) dokununuz.
- > Rakamları kullanmak için simgeye (4) dokununuz.
- > Özel karakterleri ve matematiksel simgeleri kullanmak için simgeye (5) dokununuz.



- > Girilen metnin harflerini tek tek silmek için «DEL» simgesine dokununuz.
- > Genişletilmiş giriş modunu kapatmak için tekrar «Alfabeleri görüntüle» simgesine dokununuz.

8.3 Yazı tipi boyutunun değiştirilmesi

Blok, İkili blok, Yazı, Kapitone Metin ve Komik alfabeler ile Kiril Alfabeti ve Kiril yazısı boyut olarak küçültülebilir.



- > «Alfabe» simgesine dokununuz.
- > Font seçin.
- > Harfleri seçin.



- > «i»-Diyalog simgesine dokununuz.



- > Font boyutunu küçültmek için «Font boyutunun değiştirilmesi» simgesine dokununuz.
- > Font boyutunu 9 mm'ye kadar büyütmek için tekrar «Font boyutunun değiştirilmesi» simgesine dokununuz.











9 İlikler

9.1 İliklere Genel Bakış

Her düğme, her amaç ve ayrıca her giysi için doğru ilik yapabilmek için, BERNİNA 590 kapsamlı bir ilik koleksiyonu sunulmaktadır. Buna karşılık gelen düğme otomatik olarak dikilir. Fistolar da dikilebilir.



İlik	İlik numarası	Adı	Tanımı
	51	Standart ilik	Hafif ile orta ağırlık arasındaki kumaşlar için; bluzlar, elbiseler, neversimler.
	52	Standart ilik dar	Hafif ile orta ağırlık arasındaki kumaşlar için; bluzlar, elbiseler, çocuk ve bebek giysileri, el sanatları.
	53	Streç ilik	Pamuklu, yünlü, ipekli ve sentetik elyaflardan yapılmış son derece esnek jarse için.
	54	Normal punterizli yuvarlak ilik	Hafif ile orta ağırlık arasındaki kumaşlar için; elbiseler, ceketler, paltolar, yağmurluklar.
	55	Yatay punterizli yuvarlak ilik	Farklı malzemelerden yapılmış orta-ağır arası kumaşlar için: elbiseler, ceketler, paltolar, yağmurluklar.
	56	Anahtar deliği ilik	Ağır, streç olmayan kumaşlar için ceketler, paltolar, günlük giysiler.
	57	İğneli Punteriz ile birlikte Anahtar Deliği ile	Sert, streç olmayan kumaşlar için: ceketler, paltolar, günlük giysiler.
	58	Yatay punteriz ile birlikte Anahtar Deliği iliği	Sert, streç olmayan kumaşlar için: ceketler, paltolar, günlük giysiler.

İlik	İlik numarası	Adı	Tanımı
	59	Düz dikiş iliği	İliklerin sağlamlaştırılması için, cep açıklıkları için, iliklerin takviyesi için ve özellikle deri ve taklit derilerdeki ilikler için program.
	63	Eski tip işler	Hafif ile orta arası dokuma kumaşlar için; bluzlar, elbiseler, günlük giysiler, nevresim.
	64	İkili-yuvarlak ilik	Farklı malzemelerden yapılmış orta ile ağır arası kumaşlar için.
	65	Çift-yuvarlanmış eski tip ilik	Hafif ile orta arası ağırlıkta örme malzemeler için; bluzlar, elbiseler ve nevresimler için.
	67	İkili sivri punterizli ilik	Orta ve ağır arası örme malzemeler için; bluzlar, elbiseler, ceketler için.
	68	Yatay dar ve süslü piliye sahip dekoratif ağızlı ilik	Sert, streç olmayan kumaşlar için: ceketler, paltolar, günlük giysiler.
	69	İğneli punteriz ile birlikte dekoratif ilik	Daha sert, esnek olmayan kumaşlarda dekoratif ilikler için.
	70	Dekoratif streç ilik	Hafif ve orta ağırlıktaki örme kumaşlar için.
	60	Düğme dikiş programı	2 ve 4 delikli düğmeler için.
	61	Küçük zikzaklı fisto	Kordonlar ve dar şeritler ve dekoratif işler için açıklıklar.
	62	Düz dikiş fisto	Kordonlar ve dar şeritler ve dekoratif işler için açıklıklar.

9.2 Yükseklik telafi aracının kullanılması

Proje kenarına dik açıyla bir ilik dikileceği zaman, yükseklik telafi plakaları (isteğe bağlı aksesuar) kullanmanız tavsiye edilir.

- > Plakaları dikiş projesi ile sürgünün altı arasında geriden dikiş projesinin kalın tarafına doğru yerleştirin.

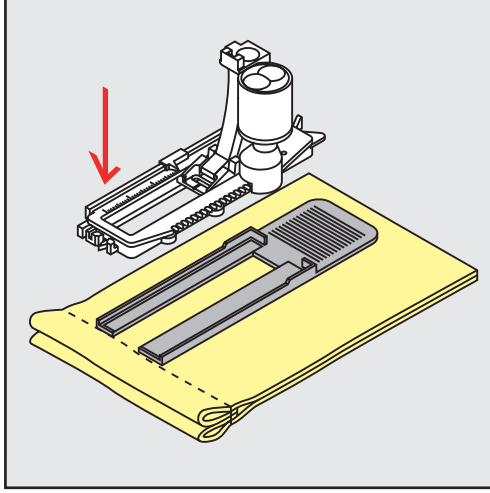

- > Baskı ayağını aşağıya indirin.

9.3 Telafi plakasının kullanımı

Zor malzemelerde bir ilik dikerken, ilikler için telafi plakasını (isteğe bağlı aksesuar) kullanmanız tavsiye edilir. İlik ayağı No. 3A ile birlikte kullanılabilir.

- > Telafi plakasını dikkatli şekilde yandan yerleştirin.

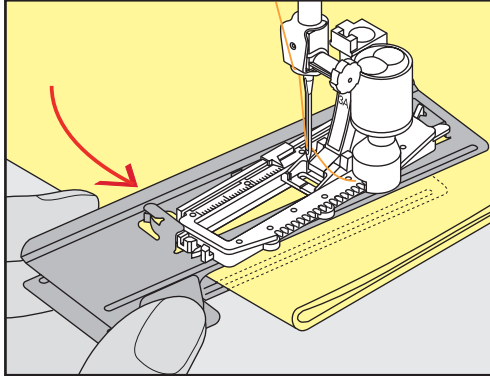

9.4 İliklerin işaretlenmesi

- > Elle dikilecek ilikler için, tebeşir veya suda çözünür kalem kullanarak konumu ve uzunluğu kumaş üzerine işaretleyin.

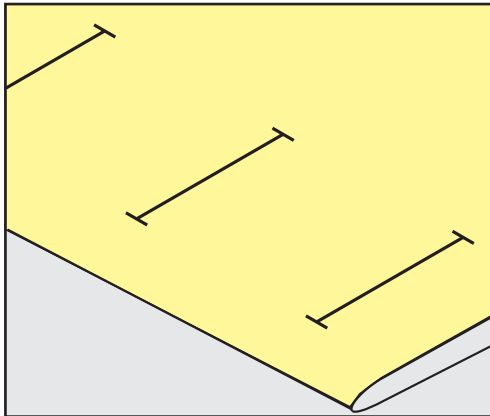

- > Otomatik dikilecek ilikler için, tebeşir veya suda çözünür kalem kullanarak 1 iliğin komple uzunluğunu kumaş üzerine işaretleyin. Sonraki delikler için başlangıç noktasını işaretleyin.

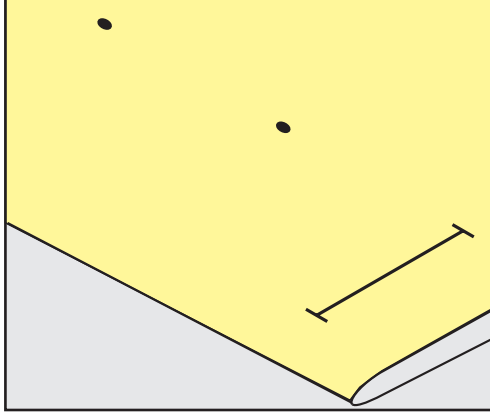

- > Anahtar deliği şeklindeki ve yuvarlak ilikler için, tebeşirle veya suda çözünmez kalemle boncuğun uzunluğunu kumaş üzerine işaretleyin. Sonraki ilikler için başlangıç noktasını işaretleyin. Anahtar deliği uzunluğu ek olarak dikilir.

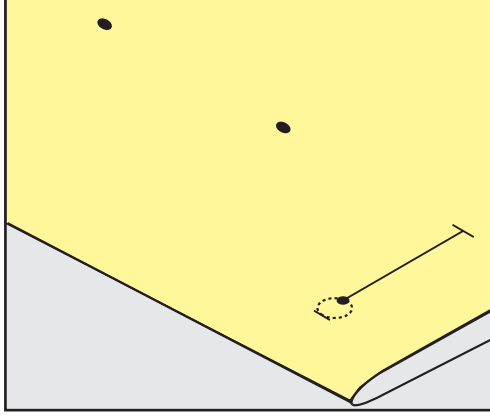

9.5 Fital

Sürgülü İlik ayağı No. 3A ile kordon kullanımı

Kordonlar ilikleri sağlamlaştırır ve görünümelerini güzelleştirirler ve en iyi İlik No. 51'e uygundur. İdial kordonlar, Perle pamuk No. 8, güçlü el dikişi iplik ve ince kroşe ipliklerdir. Dikiş yaparken kordonun tutulmaması tavsiye edilir.

Ön koşul:

- Sürgülü ilik ayağı No. 3A takılır ve yukarı kaldırılır.
- > İğneyi iliğin başlangıcına yerleştirin.
- > Kordonu ilik ayağının altında sağ tarafta yönlendirin.

- > Kordonu ilik ayağının arkasında iğnenin üzerinde çengelleyin.

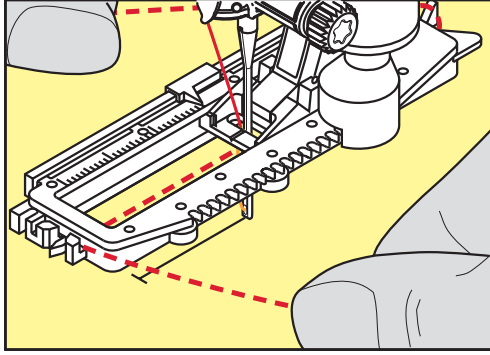

- > Kordonu ilik ayağının altında sol taraftaki kordonu öne doğru çekin.

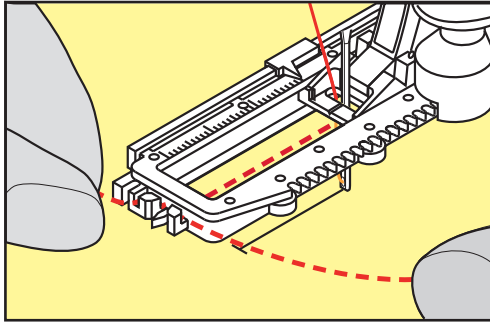

- > Kordon uçlarını yarıkların içine doğru çekin.
- > İlik ayağını aşağıya indirin.
- > İliği normal şekilde dikiş.
- > Kordonu ilmek punterizde gözden kayboluncaya kadar ilik içinden çekin.
- > Kordonun uçlarını kumaşın ters tarafına (bir el dikiş iğnesi kullanarak) çekin, düğümleyin veya dikişlerle emniyete alın.

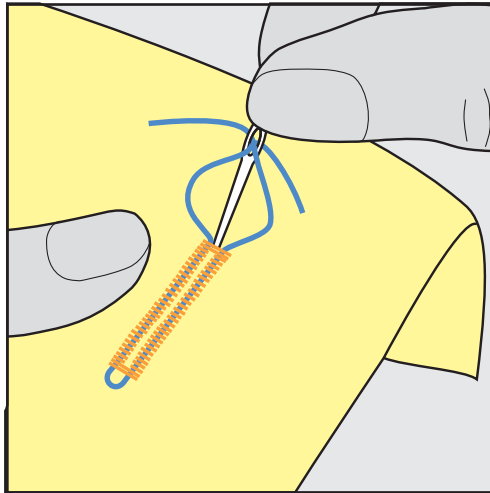

İlik ayağı No. 3C (isteğe bağlı aksesuar) ile kordonun kullanılması

Ön koşul:

- İlik ayağı No. 3 takılır ve yukarıya kaldırılır.
- > İğneyi iliğin başlangıcına yerleştirin.

- > İğne üzerindeki kordonu ilik ayağının önünde çengelleyin.

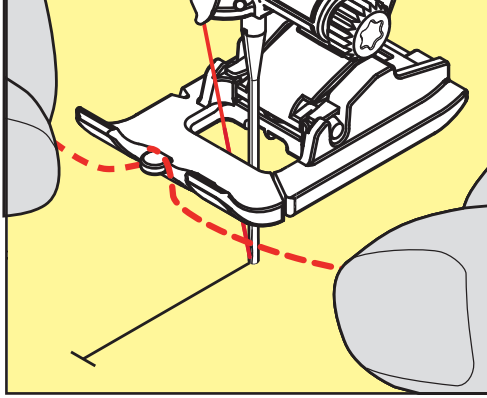

- > İlik ayağının altında her iki kordonun uçlarını geriye doğru çekin ve her kordon tabandaki bir oluğun içine yerleştirin.

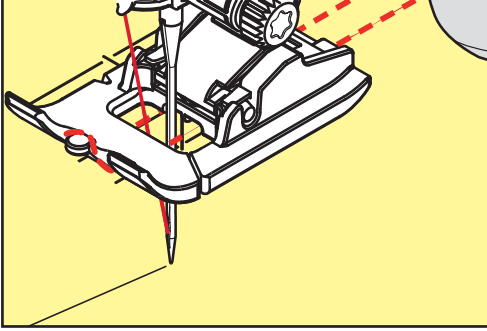

- > İlik ayağını aşağıya indirin.
- > İliği normal şekilde dikiş.
- > Kordonu ilmek punterizde gözden kayboluncaya kadar ilik içinden çekin.
- > Kordonun uçlarını kumaşın ters tarafına bir el dikiş iğnesi kullanarak çekin, düğümleyin veya dikişlerle emniyete alın.

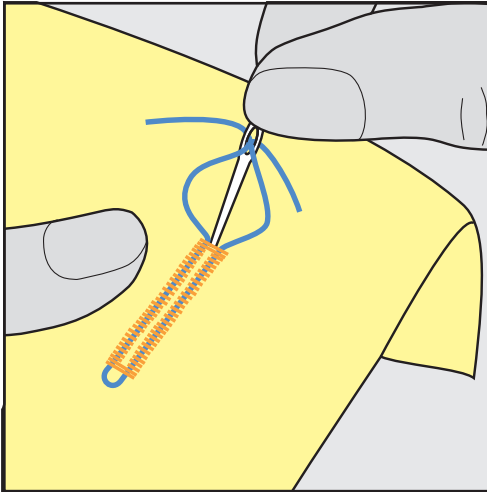

9.6 Bir test numunesinin dikilmesi

Daima aynı kumaş üzerine bir test iliği diki: Aynı sabitleyiciyi kullanmanız ve aynı iliği seçmeniz tavsiye edilir. Test numunesi de ilgili yönde dikilmelidir. Bir test numunesi dikerek, dikiş sonucu tatmin edici oluncaya kadar ayar yapılabilir.

Yumuşak ve gevşek dokunmuş malzemelerle çalışırken veya aşırı gergin ilikler için, Düz dikiş iliği No. 59 ile iliklerin desteklenmesi yerine olacaktır. Deri, vinil veya keçe ilikleri sağlamlaştırmanız da tavsiye edilir.

Bir manuel standart ilik ve ayrıca anahtar deliği şeklinde ve yuvarlak ilik dikerken dentedeki değişiklikler boncukların (beads) ikisini de aynı şekilde etkiler. Manuel anahtar deliği veya yuvarlak ilik söz konusu olduğunda değişiklikler karşı tarafta iki tarafı da etkilerler.

Eğer dikiş sayaç fonksiyonu kullanılıyorsa ve dengeyle ilgili değişiklikler yapılırsa, değişiklikler ilik boncuklarının ikisini de farklı şekilde etkiler.



- > «İlikler» simgesine dokunun.
- > İlik seçin.
- > Arzu ettiğiniz baskı ayağını seçin ve takın.
- > Kumaşı baskı ayağının altına yerleştirin ve baskı ayağını aşağıya indirin.
- > Ayak kumandasına dikkatlice basın ve dikişe başlayın. Kumaşı hafifçe yönlendirin.
- > Dikiş yaparken dengeyi kontrol edin ve gerekirse ayarlayın.
- > Test numunesini kontrol edin ve gerekirse ek değişiklikler yapın.

9.7 İlik yarığı genişliğinin belirlenmesi

İlik yarığının genişliği, dikiş yapmadan önce 0.1 – 2.0 mm arasında ayarlanabilir.



- > «İlikler» simgesine dokunun.
- > İlik seçin.



- > «i»-Diyalog simgesine dokunun.



- > «İlik yarığı genişliği» simgesine dokunun.
- > İlik yarığı genişliğini arzu ettiğiniz gibi ayarlamak için «Üst Çok İşlevli düğmeyi» veya «Alt Çok İşlevli düğmeyi» döndürün.

9.8 İlik uzunluğunun sürgü No. 3A'ya sahip İli ayağıyla belirlenmesi



Düğme, ekranda sarı daire içinde ortalanabilir. «Çok İşlevli yukarı/aşağı düğmeleri» yoluyla, düğmenin çapını belirlemek amacıyla sarı daire büyütülebilir veya küçültülebilir.

Düğmenin çapına ek olarak, ilik uzunluğu için otomatik olarak 2 mm eklenir. Eğer düğmenin çapı 14 mm ise, ilik uzunluğu 16 mm olarak hesaplanır.

Ön koşul:

- Sürgülü ilik ayağı No. 3A takılır.



- > «İlikler» simgesine dokunun.
- > İlik seçin.



- > «i»-Diyalog simgesine dokunun.



- > «İlik uzunluğunu ayarla» simgesine dokunun.
- > İlik uzunluğunu ayarlamak için «Üst Çoklu Fonksiyon düğmesini» veya «Alt Çoklu Fonksiyon düğmesini» çevirin.

9.9 İlik ayağı No. 3C (isteğe bağlı aksesuar) ile ilik uzunluğunun belirlenmesi

İlik ayağı No. 3C (isteğe bağlı aksesuar) kullanılarak, ilik uzunluğunun dikiş sayacı fonksiyonuyla belirlenmesi gerekir. Dikiş sayacı işlevi, bütün ilik tipleri için uygundur. Sol ilik boncuğu ileri doğru dikilir, sağ ilik boncuğu geriye doğru dikilir. Eğer balansa değişiklikler yapılırsa, dikiş sayacı işlevi her ilik için ayrı ayrı kaydedilmelidir.

Ön koşul:

- İlik ayağı No. 3C (isteğe bağlı aksesuar) takılır.



- > «İlikler» simgesine dokunun.
- > İlik seçin.



- > «i»-Diyalog simgesine dokunun.



- > «Uzunluğu dikiş sayacıyla programla» simgesine dokunun.
- > Arzu ettiğiniz ilik uzunluğunu dikiş sayacıyla ayarlayın.
- > Makineyi durdurun.

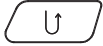

- > Makinenin alt punterizi ve ikinci boncuğu tersine dikmesi için «Hızlı tersine dikiş» butonuna basın.
- > Birinci dikişin yüksekliğinde makineyi durdurun.
- > Makinenin, üst punteriz ve tespit dikişlerini yapması için «Hızlı Geri» butonuna itin.
 - İliğin uzunluğu kaydedilmiş olarak kalır ve sonraki her ilik makine kapatılıncaya kadar aynı şekilde dikilir.

9.10 Bir iliğin otomatik olarak dikilmesi

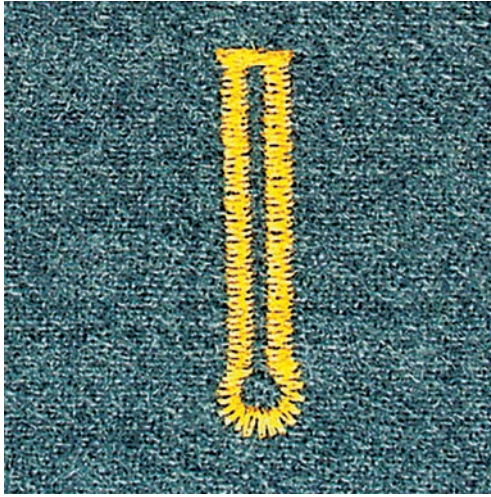
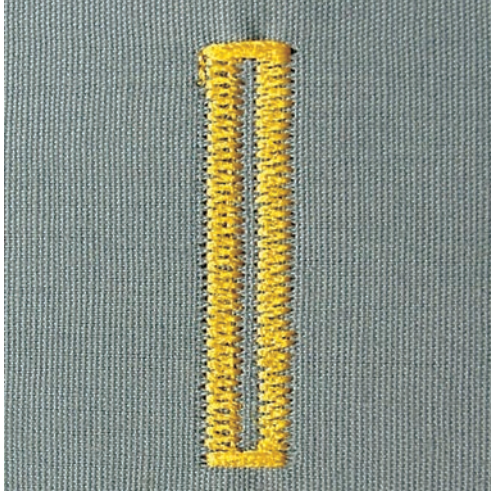

Sürgülü ilik ayağı No. 3A kullanıldığında, iliğin uzunluğu baskı ayağının lensiyle otomatik olarak ölçülür. İlik kopyalanacak ve maksimum uzunluğa ulaşıldığında makine otomatik olarak sonraki adıma geçecektir. Sürgülü ilik ayağı No. 3A, ilik tipine bağlı olarak 4 – 31 mm arasında uzunluğa sahip ilikler için uygundur. İlik ayağının sürgüsü, uzunluğun doğru ölçülebilmesi için kumaş üzerinde son derece düz durmalıdır. Bütün programlanmış ilikler, aynı uzunlukta ve aynı hoş görünümde olacaktır.

Ön koşul:

- Sürgülü ilik ayağı No. 3A takılır.



- > «İlikler» simgesine dokununuz.
- > İlik No. 51 – 59, No. 63 – 65 veya No. 67 – 70'i seçiniz.
- > Arzu ettiğiniz uzunlukta ilik dikiş.

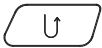

- > Uzunluğu programlamak için «Hızlı geri dikiş» butonuna basınız.



- > «Başlat/Durdur» butonuna veya ayak kumandasına basınız.
 - Makine iliği otomatik olarak bitirir. Sonraki bütün ilikler aynı uzunlukta dikilir.

9.11 Eski İş İliğin Programlanması

Ön koşul:

- Sürgülü ilik ayağı No. 3A takılır.



- > «İlikler» simgesine dokunun.
- > İlik No. 63'i seçin.
- > Arzu ettiğiniz uzunlukta ilik dakin.

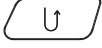

- > Uzunluğu programlamak için «Hızlı geri dikiş» butonuna basın.
 - Makine iliği otomatik olarak bitirir. Sonraki bütün ilikler aynı uzunlukta dikilir.

9.12 İlik ayağı No. 3C ile manuel 7-adımda ilik dikilmesi (isteğe bağlı aksesuar)

İlik uzunluğu, dikilirken manuel olarak belirlenir. Dar ve süslü pili, göz ve emniyet dikişleri önceden programlanır. Ok simgeleriyle kaydırma yoluyla veya «Hızlı Geri Dikiş» butonuna dokunularak tek tek adımlar seçilebilir.

Ön koşul:

- İlik ayağı No. 3C (isteğe bağlı aksesuar) takılır.



- > «İlikler» simgesine dokunun.
- > İlik No. 51'i seçin.



- > «i»-Diyalog simgesine dokunun.



- > «Uzunluğu elle ayarla» simgesine dokunun.
 - 1.Adım: ekran, iliğin başlaması için etkinleştirilir.
- > İstenen ilik uzunluğunda dakin.
 - Adım 2 etkinleştirilir.



- > Arzu edilen boncuk uzunluğunda veya uzunluk işaretinin ucunda makineyi durdurun.
- > Adım 3'ün görünmesi için «Aşağı kaydır» simgesine dokunun.
 - Makine düz dikişleri tersine doğru diker.
- > Birinci dikişin yüksekliğini iliğin başında durdurun.
- > Adım 4'ün görünmesi için «Aşağı kaydır» simgesine dokunun.
 - Makine, üst punterizi diker ve otomatik olarak durdurur.
- > Adım 5'in görünmesi için «Aşağı kaydır» simgesine dokunun.
 - Makine ikinci boncuğu diker.
- > Birinci boncuğun yüksekliğinde makineyi durdurun.

- > Adım 6'nın görünmesi için «Aşağı kaydır» simgesine dokunun.
 - Makine alt punterizi diker ve otomatik olarak durur.
- > Adım 7'nin görünmesi için «Aşağı kaydır» simgesine dokunun.
 - Makine emniyete alır ve otomatik olarak durur.

9.13 İlik ayağı No. 3C ile manuel 5-adımda ilik dikilmesi (isteğe bağlı aksesuar)

İlik uzunluğu dikiş sırasında manuel olarak belirlenir. Dar ve süslü pli ve emniyet dikişleri önceden programlanır. Tek tek adımlar, ok simgeleri kullanılarak veya «Hızlı Tersine» butonuna dokunularak kaydırma suretiyle de seçilebilir.

Ön koşul:

- İlik ayağı No. 3C (isteğe bağlı aksesuar) takılır.



- > «İlikler» simgesine dokunun.
- > İlik No. 54'i seçin.



- > «i»-Diyalog simgesine dokunun.



- > «Uzunluğu elle ayarla» simgesine dokunun.
 - 1.Adım: ekran, iliğin başlaması için etkinleştirilir.
- > İstenen ilik uzunluğunda dikiş.
 - Adım 2 etkinleştirilir.



- > Arzu ettiğiniz boncuk uzunluğunda veya işaretlemeye dikme işlemini durdurun.
- > Adım 3'ün görünmesi için «Aşağı kaydır» simgesine dokunun.
- > Makine gözü veya anahtar deliğini diker ve otomatik olarak durur.
- > Adım 4'ün görünmesi için «Aşağı kaydır» simgesine dokunun.
 - Makine ikinci boncuğu tersine doğru diker.
- > İliği başladığı ilk dikişte makineyi durdurun.
- > Adım 5'in görünmesi için «Aşağı kaydır» simgesine dokunun.
 - Makine, üst punterizi diker ve otomatik olarak emniyete alır.



9.14 İliğin dikiş sökücüyle kesilerek açılması

- > İliğin uçları içerisine doğru yanlışlıkla kesilmesini önlemek için, iliğin her iki ucuna bir iğne yerleştirin.
- > İliği her iki uçtan ortaya doğru kesin.

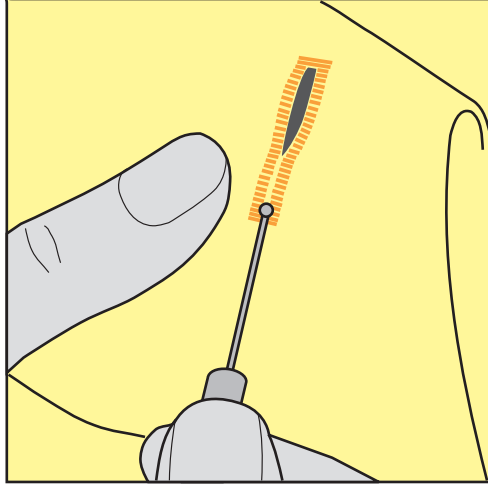

9.15 Açık iğnelerin ilik kesici ile kesilmesi (isteğe bağlı aksesuar)

- > Kumaşı uygun bir tahta parçası üzerine yerleştirin.

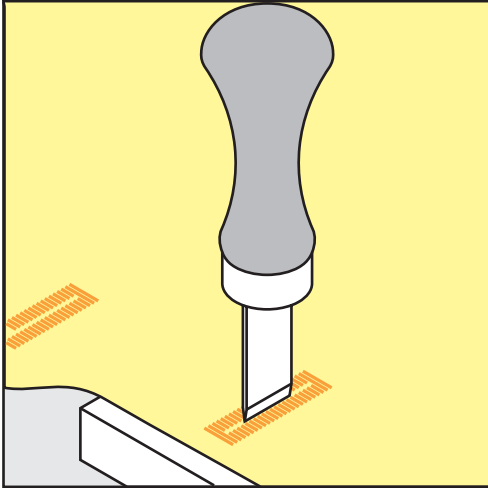

- > Kesiciyi iliğin ortasına konumlandırın.
- > Elinizle kesicinin üzerine bastırın.

9.16 Düğmelerin Dikilmesi

Düğme dikme programı, iki veya dört delikli düğmeler üzerinde dikiş yapmak, yaka düğmeleri basmak veya çıtçıklar basmak için kullanılabilir.

Önerilen dikiş programı:	Düğme dikme programı No.60
Önerilen baskı ayağı:	Düğme dikme ayağı No. 18 (isteğe bağlı aksesuar)
Alternatif baskı ayağı:	<ul style="list-style-type: none"> • Ters desen ayağı No. 1 veya 1C • Örne ayağı No. 9 (isteğe bağlı aksesuar) • Ters desen ayağı No. 34 veya 34C (isteğe bağlı aksesuar)

İplikten düğme ayağının ayarlanması

Daha kalın kumaşlar üzerindeki iplikler için, iplikten düğme ayağını = düğme ile kumaş arasındaki mesafeyi artırın.

İnce kumaşlar üzerinde dikiler düğmeler veya sadece dekoratif amaca hizmet eden düğmeler bir «iplikten düğme ayağı» olmadan dikilirler.

DİKKAT! İplikten düğme ayağının ayarlanması, sadece Düğme dikme ayağı No. 18 kullanıldığında mümkündür.

- > Baskı ayağının arkasındaki vidayı gevşetin.
- > Dar ve süslü pliye, kumaşın kalınlığına göre yukarı doğru itin.
- > Vidayı sıkıştırın.

Düğmelerin dikilmesi

Ön koşul:

- Düğme ayağı uzunluğu, kumaşın kalınlığına göre ayarlanır.
- Düğme dikme ayağı No. 18 veya bir alternatif baskı ayağı takılır.
- Takılan baskı ayağı, kullanıcı arabiriminde seçildi.
- Dişli aşayağına indirilir.



- > «İplikler» simgesine dokununuz.
- > Düğme dikme Programı No. 60'ı seçin.
- > Bobin ipliği yukarı gelinceye kadar çarkı döndürünüz.
- > **DİKKAT! Düğme dikme programı daima düğmenin sol deliğinin üstünde başlar.** Düğmeyi kumaşa yerleştirin. Düğmeyi ve kumaşı, iğne sol deliğin içinde dikiş yapacak şekilde iğnenin altına yerleştirin. 4 delikli düğmeler söz konusu olduğunda, evvela öndeki delik çiftini dikiş.
- > Baskı ayağını aşağıya indirin.
- > Çarkı kullanarak soldaki delikte birinci dikişleri gerçekleştirin.
- > İğne sağ deliğe geçinceye kadar çarkı döndürmeye devam edin. Bunu yaparken, iğnenin sağ deliğe girip girmediğini kontrol edin. Eğer gerekiyorsa, üst Çoklu-fonksiyon düğmesini döndürerek dikiş genişliğini ayarlayın.
- > İpleri tutun ve ayak kumandasına basın.
 - Makine düğmeyi diker ve otomatik olarak durur.
- > Sabitliği artırmak için, Düğme dikiş programıyla yeniden dikiş.
- > İplikleri makine ile kesin. Alternatif olarak, dikiş projelerini dikiş makinesinin altından çekin ve iplikleri elle koparın. Üst ipliği kumaşın ters tarafına doğru çekin ve bobin ipliğiyle düğümleyin.

9.17 Fistolarnın dikiş



Daha fazla kararlılık için, fistoyu iki kez dikiş.

Ön koşul:

- Ters desen ayağı No. 1C veya Açık nakış ayağı No. 20C takılır.



- > «İplikler» simgesine dokununuz.
- > Fisto Programı No. 61'i veya No. 62'yi seçin.
- > Fisto boyutunu değiştirmek için «Üst Çok İşlevli düğmeyi» veya «Alt Çok İşlevli düğmeyi» döndürünüz.
- > Fisto Programında dikiş yapın.
 - Makine, Fisto Programının sonunda otomatik olarak durur.
- > Delik açmak için bir çuvaldız, zımbalıpense veya bir delik zımbası kullanın.

10 Yorgan dikme

10.1 Genel Bakış Yorgan dikişleri

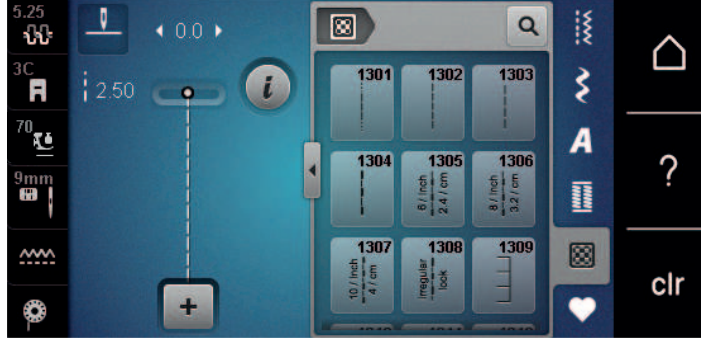

Dikiş deseni	Dikiş sayısı	Adı	Tanımı
	1301	Kapitone, emniyet programı	İleriye doğru kısa dikişlerle dikiş başında ve dikiş sonunda emniyete almak için.
	1302	Kapitone düz dikiş	3 mm dikiş uzunluğunda düz dikiş.
	1303	Parça Dikişi/Düz Dikiş	2 mm dikiş uzunluğunda düz dikiş.
	1304 – 1308	El görünümlü kapitone dikişler	Tek filamentli el dikişi görünümlü kapitone dikiş.
	1309 – 1314	Battaniye dikişi	Aplike ve şeritlerin dikilmesi için.
	1317 – 1327 1329 – 1330 1339 – 1346 1363 – 1371 1373 – 1378	Dekoratif kapitone dikişler	"Çılgın Kırkyama" ve kapitone için.
	1315	Saten dikiş	Aplike için.
	1316	Kör dikiş dar	Gizli dikişler dikmek için.
	1331	Noktalama Dikişi	Noktalama taklidi kapitone.
	1332	Kuştüyü dikişi	"Çılgın Kırkyama" ve süsleme için.
	1333 – 1338	Tüy dikiş çeşitleri	"Çılgın Kırkyama" ve süsleme için.

10.2 Kapitone, Emniyet Programı

Ön koşul:

- Geri desen ayağı No. 1C takılır.



- > «Kapitone dikişler» simgesine dokunun.
- > Kapitone dikiş deseni No. 1301'e seçin.
- > Ayak kumandasına basın.
 - Dikiş başlatıldığında, makine otomatik olarak ileriye doğru 6 dikiş yapar.

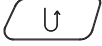

- > Arzu ettiğiniz uzunlukta dikiş yapın.
- > «Hızlı geri dikiş» butonuna basın.
 - Makine otomatik olarak ileri doğru 6 dikiş yapar ve Emniyet Programının sonunda otomatik olarak durur.

10.3 El dikişine benzer kapitone dikiş işlemi

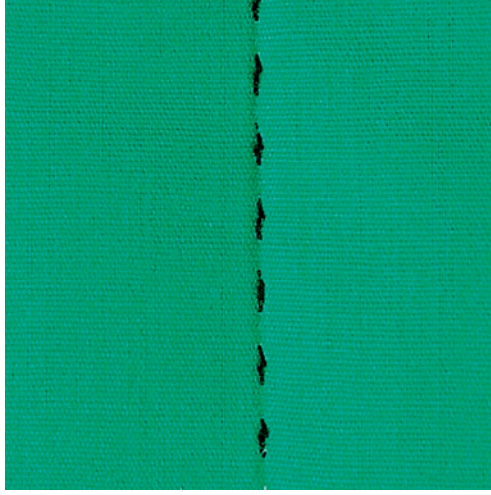

El dikişine benzer kapitone dikişler bütün kumaşlar ve elle dikilmiş gibi görünmesi gereken dikiş projeleri için uygundur. Üst iplik olarak tek filamentli iplik ve bobin ipliği olarak bir nakış ipliği kullanmanız tavsiye edilir. Dikiş hızı, tek filamentli ipliğin kopmasını engellemek için orta düzeyde olmalıdır. Gerekirse, üst iplik gerginliği ve balans, dikiş projesine ve arzu edilen kapitone dikişe göre ayarlanabilir.

Ön koşul:

- Geri desen ayağı No. 1C takılır.



- > «Kapitone dikişler» simgesine dokunun.
- > El Dikişine Benzer kapitone dikişler No. 1304 – 1308 seçimini yapın.
- > Eğer gerekirse, üst iplik gerginliğini ve balansı dikiş projesine ve arzu edilen kapitone dikişe göre ayarlayın.
- > Makineyi başlatmak için ayak kumandasına veya «Başlat/Durdur» butonuna basın.

10.4 Kapitone işi serbestçe yönlendirin



Lastik parmak uçlarına sahip kapitone eldiven (isteğe bağlı aksesuar) kumaşı yönlendirirken yardımcı olacaktır.

Sürme masanın ve Serbest Kol Sisteminin kullanılması tavsiye edilir. Serbest hareketle kapitone yaparken, ortadan dışarıya doğru kapitone yapmak ve seçtiğiniz deseni oluşturmak için pürüzsüz ve yuvarlak hareketlerle kumaşı yönlendirmek avantajlı olacaktır. Serbest hareketli kapitone ve yama, aynı serbest hareket ilkelerine dayanır.

Noktalama şeklinde kapitone dikişte, kumaşın bütün yüzeyleri kapitone dikişlerle doldurulur. Dikişin tek çizgileri yuvarlatılı ve asla birbirini kesmez.

Ön koşul:

- Üst tabaka, dolgu elyafı ve astar iğneyle birbirlerine tutturulur veya teyellenir.
- Dişli aşağıya indirilir.
- Yama ayağı No. 9 (isteğe bağlı aksesuar) takılır.



- > «Pratik dikişler» simgesine dokunun.
- > Düz dikiş No. 1'i seçin.
- > Üst iplik gerginliğini ve balansı gerekirse dikiş projesine göre ayarlayın.
- > Makineyi başlatmak için ayak kumadasına veya «Başlat/Durdur» butonuna basın.
- > İki kolunuzu da bir nakış kasnağı gibi baskı ayağına yakın tutarak kumaşı yönlendirin.
- > Eğer ip kumaşın üzerinde uzanıyorsa, hareketi yavaşlatın.
- > Eğer kumaşın terst tarafında düğümler varsa, kumaşı daha hızlı hareket ettirin.

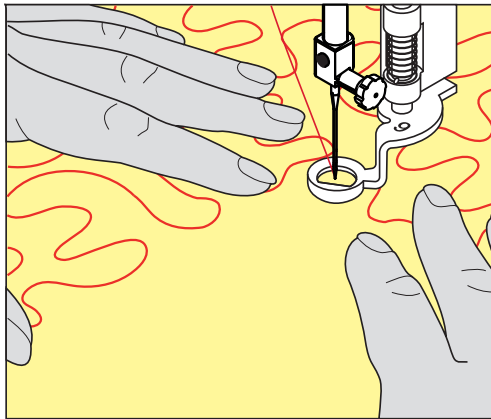

11 BERNINA Dikiş Düzenleyici (BSR)

BERNINA Dikiş düzenleyici, dikiş uzunluğunu dengeler ve böylece serbest hareketle dikiş sırasında kumaşın serbest hareket etmesi gerçekleşir – bu giderek popülerleşen bir dikiş tekniğidir. BRS baskı ayağıyla serbest hareketle dikiş yaparken, her dikiş eşit uzunluktadır ve dikiş oluşumu son derece düzgündür.

BRS baskı ayağı takıldığında ve dişli aşağıya indirildiğinde, arzu edilen modun seçme münüsü makinenin ekranında görüntülenir. BRS baskı ayağı, düz dikiş ve ayrıca zikzak dikiş ile kullanılabilir.

BRS baskı ayağı, kumaşın hareketine tepki verir ve böylece makinenin hızına mümkün olan en yüksek hız kadar kumanda eder. Şöyle söylenebilir: Malzemenin hareketi ne kadar hızlıysa, makinenin hareketi de o kadar hızlı olacaktır.

Eğer kumaş çok hızlı hareket ettirilirse, bir akustik ses çıkar. Bip sesi çıkarıcı, «BSR» ekranında etkinleştirilebilir veya devre dışı bırakılabilir. Bip sesi çıkarıcının sesi, Kurulum Programında da etkinleştirilebilir veya devre dışı bırakılabilir.

11.1 BSR modu 1

BSR işlevi, ayak kumandasıyla veya «Başlat/Durdur» butonuyla kontrol edilebilir. BSR modunu başlat. BSR baskı ayağında bir kırmızı ışık yanar. Kumaşın hareketiyle makine hızlanır. Eğer kumaş hareket ettirilmezse, bir ek butona basmadan yerinde emniyete alınması mümkündür. Ayak kumandasıyla çalışırken veya «Başlat/Durdur» butonunu kullanırken BSR modu otomatik olarak durmaz.

11.2 BSR modu 2

BSR işlevi, ayak kumandasıyla veya «Başlat/Durdur» butonuyla kontrol edilebilir. Makine, sadece ayak kumandasına veya «Başlat/Durdur» butonuna basıldığında ve kumaş eşzamanlı olarak hareket ettirildiğinde başlar. Kumaş hareket ettirilmeksizin, BSR2 modu yaklaşık 7 saniye sonra durur. Kırmızı ışık söner (sadece «Başlat/Durdur» butonuyla çalışırken). Ayak kumandasıyla çalışırken, kırmızı ışık sönmaz.

11.3 Düz dikiş No. 1 ile BSR fonksiyonu

Bu fonksiyon, düz dikişle ve 4 mm'ye kadar önceden programlanmış dikiş uzunluğuyla serbest harekete olanak verir. Programlanmış dikiş uzunluğu, kumaş hareketinden bağımsız olarak belli bir hız içinde muhafaza edilir.

11.4 Zikzak No. 2 ile BSR fonksiyonu

Zikzak, örneğin iplik boyama için kullanılabilir. Ayarlanmış dikiş uzunluğu, zikzak dikiş yaparken muhafaza **edilmeyecektir**; fakat BSR işlevi uygulamayı basitleştirir.

11.5 Kapitone için dikiş hazırlıkları

BSR baskı ayağını takın

Ön koşul:

- Makine kapatılır.
 - İğne yukarı kaldırılır.
 - Baskı ayağı kaldırılır.
- > Bağlı olan baskı ayağını çıkarın.
- > BSR baskı ayağını takın.

- > Kabloya ait fişi düşey olarak yerine oturduğunu belirten tık sesini hissedinceye kadar BSR bağlantısının (1) içine sokun.



- > Makineyi açın.
 - BSR ekranı açılır ve BSR 1 modu etkinleştirilir.

Baskı ayağı tabanının değiştirilmesi

DİKKAT

BSR baskı ayağının lensi kirli

Makine, BSR baskı ayağını tanımıyor.

- > Bir yumuşak, hafif nemli bezle lensi temizleyin.

Temel dikiş uzunluğu 2 mm'dir. Küçük şekiller ve noktalamalı figürler dikerken, dikiş uzunluğunu 1 – 1.5 mm'ye kısaltmanız tavsiye edilir.

- > İğneyi kaldırın.
- > BSR ayağını yukarı kaldırın.
- > Makineyi kapatın ve elektrikle bağlantısını kesin.
- > BSR ayağını makineden çıkarın.
- > BSR ayağında iki butonu birbirine doğru bastırın.

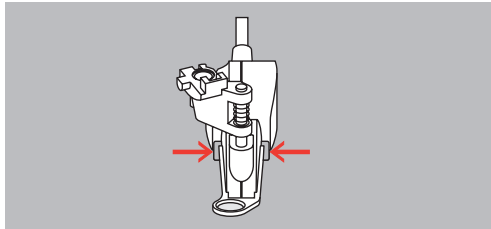

- > Baskı ayağı tabanını aşağıya doğru kılavuzdan dışarı çekin.
- > Yeni baskı ayağı tabanını kılavuza sokun ve tık sesi çıkarıp yerine oturuncaya kadar yukarıya doğru itin.
- > BSR baskı ayağını takın.

11.6 BSR modunun kullanımı

BSR işlevi, ayak kumandasıyla veya «Başlat/Durdur» butonuyla kontrol edilebilir.

Ayak kumandası yoluyla başlatma: Kapitone yaparken ayak kumandasına basılması gerekir. Kumaş hareket ettirilme bile, ayak kumandası serbest bırakılıncaya kadar makine BSR1 modunda çalışmaya devam eder.

Eğer kapitone dikiş BSR2 modunda durdurulursa, makine iğne pozisyonuna bağlı olarak bir başka dikiş yapar ve iğne yukarı pozisyondayken durur.

Ön koşul:

- Sürme masa takılır.
- Serbest Kol Sistemini dirsek kaldıracısını takın.

> Dişliyi aşağıya indirin.

> Arzu ettiğiniz BSR modunu seçin.

> Baskı ayağını aşağıya indirmek için «Başlat/Durdur» butonuna veya ayak kumandasına basın.

> BSR modunu başlatmak için tekrar «Başlat/Durdur» butonuna veya ayak kumandasına basın ve basılı tutun.

– BSR baskı ayağında bir kırmızı ışık yanar.

> BSR modunda makinenin hızını kontrol etmek için kumaşı hareket ettirin.

> BSR modunu durdurmak için tekrar «Başlat/Durdur» butonuna basın veya ayak kumandasını serbest bırakın.

– BSR modu durur ve baskı ayağındaki kırmızı ışık söner.

> «BSR» modunu devre dışı bırakmak ve otomatik dikiş uzunluğu olmadan kapitone yapmak için BSR simgesine (1) dokunun.

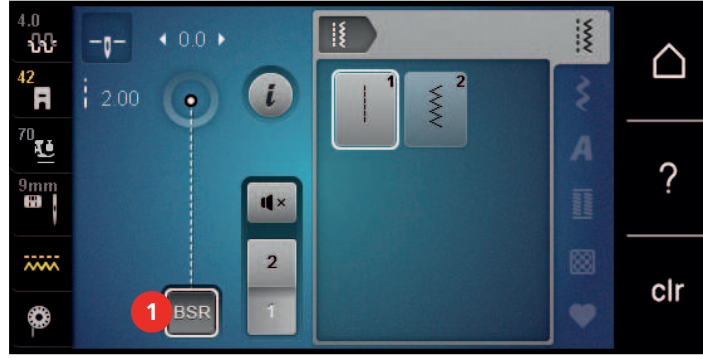

11.7 Sabitleme

BSR1 modunda «Başlat/Durdur» butonuyla emniyete alma

Ön koşul:

- BSR baskı ayağını takın ve makineyle bağlantısını yapın.
- BSR ekranı açılır ve BSR1 modu etkinleştirilir.

> Dişliyi aşağıya indirin.

> Baskı ayağını aşağıya indirin.

> «İğne yukarı/aşağı» butonuna iki kere basın.

– Bobin ipliği yukarı getirilir.

> Üst ve alt bobin ipliğini tutun.

> «Başlat/Durdur» butonuna basın.

– BSR modunu başlat.

> 5 – 6 emniyet dikişi yapın.

> «Başlat/Durdur» butonuna basın.

– BSR modu durur.

> İpliği kesin.

BSR2 modunda emniyete alma

Ön koşul:

- BSR baskı ayağını takın ve makineyle bağlantısını yapın.
- BSR ekranı açıktır ve BSR2 modu etkinleştirilir.

- > Baskı ayağını aşağıya indirin.
- > «i»-Diyalog simgesine dokunun.



- > «Emniyet» simgesine dokunun.



- > Ayak kumandasına veya «Başlat/Durdur» butonuna basın.



Kumaşın hareket ettirilmesiyle birkaç kısa emniyet dikişi yapılır ve programlanmış olan dikiş uzunluğu etkinleştirilir ve emniyet dikişi işlevi otomatik olarak devre dışı bırakılır.

12 Benim BERNINA'm Nakış



12.1 Nakış modülüne genel bakış



- | | | | |
|---|---|---|-----------------------------|
| 1 | Kolu/taşıma kolunu bırakın | 4 | Makineye ait kılavuz raylar |
| 2 | Nakış kolu | 5 | Makineye bağlantı |
| 3 | Kasnağın yerine tespit edilmesi için bağlantı parçası | | |

12.2 Temin edilen aksesuarlar Nakış modülü

Nakış modülü aksesuarlarına genel bakış

Resim	Adı	Amaç
	Nakış ayağı #26	Nakış, öreerek onarma ve serbest hareketle kapitone dikiş için.
	Büyük oval nakış kasnağı	145 x 255 mm (5.70 x 10.04 inç) boyutlarına kadar büyük nakış motiflerinin veya motif kombinasyonlarının nakışını gerçekleştirmek için. Hassas kumaş konumlandırma şablonu dahil.

Resim	Adı	Amaç
	Orta nakış kasnağı	100 x 130 mm (3.94 x 5.12 inç) boyutuna kadar orta boyutlu nakış motiflerinin nakışını yapmak için. Hassas kumaş konumlandırma şablonu dahil.
	USB Bağlantı kablosu	Verileri bilgisayardan makineyi veya makineden bilgisayara aktarmak için.
	Nakış iğne çeşitleri	Nakış işleme için.
	Şablon tutucu	Şablonu nakış kasnağına yerleştirmek veya çıkarmak için.
	Üst iplik masurası için ağ	Şablonu nakış kasnağına yerleştirmek veya çıkarmak için.

12.3 Kullanıcı Arabirimine genel bakış

Fonksiyonlara/Görsel bilgilere genel bakış

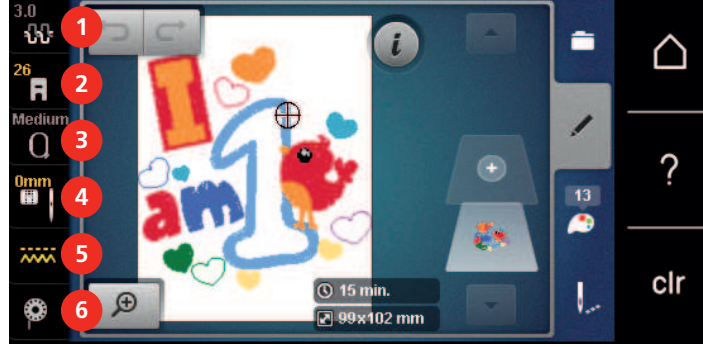

- | | | | |
|---|---|---|-----------------------------|
| 1 | Üst iplik gerilimi | 4 | Dikiş plakası/İğne seçimi |
| 2 | Baskı ayağı ekranı/Baskı ayağı seçimi | 5 | Dişli yukarı/aşağı |
| 3 | Nakış kasnağı seçimi/Nakış kasnağı ekranı | 6 | Bobin ipliği dolum seviyesi |

Sistem ayarlarına genel bakış



- | | | | |
|---|------------------|---|----------------------------|
| 1 | Dikiş modu | 6 | eco |
| 2 | Nakış modu | 7 | Ana sayfa |
| 3 | Kurulum Programı | 8 | Yardım |
| 4 | Öğretici | 9 | Fabrika ayarına geri dönüş |
| 5 | Nakış Danışmanı | | |

Seçme menüsü nakış Genel Bakış

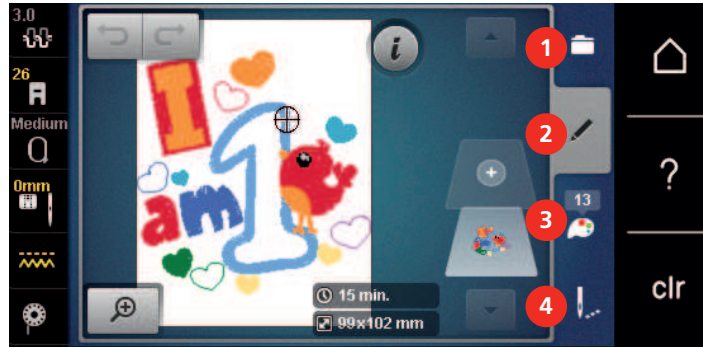

- | | | | |
|---|-----------------------------|---|----------------|
| 1 | Nakış motifleri seçimi | 3 | Renk bilgileri |
| 2 | Nakış motiflerini düzenleme | 4 | Nakış |

12.4 Önemli nakış bilgileri

Üst iplik

Nakışın kötü iplikten veya iplik kopmasından olumsuz etkilenmemesi için kaliteli bir iplik (iplik imalatçısı) nakış için elzemdir.

Eğer üst iplik 40wt parlak rayon veya polyester nakış iplikleri kullanıyorsanız nakış özellikle etkili olacaktır. Bunlar, güzel nakış için çok geniş yelpazeye sahip renklerde mevcuttur.

- Hoş bir parlaklığa sahip parlak polyester yıpranmaya karşı dayanıklı ve renk vermeyen bir iplik ve bütün nakış tipleri için uygun yüksek gerilme direncine sahiptir.
- Suni ipek parlak bir yapıya sahip ince bir viskon fiberdir ve ince, narin nakışlar ile aşırı yıpranma ve aşınmaya maruz olmayan kumaşlar için uygundur.
- Metalik iplik, nakışta özel efektler için uygun, hafif ile orta arası ağırlıkta bir iplik.
- Metalik ipliklerle çalışırken, otomatik bobin ipliği kesicisi devre dışı bırakılmalıdır. Başka iplik kesiciler de kullanılmamalıdır; çünkü bıçaklar muhtemelen çabuk aşınacaklardır.
- Metalik iplikler kullanırken, hız ve üst iplik gerginliği düşürülmelidir.



Bobin ipliği

Çoğu durumda, nakış için siyah veya beyaz bobin ipliği kullanılır. İki tarafın da aynı görünüme sahip olması isteniyorsa, bobin ve üst iplik için aynı rengin kullanılması tavsiye edilir.

- Bobin dolgusu, bir bobin iplik olarak kullanıma uygun özellikle yumuşak ve hafif bir polyester iplik. Bu özel bobin ipliği, istikrarlı bir iplik gerginliği ve üst ipliğin ve bobin ipliğinin optimum şekilde örülmesini sağlar.
- Yama ve nakış iplikleri, pamuk üzerine nakış için uygun iyi merserize pamuk iplikleridir.



Nakış dosyası formatının seçilmesi

Nakış motiflerinin BERNINA nakış makinesi tarafından okunabilmeleri için, bunların BERNINA Nakış yazılımı tarafından yaratılmaları ve .EXP dosyası olarak dışa aktarılmaları gerekir. Asıl nakış dosyasının yanısıra, ek olarak bir .BMP dosyası ve bir .INF dosyası yaratılır. .BMP dosyası, nakış motifinin ön izlemesine olanak verir

ve .INF dosyası iplik renklerine ilişkin bilgi sağlar. **Dikkatinize:** Eğer .INF dosyası eksikse, nakış motifi gerçek renklerle görüntülenemez, sadece standart renklerle görüntülenebilir. Bu durumda, renkler makinede motifin genel görünümünde manuel olarak girilebilir.

Bunun yanısıra, aşağıdaki nakış formatları makine tarafından okunabilir: .PES, .PEC, .XXX, .PCS, .JEF ve .DST. BERNINA International AG, BERNINA Nakış yazılımı tarafından yaratılmamış veya dönüştürülmemiş olan nakış motiflerinin doğru okunabileceği ve nakışlarının yapılabileceği konusunda garanti vermemektedir.

Düşük dikiş sayısına sahip basit motifler, ince malzeme üzerinde nakış için uygundur. Yoğun şekilde nakış yapılan motifler, örneğin birden fazla renge ve nakış yönünde değişikliklere sahip nakış motifleri, orta ve ağır arası malzemeler için uygundur.

Nakış testi

Nakış testi için, daima daha sonra kullanılacakla aynı teyelle takviye edilmiş orijinal malzeme kullanın. Nakış testi için, nakış projesinde kullanmayı planladıklarınızla aynı renkleri, iplikleri ve iğneleri kullanmanız tavsiye edilir.

Nakış motifinin boyutu

Nakış motifleri, nakış makinesi üzerinde veya bilgisayar üzerinde BERNINA Nakış yazılımı (isteğe bağlı aksesuar) kullanılarak büyütülebilir veya küçültülebilir. % 20'ye kadar büyültmeler veya küçültmeler en iyi sonucu vereceklerdir.

Üçüncü kişi sağlayıcıların nakış motifleri

BERNINA Serbest program «ART-Link» yoluyla nakış motiflerinin makineye veya bir USB çubuğuna herhangi bir dosya formatında yüklenmesini önerir. «ART-Link» programının kullanılması, nakış motifinin doğru okunabilmesini ve nakışının yapılmasını sağlar. «ART-Link», www.bernina.com adresinden ücretsiz indirilebilir.

Tabaka altı dikişleri

Alt destek dikişleri bir motifin temelidir ve taban malzemesini sabitlemek ve biçimini muhafaza etmesini sağlamak için kullanılırlar. Bunlar, aynı zamanda, motifin örten dikişlerinin malzemenin örgüsü veya hava içinde gömülmesini de engellerler.

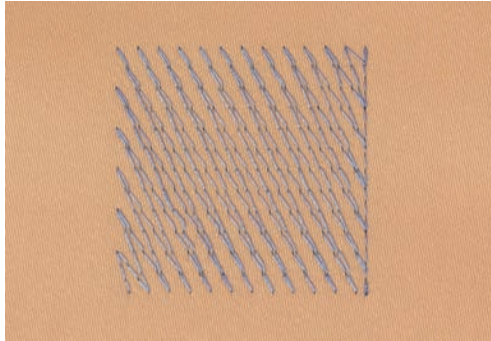

Dikişlerin bağlanması

Motifin bir tarafından diğer tarafına geçmek için kullanılan uzun dikişler. Bağlantı dikişinden önce ve sonra, emniyet dikişleri yapılır. Bağlantı dikişleri keserek düzeltin.

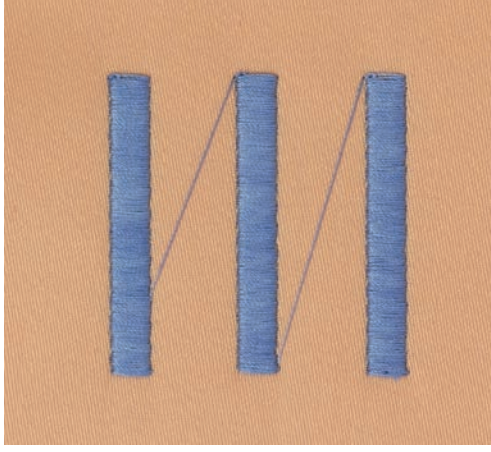

13 Nakış hazırlığı

13.1 Modülün takılması

Ön koşul:

- Genişletme tablası takılmamalıdır.
- > Modülün ve makinenin sağlam ve düz bir yüzey üzerine yerleştirilmesini sağlayın.
- > Nakış kolunun serbestçe hareket edebildiğinden emin olun.
- > Nakış modülünü soldan sağa doğru makinenin nakış modülü bağlantısının (1) ve kılavuz rayın (2) içine doğru dikkatlice sürün.

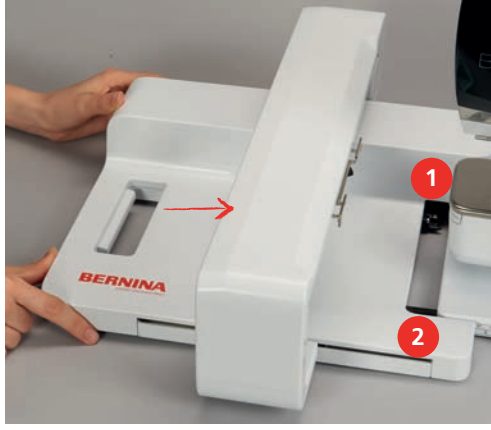

13.2 Nakış modülünün çıkarılması

- > Nakış modülünün taşıma sapındaki serbest bırakma koluna (1) basın, basılı tutun ve aynı zamanda nakış modülünü dikkatlice sola doğru hareket ettirin.



13.3 Makinenin hazırlanması

dışliyi aşağı indir

- > Dışliyi aşağı indirmek için «dışli yukarı/aşağı» düğmesine dokunun.



- > Düz ve CutWork dikiş plakasını takın.
- > İğneyi takın.
- > Nakış ayağını takın.

Bir nakış motifinin seçilmesi

Nakış motiflerinin hepsi doğrudan doğruya nakışla işlenebilir veya nakış makinesinin sunduğu farklı fonksiyon seçenekleri kullanılarak değiştirilebilir. Lütfen tüm nakış motiflerini bu kullanım kılavuzunun sonunda bulabilirsiniz. Bunun yanısıra, nakış motifleri kişisel bellekten veya BERNİNA USB bellek aygıtından (isteğe bağlı aksesuar) yüklenebilir.



- > «Ana Sayfa» simgesine dokunun.



- > «Nakış modu» simgesine dokunun.
- > Alfabe klasörünü, nakış motiflerini veya kendi nakış motiflerinizi seçin.



- > Bir nakış motifi kategorisi açmak için bir klasör seçin.
- > Nakış motifini seçmek için, görünüm yoluyla kaydırma yapın ve gerekli nakış motifini seçin veya
- > «Numaraya göre seç» simgesine dokunun, nakış motifinin numarasını girin ve beyaz çerçeveli nakış motifini seçin.



13.4 Nakış ayağı

Nakış ayağının takılması

- > İğneyi kaldırın.
- > Baskı ayağını kaldırın.
- > Makineyi kapatın ve elektrikle bağlantısını kesin.
- > Sıkıştırma kolunu yukarı itin (1).

- > Baskı ayağını (2) sökün.



- > Nakış ayağını aşağıdan braketin içine sokun.
- > Sıkıştırma kolunu aşağı doğru bastırın.



Kullanıcı arabiriminde baskı ayağının seçilmesi

İlgili nakış ayağını (Nakış ayağı No. 26; nakış modülüyle birlikte temin edilen aksesuar) taktıktan sonra, bunu seçerek makineye kaydedebilirsiniz. Ayrıca, seçilmiş nakış motifi için de uygun olacak alternatif ayaklar görüntülenir.

- > Makineyi açın.
- > Nakış motifini seçin.
- > «Baskı ayağı görünümü/Baskı ayağı seçimi» simgesine dokunun.
- > Takılmış olan nakış ayağını seçin.



13.5 İğne ve dikiş plakası

Nakış iğnesinin takılması



130/705 H-SUK tipi nakış iğneleri daha büyük bir deliğe sahiptirler ve biraz yuvarlaktırlar. Bu, rayon ve pamuklu nakış ipliği kullanırken ipliğin sürtünerek aşınmasını engeller. Nakış ipliğine uygun şekilde, No. 70-SUK ile No. 90-SUK arasında bir iğne seçin.

- > İğneyi kaldırın.
- > Makineyi kapatın ve elektrikle bağlantısını kesin.
- > Takılan ayağı çıkarın.
- > Elle iğnenin sabitleme vidasını gevşetin.



- > İğneyi aşağıya doğru çekin.
- > Yeni iğneyi düz tarafı arkaya gelecek şekilde tutun.
- > İğneyi yukarı doğru sonuna kadar sürün.
- > Elle sabitleme vidasını sıkın..

Kullanıcı Arabiriminde nakış iğnesinin seçilmesi

İğnenin değiştirilmesinden sonra, seçilmiş olan dikiş plakasıyla birlikte kullanmaya uygun olup olmadığı kontrol edilebilir.



- > «İğne/Dikiş plakası seçimi» simgesine dokununuz.
- > Takılmış olan iğneyi seçin.

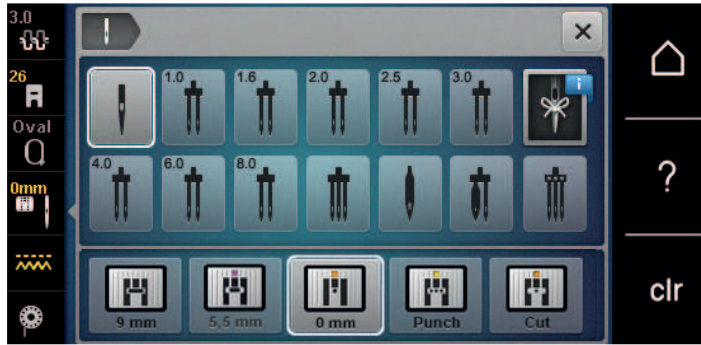

- Eğer seçilmiş olan iğne, dikiş plakasıyla kombinasyon halinde kullanmaya uygunsa, dikiş işlemi başlatılabilir.
- Eğer seçilen iğne, dikiş plakasıyla kombinasyon halinde kullanmaya uygun değilse, makinenin başlatılması otomatik olarak engellenir.

İğne tipinin ve iğne boyutunun seçilmesi

Uygun bellek fonksiyonu: Bilgilerin kaybolmasını engellemek için, iğne tipi ve iğne boyutu ek olarak makineye kaydedilebilir. Kaydedilen iğne tipini ve kaydedilen iğne boyutunu istediğiniz zaman kontrol edebilirsiniz.



> «Dikiş plakası/İğne seçimi» simgesine dokunun.



> «İğne tipi/İğne boyutu» simgesine dokunun.
> Yerleştirilen iğnenin iğne tipini (1) seçin.
> Yerleştirilen iğnenin iğne boyutunu (2) seçin.

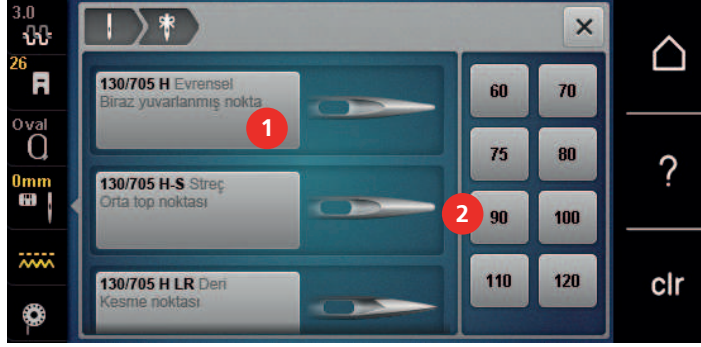

İğne pozisyonunu yukarı/aşağı ayarlama



> İpliği yukarı doğru çekin, «İğne yukarı/aşağı» simgesine dokunun.
– İğne bir kere aşağı indirilir ve yukarı kaldırılır.

Dikiş plakasının takılması

Cutwork/düz dikiş plakası üzerinde iğne alanında küçük bir deliğe sahiptir (isteğe bağlı aksesuar). Dolayısıyla, içeri çekilen iplik (üst ipliğin ve bobin ipliğinin düğümlenmesi) optimum düzeydedir. Bu sonuç, daha hoş bir dikiş oluşumu sağlar.

> Dişliyi aşağı indirmek için «Dişli yukarı/aşağı» simgesine dokunun.



> Makineyi kapatın ve güç kaynağıyla olan bağlantısını kesin.
> İğneyi çıkarın.
> Baskı ayağını sökün.
> Dikiş plakasının arkasındaki işarette, dikiş plakasını aşağıya doğru temas edinceye kadar itin.



> Dikiş plakasını çıkarın.

- > Cutwork/karşılık gelen kılavuz pimlerin yukarıdaki düz dikiş plakası üzerinde açıklıkları konumlandırın ve tık sesi gelinceye kadar aşağıya doğru itin.

Kullanıcı Arabiriminde dikiş plakasının seçilmesi

Dikiş plakasının yerleştirilmesinden sonra, seçilmiş olan iğneyle kullanılıp kullanılmayacağını kontrol edebilirsiniz.



- > «Dikiş plakaları/İğne seçimi» simgesine dokunun.
- > Fisto/Düz dikiş plakası (isteğe bağlı aksesuar) seçilmesi.

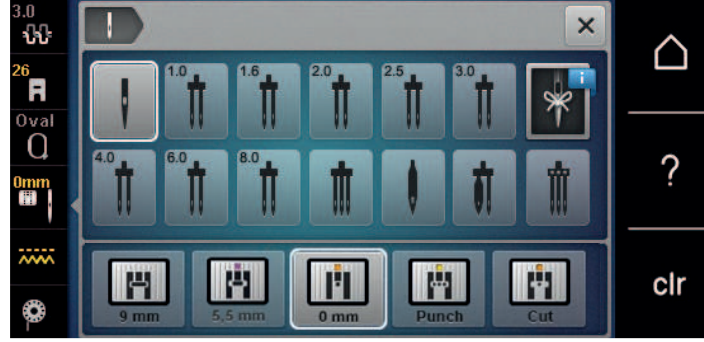

İplik yukarı komutu

Makine, bobin ipliğini yukarı almak için nakışa hazır durumda olmayabilir. Bobin ipliği, elle düğüm yapılarak bir adım yukarı alınabilir. Eğer emniyet dikişi istenmiyorsa, Kurulumda emniyet dikişlerini devre dışı bırakmanız tavsiye edilir.



- > Üst ipliği tutun.
- > «İğne yukarı/aşağı» simgesine basın.
 - Bobin ipliği, otomatik olarak yukarı getirilir.

13.6 Nakış kasmağı

Nakış kasmağı seçimine Genel Bakış

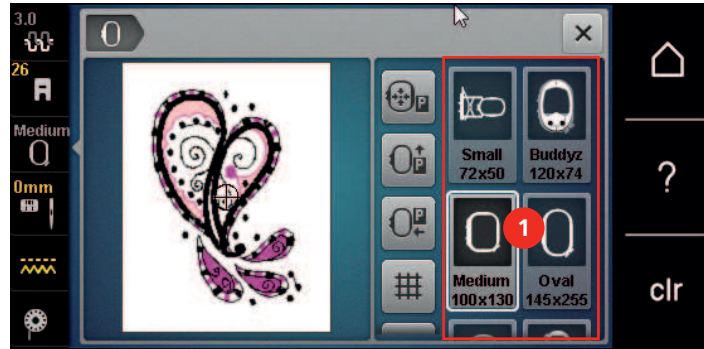

1 Kaska seçimi

Nakış kasmağının seçilmesi

En iyi nakış sonucu, nakış motifi için mümkün olan en küçük nakış kasmağı seçildiğinde elde edilebilir.

Nakış motifi, görüntülenen önceden ayarlanmış bir boyuta sahiptir.

Ön koşul:

- Nakış motifi seçilir.



- > «Kasnak seçimi» simgesine dokunun.
 - Makine, nakış motifinin boyutuna göre optimum nakış kasnağını otomatik olarak seçer. Eğer önceden ayarlanmış kasnak kullanılmıyacaksa, arzu ettiğiniz başka bir nakış kasnağını seçebilirsiniz. Seçilmiş olana karşılık gelmeyen bir nakış kasnağı takıldığında, takılan kasnak etkin sayılır ve nakış motifi alanı buna uygun olarak görüntülenir.
- > Arzu ettiğiniz nakış kasnağını seçin.

Yırtılabilir telalar

Bir sabitleyicinin kullanılması, nakış projesinin daha sabit olmasını sağlar. Bir tane yırtılıp atılabilen sabitleyici, bütün dokuma ve ayrıca streç olmayan malzemeler için uygundur. 1 – 2 katman kullanılabilir. Sabitleyiciler, farklı ağırlıklarda mevcuttur. Daha büyük alanlarda nakış yapıldığında, sabitleyici nakış ipliğinin altında kalacaktır. Sabitleyici, geçici sprey yapışkanla kumaşın ters tarafına uygulanır. Nakış sonrasında fazla gelen sabitleştiriciyi dikkatlice ayırıp çıkarın.

Kesilebilir sabitleyiciler

Bir sabitleyici kullanılması nakış projesinin daha sabit olmasını sağlar. Kesip çıkarılabilir bir sabitleyici bütün esnek malzemelere uyar. 1 – 2 katman kullanılabilir. Sabitleyiciler, farklı ağırlıklarda mevcuttur. Daha büyük nakış yapılacak alanlarda, sabitleyici nakış ipliği altında kalacaktır. Sabitleyici, geçici sprey yapışkanla kumaşın ters tarafına uygulanır. Nakış sonrasında fazla gelen sabitleştiriciyi dikkatlice ayırıp çıkarın.

Sprey yapışkanın kullanımı

Sprey yapışkanın kullanılması özellikle streç ve pürüzsüz malzemeler ve örme ürünler için tavsiye edilmektedir. Kumaşın biçimini kaybetmesini ve kaymasını engeller. Apkileler, sprey yapışkanla yerlerine tam olarak yerleştirilebilir. Bulaşmaması için sprey yapışkan makinenin yakınında kullanılmamalıdır.

- > Sprey yapışkanı, sabitleyiciyi spreyleyken 25 – 30 cm'lik (9 – 12 inç) bir mesafede dikkatli şekilde kullanın.
- > Sprey yapılan sabitleyiciyi kumaşın ters tarafına dikkatlice yapıştırın ve kırışıklık olmaması için malzemenin buruşukluklarını düzeltin.
- > Cep kapakları veya yakalar gibi daha küçük parçaları sabitleyici üzerine yerleştirin.
- > Havlı malzemelerle veya tüylü kumaşlarla çalışırken kasnak işaretlerinin olma olasılığından kaçınmak için parçaları kasnaklamayın, fakat sabitleştiriciyi spreyledikten sonra kasnaklayın.
- > Nakış yapılacak kumaşı yapıştırın.
- > Makineyi başlatmadan önce yapışkanlı kalıntıları tamamen giderin.

Sprey nişastanın kullanımı

Sprey nişasta ince ve gevşek dokunmuş malzemelerin ek olarak sertleştirilmesi için idealdir. Ek sabitleştiriciyi daima malzemenin ters tarafında kullanın.

- > Nakış yapılacak bölgeyi spreyleyin.
- > Kurumasını bekleyin veya gerekiyorsa ılık bir ütüyle hafifçe ütöleyin.

Ütülü telanın kullanımı

Çeşitli ağırlıklarda ütülü telalar mevcuttur. Temel kumaştan kolayca çıkarılabilen bir ütülü tela kullanmanız tavsiye edilir. Bir ütülü tela, triko ve jarse gibi streç kumaş benzeri şekli kolayca bozulan bütün malzemeler için uygundur.

- > Ütülü telalar, bir ılık ütü kullanılarak malzemenin ters tarafına ütülenir.

Kağıt astarlı yapışkanlı sabitleştirici kullanılması

Kağıt astarlı yapışkanlı sabitleyiciler, jarse ve ipek gibi kumaşlar için ve ayrıca nakış kasnağına kasnaklamaya uygun olmayan nakış projeleri için kullanmaya yöneliktir.

- > Sabitleyiciyi kağıt tarafı yukarı gelecek şekilde kasnağa yerleştirin.
- > Kağıtı çentikleme için bir makas kullanın ve kasnak bölgesinde kağıdı çıkarın.

- > Nakış yapılacak kumaşı sabitleyici üzerine yerleştirin ve ütüyerek yerine tespit edin.
- > Makineyi başlatmadan önce yapışkanlı kalıntıları tamamen giderin.

Suda çözünür sabitleyici kullanın



Dantel nakış için, nakış kasnağında 1 – 3 tabaka suda çözünür sabitleyici kullanmanızı tavsiye ederiz. Nakış motifi kumaş üzerine işlenmediğinden, sadece iplikle nakışı yapılan motif bırakılır. Nakış motifleri, kısa dikişlerle kombine edilmelidir; aksi takdirde tek tek motifler ortaya çıkabilir.

Suda çözünür sabitleyiciler, diğer sabitleyicilerin nakış iplikleri arasında görünme olasılığının olduğu ince ve saydam kumaşlar için ve ayrıca dantel nakış için idealdirler. Sabitleyici suda çözünür. Suda çözünür telalar, ilmeklerin hasar görmesini engellemek amacıyla ilmekli havlı kumaşların korunmasında idealdir. İpliklerin malzemenin içine gömülmesini engeller ve kumaş havanın nakışın içine karışmasını engeller.

- > Telayı malzemenin alt tarafına koyun.
- > Gerekirse sabitleyiciyi yapıştırmak için yapıştırıcı sprey kullanın.
- > Havlı malzemelerde, ek ve uygun sabitleyiciyle malzemenin terst tarafını sağlamlaştırın.
- > Bütün katmanları hep birlikte nakış kasnağının içine yerleştirin.
- > Çözünme sonrasında, motifi düz olarak yatırın ve kurumasını bekleyin.

Nakış kasnağının hazırlanması

Nakış kasnağı, bir dış ve bir iç kasnaktan oluşur. Her kasnağa karşılık gelen bir şablon vardır. Nakış yapılacak alan, 1 cm (0.39 inç) kareler şeklinde işaretlenir. Orta ve köşe noktaları deliklerle işaretlenir. Gerekli işaretler malzemeye aktarılabilir.

- > Bir nakış motifinin ortasını, suda çözünür bir kalem kullanarak kumaşın üzerine işaretleyin.

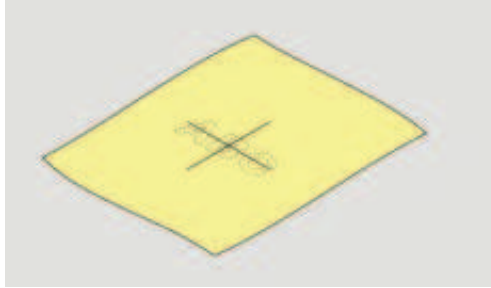

- > Dış kasnak üzerinde vidayı gevşetin.
- > İç kasnağı çıkarın.
- > İki kasnağın ok işaretlerinin birbirleriyle eşleştiklerinden emin olun.
- > Şablon tutucuyu takın.
- > Şablonu iç kasnağa yerleştirin; BERNINA logosu, tık sesi çıkararak yerine oturuncuya kadar ok işaretinin ön kenarında olacaktır.

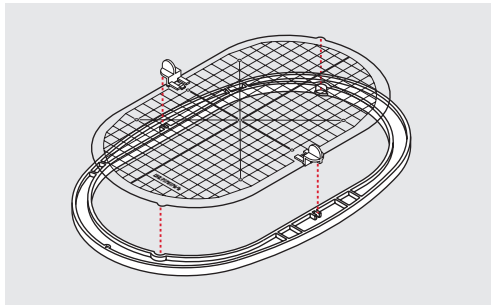

- > Malzemeyi iç kasnağın altına yerleştirin.
- > İşaretlenmiş olan orta noktayı şablonun ortasıyla aynı hizaya getirin.

- > Malzemeyi ve iç kasnağı, iki kasnağın okları birbiriyle eşleşecek şekilde dış kasnak üzerine yerleştirin.

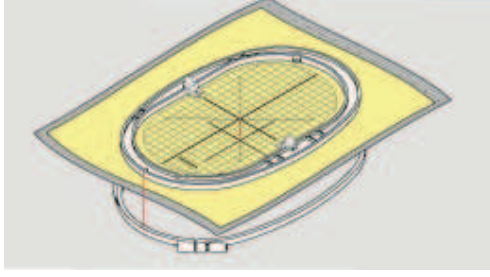

- > Kasnakları iç içe takın; malzemenin hareket etmemesini sağlayın.
- > Nakış yapılacak kumaşı sıkıca kasnaklayın.
- > Vidayı sıkıştırın.
- > Şablon tutucuyu kullanarak şablonu kasnaktan çıkarın.
- > Serbest kol üzerinde çizik oluşmasını engellemek için, iç kasnağı dış kasnağın içine doğru, kumaş dahil iç kasnak aşağıya doğru maksimum 1 mm çıkıntı yapıncaya kadar bastırın.

Kasnağın takılması

- > İğneyi kaldırın.
- > Nakış ayağını yukarı kaldırın.
- > Kasnağı, kumaşın sağ tarafı yukarıda ve takma mekanizması solda olacak şekilde tutun.
- > Kasnağı nakış ayağının altına konumlandırın.
- > Kasnağın takma mekanizmalarının (1) ikisini de birbirine doğru bastırın.
- > Nakış kasnağını (2) nakış kolunun braketinin yukarısına yerleştirin.
- > Kasnağı, tık sesi çıkararak yerine oturuncaya kadar aşağıya doğru bastırın.
- > Takma mekanizmasını (1) serbest bırakın.

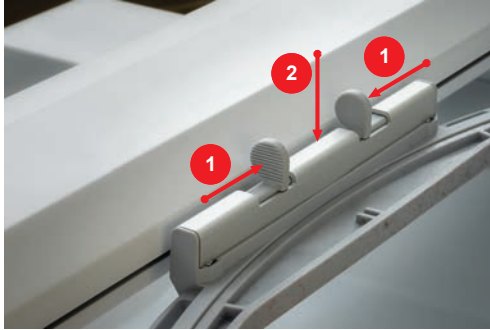

- > Kasnağı çıkarmak için kasnağın takma mekanizmalarını birbirine doğru bastırın.
- > Kasnağı çıkarın.

Nakış işlemlerine Genel Bakış



- | | | | |
|---|---|---|--|
| 1 | Nakış kasmağının iğneye göre ortalanması | 4 | Kafes açık/kapalı |
| 2 | Kasmağın geriye taşınması | 5 | Motif Merkezi |
| 3 | Modülün dikiş modu için hareket ettirilmesi | 6 | Sanal Konumlandırma (kaydırma yoluyla görünür) |

İğneyi nakış kasmağına göre ortalayın

Nakış kasmağının yerinin değiştirilmesi, iğne nakış kasmağına yakinken iplik geçirilmesini kolaylaştırır.



- > «Nakış kasmağı ekranı/Nakış kasmağı seçimi» simgesine dokununuz.



- > «İğneyi nakış kasmağına göre ortala» simgesine dokununuz.
- > Üst ipliğin geçirilmesi.



- > Nakış kasmağını son konumuna doğru geriye hareket ettirmek için «Başlat/Durdur» butonuna basın.

Kasmağın geriye taşınması

Bobinin değiştirilmesini kolaylaştırmak için, ipliğin takılmasından önce kasmağı geriye doğru hareket ettirmeniz tavsiye edilir. Bu, bobin kapağının açılmasını kolaylaştırır.



- > «Nakış kasmağı ekranı/Nakış kasmağı seçimi» simgesine dokununuz.

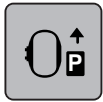

- > «Kasmağı geriye taşı» simgesine dokununuz.
- > (bakınız sayfa 45)Bobin ipliğini geçirin.



- > Nakış kasmağını tekrar son konumuna taşımak için «Başlat/Durdur» butonuna basın. Gerekirse üst ipliği geriye doğru çekin.

Modülün dikiş modu için hareket ettirilmesi

Nakış modülü, modül bağlantısı yapılsa bile herhangi bir dikiş projesinin gerçekleştirilebileceği şekilde konumlandırılabilir.



- > «Nakış kasmağı ekranı/Nakış kasmağı seçimi» simgesine dokununuz.
- > Kasmağı çıkarın.



> «Dikiş modu için Modül taşı» simgesine dokununuz.



> «Ana Sayfa» simgesine dokununuz.



> «Dikiş modu» simgesine dokununuz.

Kafes açma/kapama

Kasnağın ortası ve kafes görüntülediğinde, nakış motifi daha hassas şekilde konumlandırılabilir.



> «Nakış kasnağı ekranı/Nakış kasnak seçimi» simgesine dokununuz.

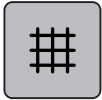

> Kasnağın ortasını ekranda görüntülemek için «Kafes açma/kapama» simgesine dokununuz.

> Kafesi görüntülemek için tekrar «Kafes açma/kapama» simgesine dokununuz.

> Kasnağın ortasının ve kafesin gözden kaybolması için tekrar «Kafes açma/kapama» simgesine dokununuz.

Nakış motifinin ortasının bulunması

Nakış kasnağı, iğne nakış motifinin ortasının veya motif başlangıcının tam üstünde olacak şekilde konumlandırılır.



> «Nakış kasnağı ekranı/Nakış kasnağı seçimi» simgesine dokununuz.



> Kasnağı, iğnenin nakış motifinin ortasının tam üstüne yerleşeceği şekilde konumlandırmak için «Nakış motifinin ortası» simgesine dokununuz.

> Kasnağı, iğnenin motif başlangıcının hemen üstüne yerleştirileceği şekilde konumlandırmak için tekrar «Nakış motifinin ortası» simgesine dokununuz.

Nakış kasnağının sanal olarak konumlandırılması

Nakış kasnağı, nakış motifi yeniden konumlandırılır konumlandırılmas otomatik olarak yeni konumuna taşınır. Bu nedenle, «Sanal konumlandırma» olarak etkinleştirilir ve bir nakış kasnağı takıldığında dış hatları sarı olarak görüntülenir.

Ön koşul:

- Kasnak takılır.



> «Nakış kasnağı ekranı/Nakış kasnağı seçimi» simgesine dokununuz.



> Nakış motifini yeniden konumlandırıldığında kasnağın otomatik hareketini devre dışı bırakmak için «Sanal konumlandırma» simgesine dokununuz.

– «Sanal konumlandırma» simgesi sarı konturlara sahip değildir.

> Nakış motifini yeniden konumlandırıldığında kasnağın otomatik hareketini etkinleştirmek için tekrar «Sanal konumlandırma» simgesine dokununuz.

15 Yaratıcı nakış

15.1 Nakışa Genel Bakış



- | | | | |
|---|---|---|-------------------------|
| 1 | Nakış süresi/mm veya inç olarak nakış motifi boyutu | 5 | Nakış yapılacak alan |
| 2 | Nakış motifi görünümünün büyütülmesi, küçültülmesi ve taşınması | 6 | «i»-Dialog |
| 3 | Girişlerin geri alınması | 7 | Nakış motifi katmanları |
| 4 | Girişlerin yeniden yapılması | | |

15.2 Nakış motifinin seçilmesi ve değiştirilmesi

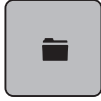

- > «Seçim» simgesine dokununuz.



- > «Nakış modifini yükle» simgesine dokununuz.
- > Bir yeni nakış motifi seçiniz.

15.3 Nakış süresinin ve nakış motifi boyutunun kontrol edilmesi

Alt sağda «düzenle» (1) ekranında, tahmini nakış süresi dakika olarak ve nakış motifinin genişliği ve yüksekliği ise milimetre olarak gösterilir.

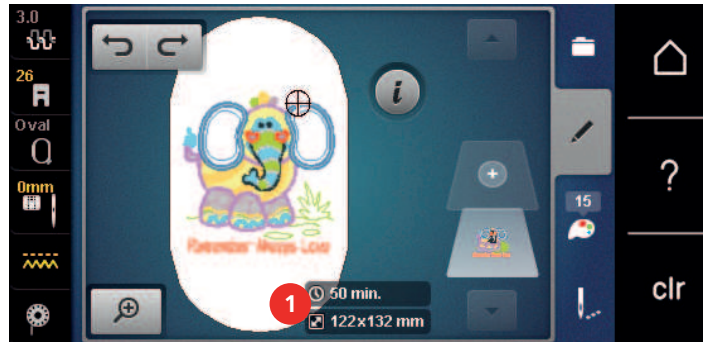

15.4 Hızın düzenlenmesi

Dikiş hızı, sürgüyle sonsuz değişkenlikte ayarlanabilir.

- > Dikiş hızını yavaşlatmak için sürgüyü sola doğru hareket ettirin.
- > Dikiş hızını artırmak için sürgüyü sağa doğru hareket ettirin.

15.5 Nakış motifinin düzenlenmesi

Nakış motifinin düzenlenmesine Genel Bakış

- > Nakış motifini düzenlemek için nakış motifini seçin.
- > **i**-Diyalog simgesine dokununuz.

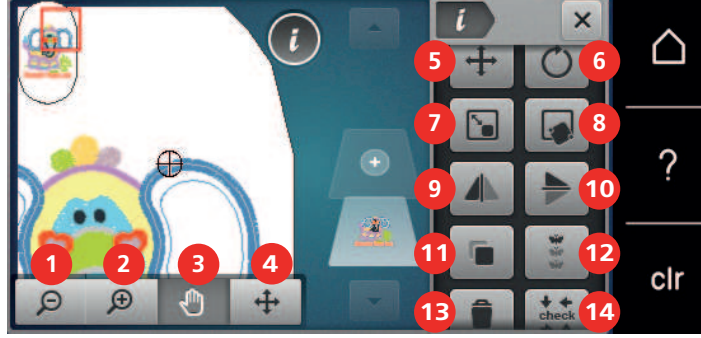

- | | | | |
|---|-------------------------------|----|---|
| 1 | Küçültme | 10 | Ayna görüntüsü yukarı/aşağı |
| 2 | Büyültme | 11 | Kopyalama |
| 3 | Görünümün hareket ettirilmesi | 12 | Daimi Nakış |
| 4 | Motifin taşınması | 13 | Silme |
| 5 | Motifin taşınması | 14 | Motif boyutunun kontrol edilmesi |
| 6 | Motifin döndürülmesi | 15 | Kavisli metin (sadece seçilmiş olan alfabede kaydırma ile görüntülenebilir) |
| 7 | Boyut değiştirme | 16 | Nakış motiflerini gruplama (kaydırma ile görüntülenebilir) |
| 8 | Noktasal yerleştirme | 17 | Bir nakış motifi kombinasyonu içinde sıralamanın değiştirilmesi (kaydırma yapıldığında görünür) |
| 9 | Ayna Görüntüsü sol/sağ | 18 | Dikiş türünü/dikiş yoğunluğunu değiştirme (kaydırma ile görüntülenebilir) |

Nakış motifi görünümünün büyültülmesi

Nakış motifi görünümünün büyültülmesi. Bunun yanısıra, nakış pozisyonu değiştirilerek veya değiştirilmeyerek görünüm ayarlanabilir.

- > Bir nakış motifi seçin.
- > Nakış motifinin görünümünü düzenlemek için «Büyült» simgesine dokununuz.



- > Nakış motifi görünümünü kademeli olarak büyültmek için 1 – 4 defa «Büyült» simgesine dokununuz.



- > Düzenle Moduna geri dönmek için 1 – 4 defa «Küçült» simgesine dokununuz.

Nakış motifi görünümünün küçültülmesi

Nakış motifinin görünümü küçültülebilir. Bunun yanısıra, görünüm nakış konumunu değiştirerek/ deęiřtirmeden ayarlanabilir.

- > Bir nakış motifi seçin.
- > Nakış motifinin görünümünü düzenlemek için «Büyült» simgesine dokununuz.





- > Nakış motifi görünümünü kademeli olarak küçültmek için 1 – 4 defa «Küçült» simgesine dokunun.

Nakış motifi görünümünün taşınması

Nakış motifinin görünümü taşınabilir. Bunun yanısıra, görünüm nakış konumunu değiştirerek/değiştirmeden ayarlanabilir.

- > Bir nakış motifi seçin.



- > «Görünümü taşı» simgesini etkinleştirmek için, «Büyült» simgesine dokunun.



- «Görünümü taşı» simgesi etkin (koyu gri)

- > Nakış motifinin görünümünü taşıyın.
- Nakışın pozisyonu değiştirilmez.



- > Düzenle Moduna geri dönmek için «Küçült» simgesine dokunun.

Nakış motifinin büyütülmüş görünüm şeklinde taşınması

Nakış motifinin görünümü taşınmaz. Bunun yanısıra, görünüm nakış pozisyonu değiştirilerek veya değiştirilmeden ayarlanabilir.

- > Bir nakış motifi seçin.



- > «Nakış motifini taşı» simgesini görüntülemek için «Büyült» simgesine dokunun.



- > «Dikiş desenini taşıma» simgesine dokunun.

- Simgenin rengi koyu griye döner.

- > Nakış motifinin görünümünü taşıyın.

- Nakış pozisyonu değiştirilir.



- > Düzenle Moduna geri dönmek için «Küçült» simgesine dokunun.

Nakış motifinin taşınması

- > Bir nakış motifi seçin.

- > «i»-Diyalog simgesine dokunun.



- > «Dikiş desenini taşıma» simgesine dokunun.

- > Nakış motifini 1/10-mm'lik adımlarla yatay olarak taşımak için «Üst Çoklu İşlev düğmesini» döndürün.

- > Nakış motifini 1/10-mm'lik adımlarla dikey olarak taşımak için «Alt Çoklu İşlev düğmesini» döndürün veya

- > nakış motifine dokunun, basılı tutun ve istediğiniz şekilde taşıyın.

- Yer değiştirme, sarı çerçeveli simgelerle gösterilir.





- > «Nakış motifinin ortası» simgesine dokunun.
 - Nakış motifi, nakış kasmağının ortasına yeniden konumlandırılır.

Motifin döndürülmesi



- > Bir nakış motifi seçin.
- > «i»-Diyalog simgesine dokunun.

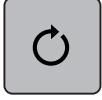

- > «Motifi döndür» simgesine dokunun.
- > Nakış motifini saat yönünde döndürmek için «Üst Çoklu İşlev düğmesini» veya «Alt Çoklu İşlev düğmesini» sağa doğru döndürün.
- > Nakış motifini saat yönünün tersine doğru döndürmek için «Üst Çoklu İşlev düğmesini» veya «Alt Çoklu İşlev düğmesini» sola doğru döndürün.



- > Nakış motifini 90°'lik adımlarla döndürmek için «Motifi +90° döndür» simgesine dokunun.

Nakış motifi boyutunun orantılı olarak değiştirilmesi



Motif boyutunu en fazla %20'ye kadar büyültme veya küçültme en iyi sonucu verir.

Eğer motif boyutu %20'den fazla değiştirilirse, motifin ayrı nakış yazılımında uyarlanması ve makineye geri yüklenmesi gerekir.



- > Bir nakış motifi seçin.
- > «i»-Diyalog simgesine dokunun.



- > «Nakış boyutunu değiştir» simgesine dokunun.



- > Nakış motifi boyutunu orantılı olarak değiştirmek için, «Orantıları koru» simgesinin bir beyaz çerçeveye sahip olması gerekir. Sadece simge bir beyaz çerçeveye sahip olmadığında «Orantıları koru» simgesine dokunun.
 - «Orantıları koru» simgesi bir beyaz çerçeveye sahiptir.



- > Nakış boyutunu orantılı şekilde büyültmek için «Üst/Alt Çoklu İşlev düğmesini» sağa doğru döndürün.
- > Nakış boyutunu orantılı şekilde küçültmek için «Üst/Alt Çoklu İşlev düğmesini» sola doğru döndürün.

Nakış motifi boyutunun orantsız şekilde değiştirilmesi



Motif boyutunu en fazla %20'ye kadar büyültme veya küçültme en iyi sonucu verir.

Eğer motif boyutu %20'den fazla değiştirilirse, motifin ayrı nakış yazılımında uyarlanması ve makineye geri yüklenmesi gerekir.



- > Bir nakış motifi seçin.
- > «i»-Diyalog simgesine dokunun.



- > «Nakış boyutunu değiştir» simgesine dokunun.



- > Nakış motifini orantsız olarak değiştirmek için, «Orantıları koru» simgesinin bir beyaz çerçeveye sahip olması zorunlu değildir.
- Sadece simge bir beyaz çerçeveye sahip olduğunda «Orantıları koru» simgesine dokunun.
 - «Orantıları koru» simgesi bir beyaz çerçeveye sahip değildir.

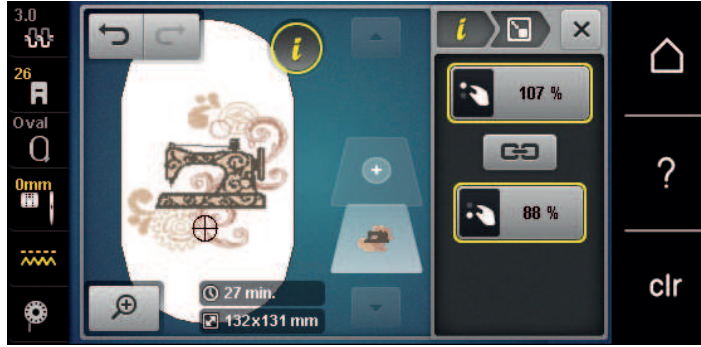

- > Nakış modifini daha da genişletmek için, «Üst çok fonksiyonlu düğmesini» saat yönünde döndürün.
- > Nakış modifini daha da darlaştırmak için, «Üst çok fonksiyonlu fonksiyon düğmesini» saat yönünün tersine doğru döndürün.
- > Nakış motifini daha da uzatmak için, «Alt çok fonksiyonlu düğmesini» saat yönünde döndürün.
- > Nakış modifini daha da kısaltmak için, «Alt çok fonksiyonlu düğmesini» saat yönünün tersine doğru döndürün.

Nakış motiflerinin yansıtılması

Nakış motifleri, hem düşey hem yatay olarak yansıtılabilir.



- > Bir nakış motifi seçin.
- > «i»-Diyalog simgesine dokunun.



- > Nakış motifini düşey olarak yansıtmak için «Görünümü sola/sağa yansıt» simgesine dokunun.



- > Nakış motifini yatay olarak yansıtmak için «Görünümü aşağı/yukarı yansıt» simgesine dokunun.

Metnin bükülmesi

Metinler, kemer şeklinde düzenlenebilir ve tasarlanabilir.



- > Bir alfabe nakış motifi yaratın.
- > «i»-Diyalog simgesine dokununuz.



- > «Metni bük» simgesine dokununuz.
- > Karakterler arasındaki mesafeyi milimetrik adımlarla değiştirmek için «Üst Çoklu İşlev düğmesini» döndürünüz.
- > Harfleri yukarıya veya aşağıya doğru bükmek için «Alt Çoklu İşlev düğmesini» sola veya sağa doğru döndürünüz.

Dikiş tipinin değiştirilmesi

Eğer saten dikişleri çok uzunsa, bunlar adım dikişine değiştirilebilir.



- > Bir nakış motifi seçin.
- > «i»-Diyalog simgesine dokununuz.



- > «Dikiş tipini değiştir» simgesine dokununuz.



- > Saten dikişini adım dikişine değiştirmek için ekranın üst kısmındaki (1) sürgüye dokununuz.
- > Arzu ettiğiniz dikiş uzunluğunu (2) «-» ya da «+» simgelerini kullanarak ayarlayınız.

Dikiş yoğunluğunun değiştirilmesi

Eğer saten dikişlerin nakışı çok yoğun yapıyorsa, dikiş yoğunluğu ayarlanabilir.

- > Bir nakış motifi seçin.
- > «i»-Diyalog simgesine dokunun.



- > «Dikiş tipini değiştir» simgesine dokunun.
- > Arzu ettiğiniz dikiş yoğunluğunu (1) «-» veya «+» simgelerini kullanarak ayarlayın.



Nakış motifinin boyutunun ve konumunun kontrol edilmesi

Nakış motifinin kumaş üzerinde belirlenen konumla/yerle eşleşip eşleşmediği kontrol edilebilir. Nakış kasmağının ötesindeki noktalara geçilemez.

- > Bir nakış motifi seçin.
- > «i»-Diyalog simgesine dokunun.

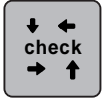

- > «Nakış motifi boyutunu kontrol et» simgesine dokunun.
 - Nakış kasmağı, iğne ekranda gösterilen konumuna gelinceye kadar ilerler.
- > Nakış motifinin üst sol köşesini seçmek için «Üst sol köşe» simgesine dokunun.
 - Nakış kasmağı, iğne ekranda gösterilen konumuna gelinceye kadar ilerler.
- > Nakış motifinin üst sağ köşesini seçmek için «Üst sağ köşe» simgesine dokunun.
 - Nakış kasmağı, iğne ekranda gösterilen konumuna gelinceye kadar ilerler.
- > Nakış motifinin alt sol köşesini seçmek için «Alt sol köşe» simgesine dokunun.
 - Nakış kasmağı, iğne ekranda gösterilen konumuna gelinceye kadar ilerler.
- > Nakış motifinin alt sağ köşesini seçmek için «Alt sağ köşe» simgesine dokunun.
 - Nakış kasmağı, iğne ekranda gösterilen konumuna gelinceye kadar ilerler. Eğer nakış motifi henüz doğru şekilde konumlandırılmadıysa, konum «Üst/Alt Çoklu İşlev düğmeleri» kullanılarak değiştirilebilir ve bütün nakış pozisyonları tekrar kontrol edilebilir.



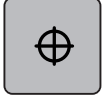

- > İğneyi nakış motifinin ortasına getirmek için «Nakış motifi ortası» simgesine dokununuz.
- > Nakış motifini yatay olarak taşımak için «Üst Çoklu İşlev düğmesini» döndürünüz.
- > Nakış motifini düşey olarak taşımak için «Alt Çoklu İşlev düğmesini» döndürünüz.

Sonsuz Nakış

Bir süs nakışı yaparken, «Mega Kasmağın» (isteğe bağlı aksesuar) kullanılması avantajlı olacaktır. Bu nedenle, nakış projesi, sık şekilde yeniden kelepçelenmemelidir. Kasmağa kelepçelerken ve yeniden kelepçelerken kumaş üzerindeki kılavuz çizgilerinin işaretlenmesini ve model kullanılmasını tavsiye ediyoruz. Bunu yaparken, kılavuz çizgiler modele paralel olmalıdırlar. Aşağıdaki örnekte kapalı «Oval Kasmak» kullanılmaktadır.

- > Bir nakış motifi seçin.
- > «i»-Diyalog simgesine dokununuz.



- > «Süs nakışı» simgesine dokununuz.
 - Nakış motifi kasmak için uygun olan optimum sayıya kopyalanır.
 - Kumaşı yeniden kelepçelerken gerekli olan referans noktaları girilir.



- > Eğer gerekirse, ek referans noktaları girmek için ok simgelerini (1) kullanınız.
- > Nakış motiflerinin sayısını ayarlamak için «Üst çok fonksiyonlu düğmesini» döndürünüz veya
- > «-/+» (2) simgelerine (2) dokununuz.
- > Nakış motifleri arasındaki mesafeyi ayarlamak için «Alt çok fonksiyonlu düğmesini» döndürünüz veya
- > «-/+» simgelerine (3) dokununuz. .



- > Nakış motiflerinin hepsini otomatik olarak kasmağa göre uyarlamak için «Nakış motifi boyutunu kasmağa göre uyarla» (4) simgesine dokununuz.



- > «Onayla» simgesine dokununuz.



- > «i»-Diyalog simgesine dokununuz.



- > «Nakış» simgesine dokununuz.



- > «Başlat/Durdur» simgesine dokununuz ve süsün nakışını yapınız.
 - Nakış motifinin nakış hali hazırda yapılmış olmalıdır.

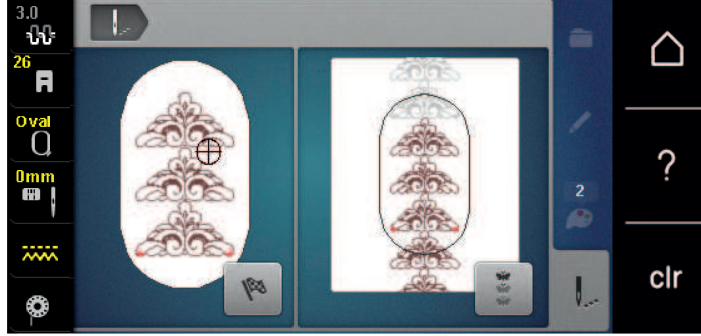

- > Referans noktalarının nakış yapılıp yapılmaz, «Süslerin nakışını yap» simgesine dokununuz.
 - Bir animasyon, kumaşın yeniden kelepçelenmesi gerektiğini gösterir.

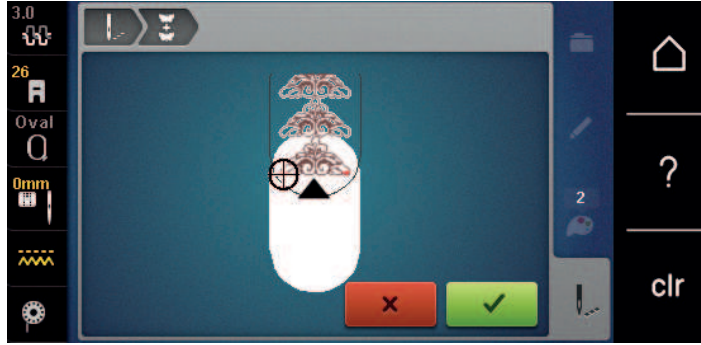

- > Kasnağı çıkarınız ve kumaşı nakışlanmış referans noktaları kasnağın üst nakış alanında olacakları ve referans noktaları kasnağın üst kenarından en az 3 cm (1.18 inç) mesafede olacak şekilde döndürünüz.
- > Kasnağı takınız.
- > «Onayla» simgesine dokununuz.
 - Kasnak, otomatik olarak referans noktasının yanına taşınır.
 - «AUTO» simgesi etkinleştirilir ve kasnak otomatik olarak son referans noktasının yanına hareket eder.
- > Nakışlı kısmın, üzerinde sonraki referans noktasının yer almasını istediğiniz tarafını belirlemek için ok simgelerini kullanınız.
- > İlik uzunluğunu ayarlamak için «Üst Çoklu Fonksiyon düğmesini» veya «Alt Çoklu Fonksiyon» düğmesini çeviriniz.



- > «Onayla» simgesine dokununuz.



- > Nakışa devam etmek için «Başlat/Durdur» butonuna basınız.
- > Gerekli süs uzunluğuna ulaşıncaya kadar bu işlemleri tekrarlayınız.

Nakış motifinin çoğaltılması

Aktif nakış motifi çoğaltıldı.

- > Bir nakış motifi seçin.
- > «i»-Diyalog simgesine dokununuz.



- > «Çoğalt» simgesine dokununuz.
 - Nakış motifi (1) çoğaltılır (2).

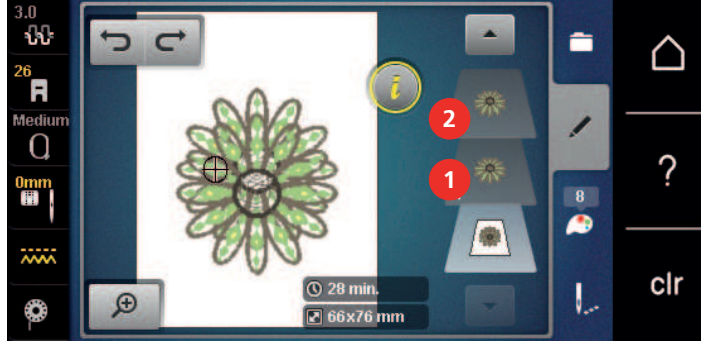

Bir nakış motifinin silinmesi

Aktif nakış motifi silinir.

- > Bir nakış motifi seçin.
- > «i»-Diyalog simgesine dokununuz.



- > «Sil» simgesine dokununuz.

Bir nakış motifi kombinasyonu içindeki sıralamanın değiştirilmesi

Nakış motifi kombinasyonu içindeki nakış motiflerinin sıralaması değiştirilebilir.

Ön koşul:

- Nakış motifi kombinasyonu yaratıldı veya motif grubu çözüldü.
- > Yeniden konumlandırılacak arzu ettiğiniz nakış motifini seçin.
- > «i»-Diyalog simgesine dokununuz.



- > «Yeni Dağılım» simgesine dokununuz.



- > Seçilen motifi sıralama içinde daha yukarıya konumlandırmak için «Yukarı kaydır» simgesine dokununuz.



- > Seçilen motifi sıralama içinde daha aşağıya konumlandırmak için «Aşağı kaydır» simgesine dokununuz.

Girişlerin geri alınması

Yapılan bütün girişler adım adım geri alınabilir ve yeniden yapılabilir.

Ön koşul:

- Bir nakış motifi seçildi ve değişiklikler yapıldı.



- > Son girişi iptal etmek için «Geri Al» simgesine dokununuz.
- > Son girişleri adım adım iptal etmek için «Geri Al» simgesine birkaç defa dokununuz.



- > Son girişini yenilemek için «Yeniden Yap» simgesine dokununuz.
- > Son girişleri adım adım yeniden yapmak için «Yeniden Yap» simgesine birkaç defa dokununuz.

Nakış motiflerinin gruplandırılması

Nakış motiflerini bir gruba ekleyebilir veya bir gruptan çıkarabilirsiniz. Gruplanmış nakış motifleri, tek nakış motifiyle aynı şekilde işlenebilir.

Gruptaki nakış motiflerinin sırası, (bakınız sayfa 161) fonksiyonu kullanılarak değiştirilebilir.

Eğer bir nakış motifinin gruplandırılması iptal edilirse, bir başka deyişle nakış motifi farklı öğelere/ renklere ayrılırsa, renkler artık yeni gruplar için kombine edilmezler. Alfabeler söz konusu olduğunda, bağlama dikişlerinin uzunluğu ilkönce kurulumda 1'e ayarlanmalıdır. Daha sonra grubun iptali bütün harfler için geçerli olur.

- > Bir nakış motifi kombinasyonu yarat.
- > Nakış motifi kombinasyonda bir nakış motifi (1) seçin.



- > «i»-Diyalog simgesine dokununuz.



- > «Gruplandırma» simgesine dokununuz.



- > «Gruplandırma» simgesine dokununuz.
 - Seçilen nakış motifinin yukarısındaki nakış motifi, nakış motifi grubuna eklenir.
- > Bir nakış motifi grubu seçin.

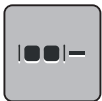

- > «Gruplandırmayı genişlet» simgesine dokununuz.
 - Gruplandırma iptal edilir.

veya

- > Bir nakış motifi kombinasyonu yarat.

- > Bütün nakış motiflerini (2) seçin.



- > «i»-Diyalog simgesine dokunun.



- > «Gruplandırma» simgesine dokunun.
 - Tüm nakış motifleri nakış motifi grubuna eklenir.
- > Nakış motifi grubu seçin.



- > «Gruplandırmayı genişlet» simgesine dokunun.
 - Gruplandırma iptal edilir.

15.6 Noktasal yerleştirme

Kafes noktalarının konumlandırılması

Bu işlev, nakış motifinin kumaş üzerinde kolay bir şekilde tam olarak konumlandırılmasını sağlar. Konumlandırma noktaları kafes içine yerleştirilebilir.

Ön koşul:

- Nakış motifinin arzu edilen iki noktası tebeşirle veya suda çözünür kalemle kumaş üzerine işaretlenir. Nakış motifinin konumlandırılacağı yer veya nokta açık bir şekilde görünür.

- > Bir nakış motifi seçin.
- > «i»-Diyalog simgesine dokunun.



- > «Noktasal yerleştirme» simgesine dokunun.

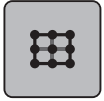

- > «Kafes» simgesine dokunun.
 - Nakış motifine, dokuz farklı yer/konumlandırma noktasına sahip bir kafes verilir.
- > Nakış motifinin ayarlanacağı arzu ettiğiniz konumlandırma noktasını seçin.
 - Nokta rengi değişir.

- > İğneyi kumaş üzerinde ilgili işaretin yukarısında konumlandırmak için «Üst çok fonksiyonlu düğmeyi» veya «Alt çok fonksiyonlu düğmeyi» sola veya sağa doğru döndürün.



- > Değiştirilen konumu onaylamak için «SET» simgesine dokunun.
 - Noktanın rengi değişir ve tanımlanır.
- > Nakış motifinin ikinci konumlandırma noktasını seçin.

- > İğneyi kumaş üzerinde ilgili işaretin yukarısında konumlandırmak için «Üst çok fonksiyonlu düğmeyi» veya «Alt çok fonksiyonlu düğmeyi» sola veya sağa doğru döndürün.



- > Değiştirilen pozisyonu onaylamak için «SET» simgesine dokunun.
 - Noktanın rengi değişir ve tanımlanır. Nakış motifi buna uygun olarak ayarlanır.
- > Değişiklikleri tekrar fabrika ayarına döndürmek için «Noktasal Yerleştirmeyi Sıfırla» simgesine dokunun.



Serbest nokta konumlandırması

Bu işlev, nakış motifinin kumaş üzerinde kolay bir şekilde tam olarak konumlandırılmasını sağlar. Noktalar, nakış motifi içinde dilediğiniz gibi tanımlanabilir.

Ön koşul:

- Nakış motifinin arzu edilen iki noktası tebeşirle veya suda çözünür kalemle kumaş üzerine işaretlenir. Nakış motifinin konumlandırılacağı yer veya nokta açık bir şekilde görünür.

- > Bir nakış motifi seçin.
- > «i»-Diyalog simgesine dokunun.



- > «Noktasal yerleştirme» simgesine dokunun.



- > «Noktaları istediğin gibi yerleştir» simgesine dokunun.
- > Nakış motifi içinde arzu ettiğiniz bir noktayı tanımlayın.
 - Konumlandırma noktası görüntülenir.



- > İğneyi kumaş üzerinde ilgili işaretin yukarısında konumlandırmak için «Üst çok fonksiyonlu düğmeyi» veya «Alt çok fonksiyonlu düğmeyi» sola veya sağa doğru döndürün.

- > Değiştirilen pozisyonu onaylamak için «SET» simgesine dokunun.
 - Noktanın rengi değişir ve tanımlanır.



- > Nakış motifinin ikinci konumlandırma noktasını seçin.

- > İğneyi kumaş üzerinde ilgili işaretin yukarısında konumlandırmak için «Üst çok fonksiyonlu düğmeyi» veya «Alt çok fonksiyonlu düğmeyi» sola veya sağa doğru döndürün.



- > Değiştirilen konumu onaylamak için tekrar «SET» simgesine dokunun.
 - Noktanın rengi değişir ve tanımlanır. Nakış motifi buna uygun olarak ayarlanır.
- > Değişiklikleri tekrar fabrika ayarına döndürmek için «Noktasal Yerleştirmeyi Sıfırla» simgesine dokunun.



15.7 Nakış motiflerinin birleştirilmesi

Nakış motiflerinin birleştirilmesi

Kombi Modunda, birkaç nakış motifi birleştirilebilir.

- > Bir nakış motifi seçin.
- > «Bir nakış motifi ekle» simgesine (1) dokunun.
- > Bir başka nakış motifi seçin.

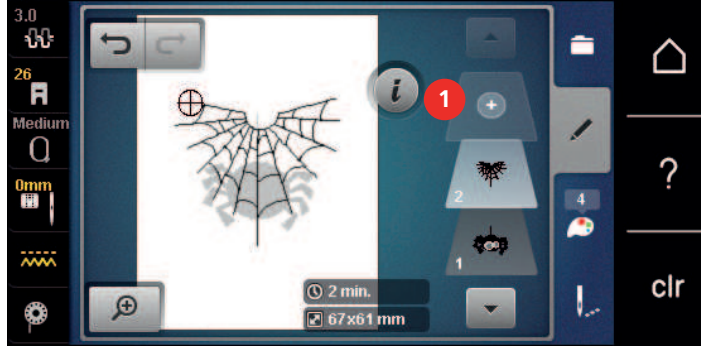

Tek bir nakış motifinin silinmesi

Ön koşul:

- Bir nakış motifleri kombinasyonu yaratıldı.

- > Nakış motifi düzeyi kısmında (1), arzu ettiğiniz motife parmağınızla dokunun, basılı tutun ve dışarıya doğru taşıyın.
 - Bir yeni pencere açılır.

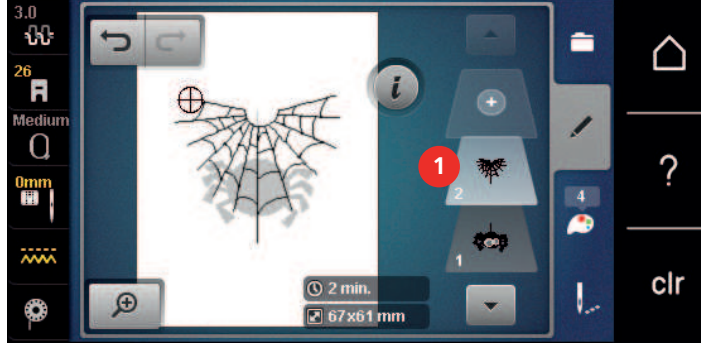

- > Seçilen nakış motifini silmek için «Onayla» simgesine dokunun.

Bir kombinasyonun çoğaltılması

Bir kombinasyon çoğaltıldığında, artık tek tek nakış motifleri seçilemez.

- > Bir nakış motifi çekin.
- > «Bir nakış motifi ekle» simgesine dokunun.
- > Bir nakış motifi daha seçin.
- > Kombinasyon (1) seçin.



- > «i»-Diyalog simgesine dokunun.



- > «Çoğalt» simgesine dokunun.



- Kombinasyon çoğaltılır (2).

15.8 Yazı yaratılması

Nakış alfabelerine genel bakış

Nakış motifi	Adı
ABC	İsviçre Bloğu
<i>ABC</i>	Yıldönümü
ABC	Guinevere
ABC	Drifter
ABC	Çocuk Oyunu
АВВ	Rus Yazı Kitabı
<i>ABC</i>	Curly
ABC	Rounded Sans

Sözcük/cümle yaratılması



Yazı nakışı daima tek renkli olarak yapılır. Tek tek harflerin veya tek tek sözcüklerin nakışını başka bir renkle yapmak için, her harf veya her sözcük ayrı ayrı seçilmeli ve nakış yapılacak alana yerleştirilmelidir.

Yazı, kasnak içinde istediğiniz gibi konumlandırılabilir. Nakış motifi nakış alanının dışına konumlandırıldığında, kasnağın dış hatları ekranda kırmızı görünür. Kasnak seçimi yapıldığında, nakış motifinin bir başka kasnakta nakış yapılıp yapılamayacağı kontrol edilebilir. Yazı herhangi bir kasnağa uymadığında, iki tek kelime kombine edilebilir ve aşağıdaki örnekte gösterildiği gibi birbirinin altına yerleştirilebilir.



- > «Alfabeler» dosyasını seçin.
- > Fontu seçin.
- > «Made to» metnini girin.
- > Büyük harfleri kullanmak için simgeye (1) (standart ayar) dokunun.
- > Küçük harfleri kullanmak için simgeye (2) dokunun.
- > Sayıları ve matematik simgelerini kullanmak için simgeye (3) dokunun.
- > Özel karakterleri kullanmak için simgeye (4) dokunun.



- > Girilen metni tamamen silmek için klavyenin üstündeki metin kutusuna dokunun.



> Girilen metnin harflerini tek tek silmek için «DEL» simgesine dokunun.



> Metni kabul etmek için «Onayla» simgesine dokunun.



> «Nakış kasmağı ekranı/Nakış kasmağı seçimi» simgesine dokunun.
> Kasmağı seçin.
> Düzenle Moduna geri dönmek için tekrar «Nakış kasmağı ekranı/Nakış kasmağı seçimi» simgesine dokunun.

Sözcüklerin/cümlelerin düzenlenmesi



> «i»-Diyalog simgesine dokunun.

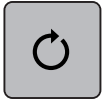

> «Motifi döndür» simgesine dokunun.



> Metni 90° döndürmek için «+90» simgesine dokunun.
> «i» simgesine (1) dokunun.

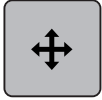

> «Dikiş desenini taşı» simgesine dokunun.
> Nakış motifini yatay olarak taşımak için «Üst Çoklu İşlev düğmesini» döndürün.
> Nakış motifini düşey olarak taşımak için «Alt Çoklu İşlev düğmesini» döndürün.



> «Motif ekle» simgesine dokunun.
> «Yaratılacak» metni girin ve aynı zamanda döndürün.



> «Nakış kasmağı ekranı/Nakış kasmağı seçimi» simgesine dokunun.



> Metin satırlarını daha kesin olarak konumlandırmak için «Kafes açma/kapama» simgesine dokunun.

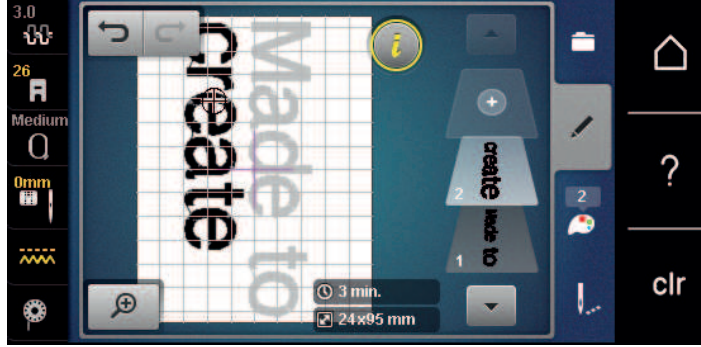

15.9 Nakış motifinin renklerinin değiştirilmesi

Renğin değiştirilmesine genel bakış

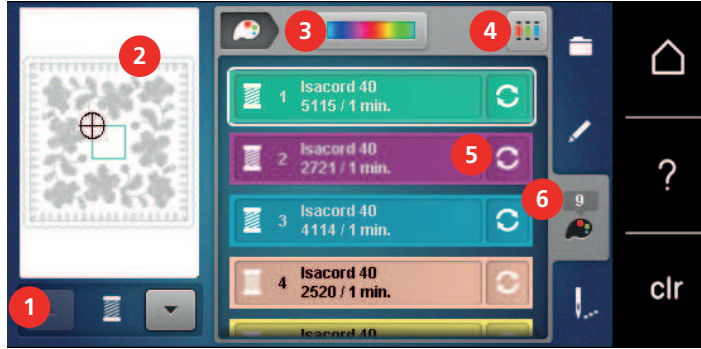

- | | | | |
|---|-----------------------------------|---|---------------------------------|
| 1 | Nakış motiflerinin renkleri | 4 | İplik markasının tayin edilmesi |
| 2 | Seçilmiş olan renk için ön izleme | 5 | Renğin/markanın değiştirilmesi |
| 3 | Renk Çarkı | 6 | Renk bilgileri |

Renklerin değiştirilmesi

- > Bir nakış motifi seçin.
- > «Renk bilgileri» simgesine dokunun.

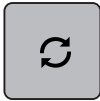

- > Değiştirmek istediğiniz rengi yanındaki «Rengi/İmalatçıyı değiştir» simgesine dokunun.
- > Ek renkleri görüntülemek için görüntüyü yukarı veya aşağı kaydırın.



- > Renk numarasını girerek rengi seçmek için «Numarayla renk seçimi» simgesine dokunun.
- > Gerekli rengin numarasını girin.
 - Solda renk simgesi görüntülenir.
- > Renk seçimini teyit etmek için, solda görüntülenen renk simgesine dokunun.

Renklerin renk çark yoluyla değiştirilmesi



- > «Renk bilgileri» simgesine dokunun.

- > «Renk çarkı» (1) simgesine dokunun.

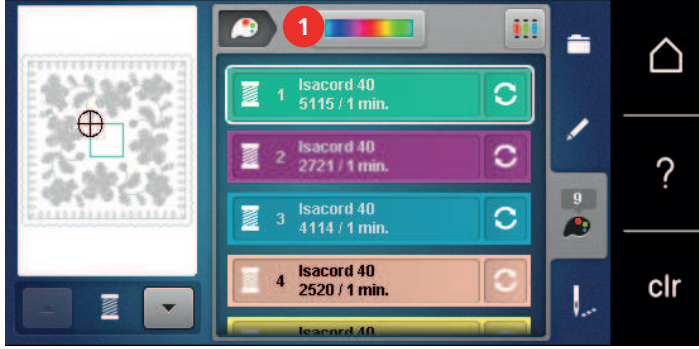

- > Nakış motifinin renklerini değiştirmek için yuvarlak düğmeyi (2) dokunmatik ekran kalemini/parmağınızı kullanarak saat yönünde veya saat yönünün tersine doğru döndürün veya «Üst Çoklu İşlev düğmesini» döndürün.



- > Renklerin parlaklığını değiştirmek için dokunmatik ekran kalemini/parmağınızı kullanarak sürgüyü (3) hareket ettirin.



- > «Düzenle» simgesine dokunun.
 - Nakış motifi yeni renklerle görünür.

İplik markasının değiştirilmesi

- > Bir nakış motifi seçin.
- > «Renk bilgileri» simgesine dokunun.



- > «Rengin/markanın değiştirilmesi» simgesine dokunun.

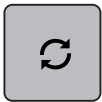

 > Başka iplik markalarını görüntülemek için «Sola/sağa kaydır» simgesine dokununuz.



 > «İplik markasını tayin et» simgesine dokununuz.
– Seçtiğiniz nakış motifinin iplik renkleri, seçilen iplik markasıyla eşleştirilecektir.

15.10 Nakış motifinin nakışının yapılması

Genel Bakış Nakış menüsü

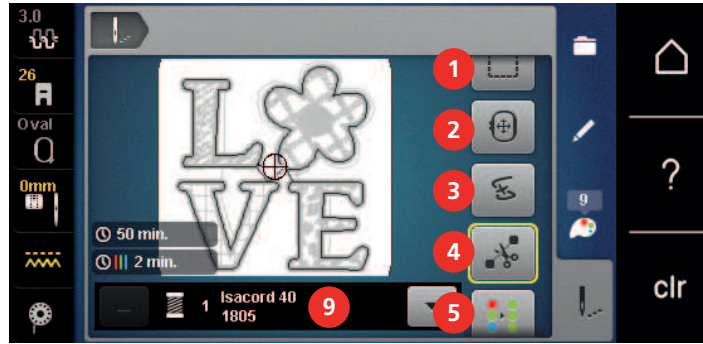

- | | | | |
|---|--|---|---|
| 1 | Teyelleme | 6 | Nakış hızının artırılması (kaydırma yapıldığında görünür) |
| 2 | Kasnağın taşınması | 7 | Renk değişimlerinin azaltılması (kaydırma yapıldığında görünür) |
| 3 | İplik koptuğunda nakış sırası kontrolü | 8 | Sonsuz Nakış (kaydırma yapıldığında görünür) |
| 4 | Bağlayan dikişlerin kesilmesi | 9 | Rengin gösterilmesi |
| 5 | Çok renkli nakış motifini aç/kapat (kaydırma yapıldığında görünür) | | |

Teyel dikişlerinin eklenmesi

Teyel dikişleri, nakış kasnağı boyunca veya nakış motifi boyunca nakışla işlenebilir. Bu nedenle, kumaş ile sabitleştirici arasındaki bağlantı geliştirilir.

- > Bir nakış motifi seçin.
> «Nakış» simgesine dokununuz.



- > Nakış motifi boyunca teyel dikişlerinin nakışını yapmak için «Teyel» simgesine dokununuz.
> Nakış kaynağı boyunca teyel dikişlerinin nakışını yapmak için tekrar «Teyel» simgesine dokununuz.
> Teyel dikişlerini devre dışı bırakmak için tekrar «Teyel» simgesine dokununuz.

Kasnağın taşınması

Eğer nakış motifi tekrarlanan yeniden kasnaklamanın gerekli olacağı kadar büyükse, nakış yapılan motif tekrar taşınabilir.

- > Bir nakış motif seçin.
> «Nakış» simgesine dokununuz.





- > «Kasnağı taşı» simgesine dokununuz.
- > Kasnağı yatay olarak taşımak için «Üst Çoklu Fonksiyon düğmesini» döndürünüz.
- > Kasnağı düşey olarak taşımak için «Alt Çoklu Fonksiyon düğmesini» döndürünüz.



- > Ayarları kabul etmek için İşlem navigasyonunda «nakış» simgesine dokununuz.

İplik koptuğunda nakış sırası kontrolü

İp koptuğunda, iğne nakış sıralama kontrolü yoluyla nakış motifi içinde yeniden konumlandırılabilir.



- > Bir nakış motifi seçiniz.
- > «Nakış» simgesine dokununuz.



- > «İplik koptuğunda Nakış sıralama kontrolü» simgesine dokununuz.
 - Ekranın sol kısmında, nakış motifinin bir kompakt görünümü görüntülenir. Saf tarafta, büyütülen nakış motifi görüntülenir.
- > Dokunmatik ekran kalemini/parmağınızı kullanarak kompakt görüntüde arzu ettiğiniz konumu seçiniz.
- > Kasnağı tek tek dikişler halinde taşımak için «Üst Çoklu İşlev düğmesini» döndürünüz.
- > Kasnağı daha büyük adımlarla taşımak için «Alt Çoklu İşlev düğmesini» döndürünüz.
 - Sarı çerçeveli simgedeki sayı, nakış sıralaması içindeki dikiş sayısını gösterir.



- > Giriş yoluyla arzu ettiğiniz dikişi seçmek için «Büyüteç» simgesine dokununuz.

Bağlayan dikişlerin kesilmesi

İşlev varsayılan olarak etkinleştirilir ve bağlantı dikişleri otomatik olarak kesilir. İşlev devre dışı bırakıldığında, nakış motifleri arasındaki bağlantı dikişleri elle kesilmelidir.



- > Bir nakış motifi seçiniz.
- > «Nakış» simgesine dokununuz.



- > İşlevi devre dışı bırakmak için «Bağlantı dikişlerini kes» sarı çerçeveli simgeye dokununuz.
- > İşlevi etkinleştirmek için «Bağlantı dikişlerini» kes sarı çerçeveli simgeye dokununuz.

Renk değişikliklerinin azaltılması

Nakış motifleri üst üste bindiklerinde, renk değişimleri **azaltılabilir**.



- > Bir nakış motifi seçiniz.
- > «Nakış» simgesine dokununuz.



- > «Dikiş değişimini azalt» simgesine dokununuz.
 - Nakış motifinin birbirine benzer renkleri tek bir renkte toplanır.

Çok renkli nakış motifini açma/kapama

Çok renkli nakış motifleri tek renk halinde nakışla işlenebilir.

- > Bir nakış motifi seçin.
- > «Nakış» simgesine dokunun.



- > «Çok renkli nakış motifini açma/kapama» simgesine dokunun.
 - Nakış motifinin nakışı tek renk olarak yapılır.

Daimi Nakış

Bu, makine kapatılmış ve açılmış olsa bile, hali hazırda başlatılmış olan süslerin nakışının yapılmasını mümkün kılar.

Ön koşul:

- Bir süs nakış motifinin ayrı bir saklama aracına kaydedilmesi gerekir. Referans noktaları nakış motifine dahil edilmelidir.
- > Süs nakış motiflerini ayrı depolama aracından seçin.
- > «Nakış» simgesine dokunun.



- > Eğer sağdaki araç çubuğunda yukarı kaydırma yaparsanız «Süs nakışı» simgesi görünür duruma gelir.
- > «Süs nakışı» simgesine dokunun.

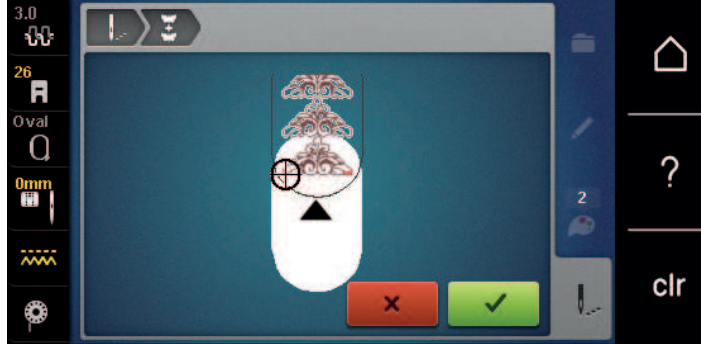

- > Kasnağı çıkarın ve kumaşı nakışlanmış referans noktaları kasnağın üst nakış alanında olacakları ve referans noktaları kasnağın üst kenarından en az 3 cm (1.18 inç) mesafede olacak şekilde döndürün.
- > Kasnağı takın.
- > «Onayla» simgesine dokunun.
 - Kasnak otomatik olarak son dikişin yakınına taşınır.
 - «OTOMATİK» simgesi etkindir ve kasnak otomatik olarak son referans noktasının yakınına taşınır.
- > Nakışlı kısmın, üzerinde sonraki referans noktasının yer almasını istediğiniz tarafını belirlemek için ok simgelerini kullanın.



- > Kasnağı hassas şekilde konumlandırmak için «Üst çok fonksiyonlu düğmesini» veya «Alt çok fonksiyonlu düğmesini» döndürün.



- ✓ > «Onayla» simgesine dokunun.
- > «Başlat/Durdur» butonuna basın ve nakış yapmaya devam edin.
- > Gerekli süs uzunluğuna ulaşınca kadar bu işlemleri tekrarlayın.

Renk göstergesi

Nakış motifinin her renge tek tek seçilebilir. Kasnak, geçerli rengin birinci dikişine taşınır. O anda aktif olan rengin nakışı tek tek veya başka bir sıralamayla yapılabilir.

- > Bir nakış motifi seçin.
- > «Nakış» simgesine dokunun.



- ▼ > Nakış motifinin sonraki rengi seçmek için «Aşağıya kaydır» simgesine dokunun.
- ▲ > Nakış motifinin önceki rengini seçmek için «Yukarıya kaydır» simgesine dokunun.

15.11 Serbest kol nakışı

Serbest kol nakışı, nakış yapılırken, nakış makinesinin serbest kolu etrafında konumlandırılan boru kumaşlar veya giysiler olarak tanımlanır. Genellikle kollar, pantolon bacakları veya başka dar ısmarlama giysilerle kullanılır.



Kasnağın takılmasından veya çıkarılmasından sonra serbest kol park pozisyonunda sola konumlandırıldığında bir borumsu kumaş parçası makinenin serbest kolu üzerine kolayca çekilebilir. Nakış kasnağını tekrar nakış pozisyonunu geriye taşımak için «Başlat/Durdur» butonuna basın.

Bobini değiştirmek için nakış kasnağının çıkarılması gerektiğinden bir dolu bobin kullandığınızdan emin olun.

Bordürler kolayca bir halkanın yakınında ve tam olarak boru kenarı boyunca olabilirler. Son nakış motifinin nakışını yapmadan önce, kumaşı yeniden kasnaklamadan önce, Düzenle modunda «Noktasal yerleştirme» işlevini etkinleştirin. «Serbest nokta konumlandırma» alt işlevinin kullanılması, hala eksik olan nakış motifini hassas şekilde hizalar.

Nakış kolunun hareket kabiliyeti, çok dar borular nedeniyle sınırlanabilir veya engellenebilir. Bu nedenle, lütfen nakış kasnağının yeterince ileriye ve geriye hareket edebildiğinden emin olun. Çok dar bir boru nedeniyle nakış kolunun engellenmesi, nakış motifinin kaçmasıyla veya kumaşın zarar görmesiyle sonuçlanabilir.

Serbest kolun hakeket kabiliyetini kontrol edin

Dikkatinize: Küçük kumaş borularında, eğer gerekirse Kurulum Programında iplik atmayı devre dışı bırakın.

- > Makinede nakış motifini açın ve istediğiniz gibi düzenleyin.
- > Nakış motifi pozisyonunu ve boyutunu kumaş üzerinde uygun bir şekilde işaretleyin.
- > Nakış kasmağını mümkün olduğu kadar küçük seçin.
- > Kumaşı nakış kasmağına takın veya uygun sabitleyiciyle birlikte yapıştırın.
- > Kumaş borusunu makinenin serbest kolu üzerinde dikkatlice geçirin ve nakış kasmağını nakış modülünün kavramasına takın.
- > Eğer gerekiyorsa, nakış motifini yeniden konumlandırın.
- > Nakış kasmağının, nakış motifi boyutuna uygun olarak ileriye ve geriye doğru taşınıp taşınmayacağını önceden kontrol edin.
- > «Nakış motifi boyutunu kontrol et» simgesine dokununuz.
- > Nakış motif boyutunun başarılı şekilde kontrolünden sonra nakış işlemini başlatın.

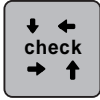

Nakışla, uygun malzemelerin kullanımıyla veya makinenin gerekli nakış ayarlarının seçimiyle ilgili ayrıntılı talimatları «Öğreticide» nakış teknikleri --> Nakış altında bulabilirsiniz.

15.12 Nakış modiflerinin yönetilmesi

Nakış modiflerinin yönetilmesi

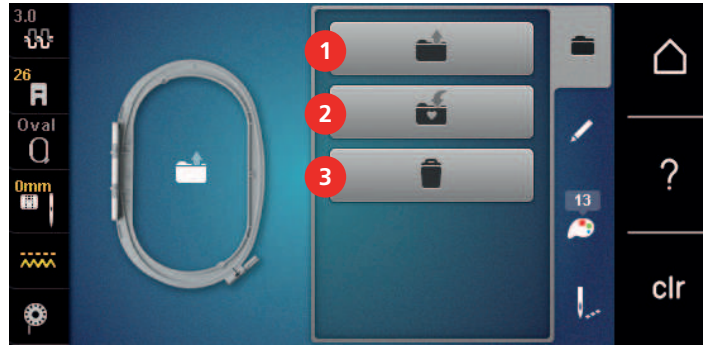

- | | | | |
|---|------------------------------|---|-------|
| 1 | Nakış motifinin yüklenmesi | 3 | Silme |
| 2 | Nakış motifinin kaydedilmesi | | |

Nakış motiflerinin kişisel belleğe kaydedilmesi

Dosyalama sistemi «Kişisel belleğinde», tek tek düzenlenmiş olanlar da dahil dikış desenleri kaydedilebilir.

- > Bir nakış motifi seçin.
- > Nakış motifini düzenleyin.
- > «Seçim» simgesine dokununuz.



- > «Motifi kaydet» simgesine dokununuz.
 - Kaydedilecek nakış motifinin ana hatları sarı olacaktır.
 - «Nakış makinesi» simgesi etkinleştirilir.



- > «Onayla» simgesine dokununuz.

Nakış motifinin BERNINA USB bellek aygıtına kaydedilmesi

- > Bir nakış motifi seçin.

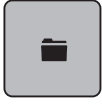

- > Nakış motifini düzenleyin.
- > «Seçim» simgesine dokunun.



- > «Motifi kaydet» simgesine dokunun.
 - Kaydedilecek nakış motifinin ana hatları sarı olacaktır.



- > BERNINA USB bellek aygıtını makinenin USB girişine takın.
- > «USB bellek aygıtı» simgesine dokunun.



- > «Onayla» simgesine dokunun.

Kişisel bellekte nakış motifinin üzerine yazılması

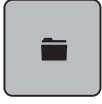

- > Bir nakış motifi seçin.
- > Nakış motifini düzenleyin.
- > «Seçim» simgesine dokunun.



- > «Motifi kaydet» simgesine dokunun.
 - Kaydedilecek nakış motifinin ana hatları sarı olacaktır.



- «Nakış makinesi» etkinleştirilir simgesine dokunun.



- > Üzeri yazılacak olan nakış motifini seçin.
- > «Onayla» simgesine dokunun.

BERNINA USB bellek aygıtında nakış motifinin üzerine yazılması

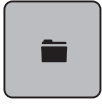

- > Bir nakış motifi seçin.
- > Nakış motifini düzenleyin.
- > «Seçim» simgesine dokunun.



- > «Motifi kaydet» simgesine dokunun.
 - Kaydedilecek nakış motifinin ana hatları sarı olacaktır.



- > BERNINA USB bellek aygıtını makinenin USB girişine takın.



- > «USB bellek aygıtı» simgesine dokunun.
- > Üzeri yazılacak olan nakış motifini seçin.
- > «Onayla» simgesine dokunun.

Dikiş desenlerinin içe aktarılması

Dikiş desenleri veya dikiş deseni kombinasyonları, Dikiş modundan Nakış moduna içe aktarılabilir ve nakış motifleri gibi düzenlenebilirler. Bu nedenle, sonsuz nakış çabuk ve kolay bir şekilde kombine edilebilir ve bir nakış motifi olarak «Kişisel nakış motifleri» dosyasına kaydedilebilir.



- > «Ana Sayfa» simgesine dokunun.



- > «Dikiş modu» simgesine dokunun.
- > Bir dikiş deseni seçin.



> «Ana Sayfa» simgesine dokununuz.



> «Nakış modu» simgesine dokununuz.

– Dikiş deseni, otomatik olarak «Kişisel nakış motifleri» dosyasına kaydedilir.



> «Kişisel nakış motifleri» dosyasını seçin.

> Bir nakış motifi seçin.

Kişisel bellekten bir nakış motifinin yüklenmesi



> «Seçim» simgesine dokununuz.



> «Nakış modifini yükle» simgesine dokununuz.



> «Kişisel nakış motifleri» dosyasını seçin.

> Bir kişisel nakış motifi seçin.

BERNINA USB bellek aygıtından bir nakış motifi yüklenmesi



> «Seçim» simgesine dokununuz.

> BERNINA USB bellek aygıtını makinenin USB girişine takın.



> «USB bellek aygıtı» simgesine dokununuz.

> Bir kişisel nakış motifi seçin.

Kişisel bellekten bir nakış motifinin silinmesi

Kişisel belleğe kaydedilen nakış motifleri tek tek silinebilir.



> «i»-Diyalog simgesine dokununuz.



> «Sil» simgesine dokununuz.



– «Nakış makinesi» etkinleştirilir simgesine dokununuz.

> Silinecek nakış motifini seçin.



> «Onayla» simgesine dokununuz.

BERNINA USB bellek aygıtından bir nakış motifinin silinmesi



> «Seçim» simgesine dokununuz.



> «Sil» simgesine dokununuz.

> BERNINA USB bellek aygıtını makinenin USB girişine takınız.



> «USB bellek aygıtı» simgesine dokununuz.

> Silinecek nakış motifini seçiniz.



> «Onayla» simgesine dokununuz.

16 Nakış

16.1 «Başlat/Durdur» butonu yoluyla nakış yapılması

Elektrik kesilmesi durumunda, nakış işlemine ara verilir. Yeniden başlatma sonrasında, makine son nakış yapılan konuma gider.



- > Nakış makinesini başlatmak için «Başlat/Durdur» butonuna basın.
 - Motifin geçerli renkteki bütün kısımlarının nakışı yapılır.
 - Nakış makinesi, otomatik olarak sonda durur.
 - İpliklerin ikisi de otomatik olarak kesilir.
 - Nakış makinesi, otomatik olarak sonraki renge geçer.



- > Üst ipliği değiştirin.
- > Yeni rengin nakışını yapmak için «Başlat/Durdur» butonuna basın.
- > Nakış motifinin tamamlanmasından sonra, «Nakış işleminin sonlandırılması» simgesine (1) basarak nakış işlemini sonlandırın veya «Sonsuz nakış» (2) simgesine dokunarak tekrar motifin nakış işlemini yapın.



16.2 Nakış hızının artırılması

En iyi nakış kalitesini sağlamak için, nakış işlemi sırasındaki hız nakış konumuna göre düşürülür. Optimum veya maksimum hızda nakış yapmak için iki seçenek arasında seçim yapın. Standart = optimum hız. Maksimum hızda nakış yapılan nakış motifinin kaliteli olmayabileceği hususuna dikkat edilmelidir.

Makineyi kapatıp açarak optimum nakış hızı etkinleştirilir.

Ön koşul:

- Nakış motifi seçilir.



- > «Nakış hızı» simgesine dokunun.
 - Maksimum hız etkinleştirilir.
- > Tekrar «Nakış hızı» simgesine dokunun.
 - Optimum hız etkinleştirilir.

16.3 Üst iplik gerginliğinin ayarlanması

Üst iplik gerginliğinin temel ayarı, bir dikiş deseni veya nakış motifi seçilir seçilmez otomatik olarak yapılır.

Üst iplik gerginliği BERNINA fabrikasında ideal şekilde ayarlanmış ve makine test edilmiştir. Üst ve bobin ipliği için Metrosene-/Seralon iplik boyutu 100/2 (Mettler şirketi, İsviçre) kullanılmaktadır.

Başka tip nakış veya dikiş iplikleri kullanılırken optimum gerginlik farklı olabilir. Bu nedenle, dikiş veya nakış projesine ve ayrıca arzu edilen dikiş desenine veya nakış modifine göre üst iplik gerginliğinin ayrı ayrı ayarlanması gerekebilir.

Üst iplik gerginliği ne kadar fazlaysa, üst iplik de o kadar gergin olmalıdır; bir başka deyişle, bobin ipliği kumaşın üstüne doğru yukarı çekilir. Üst iplik gerginliği düşük olduğunda, üst iplik daha az gergindir; bir başka deyişle, bobin ipliği yukarıya daha az çekilir.

Üst iplik gerginliğindeki değişiklikler, geçerli olarak seçilmiş olan dikiş desenini veya nakış motifini değiştirir. (bakınız sayfa 48) dikiş modu için ve (bakınız sayfa 53) nakış modu için üst iplik gerginliğinde kalıcı değişiklikler Kurulum Programında yapılabilir.

Ön koşul:

- Kurulum Programında üst iplik gerginliği değiştirildi.



- > «Üst iplik gerginliği» simgesine dokununuz.
- > Üst iplik gerginliğini artırmak veya azaltmak için dokunmatik ekran kalem/parmağınızı kullanarak sürgüyü hareket ettirin.



- > Değişikliği fabrika ayarına döndürmek için sağ taraftaki sarı çerçeveli simgeye dokununuz.
- > Değişikliği **Kurulum Programındaki** fabrika ayarına geri döndürmek için sol taraftaki sarı çerçeveli simgeye dokununuz.

16.4 Ayak kumandası yoluyla nakış

Ayak kumandası yoluyla nakış, ancak kısa bir sıralama için nakış yapılacaksa tavsiye edilir. Nakış yaparken, ayak kumandasına daima tamamen basılması zorunludur.

- > Nakış işlemini başlatmak için ayak kumandasına basın.

17 Ek

17.1 Bakım ve temizlik

Ekranın temizlenmesi

- > Kapalı durumdaki ekranı bir yumuşak ve hafif nemli mikrofiber bezle temizleyin.

Dişlinin temizlenmesi

Dikiş plakası altındaki ip artıklarını düzenli olarak alın.



Elektronik olarak çalıştırılan parçalar

İğne ve çağanoz yakınında yaralanma riski vardır.

- > Baskı ayağını kaldırın.
- > Makineyi kapatın ve elektrikle bağlantısını kesin.

- > Baskı ayağını ve iğneyi çıkarın.
- > Ana dişliyi aşağıya indirin.



- > Dikiş plakasını çıkarın.
- > Dişliyi fırçayla temizleyin.

Çağanozun temizlenmesi



Elektronik olarak çalıştırılan parçalar

İğnenin ve çağanozun yakınında yaralanma riski vardır.

- > Makineyi kapatın ve elektrikle bağlantısını kesin.

- > Bobin kapağını açın.
- > Bobin muhafazasını çıkarın.
- > Tespit braketini sola doğru itin.

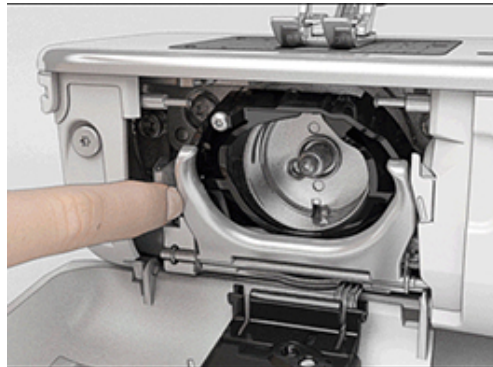

- > Tespit braketini siyah aęanoz gbeęi kapaęıyla birlikte aŐaęıya indirin.
- > aęanozu ıkarın.

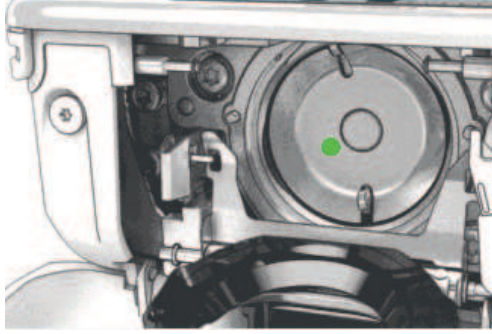

- > aęanoz blgesini fırayla temizleyin; asla sivri bir alet kullanmayın.
- > Pimdeki aęanozu iki parmaęınızla ortada tutun.
- > aęanozu, alt kenarı nde, aılı olarak tepeden aŐaęıya doęru, aęanoz gbeęi kapaęının arkasına ilerletin.
- > aęanozu iki kulak aęanozdaki aıklıklarda buluşacak Őekilde konumlandırın; aęanoz srcsndeki renkli iŐaret aęanozdaki delikten grnmelidir.
- > aęanozu yerleŐtirin.
 - aęanoz manyetiktir ve bu nedenle doęru pozisyona sabitlenir.
- > aęanoz gbeęi kapaęını ve tespit braketini serbest braket yerine kenetleninceye kadar kapatın.
- > Kontrol amacıyla, el arkını dndrn.
- > Bobin muhafazasını yerleŐtirin.

aęanozun yaęlanması



DİKKAT

Elektronik olarak alıŐtırılan paralar

İęnenin ve aęanozun yakınlarda yaralanma riski vardır.

- > Makineyi kapatın ve elektrikle baęlantısını kesin.

DİKKAT

aęanozun yaęlanması

ok fazla yaę kumaŐı ve iplięi pisletebilir.

- > Yaęlama sonrasında, nce bir deneme parası zerinde dikiŐ/nakiŐ yapın.

- > Bobin muhafazasını ıkarın.
- > Tespit braketini sola doęru itin.

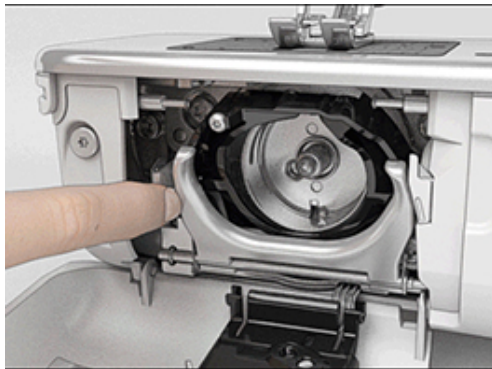

- > Tespit braketini siyah aęanoz gbeęi kapaęıyla birlikte aŐaęıya indirin.

- > Çaçanozu çıkarın.



- > Çaçanoz göbeğinden aşağıya bir damla BERNINA yağı damlatın.



- > Keçelerin nemlenmesi için iki yağ deposuna birer damla yağ damlatın ve çaçanoz kolunun kırmızı işaretli yüzeyinin yağlanmamasını sağlayın.



- > Pimdeki çaçanozu iki parmağınızla ortada tutun.
- > Çaçanozu, alt kenarı önde, açılı olarak tepeden aşağıya doğru, çaçanoz göbeği kapağının arkasına ilerletin.
- > Çaçanozu iki kulak çaçanozdaki açıklıklarda buluşacak şekilde konumlandırın; çaçanoz sürücüsündeki renkli işaret çaçanozdaki delikten görünmelidir.
- > Çaçanozu yerleştirin.
 - Çaçanoz manyettiktir ve bu nedenle doğru pozisyona sabitlenir.
- > Çaçanoz göbeği kapağını ve tespit braketini serbest braket yerine kenetleninceye kadar kapatın.
- > Kontrol amacıyla, el çarkını döndürün.
- > Bobin muhafazasını yerleştirin.



17.2 Sorun giderme





Hata	Nedeni	Solüsyon
Düzgün olmayan dikiş oluşumu	Üst iplik çok sıkı veya çok gevşek.	> Üst iplik gerginliğini ayarlayın.
	İğne küt veya eğri.	> İğneyi değiştirin; bir yeni ve kaliteli BERNİNA iğnesi kullanın.
	Kalitesiz iğne.	> Bir yeni ve kaliteli BERNİNA iğne kullanın.
	Kalitesiz iplik.	> Kaliteli iplik kullanın.
	Yanlış iğne/iplik kombinasyonu.	> İğnenin ve iplik boyutunun uyumlu olmasını sağlayın.
	İplik yanlış takılmış.	> İpliği yeniden takın.
	Kumaş çekildi.	> Kumaşı dengeli şekilde ilerletin.
Düzgün olmayan dikiş oluşumu	Yanlış mekik kullanılmış.	> Verilmiş olan üçgen işaretli mekiği kullanın.
Dikiş atlaması	Yanlış iğne.	> 130/705H iğne sistemini kullanın.
	İğne küt veya eğri.	> İğneyi değiştirin.
	Kalitesiz iğne.	> Bir yeni ve kaliteli BERNİNA iğne kullanın.
	İğne yanlış takılmış.	> İğneyi, düz tarafı aşağıya gelecek şekilde iğne muhafazasının içine tamamen girecek şekilde takın ve vidayı sıkıştırın.
	Yanlış iğne ucu.	> İğne ucu ile malzemenin dokusunun uyumlu olmasını sağlayın.
Hatalı dikiş	İplik gerdirme diskleri arasında iplik kalıntıları var.	> Bir parça ince malzemeyi katlayın ve katlanmış olan kenarı (işlenmemiş kenarı değil) iplik gerdirme disklerinin arasından kaydırın.
	İplik yanlış takılmış.	> İpliği yeniden takın.
	Mekik yayının altında iplik kalıntıları var.	> Yayın altındaki iplik kalıntılarını temizleyin.





Hata	Nedeni	Solüsyon
Üst iplik kopuyor	Yanlış iğne/iplik kombinasyonu.	> İğnenin ve iplik boyutunun uyumlu olmasını sağlayın.
	Üst iplik çok sıkı.	> Üst iplik gerginliğini azaltın.
	İplik yanlış takılmış.	> İpliği yeniden takın.
	Kalitesiz iplik.	> Kaliteli iplik kullanın.
	Dikiş plakası veya çağanaz ucu hasar görmüş.	> Tamir ettirmek için en yakındaki uzman BERNİNA bayisiyle iletişime geçin. > Dikiş plakasını yerine takın.
	İplik, iplik gerdirme kolu bölgesinde takılmış.	> Baş çerçeveyi (1) sola kaydırıp çıkarın. > İplik kalıntılarını temizleyin. > Baş çerçevenin 4 boğumunu mevcut kertiklerin içine sokun ve baş çerçeveyi sağa doğru kaydırın.
		
Alt iplik kopuyor	Mekik hasarlı.	> Mekiği değiştirin.
	Dikiş plakasındaki dikiş deliği hasarlı.	> Tamir ettirmek için en yakındaki uzman BERNİNA bayisiyle iletişime geçin. > Dikiş plakasını yerine takın.
	İğne küt veya eğri.	> İğneyi değiştirin.
İğne kırılması	İğne yanlış takılmış.	> İğneyi, düz tarafı aşağıya gelecek şekilde iğne muhafazasının içine tamamen girecek şekilde takın ve vidayı sıkıştırın.
	Kumaş çekildi.	> Kumaşı dengeli şekilde ilerletin.
	Kalın kumaş itildi.	> Uygun bir baskı ayağı kullanın; örn. kalın malzeme için Kot ayağı No. 8. > Bir kalın dikiş yeri üzerinde dikiş yaparken yükseklik telafi aparatını kullanın.
	Düğümlü iplik.	> Kaliteli iplik kullanın.
Dikiş genişliği ayarlanamıyor	Seçilen iğne ile dikiş plakası kombinasyon halinde kullanılamıyor.	> İğneyi değiştirin. > Dikiş plakasını yerine takın..
Hız çok düşük	Oda sıcaklığı uygun değil.	> Makineyi kullanmadan bir saat önce ılık bir odaya koyun.
	Kurulum Programındaki ayarlar.	> Dikiş hızını Kurulum Programında ayarlayın. > Sürgüyü ayarlayın.

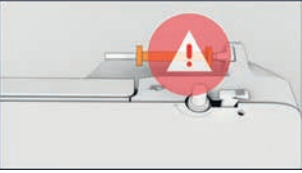

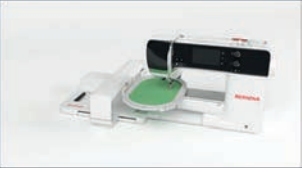
Hata	Nedeni	Solüsyon
Makine çalışmıyor	Oda sıcaklığı uygun değil.	> Makineyi kullanmadan bir saat önce ılık bir odaya koyun. > Makineyi bağlayın ve açın.
	Makine hasarlı.	> Uzman BERNİNA bayisiyle iletişime geçin.
Ne dikiş ışığı ne de serbest kol üzerindeki ışık yanıyor	Kurulum Programındaki ayarlar.	> Kurulum Programında etkinleştirin.
	Dikiş ışığı bozuk.	> Uzman BERNİNA bayisiyle iletişime geçin.
Üst iplik göstergesi yanıt vermiyor	Kurulum Programındaki ayarlar.	> Kurulum Programında etkinleştirin.
	Üst iplik göstergesi bozuk.	> Uzman BERNİNA bayisiyle iletişime geçin.
Bobin ipliği yanıt vermiyor	Kurulum Programındaki ayarlar.	> Kurulum Programında etkinleştirin.
	Bobin ipliği göstergesi bozuk.	> Uzman BERNİNA bayisiyle iletişime geçin.
Yazılım güncelleme sırasında hata	USB bellek aygıtı tanınmıyor.	> Bir BERNİNA USB bellek aygıtı kullanın.
	Güncelleme işlemi engelleniyor ve ekrandaki kum saati etkin değil.	> USB bellek aygıtını çıkarın. > Makineyi kapatın. > Makineyi açın. > Ekran üzerindeki talimatları izleyin.
	Yazılım güncelleme tarihi bulunamıyor.	> Güncelleme verilerini açın. > Yazılım güncelleme verilerini USB bellek aygıtı üzerindeki bir dosyaya değil, doğrudan doğruya veri aracına kaydedin.
BSR baskı ayağı No.42 takılı değil	Lens kirli.	> Bir yumuşak, hafif nemli bezle lensi temizleyin.
	BSR kablosu doğru takılmamış.	> BSR bağlantı parçasını tık sesi çıkarıp yerine oturuncaya kadar düşey şekilde yerleştirin.

17.3 Hata mesajları

Ekrandaki mesaj	Nedeni	Solüsyon
	Dikiş sayısı bilinmiyor.	> Girişi kontrol edin ve yeni bir sayı girin.
	Kombi modunda dikiş deseninin seçimi mümkün değil.	> Diğer dikişlerle kombinasyon yapın.

Ekrandaki mesaj	Nedeni	Solüsyon
	Dişli aşağı indirilemiyor.	> Dişliyi aşağıya indirmek için «dişli yukarı/aşağı» butonuna basın.
	Seçilen iğne ile dikiş plakası kombinasyon halinde kullanılamıyor.	> İğneyi değiştirin. > Dikiş plakasını yerine takın.
	İğne, üst ucunda değil.	> El çarkını kullanarak iğne konumunu ayarlayın.
	Üst iplik tamamen kullanıldı.	> İpliği yeniden takın.
	Üst iplik koptu.	> İpliği yeniden takın.
	Bobin ipliği tamamen kullanıldı.	> İpliği yeniden takın.
	Bobin ipliği koptu.	> Çığanoz temizleyin. > İpliği yeniden takın.
	Ana motor çalışmıyor.	> El çarkını, iğne en üst konumuna gelinceye kadar saat yönünde çevirin. > Dikiş plakasını çıkarın. > İplik kalıntılarını temizleyin. > Çığanoz temizleyin. > Çığanozu çıkarın ve çığanozun mıknatıslı arka kısmında kopmuş iğne uçları olmadığından emin olun.
	Makine ile nakış modülü arasındaki irtibat, titreşim kesildi.	> Modülün ve makinenin sabit ve düz bir yüzeyde durmalarını sağlayın. > Nakış modülünü makineye bağlayın.

Ekrendeki mesaj	Nedeni	Solüsyon
	İğne pozisyonu, kasnağın ortasına karşılık verin.	> Kasnağı kalibre edin.
	Nakış modülü takılı değil.	<ul style="list-style-type: none"> > Nakış modülünü makineye bağlayın. > Uzman BERNİNA bayisiyle iletişime geçerek makineyi kontrol ettirin.
	Kasnak takılı değil.	> Kasnağı takın.
	Kasnak takılır.	> Kasnağı çıkarın.
	Kasnak hareketi takip eder.	> «Onayla» simgesine dokunun.
	Mega Kasnak tepesi.	> Mega Kasnağı tepe noktasına getirin.
	Mega Kasnağının ortası.	> Mega Kasnağı orta pozisyona getirin.

Ekrandaki mesaj	Nedeni	Solüsyon
	Mega Kasnağın altı.	> Mega Kasnağı daha alçak pozisyona getirin.
	Nakış motifi kısmen kasnağın dışında.	> Nakış motifini yeniden konumlandırın ve tekrar nakışa başlayın.
	Nakış motifi çok büyük.	> Nakış motifinin boyutunu düşürün. > Daha büyük bir nakış kasnağı takın.
BERNİNA USB bellek aygıtı üzerinde çok az boş yer (isteğe bağlı aksesuar).	BERNİNA USB bellek aygıtı üzerinde yeterli boş yer yok (isteğe bağlı aksesuar).	> BERNİNA USB bellek aygıtı (isteğe bağlı aksesuar) kullanıldığından emin olun. > Verileri BERNİNA USB bellek aygıtından (isteğe bağlı aksesuar) silin.
BERNİNA USB bellek aygıtında (isteğe bağlı aksesuar) kişisel veri yok.	BERNİNA USB bellek aygıtında (isteğe bağlı aksesuar) kurtaracak kişisel veri yok.	> Verilerin ve ayarların BERNİNA USB bellek aygıtına (isteğe bağlı aksesuar) kaydedilmiş olduklarından emin olun.
Kişisel verilerin kurtarılması başarısız oldu.	Yazılım güncellemesi başarılı oldu, fakat kişisel veriler kurtarılamadı.	> Verilerin ve ayarların BERNİNA USB bellek aygıtına (isteğe bağlı aksesuar) kaydedilmiş olduklarından emin olun. > Kaydedilmiş verileri makineye aktarın.
BERNİNA USB bellek aygıtı takılmamış. Bütün otomatik güncelleme sırasında BERNİNA USB bellek aygıtının daima makineye takılı kalmasını sağlayın.	BERNİNA USB bellek aygıtı (isteğe bağlı aksesuar) takılı değil.	> Yeterli kapasiteye sahip bir BERNİNA USB bellek aygıtı (isteğe bağlı aksesuar) kullanın.
Yazılım güncellemesi başarısız oldu.	USB bellek aygıtında en son yazılım versiyonu bulunamadı.	> Sıkıştırılmış zip dosyasının yazılım güncellemesi için açılmış olduğundan emin olun. > Yazılım güncellemesine ilişkin verilerin, USB bellek aygıtındaki bir dosyaya değil, doğrudan doğruya veri aracına kaydedildiğinden emin olun. > Yazılımı güncelleyin.

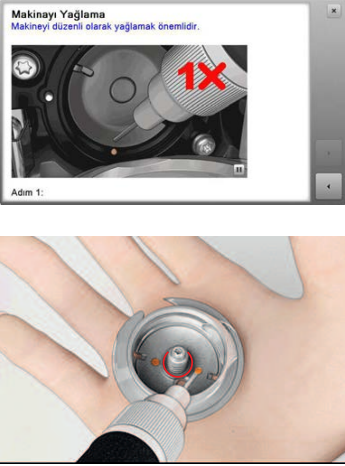
Ekrandaki mesaj	Nedeni	Solüsyon
	<p>Makinenin temizlenmesi/ yağlanması gerekiyor.</p>	<ul style="list-style-type: none"> > Makineyi temizleyin. > Çamaşır makinesi yağlayın. <p>Yağlamaya ilişkin önemli bilgiler: Çok fazla yağ kumaşı ve ipliği pisletebilir.</p> <ul style="list-style-type: none"> > Yağlama sonrasında, ilk önce test amaçlı bir parça dikiş/ nakışını yapın.
<p>Otomatik iplik kesicinin (iplik yakalayıcıda) temizlenmesi gerekir.</p>	<p>Otomatik iplik kesicinin temizlenmesi gerekir. 1000 kesme çevriminin gerçekleştirilmesinden sonra makine başlatıldığında mesaj her seferinde görünür.</p>	<ul style="list-style-type: none"> > «Onayla» simgesine dokununuz. <ul style="list-style-type: none"> – Makine, «İplik yakalayıcıyı temizle». > Ekrandaki talimatlara uygun şekilde iplik yakalayıcıyı temizleyin. <ul style="list-style-type: none"> – Kesme çevrimi sayacı sıfırlanır.
<p>Düzenli bakım zamanı. Randevu almak için özel BERNINA bayinizle iletişime geçin.</p>	<p>Makinenin bakıma ihtiyacı var. Bu mesaj, planlanmış servis süresinin geçmesinden sonra görünür.</p> <p>Önemli bilgiler: Makinenizi uygun zamanlarda temizletmeniz ve servisini yaptırmanız makinenizin düzgün çalışmasını ve uzun ömürlü olmasını sağlar. Şartların dikkate alınmaması makinenin çalışma ömrünü etkileyebilir ve garantiyi kısıtlayabilir. Bakım çalışmasına ilişkin maliyet ulusal olarak düzenlenmektedir. Ayrıntı için uzman bayinize veya servis merkezimize danışın.</p>	<ul style="list-style-type: none"> > Uzman BERNINA bayisiyle iletişime geçin. > «ESC» simgesine dokunarak mesajı geçici olarak silin. <p>Mesajı üç defa temizlemenizden sonra, sonraki servis süresi tamamlandıktan sonra görünecektir.</p>

17.4 Depolama ve bertaraf

Makineyi saklama

Makinenin orijinal ambalajında muhafaza edilmesi önerilir. Eğer makine soğuk bir odada muhafaza ediliyorsa, kullanmadan önce ılık bir odaya koyun.

- > Makineyi kapatın ve elektrikle bağlantısını kesin.
- > Makineyi bina dışında bir yerde tutmayın.
- > Makineyi atmosferik etkilere karşı koruyun.

Makinenin bertaraf edilmesi

- > Makineyi temizleyin.
- > Parçaları malzemelerine göre ayırın ve bunları yerel yasalara ve yönetmeliklere uygun şekilde bertaraf edin.

17.5 Teknik bilgiler

Tanım	Değer	Birim
Maksimum kumaş kalınlığı	10.5 (0.41)	mm (inç)
Dikiş lambası	12 ile 16 arasında	LED
Maksimum hız	1000	Dakikada dikiş sayısı
Masura pimi olmadan yapılan ölçümler (G x Y x D)	465 x 330 x 200 (18.30 x 12.99 x 7.87)	mm (inç)
Ağırlık	11.5	kg
Enerji tüketimi	90	W
Giriş gerilimi	100 – 240	V
Koruma sınıfı (Elektrik mühendisliği)	II	
Üretim tarihi: «Kodun» altındaki tip etiketinde görünecektir.		

18 Motiflere genel bakış

18.1 Dikiş Desenlerine Genel Bakış

Pratik Dikişler

1	2	3	4	5	6	7	8	9	10	11
12	13	14	15	16	17	18	19	20	21	22
23	24	25	26	27	29	31	32	33	34	35
36	37	38	39	40						

İlikler

51	52	53	54	55	56	57	58	59	63	64
65	67	68	69	70	60	61	62			

Dekoratif Dikişler

Doğal dikişler

101	102	103	104	106	107	108	109	110	111	112
113	114	115	116	117	118	119	120	122	123	124

125	126	127	128	129	130	131	132	136	137	138
139	140	141	142	143	144	145	146	147	148	150
152	153	154	155	156	158	159	160	161	165	166
167	168	169	170	171	172	173	174	175	176	177
178	179	180	181	182	183	184	185			

Çapraz Dikişler

301	302	303	304	305	306	307	308	309	311	314
319	320	321	322	323	324	325	326	327	328	329
330	331	332	333	334	335	336	337	338	339	371
372	373	374	375	376	377	378				

Saten dikişler

401	402	405	406	407	408	409	410	412	413	414

415	416	417	418	419	421	422	423	424	425	426
427	428	429	431	433	434	437	438	440	442	443
444	445	447	448	449	450	451	452	453	454	455
456	457	458	461	464	465	466	467	468	469	471
472	473									

Süsleme

601	602	603	604	605	606	607	608	609	610	611
612	613	614	615	616	618	619	620	621	622	623
624	625	626	627	628	629	630	631	632	633	634
635	636	637	639	640	641	642	643	644	645	646
647	648	649	650	651	652	653	654	655	656	657
658	660	661	662	663	664	665	666	674	675	676

677	678	679	680	682	683	684	685	686	691	693
694										

Hatıra dikişleri

701	702	703	704	705	706	707	708	709	710	711
712	713	714	715	716	717	721	722	723	724	725
726	727	729	730	731	732	733	734	735	736	737
738	739	740	741	742	743	744	745	746	747	748
749	750	751	752	755	756	757	758	759	762	763
764	765	766	767	768	769	770	771	772	773	774
775	776	777	778	779	780	781	782	783		

Novelty

901	902	903	904	905	906	907	908	909	910	911

912	913	914	915	916	917	918	919	920	921	922
924	926	928	929	935	937	938	939	940	944	945
946	948	949	950	952	954	955	957	958	959	960
961	962									

Özel dikişler

1101	1102	1103	1104	1105	1106	1107	1108	1109	1110	1113
1115	1116	1121	1122	1124						

Yorgan Dikişleri

1301	1302	1303	1304	1305	1306	1307	1308	1309	1310	1311
1312	1313	1314	1315	1316	1317	1318	1319	1320	1321	1322
1323	1324	1325	1326	1327	1329	1330	1331	1332	1333	1334
1335	1336	1337	1338	1339	1340	1341	1342	1343	1344	1345

1346	1363	1364	1365	1366	1367	1368	1369	1370	1371	1373
1374	1375	1376	1377	1378						

Uluslararası

1701	1702	1703	1704	1705	1706	1707	1708	1709	1710	1711
1715	1716	1717	1718	1719	1720	1721	1722	1723	1729	1730
1731	1732	1733	1735							

Mevsimler

2001	2002	2003	2004	2005	2006	2007	2008	2009	2015	2016
2017	2018	2019	2020	2021	2022	2023				

Hobi ve spor













2201	2202	2203	2204	2205	2206	2207	2209	2210	2211	2212
2213	2215	2216	2217	2218	2219					

18.2 Nakış motiflerine genel bakış

Nakış motiflerini düzenleme





Yaratıcılığınızı özgür bırakın .Çok çeşitli nakış motifi seçeneklerine sahipsiniz.

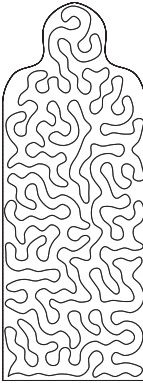

Eğer nakış motifi numarasının altında aşağıdaki resimli simgelerden birini görüyorsanız, buna ilişkin olarak www.bernina.com/specialeffects adresinden ek bilgi edinebilirsiniz.

	Ayırma noktası		Punchwork Design (motif)
	Delik nakış		Kordon nakışı
	Saçak nakış		Kasnak projeleri
	Aplik		Kabank fontlar
	CutWork Design (motif)		Yorgan dikme
	PaintWork Design (motif)		Trapunto
	CrystalWork Design (motif)		



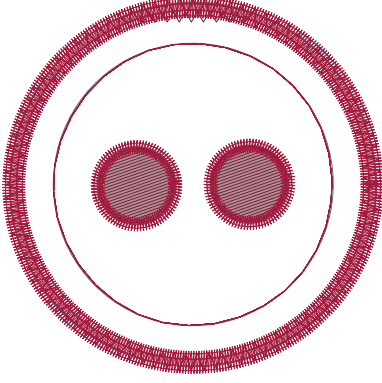

Projeler





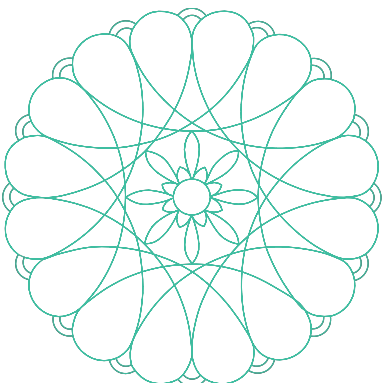





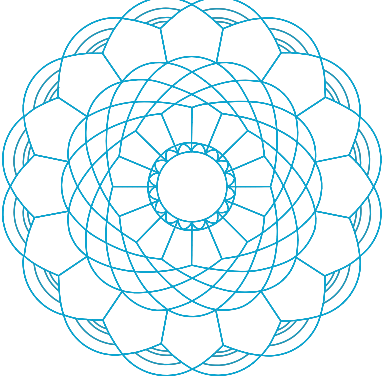

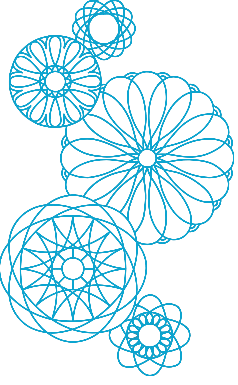

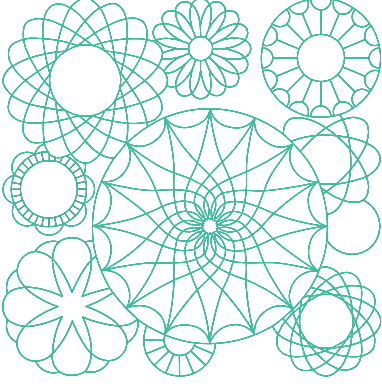
Ayrıntılı dikiş talimatlarını www.bernina.com/590designs adresinde bulabilirsiniz

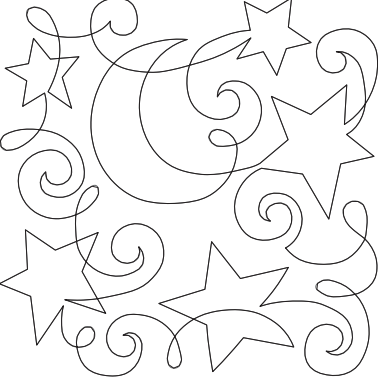





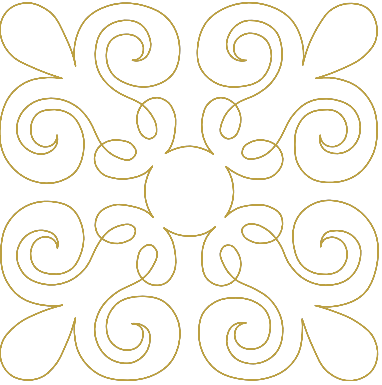



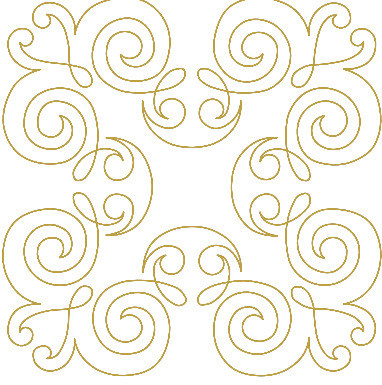



No.	Nakış motifi	No.	Nakış motifi
Genişlik x Yükseklik > mm > inç	Renkler	Genişlik x Yükseklik > mm > inç	Renkler
12593-04  95.3174.0 3.75	 	12536-03  112.9 4.44	 

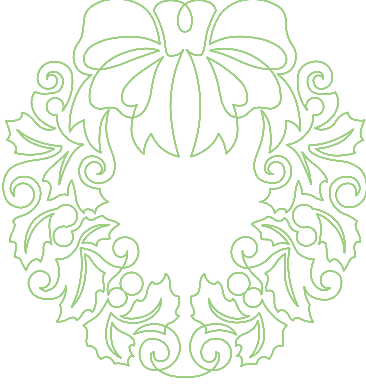

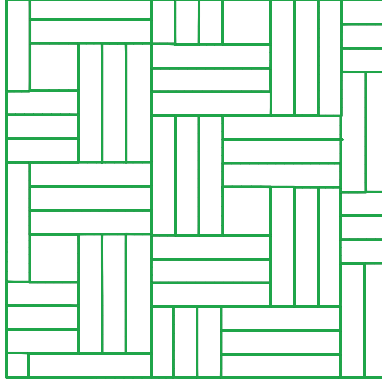

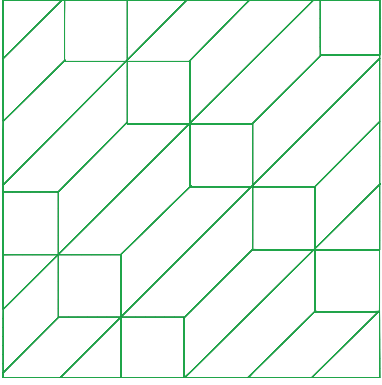

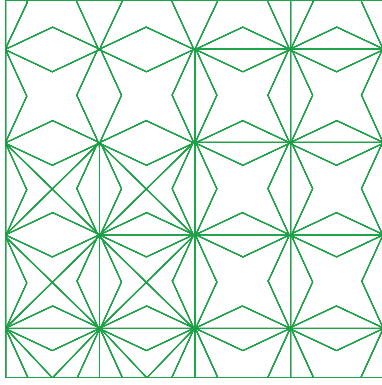



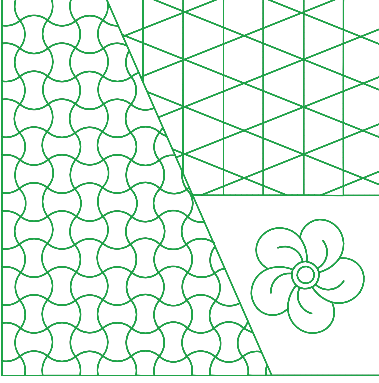

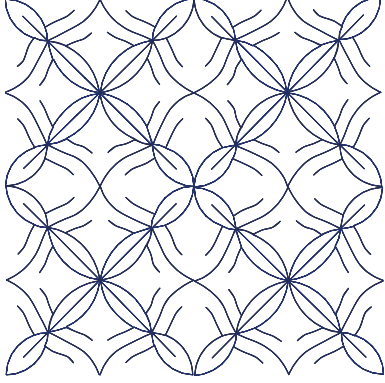
No.	Nakış motifi	No.	Nakış motifi
Genişlik x Yükseklik > mm > inç	Renkler	Genişlik x Yükseklik > mm > inç	Renkler
12619-04 0 57.8 2.27	 		

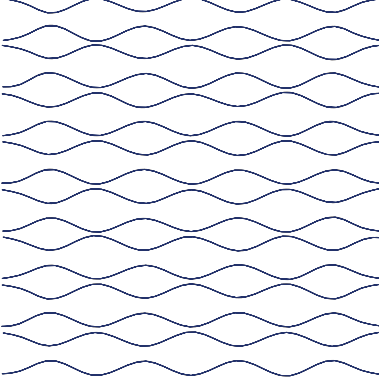

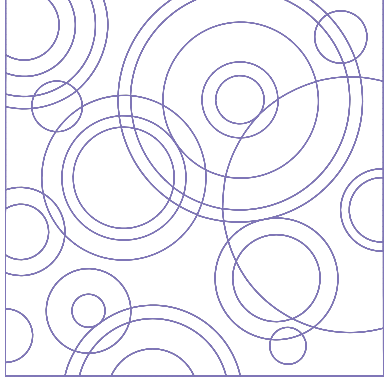

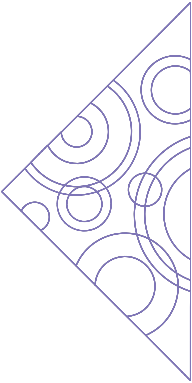

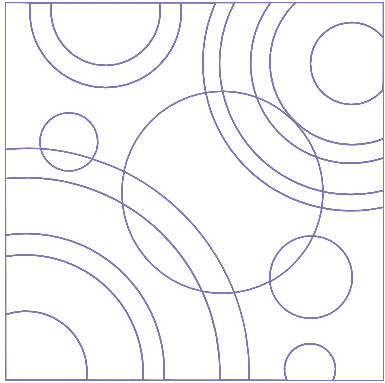



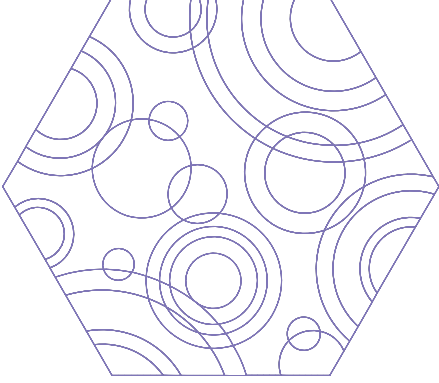

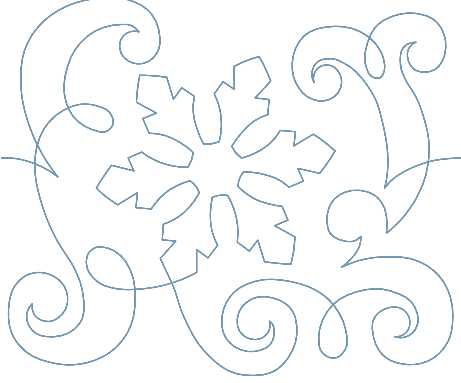

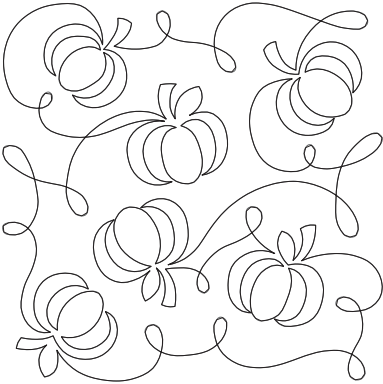
Kapitone motifleri

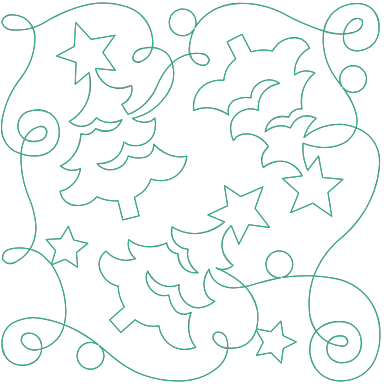

No.	Nakış motifi	No.	Nakış motifi
Genişlik x Yükseklik > mm > inç	Renkler	Genişlik x Yükseklik > mm > inç	Renkler
12499-06 0 101.7 4.00	 	12499-04 0 123.2 4.85	 

No.	Nakış motifi	No.	Nakış motifi
Genişlik x Yükseklik > mm > inç	Renkler	Genişlik x Yükseklik > mm > inç	Renkler
12499-05  123.3 4.85	 	12499-24  133.1 5.24	 
12499-23  123.3 4.85	 	12607-20  122.4 4.81	 
12607-21  61.2 2.40	 	12416-04  89.2 3.51	 

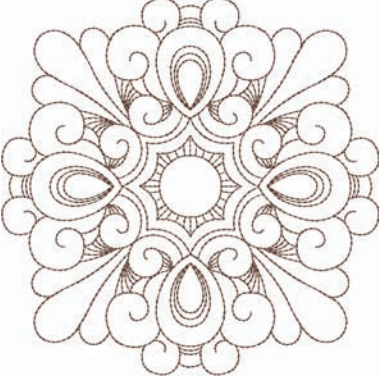
No.	Nakış motifi	No.	Nakış motifi
Genişlik x Yükseklik > mm > inç	Renkler	Genişlik x Yükseklik > mm > inç	Renkler
12416-03  124.0 4.88	 	12416-26  43.7 1.72	 
12416-48  160,0 x 167,0 6,30 x 6,60	 	NB346-48  76.2 3.00	 
NB346-48  76.2 3.00	 	NB346-48  127.0 5.00	 



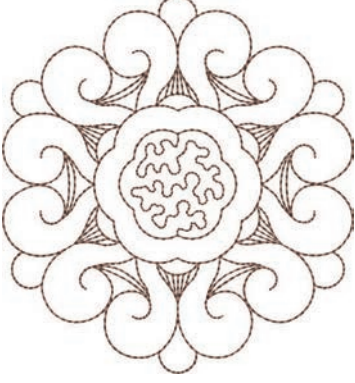

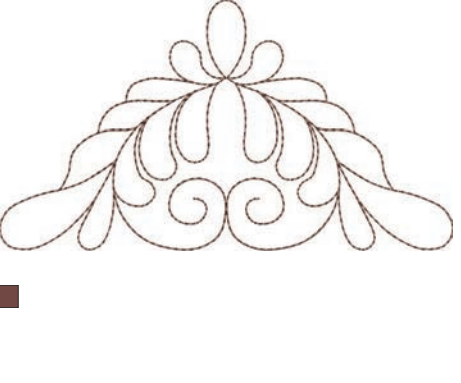
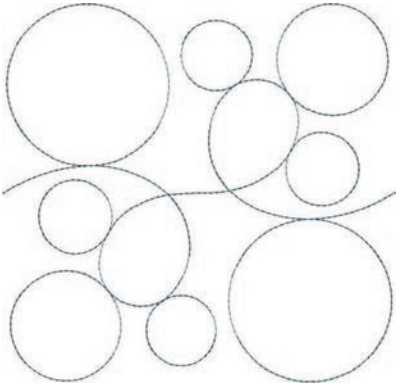
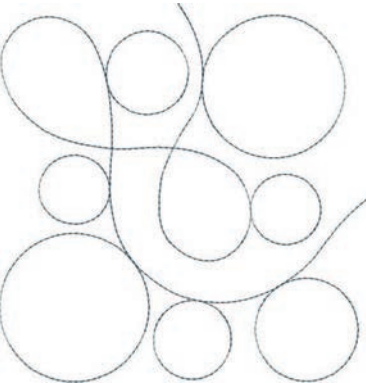



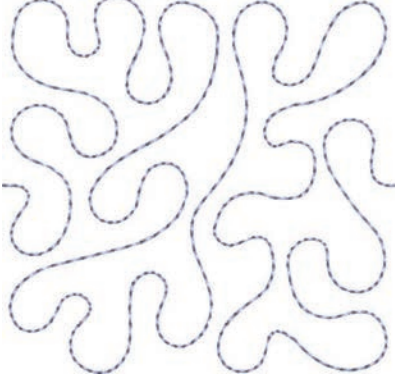

No.	Nakış motifi	No.	Nakış motifi
Genişlik x Yükseklik > mm > inç	Renkler	Genişlik x Yükseklik > mm > inç	Renkler
NB346-48  127.1 5.00	 	NZ498  88.9 3.50	 
NZ498  99.1 3.90	 	82013-29  121.2 4.76	 
82013-30  83.0 3.26	 	82013-31  57.6 2.26	 

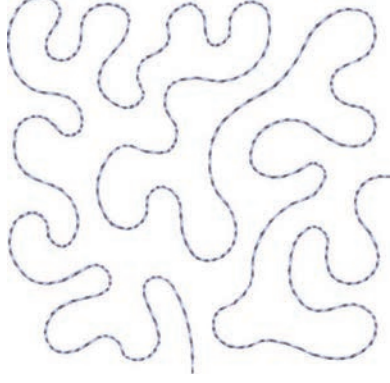
No. Genişlik x Yükseklik > mm > inç	Nakış motifi Renkler	No. Genişlik x Yükseklik > mm > inç	Nakış motifi Renkler
82013-32  121.8 4.79	 	12416-24  88.9 3.50	 
 12607-16 122.8 4.83	 	12616-16  122.8 4.83	 
12380-22  110.6 4.35	 	12380-43  123.5 4.86	 

No.	Nakış motifi	No.	Nakış motifi
Genişlik x Yükseklik > mm > inç	Renkler	Genişlik x Yükseklik > mm > inç	Renkler
12380-30 ■ 89.2 3.51		12380-04 ■ 83.1 3.27	
12380-08 ■ 89.2 3.51		12380-09 ■ 111.6 4.39	
BD800 ■ 127.3 5.01		BD801 ■ 122.2 4.81	



No.	Nakış motifi	No.	Nakış motifi
Genişlik x Yükseklik > mm > inç	Renkler	Genişlik x Yükseklik > mm > inç	Renkler
BD804 ■ 122.9 4.83		BD796 ■ 47.2 1.85	
BD837 ■ 123.6 4.86		BD292 ■ 94.8 3,73 x 3,74	
BD299 ■ 94.5 3.72		BD308 ■ 95.0 3.74	







No.	Nakış motifi	No.	Nakış motifi
Genişlik x Yükseklik > mm > inç	Renkler	Genişlik x Yükseklik > mm > inç	Renkler
BD413 ■ 97.1 3.82		BD554 ■ 109.9 4.32	
BD553 ■ 113.8 4.48		BD567 ■ 107.9 4.24	
BD394 ■ 97.0 3.81		BD412 ■ 89.4 3.51	

No.	Nakış motifi	No.	Nakış motifi
Genişlik x Yükseklik > mm > inç	Renkler	Genişlik x Yükseklik > mm > inç	Renkler
BD501  63.5 2.50		BD502  61.5 2.42	
BD513  63.5 2.50		BD514  63.5 2.50	
BD562  63.9 2.51		BD568  109.5 4.31	



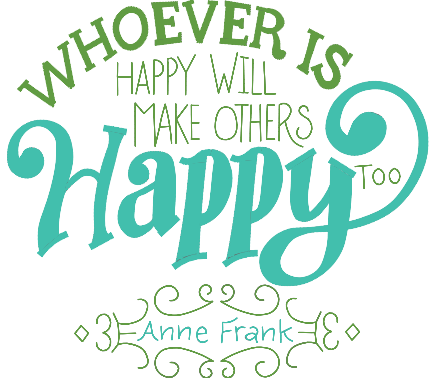

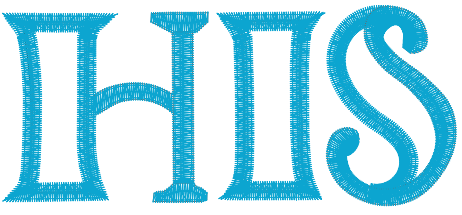
No.	Nakış motifi	No.	Nakış motifi
Genişlik x Yükseklik > mm > inç	Renkler	Genişlik x Yükseklik > mm > inç	Renkler
BD563 89.7 3.53		BD569_48 120.6 4.74	



Süsler



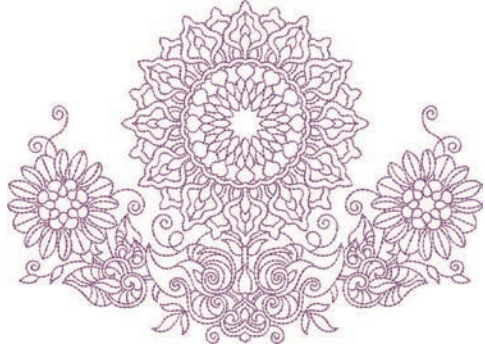
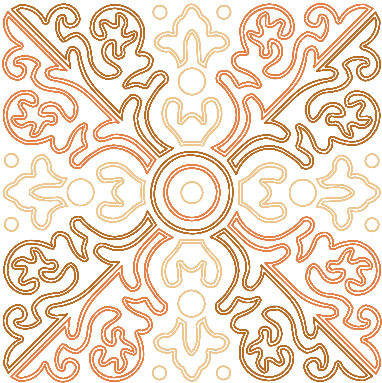

No.	Nakış motifi	No.	Nakış motifi
Genişlik x Yükseklik > mm olarak > inç olarak	Renkler	Genişlik x Yükseklik > mm olarak > inç olarak	Renkler
NB346-48 87.6 3.44		NB346-48 134.9 5.31	





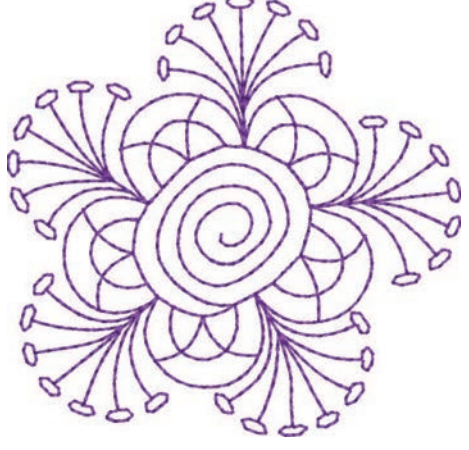

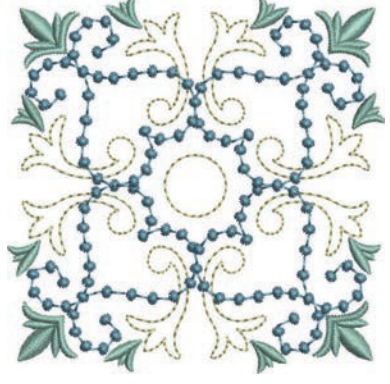





No.	Nakış motifi	No.	Nakış motifi
Genişlik x Yükseklik > mm olarak > inç olarak	Renkler	Genişlik x Yükseklik > mm olarak > inç olarak	Renkler
12633-06 119.8 4.71		12473-04 93.6 3.68	
BE7904-03 140.0 5.51		12473-06 133.4 5.25	
80090-06  83.6 3.29		80090-07  128.1 5.04	

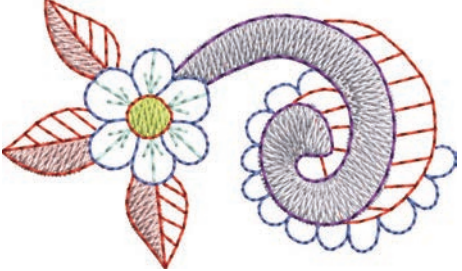

No.	Nakış motifi	No.	Nakış motifi
Genişlik x Yükseklik > mm olarak > inç olarak	Renkler	Genişlik x Yükseklik > mm olarak > inç olarak	Renkler
19999-002 124.9 4.91	<p>KEEP CALM AND SEW SOMETHING</p>  	NB346-48 132.4 5.21	<p>When Life throws you seams— make a Quilt</p> 
NB346-48 104.1 4.09	<p><i>Bit Long Talk Laugh Often</i></p> 	21021-05 118.7 4.67	 
21021-04 123.1 4.84	 	21021-06 116.0 4.56	 

No.	Nakış motifi	No.	Nakış motifi
Genişlik x Yükseklik > mm olarak > inç olarak	Renkler	Genişlik x Yükseklik > mm olarak > inç olarak	Renkler
12490-03 118.1 4.64	 ■ ■ ■	12490-04 146.4 5.76	 ■ ■ ■
12490-05 125.8 4.95	 ■ ■ ■	FP887 186.7 7.35	 ■
12528-12 123.8 4.87	 ■ ■ ■	12528-03 76.6 3.01	 ■ ■ ■





No.	Nakış motifi	No.	Nakış motifi
Genişlik x Yükseklik > mm olarak > inç olarak	Renkler	Genişlik x Yükseklik > mm olarak > inç olarak	Renkler
OC07207 105.8 4.16	 	82007-11  111.7 4.39	 
82007-44 114.0 4.48	 	82006-30  99.9 3.93	 
NB251 71.6 2.81	 	BE790405 125.9 4.95	 

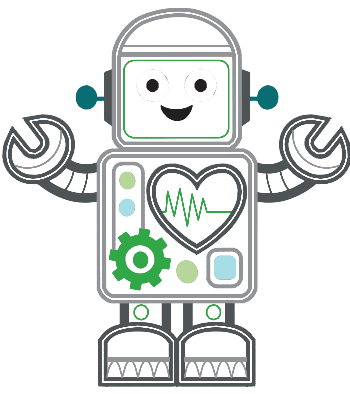

No.	Nakış motifi	No.	Nakış motifi
Genişlik x Yükseklik > mm olarak > inç olarak	Renkler	Genişlik x Yükseklik > mm olarak > inç olarak	Renkler
FB126 86.9 3.42	 ■ ■	BE790405 59.9 2.35	 ■
21003-26  123.0 4.84	 ■ ■ ■	NB403 78.1 3.07	 ■ ■ ■
NB373 121.4 4.77	 ■	NB442 55.6 2.18	 ■ ■ ■

No.	Nakış motifi	No.	Nakış motifi
Genişlik x Yükseklik > mm olarak > inç olarak	Renkler	Genişlik x Yükseklik > mm olarak > inç olarak	Renkler
NB481 123.4 4.85	 	NB749 126.5 4.98	 
NA959  75.6 2.97	 	FB106 128.1 5.04	 
NB002 59.3 2.33	 	FQ870 122.1 4.80	 

No.	Nakış motifi	No.	Nakış motifi
Genişlik x Yükseklik > mm olarak > inç olarak	Renkler	Genişlik x Yükseklik > mm olarak > inç olarak	Renkler
WS655 116.5 4.58	 		



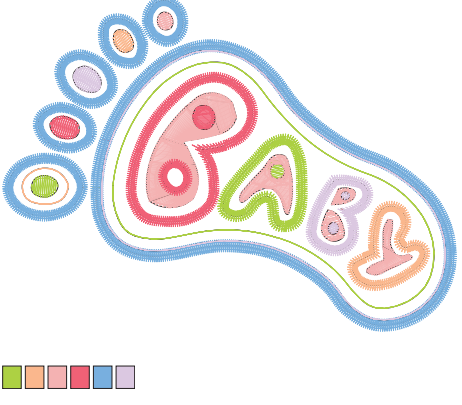
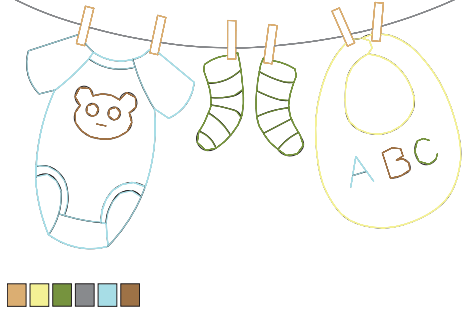

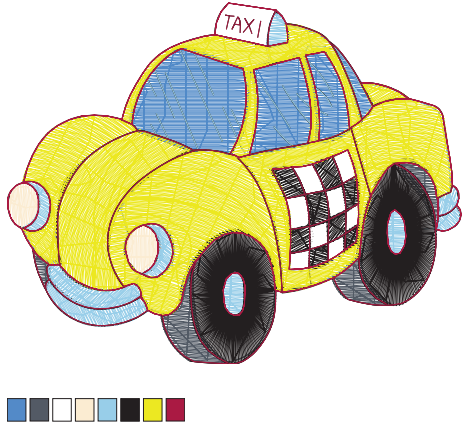
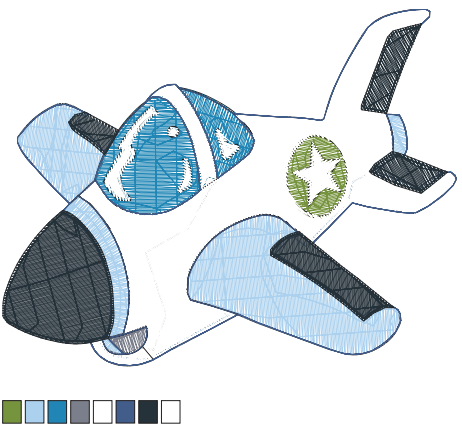
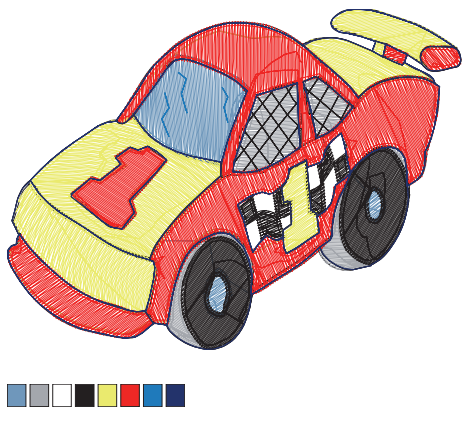





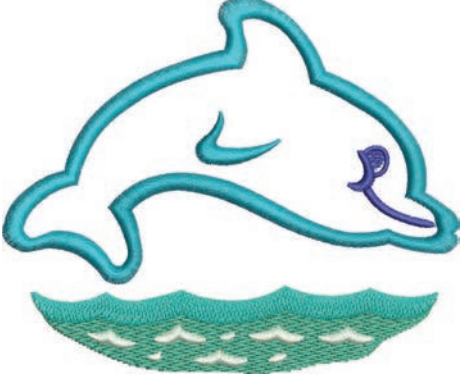

Çocuk







No.	Nakış motifi	No.	Nakış motifi
Genişlik x Yükseklik > mm > inç	Renkler	Genişlik x Yükseklik > mm > inç	Renkler
12590-03  135.5 5.33	 	CK867  122.2 4.81	 

No.	Nakış motifi	No.	Nakış motifi
Genişlik x Yükseklik > mm > inç	Renkler	Genişlik x Yükseklik > mm > inç	Renkler
CM031-48 85.7 3.37		12401-17 98.8 3.88	
CK859  118.8 4.67		CK520 75.6 2.97	
CK510 76.2 3.00		CK522 70.8 2.78	



No.	Nakış motifi	No.	Nakış motifi
Genişlik x Yükseklik	Renkler	Genişlik x Yükseklik	Renkler
> mm		> mm	
> inç		> inç	
CK863 127.1 5.00	 <p>Wish Upon My Star Light</p> 	NB346-48 94.2 3.70	 
BE790405 141.5 5.57	 	BE790405 114.1 4.49	 
BE790405 118.3 4.65	 	BE790405 132.1 5.20	 



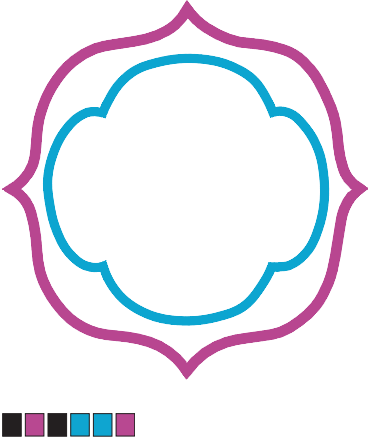
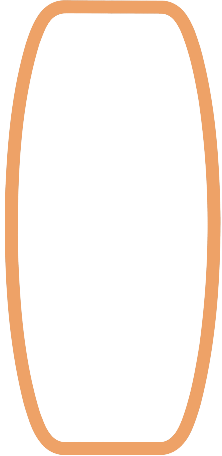
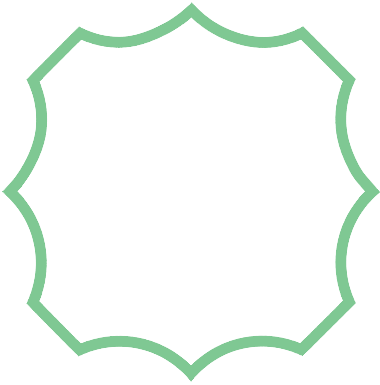
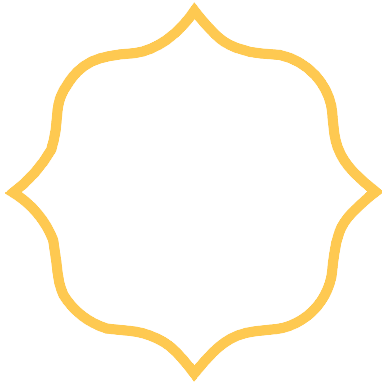
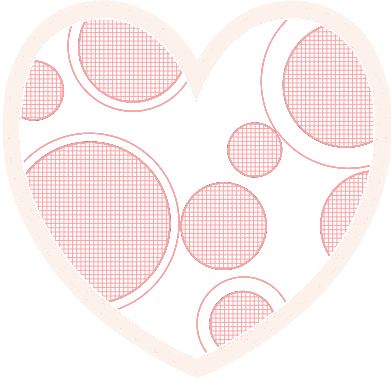

No.	Nakış motifi	No.	Nakış motifi
Genişlik x Yükseklik > mm > inç	Renkler	Genişlik x Yükseklik > mm > inç	Renkler
BE790405 87.5 3.44	 Renkler: [Color palette]	BE790405 137.8 5.42	 Renkler: [Color palette]
BE790405 122.0 4.80	 Renkler: [Color palette]	BE790405 98.9 3.89	 Renkler: [Color palette]
CK511 76.2 3.00	 Renkler: [Color palette]	CM031-48 106.7 4.20	 Renkler: [Color palette]

No.	Nakış motifi	No.	Nakış motifi
Genişlik x Yükseklik > mm > inç	Renkler	Genişlik x Yükseklik > mm > inç	Renkler
CK667 ■ 99.8 3.92	 	CK738 89.1 3.50	 
CK970 84.4 3.33	 	CM147 55.0 2.16	 
CM22648 63 x 63 2,5 x 2,5	 	CM348 119.0 4.68	 

No.	Nakış motifi	No.	Nakış motifi
Genişlik x Yükseklik > mm > inç	Renkler	Genişlik x Yükseklik > mm > inç	Renkler
CM362 ■ 120.6 4.74	 	CM376 ■ 100.3 3,94 x 3,84	 
NB193 113.3 4.46	 		

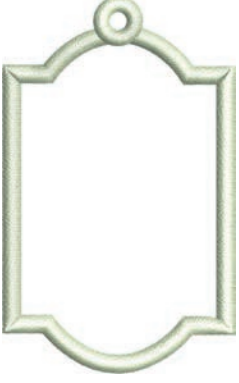
Çerçeveler ve bordürler

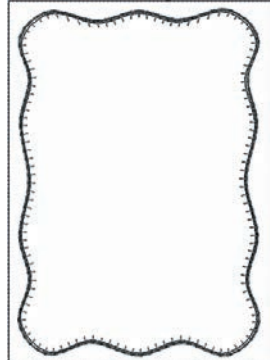









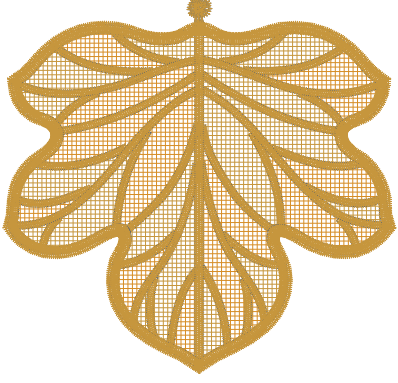

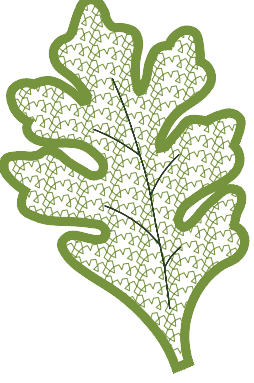

No.	Nakış motifi	No.	Nakış motifi
Genişlik x Yükseklik > mm > inç	Renkler	Genişlik x Yükseklik > mm > inç	Renkler
80090-26 ■ 124.4 4.89		12630-07 ■ 97,0 x 205,0 3,8 x 8,1	
12611-27 ■ 136.9 5.38		12611-28 ■ 140.0 5.51	
12649-05 ■ 91.2 3.59		12606-26 ■ 138.8 5.46	



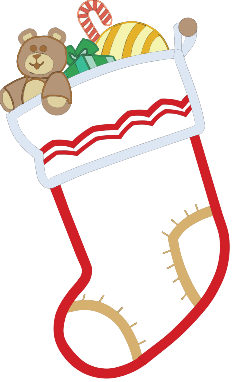
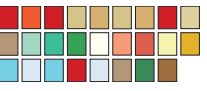



No. Genişlik x Yükseklik > mm > inç	Nakış motifi Renkler	No. Genişlik x Yükseklik > mm > inç	Nakış motifi Renkler
12606-33 ■ 43.0 1.69	 ■□□	12606-37 ■ 45.6 1.79	 ■□□
32078-02 ■ 123.4 4.85	 ■□□□	32078-03 ■ 123.4 4.85	 ■□□□
32078-04 ■ 123.4 4.85	 ■□□□	NZ195 76.8 3.02	 ■□□□□□□





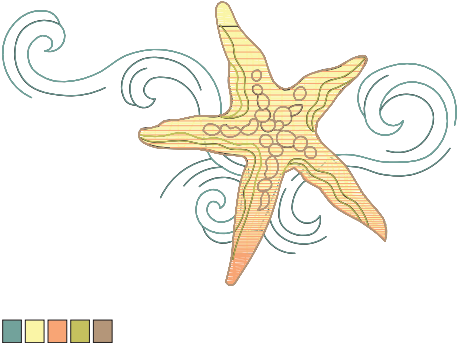

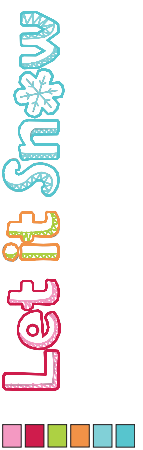
No.	Nakış motifi	No.	Nakış motifi
Genişlik x Yükseklik > mm > inç	Renkler	Genişlik x Yükseklik > mm > inç	Renkler
12611-21 155.8 6,13 x 2,82		12611-23 155.8 6,13 x 2,82	
12611-22 155.8 6,13 x 2,82		12611-24 155.8 6,13 x 2,82	



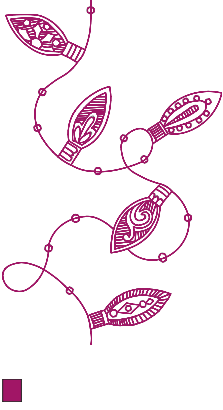

Mevsimler



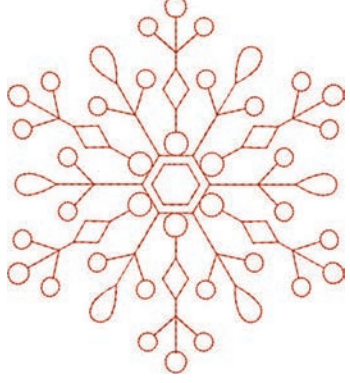

No.	Nakış motifi	No.	Nakış motifi
Genişlik x Yükseklik > mm > inç	Renkler	Genişlik x Yükseklik > mm > inç	Renkler
21019-14 123.1 4.84		HG795-48 89.3 3.51	

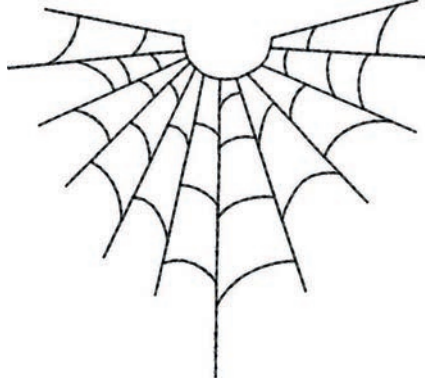
No.	Nakış motifi	No.	Nakış motifi
Genişlik x Yükseklik > mm > inç	Renkler	Genişlik x Yükseklik > mm > inç	Renkler
12597-16 88.4 3.48	 	80009-17 85.7 3.37	 
HE255  133.2 5.24	 	HE252  88.1 3.46	 
HG795-48  111.6 4.39	 	RC514 74.3 2.92	 

No.	Nakış motifi	No.	Nakış motifi
Genişlik x Yükseklik > mm > inç	Renkler	Genişlik x Yükseklik > mm > inç	Renkler
HG795-48 124.0 4.88		NB346-48 114.3 4.50	
NB346-48 98.7 3.88		HD976 101.1 3.98	
HG795-48 27.7 1.07		12415-32 79.6 3.13	



No.	Nakış motifi	No.	Nakış motifi
Genişlik x Yükseklik > mm > inç	Renkler	Genişlik x Yükseklik > mm > inç	Renkler
12415-29 108.4 4.26		12655-14 164 6.45	
12433-05  83.4 3.28		12417-04 84.3 3.31	
BE790405 69.5 2.73		BE790405 127.2 5.00	

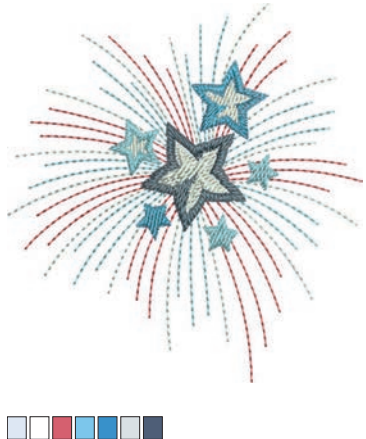





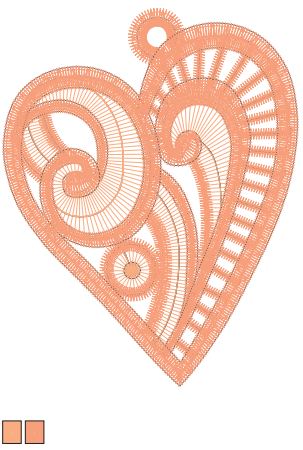

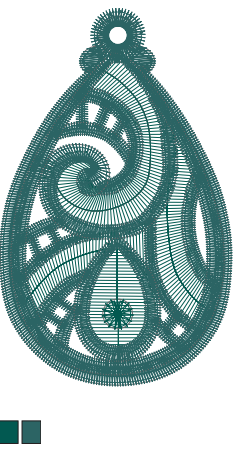

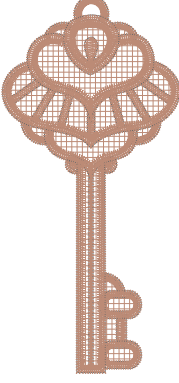

No.	Nakış motifi	No.	Nakış motifi
Genişlik x Yükseklik > mm > inç	Renkler	Genişlik x Yükseklik > mm > inç	Renkler
GNNF80834 95.2 3.74	 A colorful embroidery motif featuring the text "April Showers bring May Flowers" in a playful, cursive font. The text is surrounded by blue raindrops and a green vine with pink and purple flowers. Below the motif is a color key with six colored squares: green, pink, purple, blue, black, and grey.	HE962 120.5 4.74	 A red embroidery motif of a snowflake with a complex, symmetrical pattern of circles and lines. Below the motif is a color key with one red square.
12421-11 39.9 1.57	 A yellow embroidery motif of a pumpkin with a carved jack-o'-lantern face. The pumpkin has a textured, ribbed appearance. Below the motif is a color key with four colored squares: yellow, orange, black, and white.	12421-37 67.4 2.65	 A black embroidery motif of a spiderweb with a central spiral and radiating lines. Below the motif is a color key with one black square.
12421-03 45.8 1.80	 A black embroidery motif of a spider with large, white, circular eyes. Below the motif is a color key with three colored squares: black, white, and grey.	CM287 90.4 3.55	 A green embroidery motif of a sitting rabbit with a large red bow around its neck. The rabbit is surrounded by various flowers, including tulips and daisies. Below the motif is a color key with ten colored squares: light green, dark green, pink, black, white, yellow, red, purple, blue, and grey.

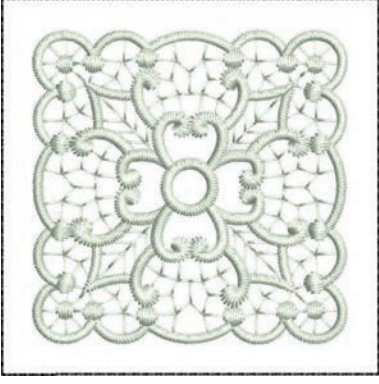





No.	Nakış motifi	No.	Nakış motifi
Genişlik x Yükseklik > mm > inç	Renkler	Genişlik x Yükseklik > mm > inç	Renkler
CM426 45.8 1.80		FQ749 77.6 3.05	
HE919 89.1 3.50		HG053 122.1 4.80	
HG319 88.6 3.48		HG460 91.8 3.61	













No.	Nakış motifi	No.	Nakış motifi
Genişlik x Yükseklik	Renkler	Genişlik x Yükseklik	Renkler
> mm > inç		> mm > inç	
NB317 87.4 3.44			











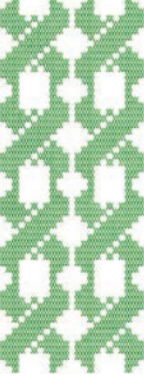

Kenarlar ve Dantel



No.	Nakış motifi	No.	Nakış motifi
Genişlik x Yükseklik	Renkler	Genişlik x Yükseklik	Renkler
> mm > inç		> mm > inç	
12659-01  45.2 1.77		12659-06  36.7 1.44	

No.	Nakış motifi	No.	Nakış motifi
Genişlik x Yükseklik > mm > inç	Renkler	Genişlik x Yükseklik > mm > inç	Renkler
21021-25  33.8 1.33	 	OC00303  100.6 3.96	 
HG341 63.8 2.51	 	NX957 97.9 3.85	 
NX957 91.2 3.59	 	FB461  121.7 4.79	 

No.	Nakış motifi	No.	Nakış motifi
Genişlik x Yükseklik > mm > inç	Renkler	Genişlik x Yükseklik > mm > inç	Renkler
12633-20 34.3 1.35	 ■	12508-08 40.0 1.57	 ■ ■ ■
12508-17 42.1 1.65	 ■ ■ ■	OC33411 24.2 0.95	 ■
OC33416  36.4 1.43	 ■ ■	12485-12 41.3 1.62	 ■ ■ ■ ■ ■ ■ ■

No.	Nakış motifi	No.	Nakış motifi
Genişlik x Yükseklik > mm > inç	Renkler	Genişlik x Yükseklik > mm > inç	Renkler
12485-31 45.6 1.79	 	21013-29 40.2 1.58	 
BE790405 43.7 1.72	 	FA981 35.1 1.38	 
21002-21 21.6 0.85	 	21009-29 31.9 1.25	 







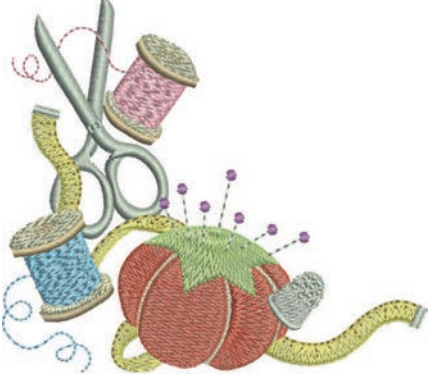

No.	Nakış motifi	No.	Nakış motifi
Genişlik x Yükseklik > mm > inç	Renkler	Genişlik x Yükseklik > mm > inç	Renkler
82005-40 26.0 1.02	 	BE790405 73.0 2.87	 
NA914 18,8 x 120,3 4.73	 	NB520 26.3 1.03	 
HG177 50.0 1.96	 	CM473 31.8 1.25	 

No.	Nakış motifi	No.	Nakış motifi
Genişlik x Yükseklik	Renkler	Genişlik x Yükseklik	Renkler
> mm		> mm	
> inç		> inç	
FB436			
29.2			
1.15			
			



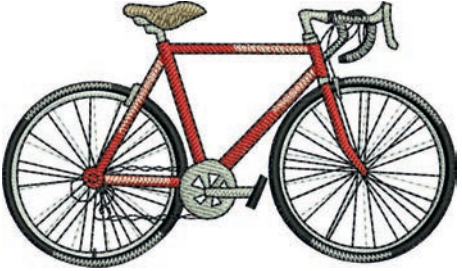

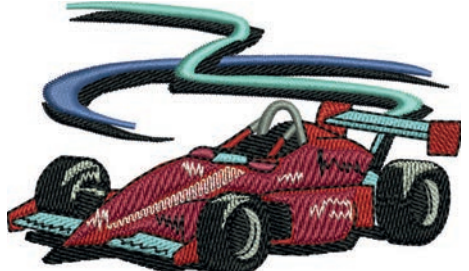
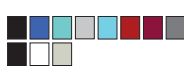
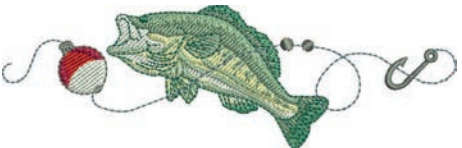









Sport ve hobi



No.	Nakış motifi	No.	Nakış motifi
Genişlik x Yükseklik	Renkler	Genişlik x Yükseklik	Renkler
> mm		> mm	
> inç		> inç	
82014-28		12611-08	
			
141.5		80.0	
5.57		3.14	
			

No.	Nakış motifi	No.	Nakış motifi
Genişlik x Yükseklik > mm > inç	Renkler	Genişlik x Yükseklik > mm > inç	Renkler
BE790405 100.2 3.94		BE790405 80.3 3.16	
BE790405 80.5 3.16		BE790405 80.3 3.16	
SP989 101.6 4.00		SR067 87.5 3.44	

No.	Nakış motifi	No.	Nakış motifi
Genişlik x Yükseklik > mm > inç	Renkler	Genişlik x Yükseklik > mm > inç	Renkler
FB148 101.1 3.98	 	SR589 95.2 3,75 x 2,61	 
LT870 97.5 3.83	 	RC244 88.4 3.48	 
SR551 120.3 4.73	 		







Hayvanlar













No.	Nakış motifi	No.	Nakış motifi
Genişlik x Yükseklik > mm > inç	Renkler	Genişlik x Yükseklik > mm > inç	Renkler
WP415-48 132.4 5.21	 	CM031-48  47.0 1.85	 
CM031-48  58.3 2.29	 	WP415-48 95.8 3.77	 
NA248 77.5 3.05	 	HD976 97.7 3.84	 

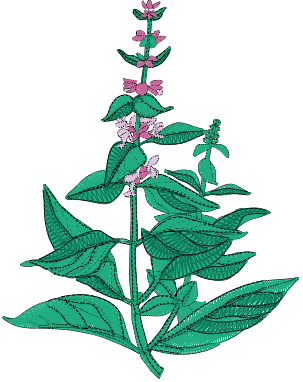











No.	Nakış motifi	No.	Nakış motifi
Genişlik x Yükseklik > mm > inç	Renkler	Genişlik x Yükseklik > mm > inç	Renkler
LJ598 106.5 4.19		CM220  71.5 2.81	







Çiçekler





No.	Nakış motifi	No.	Nakış motifi
Genişlik x Yükseklik > mm > inç	Renkler	Genişlik x Yükseklik > mm > inç	Renkler
21027-01 123.0 4.84		21027-14 120.8 4.75	

No.	Nakış motifi	No.	Nakış motifi
Genişlik x Yükseklik > mm > inç	Renkler	Genişlik x Yükseklik > mm > inç	Renkler
21027-16 57.4 2.25		21027-17 57.3 2.25	
21017-01 104.5 4.11		F1135 88.5 3.48	
F1135 84.7 3.33		F1135 85.0 3.34	





No.	Nakış motifi	No.	Nakış motifi
Genişlik x Yükseklik > mm > inç	Renkler	Genişlik x Yükseklik > mm > inç	Renkler
Fl135 79.0 3.11	 	Fl135 78.1 3.07	 
Fl135 69.5 2.73	 	82006-07 123.7 4.87	 
21006-02 114.5 4.50	 	80001-23 85.0 3.34	 





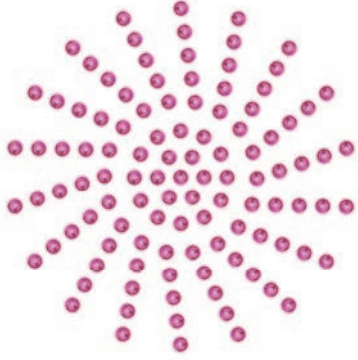









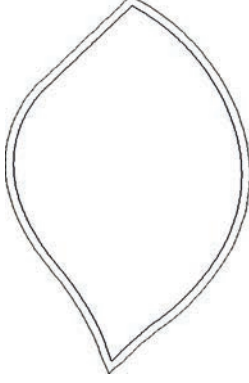

No. Genişlik x Yükseklik > mm > inç	Nakış motifi Renkler	No. Genişlik x Yükseklik > mm > inç	Nakış motifi Renkler
12457-06 106.3 4.18	 	12457-13 113.1 4.45	 
21009-21 64.9 2.55	 	BE790405 58.3 2.29	 
21002-02 109.7 4.31	 	21012-04 123.1 4.84 	 







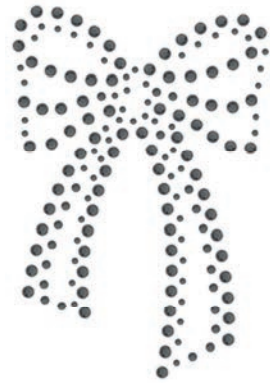





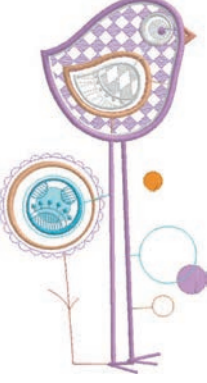

No.	Nakış motifi	No.	Nakış motifi
Genişlik x Yükseklik > mm > inç	Renkler	Genişlik x Yükseklik > mm > inç	Renkler
FB492 86.8 3.41		FP887 65.6 2.58	
FP887 88.0 3.46		FQ562 90.3 3.55	
FQ722 80.0 3.14		FQ733 66.5 2.61	

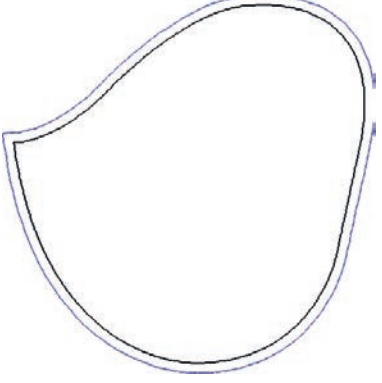

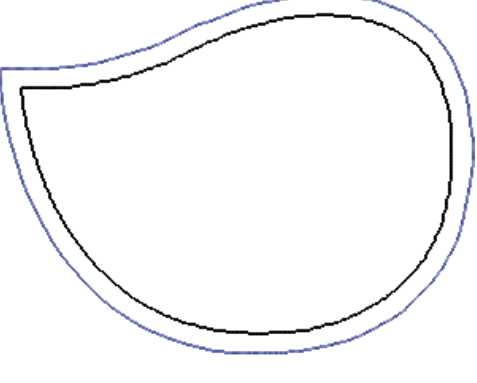

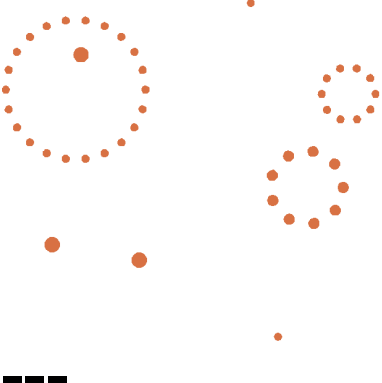

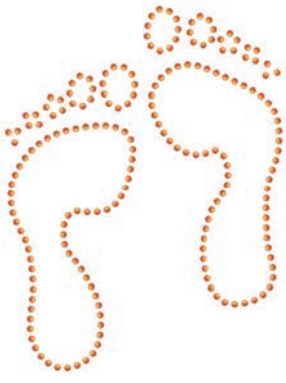



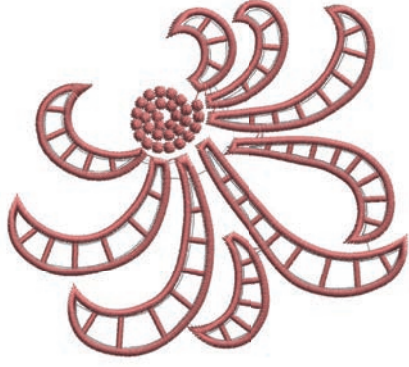





No.	Nakış motifi	No.	Nakış motifi
Genişlik x Yükseklik	Renkler	Genişlik x Yükseklik	Renkler
> mm > inç		> mm > inç	
FQ801 46.0 1.81	 	NB209 90.0 3.54	 



Özel efektlere sahip desenler

No.	Nakış motifi	No.	Nakış motifi
Genişlik x Yükseklik	Renkler	Genişlik x Yükseklik	Renkler
> mm > inç		> mm > inç	
DW11  70 2.76	 	21026-08  86.4 3.40	 

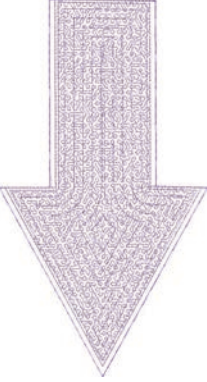
No. Genişlik x Yükseklik > mm > inç	Nakış motifi Renkler	No. Genişlik x Yükseklik > mm > inç	Nakış motifi Renkler
21026-02  68.6 2.70	 	21026_-02  60.8 2.39	
21026-02  103 x 127 4.05	 	12448-09  121 4.76	 
21026-05  118.0 4.64	 	12448-11  84 3.31	 

No. Genişlik x Yükseklik > mm > inç	Nakış motifi Renkler	No. Genişlik x Yükseklik > mm > inç	Nakış motifi Renkler
12448-08  119.1 4.68 x 6.98	 	21022-13  105.6 4.15	 
21022_-13  75.4 2.96		21022-13  47.7 1.86	
21022-13  95 3.74	 	DW11  114 4.49	 

No.	Nakış motifi	No.	Nakış motifi
Genişlik x Yükseklik > mm > inç	Renkler	Genişlik x Yükseklik > mm > inç	Renkler
DW11  105 4.13	 	DW11  119 4.69	
DW11  100 3.94	 	BE790405  128 x 128 5,0 x 5,1	 
BE790405  119.4 4.70	 	BE790405  112.7 4.43	 

No.	Nakış motifi	No.	Nakış motifi
Genişlik x Yükseklik > mm > inç	Renkler	Genişlik x Yükseklik > mm > inç	Renkler
BE790405  141.0 5.55	 		

Fihrist

Nümerik

3A sürgüsüne sahip İlik ayağını kalibre etme 64

A

Alfabeler 110
Alt iplik göstergesinin ayarlanması 59
Ana dişliğinin temizlenmesi 181
Ayak kontrol bağlantısı 29

B

Bakım ve temizlik 181
Baskı ayağını değiştirme 36
BERNİNA Çift Besleme 71
Bir dikiş deseni kombinasyonunun dikilmesi 78
Bir dikiş modeli seçin 71
Bir test numunesinin dikilmesi 119
Bobin ipliğinin geçirilmesi 45
BSR baskı ayağı takın 129

C

Cağanozun temizlenmesi 181

Ç

Çağanozun yağlanması 182
Çevre Koruma 11
Çift iğneye iplik takma 43

D

Dar ve süslü pliler 108
Dekoratif dikişler 105
Dikiş desenlerine genel bakış 192
Dikiş ışığını ayarlama 60
Dikiş modu için modülün hareket ettirilmesi 149
Dikiş plakasını takın 144
Dikiş plakasının değiştirilmesi 39
Dikiş yoğunluğunun değiştirilmesi 158
Dil seçimi 60

E

Eco modunun kullanımı 69
Ekran parlaklığını ayarlama 60
Emniyet dikişlerinin ayarlanması 48

F

FHS diz kaldırıcının bağlanması 29

G

Giriş 13
Güvenlik Talimatları 9

H

Hata mesajları 186
Hızın ayarlanması 73, 152

İ

İğne durdurma yukarı/aşağı (kalıcı) 39
İğne, İplik, Kumaş 24
İğneler, İplikler 27
İğneyi değiştirme 37
İğneyi Kaldırmak/İndirmek 31
İlikler 113
İplik tutucusunun temizlenmesi 66

K

Kafes noktalarının konumlandırılması 163
Kapitone 126
Kasnağın ayarlanması 54
Kasnağın geri taşınması 149
Kasnağın takılması 148
Kendi ayarlarınızı seçin 58
Kombi modu 165
Kombinasyon modu 78
Kordon 116

M

Makinenin bertafı 191
Makinenin muhafaza edilmesi 191
Makinenin yazılımını güncelleme 65
Maksimum dikiş hızının ayarlanması 48
Masura ağının kullanımı 33
Masura diskini yerleştirme 32

N

Nakış danışmanını çağırın 69
Nakış dosyası formatı 136
Nakış iğnesinin takılması 143

Nakış kasnağının sanal olarak konumlandırılması.....	150
Nakış modülünü bağlama	140
Nakış modülüne genel bakış.....	133
Nakış modülüne genel bakış.....	133
Nakış motifi boyutunu orantılı olarak değiştirme.....	155
Nakış motifi boyutunun orantsız şekilde değiştirilmesi.....	156
Nakış motifinin seçilmesi	141
Nakış motiflerine genel bakış.....	198
Nakış motiflerinin birleştirilmesi	165
Nakış testi	137

Ö

Öğreticinin çağırılması.....	69
------------------------------	----

R

Rengin değiştirilmesi	169
-----------------------------	-----

S

Satıcı verilerini girme	62
Sembollerin açıklaması	12
Serbest Kol Sisteminin diz kaldıracı yoluyla baskı ayağı pozisyonunun ayarlanması	35
Serbest nokta konumlandırması	164
Servis verilerinin kaydedilmesi.....	62
Sesleri ayarlama	59
Sorun giderme	184

T

Teknik özellikler	191
-------------------------	-----

Ü

Üçlü iğneden iplik geçirme	44
Üst ipliğin takılması	40
Üst iplik gerginliği	179
Üst iplik gerginliğinin ayarlanması	48
Üst iplik gerilimi	53
Üst iplik göstergesinin ayarlanması.....	58

V

Varsayılan ayarı geri yükleme	63
-------------------------------------	----

Y

Yaratıcı Danışmanın çağırılması	69
Yardımcı dikişler	88
Yardımanın çağırılması.....	70

Yazılım versiyonunu kontrol edin.....	61
---------------------------------------	----



in partnership with

Mettler

BERNINA International AG | CH-8266 Steckborn Switzerland | www.bernina.com | © Copyright by BERNINA International AG

1026725_10A.19
2019-09 TR

made to create **BERNINA**