



BERNINA 700

made to create **BERNINA**



## Prezado(a) cliente BERNINA,



Parabéns! Você escolheu a BERNINA, um produto que irá satisfazer você por muitos anos. Há mais de 100 anos nossa empresa familiar tem dado grande importância à satisfação dos clientes. Para mim, é uma questão de dedicação pessoal oferecer a você a precisão e o talento suíços no auge da perfeição, tecnologia de ponta em bordado e serviço de alto nível ao consumidor.

A BERNINA série 7 consiste em várias máquinas ultramodernas, cujo desenvolvimento foi focado não só nas mais elevadas exigências técnicas e de facilidade de uso, mas também considerando o design do produto. Afinal, nós vendemos nossos produtos para pessoas criativas como você, que não só apreciam alta qualidade mas também a forma e o design.

Aproveite o bordado criativo em sua nova BERNINA 700 e mantenha-se informado sobre os vários acessórios em [www.bernina.com](http://www.bernina.com). Em nossa homepage, você encontrará também muitas ideias inspiradoras e desenhos de bordado que podem ser baixados gratuitamente.

Nossos revendedores BERNINA, altamente treinados, providenciarão mais informações sobre ofertas de serviços e manutenção.

Desejo a você muitas horas prazerosas e criativas com sua nova BERNINA.

H.P. Ueltschi  
Presidente  
BERNINA International AG  
CH-8266 Steckborn

## Aviso da edição

### Projeto gráfico

www.sculpt.ch

### Texto, Configuração e Layout

BERNINA International AG

### Fotos

Patrice Heilmann, Winterthur

### Número do pedido

0371485.00A.37

2018-11 PT-BR

### Direitos autorais

2018 BERNINA International AG

**Todos os direitos reservados:** Por razões técnicas e com o objetivo de aprimoramento do produto, alterações relativas às características da máquina podem ser feitas a qualquer momento e sem aviso prévio. O acessório fornecido pode variar dependendo do país de entrega.

### Serviço ao consumidor (só para o Brasil)

Grupo NS - Serviço ao consumidor

Tel.: +55 47 3321 4333

Tel.: +55 19 3517 8200

Email: cliente@ns.com.br

# Índice

<b>INDICAÇÕES DE SEGURANÇA IMPORTANTES ...</b>	<b>9</b>	<b>2</b>	<b>Preparação para bordar .....</b>	<b>29</b>
<b>Indicações importantes .....</b>	<b>11</b>	2.1	Caixa de acessórios .....	29
<b>1 Minha BERNINA .....</b>	<b>12</b>		Caixa de acessórios liberada em pé .....	29
1.1 Introdução .....	12		Guardando acessórios .....	29
1.2 Controle de qualidade BERNINA .....	12	2.2	Conexão e ativação .....	30
1.3 Bem-vindo(a) ao mundo BERNINA .....	12		Conectando o pedal de comando (Acessório opcional) .	30
1.4 Explicação dos símbolos .....	13		Ligar a máquina à corrente .....	30
1.5 Visão geral da máquina .....	14		Fixando a caneta de toque .....	30
Visão dos controles frontais .....	14		Ligar a máquina .....	31
Visão frontal .....	15		Ligando a luz de costura .....	31
Visão lateral .....	16	2.3	Pedal de comando (Acessório opcional) .....	31
Visão traseira .....	17		Regulando a velocidade pelo pedal de comando .....	31
Visão do Módulo de bordado .....	18		Levantando/abaixando a agulha .....	32
1.6 Acessórios fornecidos .....	18	2.4	Suporte de carretel .....	32
Visão geral dos acessórios da máquina .....	18		Pino de carretel retrátil .....	32
Utilização do cabo de alimentação (apenas EUA/ Canadá) .....	20		Suporte de carretel deitado .....	33
Caixa de acessórios .....	20		Conectando o suporte para múltiplos carretéis .....	33
Visão dos acessórios do Módulo de bordar .....	20	2.5	Braço livre .....	33
1.7 Visão da interface de usuário .....	22	2.6	Pé calcador para bordar .....	33
Visão das funções e exibições .....	22		Ajustando a posição do pé calcador através do botão «Pé calcador para cima/para baixo» .....	33
Visão das configurações do sistema .....	22		Conectando o pé calcador para bordar .....	33
Visão do menu de seleção .....	23		Selecionando o pé calcador para bordado na Interface de usuário .....	34
Visão dos ícones .....	23	2.7	Agulha e placa de agulha .....	35
1.8 Agulha, linha, tecido .....	24		Inserindo a agulha de bordado .....	35
Vista geral de agulhas .....	24		Selecionando a agulha na interface de usuário .....	35
Exemplo de designação de agulha .....	25		Selecionando o tipo e o tamanho da agulha .....	36
Combinação de linha/agulha .....	25		Conectando a placa de ponto .....	36
Linha superior .....	26		Selecionando a placa de ponto na Interface de usuário .	37
Linha inferior .....	26	2.8	Enfiar a linha .....	37
1.9 Informações importantes sobre Bordado .....	26		Passando a linha superior .....	37
Seleção do padrão de bordado .....	26		Enrolamento da linha da bobina .....	40
Selecionando o formato do arquivo de bordado .....	27		Passando a linha da bobina .....	41
Teste de bordado .....	27		Comando de linha para cima .....	44
Dimensões do padrão de bordado .....	27		Indicando o nível de enchimento da linha da bobina ....	44
Bordar padrões de outros fornecedores .....	27	2.9	Conectando o módulo .....	44
Pontos de base .....	27	2.10	Selecionando o desenho de bordado .....	45
Ponto cetim .....	28			
Pesponto .....	28			
Pontos de ligação .....	28			



2.11	Bastidor .....	45	3.5	Ajustes da máquina .....	56
	Vista geral Seleção de bastidor .....	45		Selecionando um idioma .....	56
	Selecionando o bastidor de bordado .....	45		Ajustar a luminosidade do visor .....	56
	Fleece de bordar para arrancar .....	46		Ajustar lâmpada .....	57
	Fleece de bordar para cortar .....	46		Calibrar visor .....	57
	Utilizar cola em spray .....	46		Repor configurações básicas .....	58
	Utilizar spray de amido .....	46		Excluindo dados de usuário .....	58
	Usar entretela colante .....	46		Excluindo desenhos do pendrive BERNINA .....	58
	Usar a entretela autocolante .....	46		Atualizando o Firmware da máquina .....	59
	Usar entretela solúvel na água .....	47		Recuperando dados armazenados .....	59
	Preparando o bastidor de bordado .....	47		Limpando o pegador de linha .....	60
	Conectando o bastidor .....	48		Lubrificando a máquina .....	60
	Visão das funções de bordado .....	49		Embalando o módulo de bordado .....	61
	Centralizando o bastidor de bordado com a agulha ....	49		Verificando a versão do Firmware .....	61
	Movendo o bastidor para trás .....	49		Revisando o número total de pontos .....	61
	Movendo o braço de bordado para a esquerda .....	50		Registrando detalhes do revendedor .....	62
	Com/sem Grade .....	50		Armazenando dados de serviço .....	62
	Localizando o centro do desenho de bordado .....	50	<b>4</b>	<b>Ajustes do sistema .....</b>	<b>64</b>
	Posicionamento virtual do bastidor de bordado .....	50	4.1	Acessar um tutorial .....	64
<b>3</b>	<b>Programa de configuração .....</b>	<b>51</b>	4.2	Acessando o Consultor de bordado .....	64
3.1	Configurações de bordado .....	51	4.3	Chamando a ajuda .....	64
	Ajustar a tensão da linha superior .....	51	4.4	Usando o modo eco .....	64
	Ajustar a velocidade de bordar máxima .....	51	4.5	Rejeitar todas as alterações com «clr» .....	64
	Centralizando ou abrindo desenhos de bordado na posição original .....	51	<b>5</b>	<b>Bordado criativo .....</b>	<b>65</b>
	Calibrando o bastidor de bordado .....	52	5.1	Visão dos bordados .....	65
	Insira a espessura do tecido .....	52	5.2	Selecionar e alterar padrão de bordado .....	65
	Ativando/Desativando a função sem linha .....	52	5.3	Controlar o tempo de bordar e o tamanho do padrão de bordado .....	65
	Programação dos pontos de arremate .....	53	5.4	Regular velocidade .....	65
	Ajustando o corte de linha .....	53			
	Alterando a unidade de medida .....	54			
3.2	Selecionando configurações pessoais .....	55			
3.3	Funções de monitorização .....	55			
	Ajustar o controlador da linha superior .....	55			
	Ajustar o controlador da linha inferior .....	55			
3.4	Ativando os sinais de áudio .....	56			

5.5	Editar o padrão de bordado .....	66	5.10	Bordar padrão de bordado .....	84
	Visão da edição do desenho de bordado .....	66		Visão do menu de bordado .....	84
	Ampliando a visualização do desenho de bordado .....	66		Adicionar pontos de alinhavo .....	84
	Reduzindo a visualização do desenho de bordado .....	66		Movendo o bastidor .....	85
	Movendo a visualização do desenho de bordado .....	67		Controle da seqüência de bordado quando a linha se rompe .....	85
	Movendo o desenho de bordado em visualização ampliada .....	67		Cortando pontos de conexão .....	85
	Movendo o desenho de bordado .....	67		Reduzindo alterações de cor .....	86
	Girando o desenho .....	68		Padrão de bordado multicolor ligado/desligado .....	86
	Alterando o tamanho do desenho de bordado proporcionalmente .....	68		Bordado infinito .....	86
	Alterar o tamanho do desenho de bordado desproporcionalmente .....	68	5.11	Bordando com o braço livre .....	87
	Espelhando desenhos de bordado .....	69	5.12	Gerenciar padrão de bordado .....	88
	Curvando o texto .....	69		Vista geral Gerenciar padrão de bordado .....	88
	Mudando o tipo de ponto .....	70		Guardar padrão de bordado na memória própria .....	88
	Alterando a densidade do ponto .....	70		Salvando o desenho de bordado no pendrive BERNINA ..	89
	Verificando o tamanho e a posição do desenho de bordado .....	70		Substituir o padrão de bordado na memória própria ....	89
	Bordado infinito .....	71		Substituindo o desenho de bordado no pendrive BERNINA .....	89
	Duplicando o desenho de bordado .....	73		Carregar padrão de bordado da memória .....	90
	Apagar um desenho de bordado .....	74		Carregando um desenho de bordado do pendrive BERNINA .....	90
	Alterando a seqüência dentro de uma combinação de desenho de bordado .....	74		Apagar padrão de bordado na memória própria .....	90
	Desfazendo inserções .....	74		Excluindo um desenho de bordado do pendrive BERNINA .....	90
	Agrupando desenhos de bordado .....	74	<b>6</b>	<b>Bordar .....</b>	<b>91</b>
5.6	Posicionamento exato .....	76	6.1	Bordando através do botão «Iniciar/Parar» .....	91
	Posicionamento dos pontos da grade .....	76	6.2	Aumentando a velocidade de bordar .....	91
	Livre posicionamento do ponto .....	77	6.3	Ajustando a tensão da linha superior .....	91
5.7	Combinar padrões de bordado .....	77	6.4	Bordando através do pedal de comando (Acessório opcional) .....	92
	Combinando desenhos de bordado .....	77	<b>7</b>	<b>Anexo .....</b>	<b>93</b>
	Excluindo um único desenho de bordado .....	78	7.1	Cuidado e limpeza .....	93
	Duplicando o desenho de bordado .....	78		Limpar o visor .....	93
	Duplicando uma combinação .....	79		Removendo restos de linha sob a placa de ponto .....	93
5.8	Criar inscrição .....	79		Limpendo o gancho .....	93
	Visão dos alfabetos de bordado .....	79		Lubrificando o gancho .....	94
	Criando palavras / frases .....	80	7.2	Solução de problemas .....	96
	Editando palavras/frases .....	81	7.3	Mensagens de erro .....	99
5.9	Alterar cores do padrão de bordado .....	82	7.4	Armazenamento e eliminação .....	102
	Visão da mudança de cor .....	82		Armazenar a máquina .....	102
	Alterando as cores .....	82		Eliminar a máquina .....	102
	Alterando as cores através da roda de cores .....	83	7.5	Dados técnicos .....	103
	Alterando a marca da linha .....	84			



<b>8</b>	<b>Vista geral Modelo .....</b>	<b>104</b>
8.1	Vista geral Padrão de bordado .....	104
	Editando desenhos de bordado .....	104
	Projetos .....	104
	Desenhos de Quilting .....	105
	Bordas e Renda .....	110
	Infantil .....	115
	Flores .....	120
	Estações .....	125
	Enfeites .....	128
	Esporte .....	133
	Ásia .....	137
	Monogramas charmosos .....	139
	Animais .....	145
	DesignWorks .....	147
	Monogramas em rosa .....	149
	Monogramas em azul .....	154
	<b>Índice .....</b>	<b>159</b>

# INDICAÇÕES DE SEGURANÇA IMPORTANTES

Respeite as seguintes Indicações de segurança fundamentais durante a utilização da sua máquina. Antes de utilizar esta máquina, leia atentamente o manual de instruções.

## PERIGO!

Para proteção contra choques elétricos:

- Nunca deixe a máquina sem supervisão enquanto esta estiver ligada à corrente elétrica.
- Desligar sempre a máquina da corrente após a utilização.

Para proteção contra radiação LED:

- Nunca olhar diretamente para a lâmpada LED com instrumentos óticos (p. ex., lupas). A lâmpada LED corresponde à classe de proteção 1M.
- Se a lâmpada LED estiver danificada ou com defeito, entrar em contato com o revendedor da BERNINA.

## AVISO

Para proteção contra queimaduras, fogo, choque elétrico ou ferimentos de pessoas:

- Utilizar apenas o cabo de alimentação fornecido para a operação da máquina. O cabo de alimentação para os EUA e Canadá (plugue de rede NEMA 1-15) só pode ser utilizado para uma tensão de rede máxima de 150 V à terra.
- A máquina pode ser apenas utilizada para a finalidade descrita neste manual de instruções.
- Utilizar a máquina apenas em espaços secos.
- Não utilizar a máquina quando úmida ou em ambientes úmidos.
- Não utilizar a máquina como um brinquedo. É necessário um cuidado especial se a máquina for utilizada perto de crianças.
- A máquina pode ser utilizada por crianças com idade superior a 8 anos, por pessoas com capacidades físicas, sensoriais ou mentais reduzidas ou com falta de experiência e conhecimentos se sob supervisão ou se estas forem instruídas sobre a utilização segura da máquina e sobre os perigos daí resultantes.
- As crianças não podem brincar com a máquina.
- Os trabalhos de limpeza e manutenção não podem ser realizados por crianças.



- Não utilizar a máquina se os cabos ou plugues estiverem danificados, se a máquina não funcionar perfeitamente, se a tiver deixado cair, se estiver danificada ou se tiver caído na água. Neste caso, entregue a máquina na loja especializada mais próxima BERNINA para verificação ou reparação.
- Utilizar apenas os acessórios recomendados pelo fabricante.
- Não utilizar a máquina se as ranhuras de ventilação estiverem bloqueadas. Manter todas as ranhuras de ventilação e o pedal livre de fiapos e resíduos de pó e tecido.
- Não introduzir objetos nas aberturas da máquina.
- Não colocar objetos sobre o pedal.
- Utilizar a máquina apenas com um pedal de modelo LV-1.
- Não utilizar a máquina em locais onde são utilizados produtos com gás propulsor (sprays) ou oxigênio.
- Manter os dedos afastados de todas as peças móveis. Solicita-se especial cuidado na zona da agulha.
- Ao costurar, não puxe nem empurre o tecido. Isto pode causar a quebra da agulha.
- Durante atividades na zona da agulha – como enfiar ou trocar a agulha, enfiar a lançadeira ou trocar o calcador – colocar o interruptor principal em «0».
- Não utilizar agulhas rombudas.
- Usar sempre uma placa de agulha BERNINA original. Uma placa de agulha incorreta pode causar quebra da agulha.
- Para desligar, colocar o interruptor principal em «0» e puxar o plugue de rede. Puxar sempre pelo plugue e nunca pelo cabo.
- Retirar sempre o plugue de rede ao remover ou abrir coberturas, antes de lubrificar a máquina ou antes de realizar quaisquer trabalhos de limpeza ou manutenção mencionados neste manual de instruções.
- A máquina possui isolamento duplo (exceto EUA, Canadá e Japão). Utilize apenas peças de substituição originais. Respeite a indicação para a manutenção de produtos com isolamento duplo.
- Em condições normais, o nível de ruído é inferior a 70 dB(A).



## Indicações importantes

### Disponibilidade do manual de instruções

O manual de instruções é fornecido juntamente com a máquina.

- Mantenha o manual de instruções em lugar adequado e seguro, próximo à máquina, para tê-lo em mãos caso necessite consultar alguma coisa.
- Se você passar a máquina para uma terceira pessoa, sempre inclua o manual de instruções.

### Uso adequado

Sua máquina BERNINA foi concebida e projetada para uso privado doméstico. Ela atende o propósito de bordar tecidos e outros materiais como está descrito neste manual de instruções. Qualquer outro uso não é considerado apropriado. A BERNINA não assume responsabilidade por consequências resultantes de uso inapropriado.

### Manutenção de produtos com isolamento duplo

Um produto com isolamento duplo está equipado com duas unidades de isolamento, em lugar de uma ligação à terra. Um produto com isolamento duplo não inclui aterramento e este também não deve ser montado. A manutenção de um produto com isolamento requer o maior cuidado e os melhores conhecimentos sobre o sistema e, por isso, deve ser apenas realizada por pessoal qualificado. Para assistência e reparação podem apenas ser utilizadas peças sobresselentes originais. Um produto com isolamento duplo está assinalado da seguinte forma: «Isolamento duplo» ou «duplamente isolado».

 O símbolo pode, igualmente, assinalar um produto do gênero.

### Proteção ambiental

A BERNINA International AG sente-se obrigada a proteger o meio ambiente. Empregamos todos os esforços para aumentar a compatibilidade ambiental dos nossos produtos e os melhoramos continuamente no que diz respeito à construção e a tecnologia de produção.



A máquina está assinalada com o símbolo do contentor de lixo com uma cruz. Isto significa que, quando a máquina deixar de ser necessária, não pode ser eliminada junto com o lixo doméstico. A eliminação incorreta pode levar a que substâncias tóxicas sejam largadas nos lençóis freáticos e, assim, chegar à nossa cadeia alimentar e prejudicar a nossa saúde.

A máquina deve ser entregue, sem custos, em um ponto de recolha de aparelhos elétricos usados próximo ou em um ponto de recolha para reciclagem. As suas autoridades locais poderão informá-lo sobre os pontos de recolha.

Se a máquina contiver dados pessoais, o usuário é responsável pela sua eliminação.



# 1 Minha BERNINA

## 1.1 Introdução

Sua BERNINA 700 permite que você seja infinitamente criativo(a) devido às suas inúmeras aplicações. Tecidos delicados como seda e cetim ou linho pesado, jeans e lã podem ser bordados com facilidade nesta máquina. Numerosos desenhos de bordado estão à sua disposição.

Além deste manual de instruções, os programas de ajuda a seguir são fornecidos para que você tenha informações úteis e suporte a qualquer hora sobre como operar sua BERNINA 700.

O **Tutorial** fornece informações e explicações sobre vários aspectos do bordado.

O **Consultor de criação** oferece apoio para as decisões dos projetos de bordado. Após inserir o projeto de bordado desejado e o tecido, as sugestões para a agulha e o pé calcador para bordado adequados são exibidos.

O **Programa de ajuda** contém informações sobre desenhos de bordado individuais, funções e aplicações na interface de usuário.

### Mais informações

Além deste manual de instruções da sua BERNINA 700, informações adicionais dos produtos estão incluídas.

A última versão de seu manual de instruções, bem como informações adicionais sobre a máquina e acessórios podem ser encontradas no site <http://www.bernina.com>

## 1.2 Controle de qualidade BERNINA

Todas as máquinas BERNINA são montadas com o máximo cuidado e são submetidas a um extensivo teste de funcionalidade. Portanto, o contador de pontos integrado indica que a máquina já possui pontos costurados, que foram executados exclusivamente para fins de teste e controle de qualidade. A limpeza completa subsequente não exclui a possibilidade de que restos de linha possam ainda ser encontrados na máquina.

## 1.3 Bem-vindo(a) ao mundo BERNINA

«Feita para criar», é o slogan da BERNINA. Não somente nossas máquinas o apoiam para implementar suas ideias. Além disso, nossas oportunidades mencionadas abaixo também oferecem várias instruções e inspirações para seus projetos futuros, bem como a opção de trocar ideias com outros entusiastas de costura e bordado. Desejamos a você muito prazer em fazer isso.

### Canal BERNINA no YouTube

No YouTube, oferecemos uma ampla gama de vídeos de instruções e suporte sobre as funções mais importantes de nossas máquinas. Explicações detalhadas são fornecidas também para os vários pés calcadores, para que seus projetos sejam bem-sucedidos.

<http://www.youtube.com/BerninaInternational>

Fornecido nos idiomas Inglês e Alemão.

### inspiration – a revista de costura

Você está procurando ideias, padrões de costura e instruções para grandes projetos? Neste caso, a revista BERNINA «inspiration» é exatamente o que você precisa. «inspiration» oferece extraordinárias ideias de costura e bordado quatro vezes por ano. Desde tendências da estação e acessórios da moda a dicas práticas para decorar sua casa de uma maneira original.

<http://www.bernina.com/inspiration>

A revista está disponível nos idiomas Inglês, Alemão, Holandês e Francês. Não disponível em todos os países.

## BERNINA Blog

Instruções inspiradoras, padrões de costura gratuitos e desenhos de bordado, bem como muitas ideias novas: tudo isso você pode encontrar no blog semanal da BERNINA. Nossos especialistas dão dicas valiosas e explicam passo a passo como você pode alcançar o resultado desejado. Na comunidade, você pode fazer upload de seus próprios projetos e trocar experiências e ideias com outros entusiastas de costura e bordado.

<http://www.bernina.com/blog>

Fornecido nos idiomas Inglês, Alemão e Holandês.

## Mídia social BERNINA

Siga-nos nas redes sociais para saber mais sobre eventos, projetos incríveis, bem como dicas e truques todas sobre costura e bordado. Iremos mantê-lo informado e estamos ansiosos para apresentar-lhe um ou outro destaque do mundo da BERNINA.

<http://www.bernina.com/social-media>

## 1.4 Explicação dos símbolos



PERIGO

Designa um perigo de alto risco que pode levar à morte ou ferimento grave, a menos que seja evitado.



ATENÇÃO

Designa um perigo de médio risco que pode levar à morte ou ferimento grave, a menos que seja evitado.



CUIDADO

Designa um perigo com baixo risco que pode causar ferimentos leves ou moderados se não for evitado.

ATENÇÃO

Designa um perigo que pode causar dano à propriedade se não for evitado.



**Dicas** fornecidas por **Especialistas em bordado** BERNINA podem ser encontradas ao lado deste símbolo.

Por meio de ilustração, figuras de amostras são usadas neste manual de instruções. As máquinas e acessórios mostrados nas imagens não correspondem necessariamente aos itens atuais que acompanham sua máquina.



## 1.5 Visão geral da máquina

### Visão dos controlos frontais



- |   |   |    |                               |
|---|---|----|-------------------------------|
| 1 | Luz de costura ligada/desligada               | 7  | Verifica o tamanho do desenho |
| 2 | Cortador de linha                             | 8  | Linha da bobina para cima     |
| 3 | Pé calcador para cima/para baixo              | 9  | Botão multifuncional superior |
| 4 | Iniciar/parar                                 | 10 | Botão multifuncional inferior |
| 5 | Centraliza a agulha com o bastidor de bordado | 11 | Posicionamento exato          |
| 6 | Movendo o bastidor para trás                  | 12 | Centro do desenho             |

Visão frontal



- |   |                                 |    |                              |
|---|---------------------------------|----|------------------------------|
| 1 | Conexão para o módulo de bordar | 6  | Controle de velocidade       |
| 2 | Tampa da caixa de bobina        | 7  | Capa do estica-linha         |
| 3 | Pé calcador para bordar         | 8  | Estica-linha                 |
| 4 | Passador de linha               | 9  | Parafuso de fixação          |
| 5 | Luz de costura                  | 10 | Conexão para mesa deslizante |



## Visão lateral



- |   |  |    |                                       |
|---|--|----|---------------------------------------|
| 1 | Conexão para o pedal de comando              | 7  | Interruptor de alimentação            |
| 2 | Conexão com o PC                             | 8  | Conexão para o cabo de alimentação    |
| 3 | Pino de carretel                             | 9  | Área magnética para a caneta de toque |
| 4 | Unidade de enrolamento com cortador de linha | 10 | Saídas de ar                          |
| 5 | Pino de carretel retrátil                    | 11 | Porta USB                             |
| 6 | Volante                                      |    |                                       |

## Visão traseira

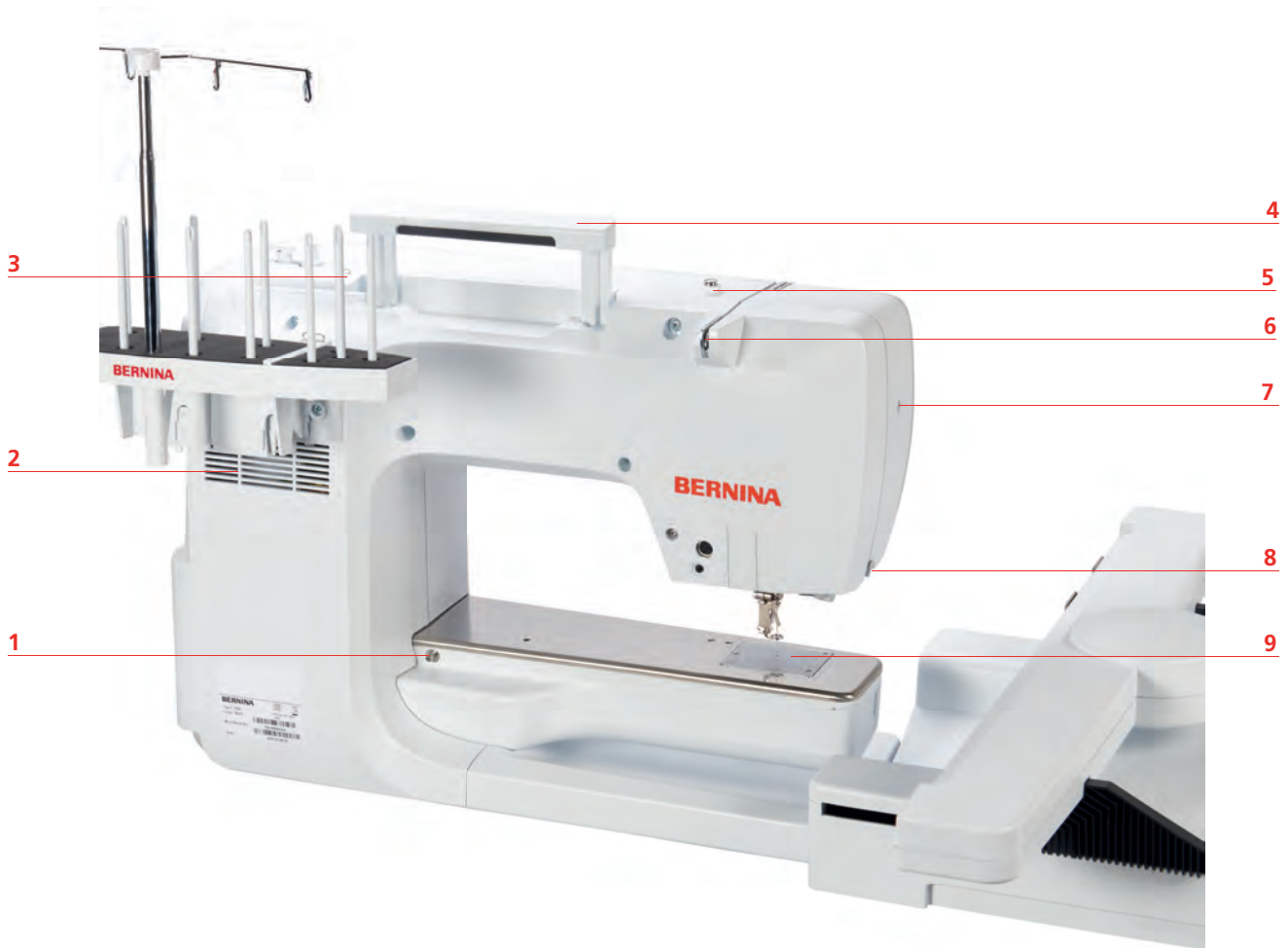

- |   |                              |   |                     |
|---|------------------------------|---|---------------------|
| 1 | Conexão para mesa deslizante | 6 | Guia de linha       |
| 2 | Saídas de ar                 | 7 | Parafuso de fixação |
| 3 | Guia de linha                | 8 | Cortador de linha   |
| 4 | Alça para carregar           | 9 | Placa de ponto      |
| 5 | Pré-tensão da linha          |   |                     |



## Visão do Módulo de bordado

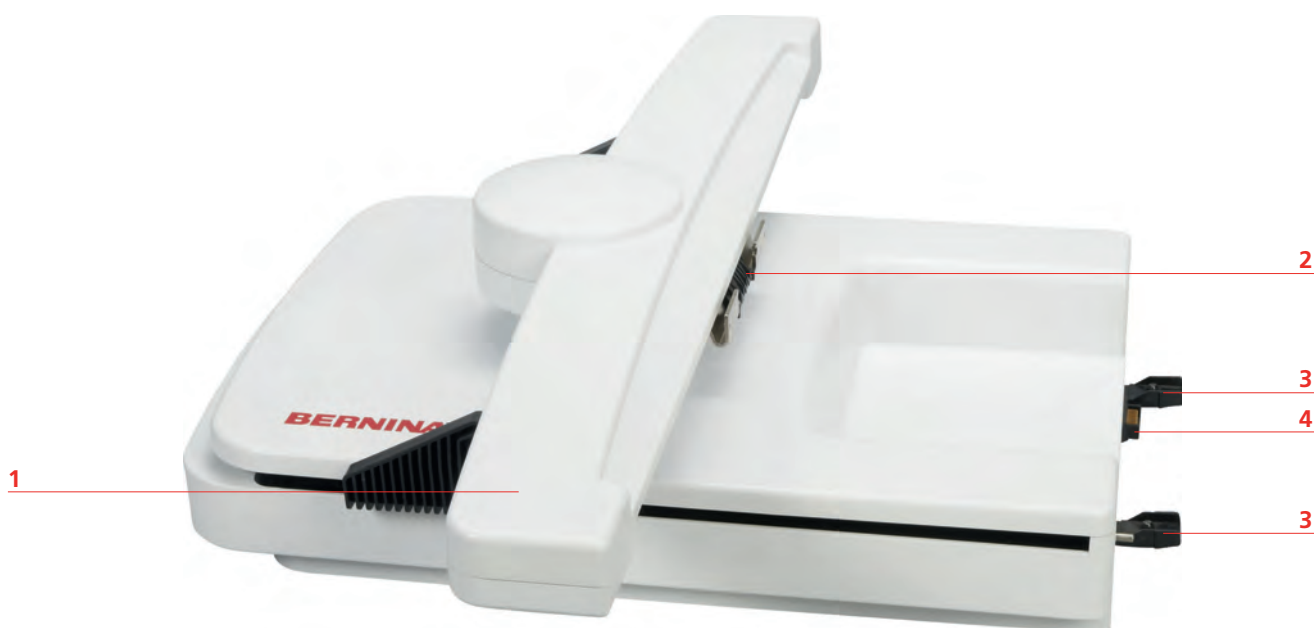

- |   |   |   |                                |
|---|---|---|--------------------------------|
| 1 | Braço de bordado                            | 3 | Trilhos de guia para a máquina |
| 2 | Suporte para conectar o bastidor de bordado | 4 | Conexão com a máquina          |

## 1.6 Acessórios fornecidos

### Visão geral dos acessórios da máquina

**Todos os direitos reservados:** Por motivos de ordem técnica e para aperfeiçoamento do produto, podem ser realizadas, a qualquer altura, alterações ao equipamento da máquina sem aviso prévio. Os acessórios fornecidos podem sofrer alterações consoante o país de fornecimento.

Visite o site [www.bernina.com](http://www.bernina.com) para mais informações sobre os acessórios.



Imagem	Nome	Finalidade
	Capa de proteção com bolso	Para proteger a máquina contra poeira e contaminação.
	Caixa de acessórios	Para guardar os acessórios fornecidos bem como os acessórios opcionais.

Imagem	Nome	Finalidade
	Suporte para múltiplos carretéis	<p>Para acesso rápido aos carretéis de linha e mudanças de linha, por ex., para desenhos de bordado multicoloridos.</p> <p>Forma um caminho mais longo para a agulha e assim há a opção de desembaraçar linhas difíceis antes de bordar.</p>
	Disco de carretel	<p>Para auxiliar o desenrolamento regular da linha que sai do carretel.</p> <p>3 tamanhos diferentes para carretéis de linha em tamanhos diferentes.</p>
	Bobina 4 peças, 1 delas na máquina	Para enrolar a linha da bobina.
	Almofada de espuma 2 peças	Para evitar que a linha deslize sob o pino de carretel, enroscando e se rompendo.
	Caneta de toque	Para as operações precisas de toque no display.
	Abridor de costura	Para desfazer costuras e cortar abertura de caseado.
	Chave de fenda Torx, cinza	Para trocar a agulha.
	Chave de fenda vermelha (fenda)	Para soltar e apertar parafusos de fenda.
	Chave angular Torx Torx	Para abrir a tampa frontal da máquina.
	Pincel	Para limpar o alimentador e a área onde o gancho se move.
	Caneta de óleo	Para encher os depósitos de óleo.
	Cabo de alimentação	Para conectar a máquina ao sistema de alimentação de energia.

### Utilização do cabo de alimentação (apenas EUA/Canadá)

A máquina possui uma tomada polarizada (um contato é mais largo que outro). Para reduzir o risco de choque elétrico, a ficha pode apenas ser introduzida na tomada de uma única forma. Se a ficha não couber na tomada, rodar a ficha. Se continuar a não caber, entre em contato com um electricista para que instale uma tomada correspondente. A ficha não pode ser alterada de qualquer forma.

### Caixa de acessórios

**Todos os direitos reservados:** As características e peças das máquinas estão sujeitas a alterações sem aviso prévio a qualquer momento por razões técnicas e para fins de melhoria do produto. O acessório fornecido pode variar dependendo do país de entrega.

Os acessórios ilustrados (espécie e quantidade) servem como exemplo e podem não corresponder aos acessórios fornecidos.

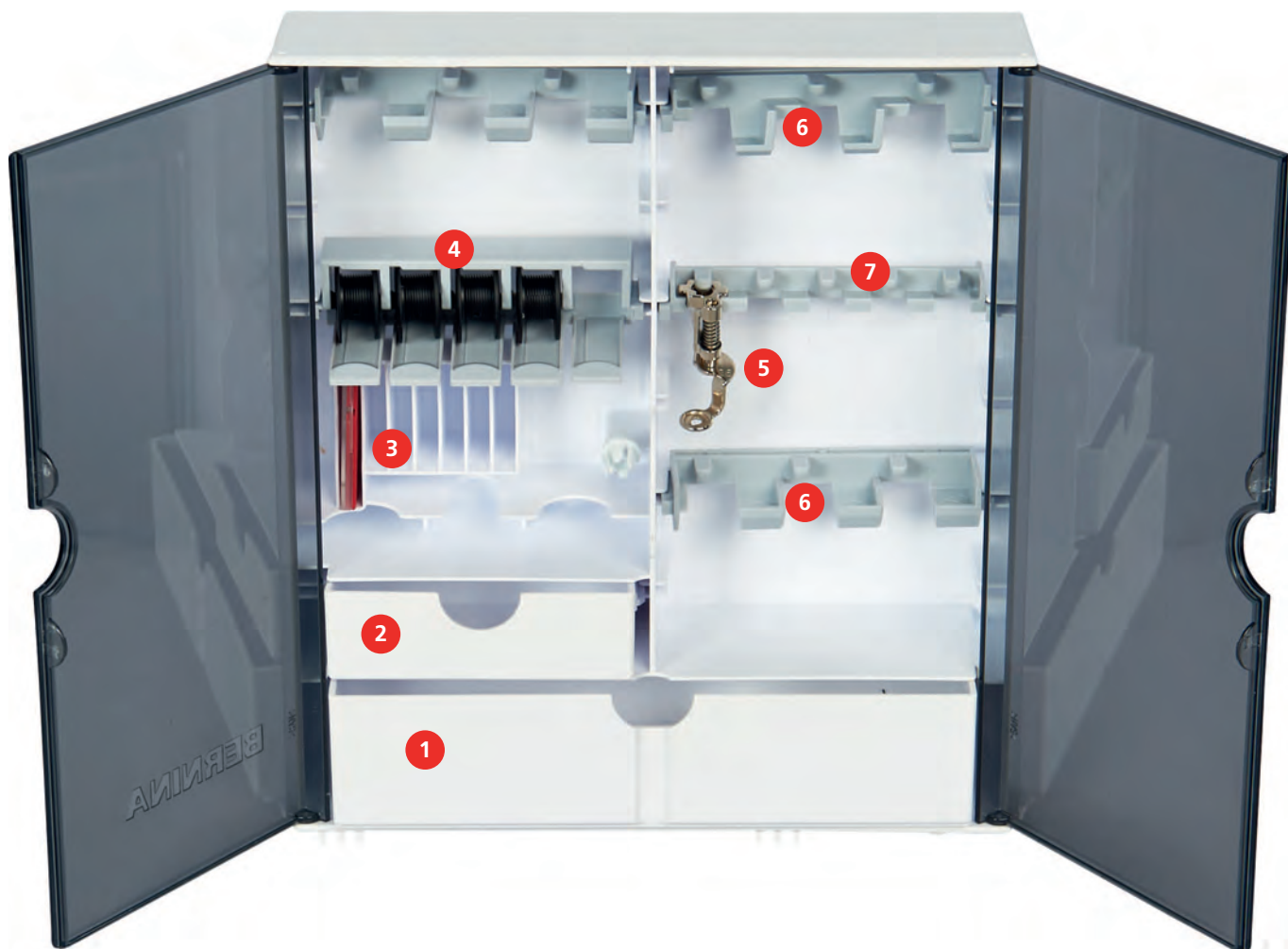

- |   |                    |   |  |
|---|--------------------|---|--|
| 1 | Gaveta grande      | 5 | Pé calcador para bordar                    |
| 2 | Gaveta pequena     | 6 | Suporte do pé calcador para bordar, 9,0 mm |
| 3 | Seleção de agulhas | 7 | Suporte do pé calcador para bordar, 5,5 mm |
| 4 | Pino de carretel   |   |  |

### Visão dos acessórios do Módulo de bordar

**Todos os direitos reservados:** Por motivos de ordem técnica e para aperfeiçoamento do produto, podem ser realizadas, a qualquer altura, alterações ao equipamento da máquina sem aviso prévio. Os acessórios fornecidos podem sofrer alterações consoante o país de fornecimento.

Visite o site [www.bernina.com](http://www.bernina.com) para mais informações sobre os acessórios.

Imagem	Nome	Finalidade
	Pé calcador para bordar # 26	Para bordar, cerzir e quilting livre.
	Bastidor de bordado oval grande	Para bordar desenhos de bordado grandes ou combinações de desenhos até 145 x 255 mm (5,70 x 10,04 pol.).  Incluindo o modelo para posicionamento exato do tecido.
	Bastidor de bordado médio	Para bordar desenhos de bordado de tamanho médio até 100 x 130 mm (3,94 x 5,12 pol.).  Incluindo o modelo para posicionamento exato do tecido.
	Bastidor de bordado pequeno	Para bordar desenhos de bordado pequenos até 72 x 50 mm (2,83 x 1,97 pol.).  Para bordado no braço livre com projetos de costura fechados como mangas, pernas de calças ou meias.  Incluindo o modelo para posicionamento exato do tecido.
	Cabo de conexão USB	Para transferir dados do computador para a máquina ou vice-versa.
	Variedade de agulhas de bordado	Para bordar.
	Suporte de modelo	Para colocar e remover o modelo dentro e para fora do bastidor de bordado.
	Rede para carretel de linha superior	Para fornecer um desenrolar uniforme da linha com linhas de bordado escorregadias.



## 1.7 Visão da interface de usuário

### Visão das funções e exibições



- |   |   |   |   |
|---|---|---|---|
| 1 | Tensão da linha superior                        | 4 | Display do bastidor de bordado/Seleção do bastidor de bordado |
| 2 | Seleção de agulha                               | 5 | Seleção da placa de ponto                                     |
| 3 | Display do pé calcador / seleção do pé calcador | 6 | Nível de enchimento da linha da bobina                        |

### Visão das configurações do sistema



- |   |                      |   |                            |
|---|----------------------|---|----------------------------|
| 1 | Página inicial       | 5 | Ajuda                      |
| 2 | Ajustes da máquina   | 6 | Modo eco                   |
| 3 | Tutorial             | 7 | Voltar aos ajustes básicos |
| 4 | Consultor de bordado |   |                            |

## Visão do menu de seleção



- |   |                                |   |                    |
|---|--------------------------------|---|--------------------|
| 1 | Seleção de desenhos de bordado | 3 | Informações de cor |
| 2 | Editando desenhos de bordado   | 4 | Bordado            |

## Visão dos ícones

Ícone	Nome	Objetivo
	Caixa de diálogo	Tocar o ícone «i», caixa de diálogo, fornece funções variadas para editar desenhos.
	Confirmar	O display é encerrado e os ajustes feitos anteriormente são salvos.
 	Ícones «-/+»	Ao tocar os ícones «-» e «+» os valores configurados são alterados.
	Contorno amarelo ao redor do ícone	Um ícone contornado em amarelo indica que uma configuração ou um valor nesta função foi alterado. Tocar o ícone de contorno amarelo irá restaurar a configuração padrão.
	Confirmar	Confirma as alterações ajustadas anteriormente. O display é encerrado.
	Cancelar	O processo é cancelado. O display é encerrado e os ajustes feitos anteriormente não serão salvos.
	Deslizar	Mover o deslizador altera os valores de configuração.
	Interruptor	Ativa ou desativa funções.



Ícone	Nome	Objetivo
	Processo de navegação	Com a navegação de processo, a rolagem de volta na tela é possível.
	Função arrastar	Arrastar o display usando a caneta de toque ou o dedo para cima ou para baixo, abre a exibição de funções adicionais.

## 1.8 Agulha, linha, tecido

Com o passar do tempo, uma agulha se desgasta. Deste modo, deve ser substituída regularmente. Somente um ponto perfeito proporciona um bom resultado de costura. Em geral pode-se dizer: quanto mais fina a linha, mais fina será a agulha. As agulhas ilustradas são padrão ou acessório opcional, dependendo da máquina.

- Tamanhos de agulha 70, 75: para tecidos finos.
- Tamanhos de agulha 80, 90: para tecidos médios.
- Tamanhos de agulha 100, 110 e 120: para tecidos pesados.

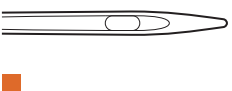
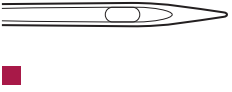
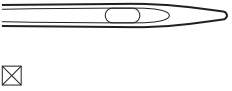
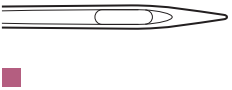
### Vista geral de agulhas

Imagem	Designação da agulha	Descrição da agulha	Finalidade
	<b>Agulha para jersey/ agulha de bordar</b>  130/705 H SUK 60-100	Ponta redonda média	Para malhas e tricô.  Para bordar.
	<b>Agulha de bordar</b>  130/705 H-E 75, 90	Pequena ponta arredondada, buraco especialmente largo e ranhura larga da linha	Para bordados em todos os tecidos naturais e sintéticos.
	<b>Agulha para materiais finos</b>  130/705 H SES 70, 90	Ponta pequena arredondada	Para malhas e tricô finos.  Para bordar tecidos finos e sensíveis.
	<b>Agulha metafil</b>  130/705 H METAFIL 80	Buraco longo (2 mm) em todas as espessuras de agulha	Para costurar ou bordar com fio metálico.
	<b>Agulha para feltro</b>  PUNCH	Agulha com farpas	Para trabalhos em feltro.

## Exemplo de designação de agulha

O sistema 130/705 convencional para máquinas de costura domésticas é explicado através do seguinte gráfico para o exemplo de uma agulha para tecido jersey/tecido elástico.

	<p><b>130/705 H-S/70</b></p> <p><b>130</b> = comprimento da haste (1)</p> <p><b>705</b> = haste plana (2)</p> <p><b>H</b> = cavidade (3)</p> <p><b>S</b> = Forma da ponta (aqui, ponta arredondada média) (4)</p> <p><b>70</b> = Espessura da agulha 0,7 mm (5)</p>
---	---

## Combinação de linha/agulha

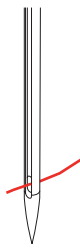
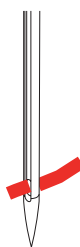
	<p>A combinação agulha/linha está correta quando a linha encaixa perfeitamente na fenda longa e passa facilmente pelo olho da agulha. A linha pode ser presa de forma ideal.</p>
	<p>A linha pode romper e ocorrer falha de ponto quando há muito espaço na fenda longa e olho da agulha.</p>
	<p>A linha pode romper e ficar presa quando encosta na borda da fenda longa e não encaixa bem no olho da agulha.</p>

## Linha superior

Uma boa qualidade (fabricante de marca) é importante para pontos de bordado, para que o bordado não fique afetado por irregularidades ou ruptura de linha.

Os bordados são particularmente eficazes se forem usadas linhas para bordar finas e brilhantes como linha superior. Os fabricantes de linhas oferecem uma grande variedade de linhas e cores.

- A linha de poliéster com brilho é uma linha durável, resistente a ruptura e de cor sólida, adequada para todos os tipos de bordados.
- A viscose é uma fibra fina, semelhante a uma fibra natural com brilho sedoso, indicada para bordados finos que não sejam muito apertados.
- A linha metálica é uma linha brilhante de espessura fina a intermédia, adequada para efeitos especiais nos bordados.
- Ao utilizar linhas metálicas, o corta-linhas inferior deve ser desligado e os demais corta-linhas também não devem ser utilizados, dado que estas linhas causam um desgaste rápido das lâminas.
- Ao utilizar linhas metálicas, a velocidade e a tensão da linha superior devem ser reduzidas.



## Linha inferior

Na maior parte dos bordados, são utilizadas linhas inferiores pretas ou brancas. Quando for necessário que ambos os lados tenham o mesmo aspecto, recomenda-se utilizar uma linha inferior e superior da mesma cor.

- Bobbin Fill é um tipo de linha de poliéster suave e leve, adequado para linha inferior. Esta linha inferior especial garante uma tensão da linha constante e o entrelaçamento ideal da linha superior e inferior.
- As linhas de cerzir e bordar são linhas finas de algodão mercerizado, adequadas para bordados em tecido de algodão.



## 1.9 Informações importantes sobre Bordado

### Seleção do padrão de bordado

Os padrões de bordados simples com um número reduzido de pontos são adequados para bordados em tecidos finos. Os padrões de bordados com grande densidade de pontos, p. ex., padrões de bordados com muitas mudanças de cor e sentido de pontos são adequados para tecidos mais grossos e mais pesados.







## 2 Preparação para bordar

### 2.1 Caixa de acessórios

#### Caixa de acessórios liberada em pé

- > Na parte de trás da caixa, puxe ambas as extensões até que se encaixem no lugar.



#### Guardando acessórios

##### ATENÇÃO

#### Ordem incorreta das bobinas

A superfície prateada do sensor pode ficar arranhada.

- > Certifique-se de que as superfícies prateadas do sensor estejam do lado direito ao organizar as bobinas na caixa de acessórios.
- > Insira os suportes (1) para bobinas, pés calcadores e agulhas.
- > Guarde as pequenas peças, como os discos para cone de linha, nas gavetas (2) e (3).
- > Guarde a seleção de agulhas fornecida no compartimento especial (4).
- > Insira as bobinas no compartimento (5) da caixa de acessórios de modo que as superfícies prateadas do sensor fiquem do lado direito.
- > Para remover uma bobina, pressione o suporte do compartimento para baixo.
- > Guarde os pés calcadores para bordado (5,5 mm ou 9,0 mm) nos suportes (6).

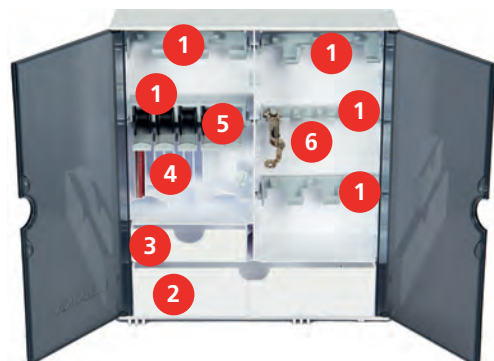

## 2.2 Conexão e ativação

### Conectando o pedal de comando (Acessório opcional)

- > Desenrole o cabo do pedal de comando no comprimento desejado.



- > Insira o cabo do pedal de comando na conexão do pedal de comando.



### Ligar a máquina à corrente

- > Inserir o cabo de alimentação na ligação do cabo de alimentação.



- > Ligar o plugue do cabo de alimentação à tomada.

### Fixando a caneta de toque

- > Guarde a caneta de toque na área magnética.







## Levantando/abaixando a agulha

- > Pressione o calcanhar de volta no pedal de comando para levantar/abaixar a agulha.



## 2.4 Suporte de carretel

### Pino de carretel retrátil

Instalando o pino de carretel



Com linhas metálicas e outras especiais, é recomendado usar o pino de carretel retrátil.

O pino de carretel retrátil é usado quando linhas especiais são bordadas, e também pode ser usado para rebobinamento durante o bordado.

- > Gire o pino de carretel para cima o máximo que ele for.



Inserindo a almofada de espuma e o cone de linha

A almofada de espuma impede que a linha fique presa no pino do carretel retrátil.

- > Coloque a almofada de espuma no pino do carretel retrátil.
- > Coloque o cone de linha no porta carretel.



## Suporte de carretel deitado

Colocando a almofada de espuma, cone de linha e disco de carretel

O disco de carretel oferece um desenrolamento nivelado da linha do cone. O disco de carretel é usado somente no pino de carretel horizontal.

- > Coloque a almofada de espuma no pino de carretel.
- > Coloque o cone de linha no pino de carretel.
- > Posicione o disco de carretel adequado no pino de carretel de modo que não haja espaço entre o disco e o cone de linha.

Utilizar rede para bobinas

A rede para bobinas segura a linha no carretel e impede a formação de nós e a quebra da linha. A rede para bobinas é apenas utilizada com o suporte de carretel deitado.

- > Empurrar a rede para bobinas sobre o carretel.



## Conectando o suporte para múltiplos carretéis

Informações adicionais sobre como montar o pino para múltiplos carretéis podem ser encontradas no manual de instruções em separado do pino para múltiplos carretéis.

## 2.5 Braço livre

O BERNINA 700 possui um braço livre de construção estável, que deixa bastante espaço livre para grandes projetos no lado direito da agulha.

## 2.6 Pé calcador para bordar

### Ajustando a posição do pé calcador através do botão «Pé calcador para cima/para baixo»



- > Pressione o botão «Pé calcador para cima/para baixo» para levantar o pé calcador.
- > Pressione o botão «Pé calcador para cima/para baixo» novamente para abaixar o pé calcador.

### Conectando o pé calcador para bordar

- > Levante a agulha.
- > Desligue a máquina e desconecte-a do sistema de alimentação de energia.
- > Empurre a alavanca de fixação para cima (1).

- > Guie o pé calcador para bordado para cima sobre o cone (2).



- > Pressione a alavanca de fixação para baixo.



### Selecionando o pé calcador para bordado na Interface de usuário

Após conectar o respectivo pé calcador para bordado (nº 26, acessório fornecido com o módulo de bordado), você pode selecioná-lo e salvá-lo na máquina. Além disso, são exibidos pés calcadores alternativos que também serão adequados para o desenho de bordado selecionado.

- > Ligue a máquina.
- > Selecione um desenho de bordado.
- > Toque o ícone «Display do pé calcador / Seleção do pé calcador».



- > Toque o ícone «Pé calcador opcional» para exibir todos os pés calcadores adequados para o desenho de bordado selecionado.
- > Selecione o pé calcador que está conectado.



## 2.7 Agulha e placa de agulha

### Inserindo a agulha de bordado



As agulhas de bordar do tipo 130/705 H-SUK possuem um buraco maior e são ligeiramente arredondadas. Isto contraria a fricção da linha ao utilizar linhas de bordar de rayon e algodão. Conforme a linha de bordar, recomendamos agulhas de espessura n.º 70-SUK a n.º 90-SUK.

- > Levante a agulha.
- > Desligue a máquina e desconecte-a do sistema de alimentação de energia.
- > Remova o pé calcador que está conectado.
- > Solte o parafuso de fixação da agulha usando a chave de fenda cinza Torx.



- > Puxe a agulha para baixo.
- > Segure a agulha nova com o lado achatado para trás.
- > Insira a agulha até o máximo possível.
- > Aperte o parafuso de fixação da agulha usando a chave de fenda cinza Torx.

### Selecionando a agulha na interface de usuário

Após ter trocado a agulha, é possível verificar se pode ou não ser usada em combinação com a placa de ponto selecionada.



- > Toque o ícone «Seleção de agulha».
- > Selecione a agulha inserida.



- Se a agulha selecionada for adequada em combinação com a placa de ponto, o bordado pode ser iniciado.
- Se a agulha selecionada não for adequada em combinação com a placa de ponto, a inicialização da máquina será automaticamente bloqueada.

## Selecionando o tipo e o tamanho da agulha

Função de memória: Para evitar perda de informações, o tipo e o tamanho da agulha podem ser adicionalmente salvos na máquina. O tipo e o tamanho salvos da agulha podem ser verificados a qualquer momento.



> Toque o ícone «Seleção de agulha».

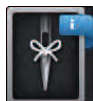

> Toque o ícone «Tipo de agulha/Tamanho da agulha».  
 > Selecione o tipo de agulha (1) da agulha inserida.  
 > Selecione o tamanho da agulha (2) da agulha inserida.

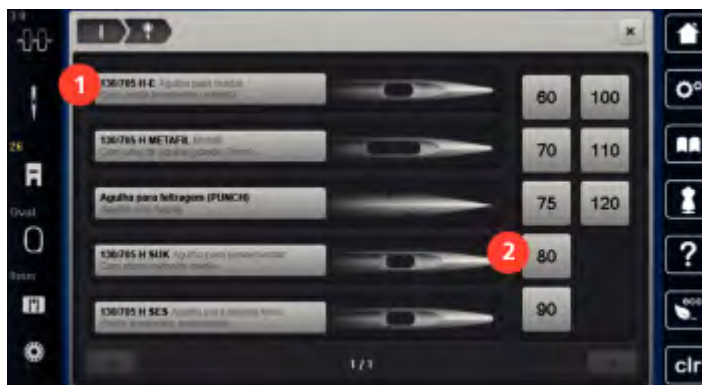

## Conectando a placa de ponto

A placa de ponto possui um pequeno furo na área de inserção da agulha. A linha é puxada e laçada de forma ideal, o que resulta em uma costura otimizada.

Pré-requisito:

- A máquina deve estar desligada e desconectada do sistema de alimentação de energia.
  - A agulha e o pé calcador devem ser removidos.
- > Pressione a placa de ponto para baixo na marca direita atrás, até que vire para cima.



- > Remova a placa de ponto.  
 > Coloque as aberturas da placa de ponto (PunchWork, Acessório opcional) sobre os pinos guias correspondentes e pressione para baixo até que encaixe no lugar.





## Selecionando a placa de ponto na Interface de usuário

Após ter substituído a placa de ponto, é possível verificar se pode ou não ser usada em conjunto com a agulha selecionada.



- > Toque o ícone «Seleção da placa de ponto».
- > Selecione a placa de ponto conectada (PunchWork, acessório opcional).



- Se a agulha selecionada for adequada em combinação com a placa de ponto, o bordado pode ser iniciado
- Se a agulha selecionada não for adequada em combinação com a placa de ponto, a inicialização da máquina será automaticamente bloqueada

## 2.8 Enfiar a linha

### Passando a linha superior

Pré-requisito:

- A agulha e o pé calcador devem estar levantados.
  - A máquina deve estar desligada e desconectada do sistema de alimentação de energia.
- > Coloque a almofada de espuma no porta carretel.
  - > Coloque o cone de linha no pino de carretel, de modo que a linha se desenrole no sentido horário.
  - > Coloque o disco de carretel apropriado.
  - > Guie a linha na direção da seta através da guia de linha traseira (1) e segure a linha com as mãos de modo que fique esticada e possa ser inserida na tensão de linha.
  - > Guie a linha na direção da seta através da tensão de linha (2).



- > Guie a linha para baixo (3) em volta da tampa do estica-linha (4).
- > Guie a linha para cima e insira no estica-linha (5).

> Guie a linha para baixo novamente (6).



> Guie a linha através das guias (7/8) acima do pé calcador.



> Ligue a máquina.



- > Pressione a alavanca semiautomática de linha (9) ligeiramente para baixo, mantenha-a pressionada e puxe a linha para a esquerda por baixo do gancho cinza (10).

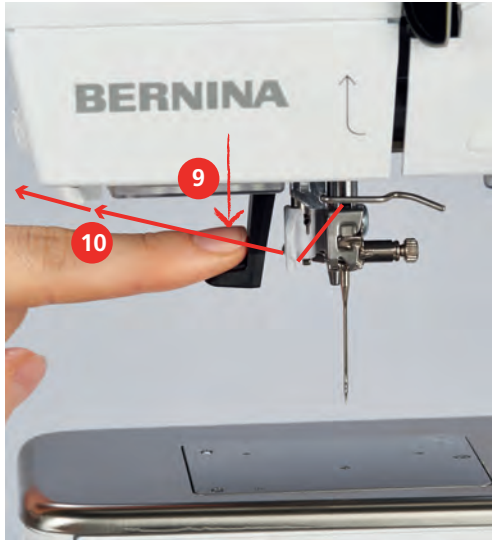

- > Guie a linha em volta do gancho cinza da esquerda para a direita (12).
- > Pressione a alavanca para baixo o máximo que ela for (11) e puxe levemente a linha da esquerda para a direita (12) pela fenda de linha(13) até que prenda no pequeno gancho.

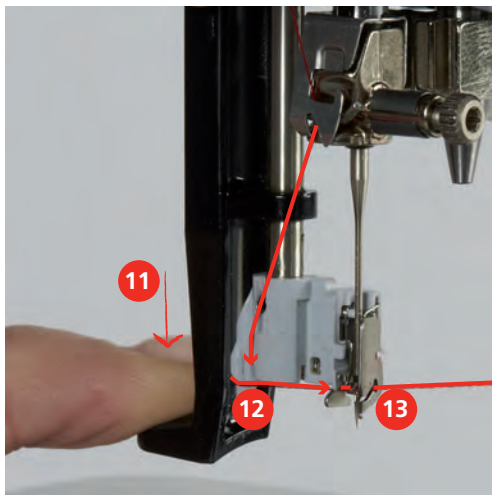

- > Solte a alavanca e a linha simultaneamente para enfiar a linha.

- > Puxe a laçada de linha (14) para trás.

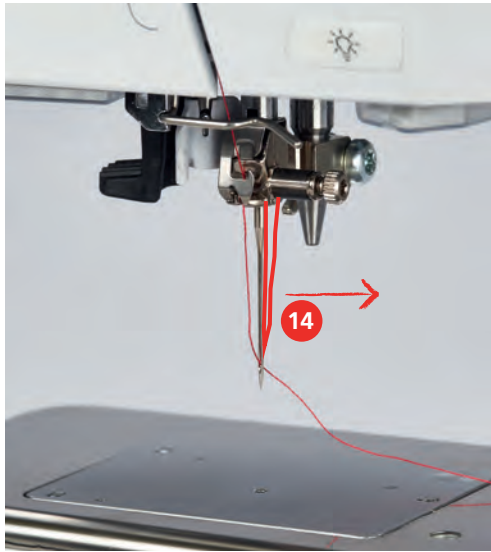

- > Puxe a linha sob o pé calcador de trás para frente sobre o cortador de linha (15) e corte.



## Enrolamento da linha da bobina



A linha da bobina pode ser enrolada durante o bordado se o pino de carretel retrátil for usado para enrolamento.

Pré-requisito:

- A almofada de espuma, o cone de linha e o disco de carretel apropriado devem estar posicionados.
- > Coloque a bobina vazia na unidade de enrolamento (1) de modo que a superfície prateada do sensor fique para baixo.



- > Guie a linha para a esquerda, dentro da guia de linha traseira (2).
- > Guie a linha em volta da pré tensão no sentido horário (3).

- > Enrole a linha no sentido horário 2 a 3 vezes na bobina vazia (4).

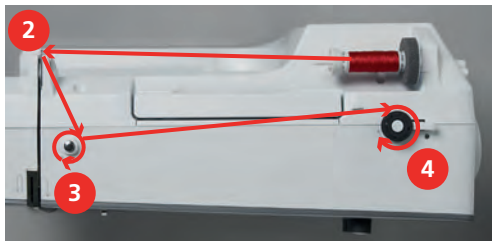

- > Puxe o excesso de linha sobre o cortador de linha na alavanca de acionamento (5) e corte.

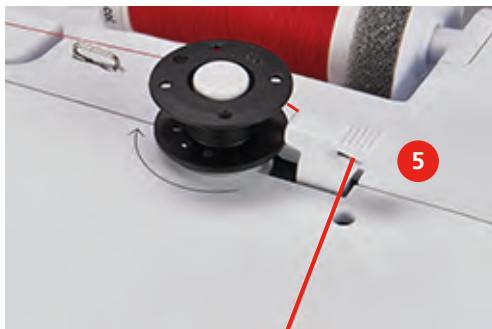

- > Pressione a alavanca de acionamento (6) na direção da bobina.



- A máquina enrola e o display para enrolamento da bobina aparece.
- > Mova o deslizador no display usando a caneta de toque/dedo para ajustar a velocidade de enchimento.
- > Para interromper o processo de enrolamento, a alavanca de acionamento deve ser pressionada para a direita.
- > Empurre a alavanca de acionamento na direção da bobina novamente para retomar o processo de enrolamento.
  - Logo que a bobina estiver cheia, a máquina para o processo de enrolamento automaticamente.
- > Remova a bobina e corte a linha usando o cortador de linha na alavanca de acionamento.

### Passando a linha da bobina

Pré-requisito:

- A agulha deve estar levantada.
- A máquina deve estar desligada e a tampa da caixa da bobina deve ser aberta.



- > Pressione a liberação da caixa da bobina na caixa da bobina (1).

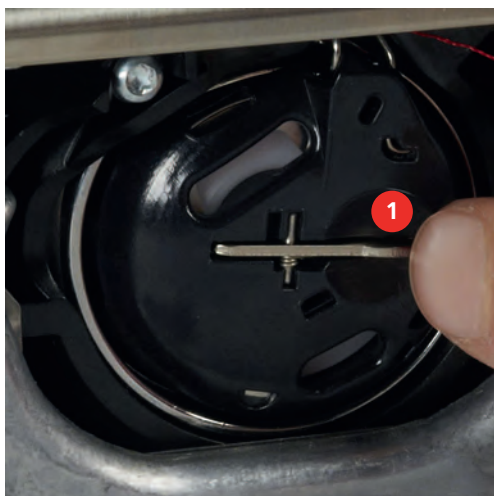

- > Remova a caixa da bobina.
- > Remova a bobina da caixa da bobina.
- > Insira a nova bobina com a superfície prateada do sensor voltada para a parte de trás da caixa da bobina.



- > Puxe a linha para a fenda (2) vinda da esquerda.



- > Puxe a linha para a direita sob a mola (3), em seguida direcione a linha embaixo das duas guias de linha (4) e puxe para cima.



- > Ao inseri-la na máquina, segure a caixa da bobina de modo que a guia de linha (5) esteja voltada para cima.



- > Insira a caixa da bobina.
- > Pressione pelo centro da caixa da bobina até que ela se encaixe.
- > Puxe a linha através do cortador de linha (6) e corte.

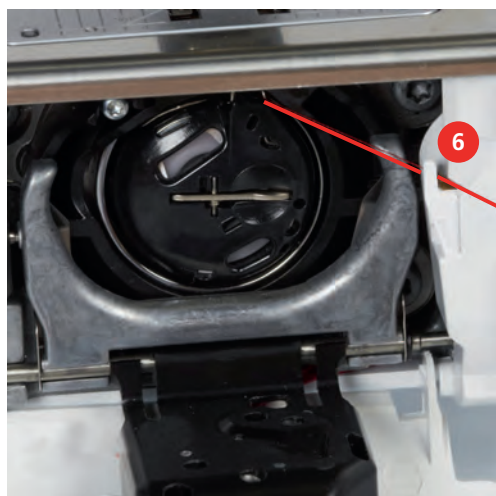

- > Feche a tampa da caixa da bobina.

## Comando de linha para cima

A máquina deve estar pronta para o bordado trazer a linha da bobina para cima. A linha da bobina pode ser puxada para cima em uma etapa para um nó manual. Se pontos de arremate não forem desejados, é recomendado desativar os pontos de arremate em Configurações.



- > Segure a linha superior.
- > Pressione o botão «Agulha para cima/para baixo».
  - A linha da bobina é trazida automaticamente para cima.

## Indicando o nível de enchimento da linha da bobina

Quando o nível de enchimento da linha da bobina estiver baixo, uma animação indicando que a linha da bobina está acabando aparece no ícone «Nível de enchimento de linha da bobina».



- > Toque o ícone «Nível de enchimento de linha da bobina» para encher a linha da bobina de acordo com a animação.

## 2.9 Conectando o módulo

### ATENÇÃO

#### Transporte do módulo de bordar

Danos na conexão do módulo de bordar e na máquina.

- > Antes do transporte, retirar o módulo de bordar da máquina.

Pré-requisito:

- A mesa deslizante (acessório opcional) não deve estar conectada.
- > Certifique-se de que o módulo e a máquina estejam sobre uma superfície estável e plana.
- > Certifique-se de que haja espaço suficiente ao redor para permitir movimentação livre do braço de bordado.
- > Levante o módulo de bordado do lado esquerdo.
- > Puxe cuidadosamente o módulo da esquerda para a direita na conexão do módulo de bordar (1) da máquina.

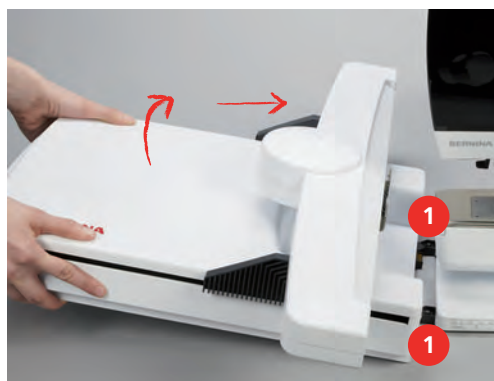

- > Para remover, levante o módulo de bordado do lado esquerdo e puxe cuidadosamente para a esquerda.

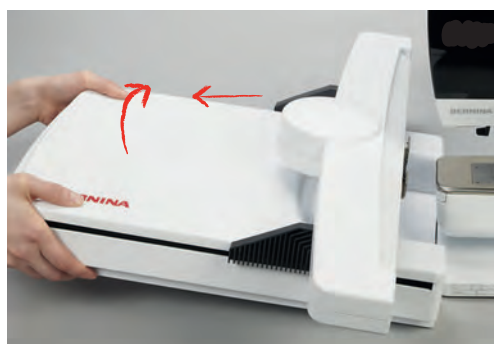

## 2.10 Selecionando o desenho de bordado

Todos os desenhos de bordado podem ser bordados como são, ou editados com uso de várias funções oferecidas pela máquina. Todos os desenhos de bordado podem ser encontrados no anexo. Além disso, os desenhos de bordado das configurações pessoais ou a partir do pendrive BERNINA (acessório opcional) podem ser carregados.

Pré-requisito:

- O pé calcador para bordado nº 26 deve ser conectado.
- > Selecione um alfabeto, um desenho de bordado ou um desenho personalizado em um arquivo.

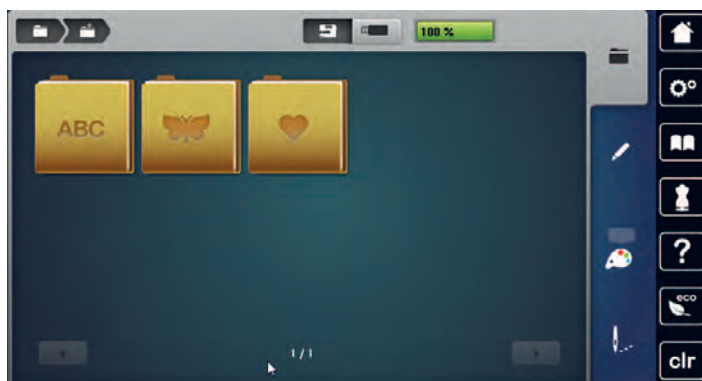

## 2.11 Bastidor

### Vista geral Seleção de bastidor

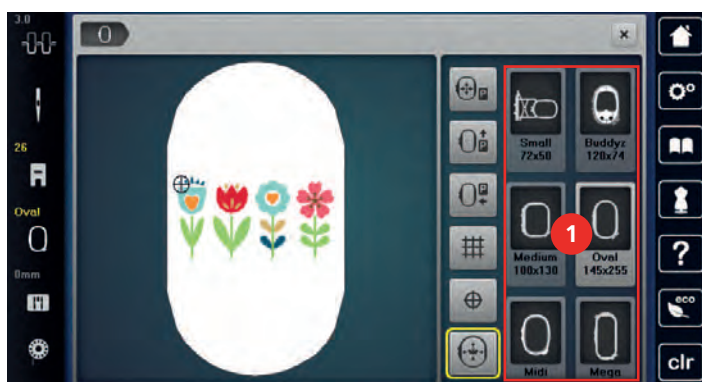

- 1 Seleção de bastidor

### Selecionando o bastidor de bordado

O melhor resultado de bordado é alcançado quando o menor bastidor possível para o desenho de bordado for selecionado.

O desenho de bordado possui um tamanho predefinido que é exibido.

Pré-requisito:

- O desenho de bordado é selecionado.
- > Toque o ícone «Seleção do bastidor».
- A máquina seleciona automaticamente o bastidor ideal para o tamanho do desenho de bordado. Se o bastidor predefinido não estiver disponível, outro bastidor de bordado desejado pode ser selecionado. Quando um bastidor de bordado está conectado, e não corresponde ao selecionado, o bastidor conectado é considerado ativo e a área do desenho de bordado é exibida de acordo.
- > Selecione o bastidor de bordado desejado.



### **Fleece de bordar para arrancar**

O projeto de bordado obtém mais estabilidade com um fleece de bordar. Um fleece de bordar para arrancar é adequado para todos os tecidos e tecidos não elásticos. É possível utilizar 1 – 2 camadas. O fleece de bordar está disponível em diferentes espessuras. No caso de superfícies de bordado maiores, o fleece de bordar permanece por baixo das linhas do bordado. O fleece de bordar é fixo no avesso do tecido com cola em spray. Depois de bordar, o excesso de fleece de bordar é arrancado cuidadosamente.

### **Fleece de bordar para cortar**

O projeto de bordado obtém mais estabilidade com um fleece de bordar. Um fleece de bordar para cortar é adequado para todos os tecidos elásticos. É possível utilizar 1 – 2 camadas. O fleece de bordar está disponível em diferentes espessuras. No caso de superfícies de bordado maiores, o fleece de bordar permanece por baixo das linhas do bordado. O fleece de bordar é fixo no avesso do tecido com cola em spray. Depois de bordar, o excesso de fleece de bordar é cortado cuidadosamente.

### **Utilizar cola em spray**

A utilização de cola em spray é recomendada em todos os tecidos elásticos e lisos e malhas de lã. Esta impede a deformação e o deslizamento do tecido. As aplicações são fixadas com exatidão com a cola em spray. A cola em spray não deve ser utilizada perto da máquina para evitar sujidade.

- > Pulverizar a cola em spray com parcimônia a uma distância de 25 – 30 cm (9 – 12 inch) do fleece de bordar.
- > Colocar o tecido e o fleece de bordar pulverizado um sobre o outro, sem pregas e pressionar.
- > Fixar peças menores ao fleece de bordar, como bolsos de calças ou colarinhos.
- > Para evitar pontos de pressão, por exemplo, em tecido turco ou polar, não tensionar as peças. Pelo contrário, pulverizar o fleece de bordar e tensionar.
- > Fixar as peças a bordar.
- > Eliminar resíduos de cola antes de ligar a máquina.

### **Utilizar spray de amido**

O spray de amido (goma) proporciona um suporte adicional aos tecidos finos e de malha solta. Deve ser sempre utilizada entretela adicional sob o tecido.

- > Pulverizar o tecido com spray de amido (goma).
- > Deixar secar bem o tecido e, se necessário, secar com um ferro de engomar.

### **Usar entretela colante**

As entretelas colantes estão disponíveis em diferentes espessuras. Recomendamos utilizar uma entretela colante que seja fácil de soltar do tecido de base. As entretelas colantes são indicadas para todos os tecidos que se deformem facilmente, por exemplo, tecidos elásticos de tricô ou jersey.

- > Colar a entretela colante com um ferro morno no avesso do tecido.

### **Usar a entretela autocolante**

As entretelas auto-colantes são indicadas para tecidos como jersey e seda e para projetos de bordado que não possam ser colocados em um bastidor.

- > Colocar a entretela no bastidor de modo a que o lado do papel fique virado para cima.
- > Raspar o papel com uma tesoura para remover o papel na área da moldura.
- > Colocar o tecido sobre a entretela autocolante e pressionar.
- > Eliminar resíduos de cola antes de ligar a máquina.

## Usar entretela solúvel na água



Recomendamos que, no caso de bordados de pontas, sejam colocadas no bastidor 1 a 3 camadas da entretela solúvel na água. Uma vez que o padrão de bordado não é bordado no tecido, permanece apenas o padrão de bordado em fio. Os padrões de bordado devem ser obrigatoriamente unidos com pontos pequenos para que não caiam.

A entretela se dissolve na água. Entretelas solúveis em água são uma proteção ideal para tecidos de malha alta (veludo) impedindo que as malhas sejam danificadas! Ela evita que a linha afunde no material e evita que a malha do tecido passe através do bordado. Entretelas solúveis em água são ideais para tecidos finos e puros onde outras entretelas podem aparecer através dos pontos de bordado tanto quanto para bordado de rendas.

- > Coloque a entretela sobre o material.
- > Coloque todas as camadas juntas no bastidor de bordado.
- > Use spray adesivo para colar a entretela, se necessário.
- > Para material com malha, reforce com entretela adicional adequada no lado avesso do tecido. Além disso, uma entretela solúvel em água pode ser colocada por cima do material e fixada com pontos de alinhavo.
- > Após a dissolução da entretela, estenda o desenho no plano e deixe secar.

## Preparando o bastidor de bordado

O bastidor de bordado consiste de um aro interno e um aro externo. Há um modelo correspondente para cada bastidor. A área a ser bordada é marcada em quadrados de 1 cm (0,39 pol.). O centro e os pontos de canto são marcados com furos. As marcas necessárias podem ser transferidas para o material.

- > Marque o centro de um desenho de bordado no tecido usando uma caneta hidrossolúvel.

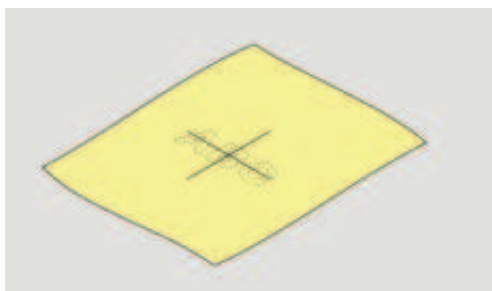

- > Solte o parafuso no lado externo do bastidor.
- > Remova o bastidor interno.
- > Certifique-se de que as setas de ambos os bastidores coincidam.
- > Conecte o suporte do gabarito.
- > Coloque o gabarito no bastidor interno de modo que o logo BERNINA fique na borda da frente na marca de seta até encaixar no lugar.

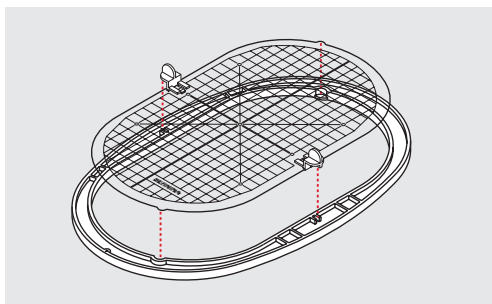

- > Coloque o material sob o bastidor interno.
- > Alinhe o ponto central marcado no centro do gabarito.



- > Coloque o material e o bastidor interno no bastidor externo de modo que as setas de ambos os bastidores coincidam.

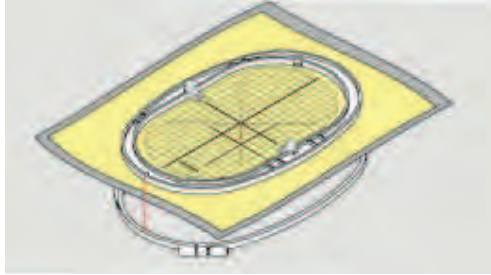

- > Encaixe os bastidores dentro um do outro; certifique-se de que o material não se mova.
- > Prenda firmemente o tecido a ser bordado.
- > Aperte o parafuso.
- > Remova o gabarito do bastidor usando o suporte do gabarito.
- > Para evitar arranhões no braço livre, pressione o bastidor interno no bastidor externo de modo que o bastidor interno, incluindo o tecido, seja projetado para baixo até 1 mm.

### Conectando o bastidor

- > Levante a agulha.
- > Levante o pé calcador para bordar.
- > Segure o bastidor com o lado direito do tecido para cima e o mecanismo de conexão à esquerda.
- > Posicione o bastidor sob o pé calcador para bordado.
- > Pressione ambos os mecanismos de fixação (1) do bastidor um em direção ao outro.
- > Posicione o bastidor de bordado (2) acima do suporte do braço de bordado.
- > Pressione o bastidor para baixo até que encaixe na posição.
- > Solte o mecanismo de conexão (1).

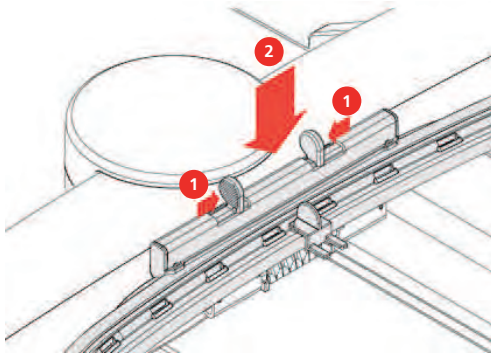

- > Pressione os mecanismos de conexão do bastidor, um em direção ao outro, para remover o bastidor.
- > Remova o bastidor.

## Visão das funções de bordado



- |   |  |   |                              |
|---|--|---|------------------------------|
| 1 | Centralizando o bastidor de bordado com a agulha | 4 | Com/sem Grade                |
| 2 | Movendo o bastidor de bordado para trás          | 5 | Centro do desenho de bordado |
| 3 | Movendo o bastidor de bordado para a esquerda    | 6 | Posicionamento virtual       |

### Centralizando o bastidor de bordado com a agulha

Realocar o bastidor de bordado facilita o avanço da linha quando a agulha está perto do bastidor.



> Toque o ícone «Display do bastidor de bordado/Seleção do bastidor de bordado».



> Toque o ícone «Centralizar o bastidor de bordado com a agulha» ou



> Pressione o botão «Centralizar o bastidor de bordado com a agulha».  
> Passe a linha superior (veja página 37).



> Pressione o botão «Iniciar/Parar» para mover o bastidor de bordado de volta para última posição.

### Movendo o bastidor para trás

Para facilitar a troca da bobina, é recomendado mover o bastidor para trás antes de passar a linha. Isto facilita a abertura da tampa da caixa da bobina.



> Toque o ícone «Display do bastidor de bordado/Seleção do bastidor de bordado».

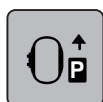

> Toque o ícone «Mover o bastidor para trás» ou



> Pressione o botão «Mover o bastidor para trás».  
> Passe a linha da bobina (veja página 41).



> Pressione o botão «Iniciar/Parar» para mover o bastidor de bordado de volta para última posição. Puxe a linha superior se necessário.

### Movendo o braço de bordado para a esquerda



- > Toque o ícone «Display do bastidor de bordado/Seleção do bastidor de bordado».
- > Remova o bastidor.



- > Toque o ícone «Mover o braço de bordado para a esquerda».
- Uma animação «Remova o bastidor de bordado» irá aparecer.



- > Toque o ícone «Confirmar» para trazer o bastidor de bordado para a esquerda na posição estacionária.

### Com/sem Grade

Quando o centro do bastidor e a grade são exibidos, o desenho de bordado pode ser posicionado de forma mais exata.



- > Toque o ícone «Display do bastidor de bordado/Seleção do bastidor de bordado».

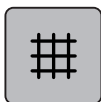

- > Toque o ícone «Grade ligada/desligada» para exibir o centro do bastidor no display.
- > Toque o ícone «Grade ligada/desligada» novamente para exibir a grade.
- > Toque o ícone «Grade ligada/desligada» novamente para que o centro do bastidor e a grade desapareçam.

### Localizando o centro do desenho de bordado

O bastidor de bordado é posicionado de modo que a agulha fique exatamente em cima do centro do desenho de bordado ou no início do desenho.



- > Toque o ícone «Display do bastidor de bordado/Seleção do bastidor de bordado».



- > Toque o ícone «Centro do desenho de bordado» ou



- > pressione o botão «Centro do desenho de bordado» para posicionar o bastidor de modo que a agulha fique exatamente em cima do centro do desenho de bordado.
- > Toque o ícone «Centro do desenho de bordado» novamente ou
- > pressione o botão «Centro do desenho de bordado» novamente para posicionar o bastidor de modo que a agulha fique exatamente em cima do início da sequência de bordado.

### Posicionamento virtual do bastidor de bordado

O bastidor de bordado é movido automaticamente para a nova posição logo que o desenho de bordado é reposicionado. Desta forma, o ícone «Posicionamento virtual» é ativado automaticamente e contornado em amarelo quando um bastidor de bordado está conectado.

Pré-requisito:

- O bastidor está conectado.



- > Toque o ícone «Display do bastidor de bordado/Seleção do bastidor de bordado».



- > Toque o ícone «Posicionamento virtual» para desativar o movimento automático do bastidor quando reposicionar o desenho do bordado.
- O ícone «Posicionamento virtual» não está contornado em amarelo.
- > Toque o ícone «Posicionamento virtual» novamente para ativar o movimento automático do bastidor quando reposicionar o desenho do bordado.

## 3 Programa de configuração

### 3.1 Configurações de bordado

#### Ajustar a tensão da linha superior

As alterações na tensão da linha superior no programa de configuração têm repercussões em todos os padrões de bordado.



> Pressionar o campo «Programa de configuração».



> Pressionar o campo «Configurações de bordado».



> Pressionar o campo «Alterar tensão da linha superior».

> Deslizar a corredeira com a caneta/dedo ou pressionar os campos «+» ou «-» para alterar a tensão da linha superior.

#### Ajustar a velocidade de bordar máxima

Esta função permite reduzir a velocidade máxima.



> Pressionar o campo «Programa de configuração».



> Pressionar o campo «Configurações de bordado».



> Pressionar o campo «Alterar velocidade máxima».

> Deslizar a corredeira com a caneta/dedo ou pressionar os campos «+» ou «-» para alterar a velocidade máxima.

#### Centralizando ou abrindo desenhos de bordado na posição original

Quando o desenho de bordado é aberto na máquina, estará sempre centralizado com o bastidor de bordado. Se desejar que o desenho de bordado seja aberto em sua posição original (definada pelo software de bordado BERNINA), a função «Centralizar o desenho de bordado» deve estar ativada.



> Toque o ícone «Ajustes da máquina».



> Toque o ícone «Ajustes de bordado».



> Toque o ícone «Centralizar o desenho de bordado».



> Pressione o interruptor na seção direita.

– Um desenho de bordado movido anteriormente e que foi salvo na nova posição, é aberto na posição salva após a seleção.

> Pressione o interruptor na seção direita novamente.

– O desenho de bordado está centralizado no bastidor de bordado.

## Calibrando o bastidor de bordado

A calibração do bastidor de bordado é a coordenação da agulha com o centro do bastidor de bordado.

Pré-requisito:

- O módulo de bordado e o bastidor de bordado com o modelo de bordado apropriado devem estar conectados.



- > Toque o ícone «Ajustes da máquina».



- > Toque o ícone «Ajustes de bordado».



- > Toque o ícone «Calibrar o bastidor».
- > Selecione o bastidor de bordado desejado e siga as instruções no display.
- > Toque o ícone «Excluir» (1) para excluir a calibração atual.
- > Centralize a agulha através dos ícones de setas no display.



## Insira a espessura do tecido

Se a espessura do tecido for superior a 4 mm, por ex. toalhas, recomenda-se selecionar 7,5 mm ou 10 mm. Quanto mais espesso o tecido, mais lenta a velocidade de bordar da máquina. Quando a máquina é desligada, as alterações são redefinidas para a configuração padrão de 4 mm.



- > Toque o ícone «Ajustes da máquina».



- > Toque o ícone «Ajustes de bordado».



- > Toque o ícone «Selecionar a espessura do tecido».
- > Selecione a espessura do tecido.

## Ativando/Desativando a função sem linha

Para puxar o final da linha do tecido que está sendo cortado, a função deve ser ativada. Para desenhos de bordado com pontos longos é recomendado desativar a função sem linha. Quando a distância entre o pé calcador e o bastidor de bordado é muito pequena, a função não é executada.



- > Toque o ícone «Ajustes da máquina».



> Toque o ícone «Ajustes de bordado».



> Toque o ícone «Sem linha».



- > Para ativar a função sem linha, ajuste o interruptor para «I».
- > Para desativar a função sem linha, ajuste o interruptor para «0».

### Programação dos pontos de arremate

Desenhos de bordado são programados com ou sem pontos de arremate. A máquina reconhece quando não há pontos de arremate programados e adiciona alguns. Se os pontos de arremate não são desejados, podem ser desativados.



> Toque o ícone «Ajustes da máquina».



> Toque o ícone «Ajustes de bordado».



> Toque o ícone «Ligar/desligar pontos de arremate».



- > Pressione o interruptor na seção superior direita para desativar os pontos de arremate no início.
  - Se o desenho de bordado possuir pontos de arremate programados, estes serão bordados.
  - Se o desenho de bordado não possuir quaisquer pontos de arremate programados, nenhum será bordado.
- > Pressione o interruptor novamente para ativar os pontos de arremate no início.
  - Se o desenho de bordado possuir pontos de arremate programados, estes serão bordados.
  - Se o desenho de bordado não possuir quaisquer pontos de arremate programados, os pontos de arremate serão adicionados e bordados.
- > Pressione o interruptor na seção inferior direita para desativar os pontos de arremate no final.
  - Se o desenho de bordado possuir pontos de arremate programados, estes serão bordados.
  - Se o desenho de bordado não possuir quaisquer pontos de arremate programados, nenhum será bordado.
- > Pressione o interruptor novamente para ativar os pontos de arremate no final.
  - Se o desenho de bordado possuir pontos de arremate programados, estes serão bordados.
  - Se o desenho de bordado não possuir quaisquer pontos de arremate programados, os pontos de arremate serão adicionados e bordados.

### Ajustando o corte de linha



> Toque o ícone «Ajustes da máquina».



> Toque o ícone «Ajustes de bordado».





> Toque o ícone «Ajustes do corte de linha».



- > Toque o interruptor na parte superior do display (1) para desativar o corte automático de linha antes da mudança de linha.
- > Toque o interruptor na parte superior do display (1) novamente para ativar o corte automático de linha antes da mudança de linha.
- > Toque o interruptor na seção central do display (2) para que a máquina pare após cerca de 7 pontos e o restante da linha possa ser cortado manualmente.
- > Toque o interruptor na seção central do display (2) novamente e a máquina não irá parar para o corte manual de linha.
- > Toque os ícones «-» ou «+» (3) para ajustar o comprimento a partir do qual os pontos de conexão são cortados.
- > Toque o ícone de contorno amarelo para restaurar quaisquer alterações para configuração padrão.

### Alterando a unidade de medida

A unidade de medida no modo de bordado pode ser alterada de mm para polegada. A configuração padrão é em mm.



> Toque o ícone «Ajustes da máquina».



> Toque o ícone «Ajustes de bordado».



- > Toque o ícone «Alterar a unidade de medida».
- > Toque o ícone «Pol» (2) para mudar a unidade de medida no modo bordado para polegada.
- > Toque o ícone «mm» (1) para mudar a unidade de medida no modo bordado para milímetro.

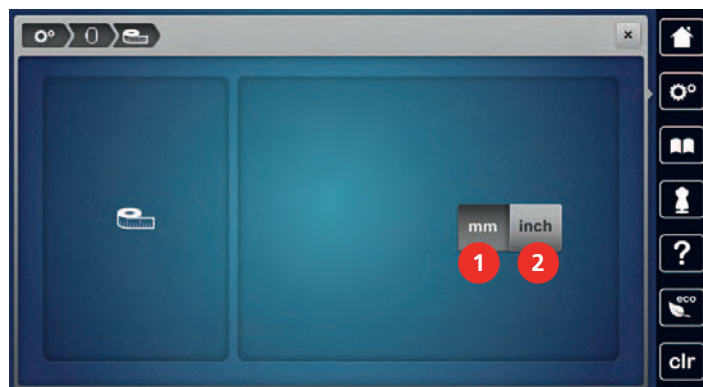

### 3.2 Selecionando configurações pessoais



- > Toque o ícone «Ajustes da máquina».



- > Toque o ícone «Configurações pessoais».
- > Selecione a cor desejada de exibição e de fundo.
- > Toque a caixa de texto acima das configurações de cor.



- > Digite o texto de boas vindas.
- > Toque o ícone «ABC» (configuração padrão) para usar letras maiúsculas.
- > Toque o ícone «abc» para usar letras minúsculas.
- > Toque o ícone «123» para usar figuras e símbolos matemáticos.
- > Toque o ícone «@&!» para usar caracteres especiais.
- > Toque a caixa de texto acima do teclado para excluir o texto digitado completamente.
- > Toque o ícone «Excluir» para excluir sílabas individuais do texto digitado.



- > Toque o ícone «Confirmar».

### 3.3 Funções de monitorização

#### Ajustar o controlador da linha superior



- > Pressionar o campo «Programa de configuração».



- > Pressionar o campo «Configurações de monitorização».



- > Pressionar o interruptor na área superior do visor para desligar o controlador da linha superior.
- > Pressionar novamente o interruptor na área superior do visor para ligar o controlador da linha superior.

#### Ajustar o controlador da linha inferior



- > Pressionar o campo «Programa de configuração».



- > Pressionar o campo «Configurações de monitorização».



- > Pressionar o interruptor na área inferior do visor para desligar o controlador da linha inferior.
- > Pressionar novamente o interruptor para ligar o controlador da linha inferior.

### 3.4 Ativando os sinais de áudio



- > Toque o ícone «Ajustes da máquina».



- > Toque o ícone «Sinais de áudio».
- > Toque o interruptor (1) para desativar quaisquer sinais de áudio em geral.
- > Toque o interruptor (1) novamente para ativar os sinais de áudio em geral.
- > Toque os ícones «1 – 4» na seção (2) para definir o sinal desejado da seleção de um desenho de bordado.



- > Toque o ícone «Alto-falante» na seção (2) para desativar o sinal da seleção de um desenho de bordado.
- > Toque o ícone «Alto-falante» novamente para ativar o sinal da seleção de um desenho de bordado.
- > Na seção (3) toque os ícones «1 – 4» para ativar o sinal da seleção de funções.



- > Na seção (3) toque o ícone «Alto-falante» para desativar o sinal da seleção de funções.
- > Na seção (3) toque o ícone «Alto-falante» novamente para ativar o sinal da seleção de funções.

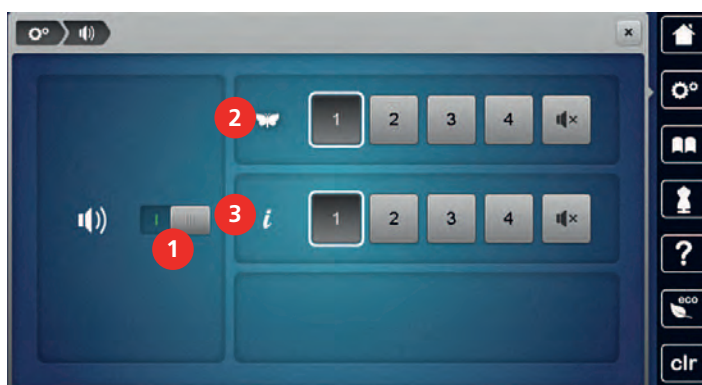

### 3.5 Ajustes da máquina

#### Selecionando um idioma

A Interface de usuário pode ser programada em diferentes idiomas, pois a BERNINA oferece uma ampla variedade de idiomas internacionais para seus clientes. Através de atualizações do firmware, idiomas adicionais podem ser providenciados para a Interface de usuário.



- > Toque o ícone «Ajustes da máquina».



- > Toque o ícone «Configurações da máquina».



- > Toque o ícone «Seleção do idioma».
- > Selecione um idioma.

#### Ajustar a luminosidade do visor

A luminosidade do visor pode ser ajustada de acordo com as necessidades individuais.



- > Pressionar o campo «Programa de configuração».



- > Pressionar o campo «Configurações da máquina».



- > Pressionar o campo «Ajustar luminosidade».
- > Deslizar a corredeira na área superior com a caneta/dedo ou pressionar os campos «+» ou «-» para alterar a luminosidade do visor.

### Ajustar lâmpada

A luminosidade da lâmpada pode ser ajustada de acordo com as necessidades do usuário.



- > Pressionar o campo «programa de configuração».



- > Pressionar o campo «Configurações da máquina».



- > Pressionar o campo «Ajustar luminosidade».
- > Deslizar a corredeira na área inferior do visor com a caneta/dedo ou pressionar os campos «+» ou «-» para ajustar a luminosidade da lâmpada.



- > Pressionar o interruptor para desligar a lâmpada.
- > Pressionar novamente o interruptor para ligar a lâmpada.

### Calibrar visor

Pode encontrar informações adicionais sobre este tópico no capítulo Anexos, em Eliminação de falhas, no final do manual de instruções.



- > Pressionar o campo «Programa de configuração».



- > Pressionar o campo «Configurações da máquina».



- > Pressionar o campo «Calibrar visor».
- > Tocar nas cruzes com a caneta sucessivamente.



## Repor configurações básicas

**ATENÇÃO:** Esta função apaga todos os ajustes individuais.



> Pressionar o campo «programa de configuração».



> Pressionar o campo «Configurações da máquina».



> Pressionar o campo «Configurações básicas».



> Pressionar o campo «Configurações básicas de bordado».



> Pressionar o campo «Confirmar» e reiniciar a máquina para repor todas as configurações de fábrica.

## Excluindo dados de usuário

Desenhos que não sejam mais necessários podem ser excluídos de modo que haja mais espaço para novos desenhos.



> Toque o ícone «Ajustes da máquina».



> Toque o ícone «Configurações da máquina».



> Toque o ícone «Configurações básicas».



> Toque o ícone «Excluir desenhos de bordado pessoais».



> Toque o ícone «Confirmar» para excluir todos os desenhos de bordado das configurações pessoais.

## Excluindo desenhos do pendrive BERNINA

Quando os desenhos salvos no pendrive BERNINA (Acessório opcional) não são mais necessários, o pendrive pode ser conectado à máquina e os dados podem ser excluídos.

> Insira o pendrive BERNINA (Acessório opcional) na porta USB da máquina.

> Toque o ícone «Ajustes da máquina».



> Toque o ícone «Configurações da máquina».



> Toque o ícone «Configurações básicas».



> Toque o ícone «Excluir dados do pendrive».



> Toque o ícone «Confirmar» para excluir todos os dados no pendrive BERNINA (Acessório opcional).

## Atualizando o Firmware da máquina

O download do Firmware mais recente e instruções passo a passo para o processo de atualização pode ser feito em [www.bernina.com](http://www.bernina.com). Em geral, configurações e dados pessoais são transferidos automaticamente durante a atualização de Firmware. Por razões de segurança, é recomendado salvar os dados e configurações também em um pendrive BERNINA (acessório opcional) antes de iniciar a atualização de Firmware. Se as configurações e dados pessoais forem perdidos durante uma atualização de Firmware, podem ser novamente transferidos para a máquina em seguida.

### ATENÇÃO

O pendrive BERNINA (acessório opcional) foi removido antecipadamente

O Firmware não foi atualizado e a máquina não pode ser usada.

> Remova o pendrive BERNINA (acessório opcional) somente após a atualização ter sido concluída com sucesso.

> Insira na porta o pendrive BERNINA (acessório opcional), formatado em FAT32, fornecendo o software mais recente.



> Toque o ícone «Ajustes da máquina».



> Toque o ícone «Configurações da máquina».



> Toque o ícone «Manutenção/Atualização».



> Toque o ícone «Atualizar a máquina».



> Toque o ícone «Salvar dados no pendrive».  
– O ícone terá a marca de verificação verde.



> Toque o ícone «Atualizar» para iniciar a atualização do Firmware.

## Recuperando dados armazenados

Se as configurações e dados pessoais não estiverem disponíveis após uma atualização de software, podem ser novamente transferidos para a máquina em seguida.

### ATENÇÃO

O pendrive BERNINA (acessório opcional) foi removido antecipadamente

Os dados armazenados não podem ser transferidos e a máquina não pode ser usada.

> Remova o pendrive BERNINA (acessório opcional) somente após os dados armazenados terem sido transferidos com sucesso.

> Insira o pendrive BERNINA (Acessório opcional) com as configurações e dados pessoais salvos na porta USB da máquina.



> Toque o ícone «Ajustes da máquina».



> Toque o ícone «Configurações da máquina».





> Toque o ícone «Manutenção/Atualização».



> Toque o ícone «Atualizar a máquina».



> Toque o ícone «Transferir dados salvos para a máquina».  
– O ícone terá a marca de verificação verde.

### Limpendo o pegador de linha

No capítulo «Manutenção e limpeza» há instruções adicionais ilustradas passo a passo.



> Toque o ícone «Ajustes da máquina».



> Toque o ícone «Configurações da máquina».



> Toque o ícone «Manutenção/Atualização».



> Toque o ícone «Limpar o pegador de linha».  
> Limpe o pegador de linha de acordo com as instruções no display.

### Lubrificando a máquina

Ajustes da máquina fornece animações sobre como fazer a lubrificação da máquina. No capítulo «Manutenção e limpeza» há instruções ilustradas de limpeza adicionais passo a passo. Use sempre óleo BERNINA para lubrificação.



CUIDADO

#### Componentes acionados eletronicamente

Risco de ferimento próximo à agulha e o gancho.

> Desligue a máquina e desconecte-a do sistema de alimentação de energia.

ATENÇÃO

#### Lubrificando o gancho

Óleo demais pode sujar o tecido e a linha.

> Sempre costure uma amostra de teste primeiro.



> Toque o ícone «Ajustes da máquina».



> Toque o ícone «Configurações da máquina».



> Toque o ícone «Manutenção/Atualização».



- > Toque o ícone «Lubrificar a máquina».
- > Lubrifique a máquina de acordo com as instruções no display.

### Embalando o módulo de bordado

Para embalar o módulo de bordado na embalagem original sem mover o braço de bordado manualmente, o braço precisa ser colocado em sua posição de embalagem.

Pré-requisito:

- O módulo de bordado é conectado com a máquina.



- > Toque o ícone «Ajustes da máquina».



- > Toque o ícone «Configurações da máquina».



- > Toque o ícone «Manutenção/Atualização».



- > Toque o ícone «Posição de viagem para o módulo de bordar».
- > Siga as instruções no display.

### Verificando a versão do Firmware

Ambas as versões de Firmware e hardware da máquina e do módulo de bordado que a acompanha são exibidas.



- > Toque o ícone «Ajustes da máquina».



- > Toque o ícone «Configurações da máquina».



- > Toque o ícone «Informações».



- > Toque o ícone «Informações de Firmware e hardware».

### Revisando o número total de pontos

O número total de pontos da máquina, bem como o número de pontos desde o último serviço executado pelo revendedor especializado BERNINA são exibidos.



- > Toque o ícone «Ajustes da máquina».



- > Toque o ícone «Configurações da máquina».



> Toque o ícone «Informações».



> Toque o ícone «Informações de Firmware e hardware».

### Registrando detalhes do revendedor

Os detalhes de contato do seu revendedor especializado BERNINA podem ser registrados.



> Toque o ícone «Ajustes da máquina».



> Toque o ícone «Configurações da máquina».



> Toque o ícone «Informações».



> Toque o ícone «Detalhes do revendedor» para inserir as informações do revendedor especializado.



> Toque o ícone «Nome da loja» para inserir o nome do revendedor especializado BERNINA.



> Toque o ícone «Endereço» para inserir o endereço do revendedor especializado BERNINA.



> Toque o ícone «Telefone» para inserir o número de telefone do revendedor especializado BERNINA.



> Toque o ícone «Internet» para inserir a página da Internet ou o endereço de e-mail do revendedor especializado BERNINA.

### Armazenando dados de serviço

Os dados de serviço relativos ao status quo da máquina podem ser salvos em um pendrive BERNINA (acessório opcional) e então entregues ao revendedor BERNINA por este meio.

> Insira um pendrive BERNINA (Acessório opcional) que possua suficiente espaço de memória livre na porta USB.



> Toque o ícone «Ajustes da máquina».



> Toque o ícone «Configurações da máquina».



> Toque o ícone «Informações».



> Toque o ícone «Dados de serviço».

> Toque o ícone «Registro».

– O ícone «LOG» possui um contorno branco.

> Somente quando o ícone não tiver mais o contorno branco, pode remover o pendrive BERNINA (Acessório opcional).



## 4 Ajustes do sistema

### 4.1 Acessar um tutorial

O tutorial fornece informações e explicações sobre diferentes áreas do bordado.



- > Pressionar o campo «Tutorial».
- > Selecionar o tópico pretendido para obter informações.

### 4.2 Acessando o Consultor de bordado

O Consultor de bordado fornece informações de suporte nas decisões em relação aos projetos de costura. Após inserir o projeto de bordado desejado e o tecido, as sugestões para a agulha e o pé calcador para bordado adequados são exibidos.



- > Toque o ícone «Consultor de bordado».
- > Selecione o projeto de bordado.
- > Selecione o tecido que será bordado.
- > Toque o ícone «Confirmar».
  - Se o desenho de bordado já houver sido selecionado, um aviso irá aparecer dizendo que será sobrescrito.

### 4.3 Chamando a ajuda



- > Toque a janela no display onde a ajuda é necessária.
- > Toque o ícone «Ajuda» para iniciar o modo ajuda.
- > Toque o ícone no display onde a ajuda é necessária.
  - Assistência relacionada ao ícone selecionado é exibida.

### 4.4 Usando o modo eco

Durante uma longa pausa de trabalho, a máquina pode ser colocada em modo de economia de energia. O modo de economia de energia funciona como um recurso de segurança infantil. Nada pode ser selecionado no display e a máquina não pode ser iniciada.



- > Toque o ícone «eco».
  - O display entra em hibernação. O consumo de energia é reduzido e a luz de costura fica desligada.
- > Toque o ícone «eco» novamente.
  - A máquina está pronta para uso.

### 4.5 Rejeitar todas as alterações com «clr»

É possível repor os ajustes de fábrica para todas as alterações realizadas nos padrões. As exceções são padrões guardados na memória própria e as funções de monitorização.



- > Pressionar o campo «clr».

## 5 Bordado criativo

### 5.1 Visão dos bordados



- |   |   |   |                            |
|---|---|---|----------------------------|
| 1 | Tempo do bordado / tamanho do desenho de bordado em mm ou polegadas | 4 | «i» Caixa de diálogo       |
| 2 | Ampliando, reduzindo e movendo a visualização do desenho de bordado | 5 | Camadas de desenho bordado |
| 3 | Área a ser bordada  |   |                            |

### 5.2 Selecionar e alterar padrão de bordado



- > Pressionar o campo «Seleção».



- > Pressionar o campo «Carregar padrão de bordado».
- > Selecionar um novo padrão de bordado.

### 5.3 Controlar o tempo de bordar e o tamanho do padrão de bordado

No menu de seleção «Editar» o tempo de bordado estimado em minutos, assim como a largura e a altura do desenho de bordado, é indicado na parte inferior esquerda (1).



### 5.4 Regular velocidade

Com o regulador de velocidade, é possível adaptar a velocidade de forma progressiva.

- > Para reduzir a velocidade, empurrar o regulador de velocidade para a esquerda.
- > Para aumentar a velocidade, empurrar o regulador de velocidade para a direita.



## 5.5 Editar o padrão de bordado

### Visão da edição do desenho de bordado



- |   |                                 |    |  |
|---|---------------------------------|----|--|
| 1 | Movendo a visão                 | 10 | Imagem espelho em cima/embaixo   |
| 2 | Movendo o desenho               | 11 | Duplicando   |
| 3 | Reduzir                         | 12 | Bordado infinito   |
| 4 | Ampliar                         | 13 | Excluindo  |
| 5 | Movendo o desenho               | 14 | Verificando o tamanho do desenho de bordado  |
| 6 | Girando o desenho               | 15 | Curvando o texto   |
| 7 | Alterando o tamanho             | 16 | Agrupando desenhos de bordado  |
| 8 | Posicionamento exato            | 17 | Alterando a sequência dentro de uma combinação de desenho de bordado (aparece com a rolagem) |
| 9 | Imagem espelho esquerda/direita | 18 | Alterando o tipo de ponto/densidade de ponto (aparece com a rolagem)                         |

### Ampliando a visualização do desenho de bordado

A visualização do desenho de bordado pode ser ampliada. Além disso, a visualização pode ser ajustada alterando-se ou não a posição do bordado.

> Selecione um desenho de bordado.



> Toque o ícone «Ampliar» para editar a visualização do desenho de bordado.



> Toque no ícone «Ampliar» 1 a 4 vezes para ampliar a visualização do desenho gradualmente.



> Toque o ícone «Reduzir» 1 a 4 vezes para retornar ao modo editar.

### Reduzindo a visualização do desenho de bordado

A visualização do desenho de bordado pode ser reduzida. Além disso, a visualização pode ser ajustada alterando-se ou não a posição do bordado.

> Selecione um desenho de bordado.





> Toque o ícone «Ampliar» para editar a visualização do desenho de bordado.



> Toque no ícone «Reduzir» 1 a 4 vezes para reduzir a visualização do desenho gradualmente.



## Movendo a visualização do desenho de bordado

A visualização do desenho de bordado pode ser movida. Além disso, a visualização pode ser ajustada alterando-se ou não a posição do bordado.



- > Selecione um desenho de bordado.
-  > Para ativar o ícone «Mover a visualização», toque o ícone «Ampliar».
-  > Toque o ícone «Mover a visualização».
  - O ícone fica cinza escuro.
- > Altere a visualização do desenho de bordado.
  - A posição do bordado não é alterada.
-  > Toque o ícone «Reduzir» para retornar ao modo editar.

## Movendo o desenho de bordado em visualização ampliada

A visualização do desenho de bordado pode ser movida. Além disso, a visualização pode ser ajustada alterando-se ou não a posição do bordado.

- > Selecione um desenho de bordado.
-  > Para ativar o ícone «Mover a visualização», toque o ícone «Ampliar».
-  > Toque o ícone «Mover o padrão de ponto».
- > Mova a visualização do desenho de bordado usando a caneta de toque/dedo.
  - A posição do bordado é alterada.
-  > Toque o ícone «Reduzir» para retornar ao modo editar.

## Movendo o desenho de bordado

- > Selecione um desenho de bordado.
-  > Toque o ícone «i» Caixa de diálogo.
-  > Toque o ícone «Mover o padrão de ponto».
- > Gire o «Botão multifuncional superior» para mover o desenho horizontalmente em passos de 1/10-mm.
- > Gire o «Botão multifuncional inferior» para mover o desenho verticalmente em passos de 1/10-mm ou
- > toque o desenho de bordado, mantenha-o pressionado e mova-o conforme desejar.
  - O reposicionamento é indicado nos ícones de contorno amarelo.

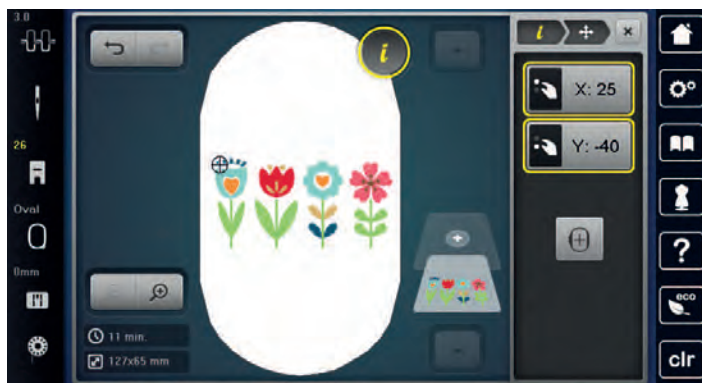

-  > Toque o ícone «Centro do desenho de bordado».
  - O desenho de bordado é reposicionado no centro do bastidor de bordado.

## Girando o desenho



- > Selecione um desenho de bordado.
- > Toque o ícone «i» Caixa de diálogo.

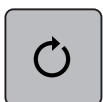

- > Toque o ícone «Girar o desenho».
- > Gire o «Botão multifuncional superior» ou o «Botão multifuncional inferior» à direita para girar o desenho de bordado no sentido horário.
- > Gire o «Botão multifuncional superior» ou o «Botão multifuncional inferior» à esquerda para girar o desenho de bordado no sentido anti-horário.



- > Toque o ícone «Girar o desenho +90°» para girar o desenho de bordado em etapas de 90°.

## Alterando o tamanho do desenho de bordado proporcionalmente



Ampliações ou reduções do tamanho do desenho em até no máximo 20% gera melhores resultados.

Se o desenho precisa ser alterado em mais de 20%, deve ser adaptado em um software de bordado separado e então recarregado na máquina.



- > Selecione um desenho de bordado.
- > Toque o ícone «i» Caixa de diálogo.



- > Toque o ícone «Alterar o tamanho do bordado».



- > Toque o ícone «Manter as proporções» para que o ícone fique contornado em branco.



- > Gire o «Botão multifuncional superior/inferior» à direita para ampliar o desenho de bordado proporcionalmente.
- > Gire o «Botão multifuncional superior/inferior» à esquerda para reduzir o desenho de bordado proporcionalmente.

## Alterar o tamanho do desenho de bordado desproporcionalmente



Ampliações ou reduções do tamanho do desenho em até no máximo 20% gera melhores resultados.

Se o desenho precisa ser alterado em mais de 20%, deve ser adaptado em um software de bordado separado e então recarregado na máquina.

- > Selecione um desenho de bordado.



> Toque o ícone «i» Caixa de diálogo.



> Toque o ícone «Alterar o tamanho do bordado».



> Para alterar o desenho de bordado desproporcionalmente, toque o ícone «Manter as proporções» para que o ícone não fique contornado em branco.



> Gire o «Botão multifuncional superior» para mover o desenho de bordado horizontalmente.  
> Gire o «Botão multifuncional inferior» para alterar o desenho de bordado verticalmente.

### Espelhando desenhos de bordado

Desenhos de bordado podem ser espelhados tanto na vertical quanto na horizontal.



> Selecione um desenho de bordado.  
> Toque o ícone «i» Caixa de diálogo.



> Toque o ícone «Espelhar imagem esquerda/direita» para espelhar o desenho de bordado verticalmente.



> Toque o ícone «Espelhar imagem acima/abaixo» para espelhar o desenho de bordado horizontalmente.

### Curvando o texto

Textos podem ser organizados e desenhados em forma de curva.



> Crie um desenho de bordado com o alfabeto.  
> Toque o ícone «i» Caixa de diálogo.



> Toque o ícone «Curvar texto».  
> Gire o «Botão multifuncional superior» para alterar a distância entre os caracteres em milímetros-passos.  
> Gire o «Botão multifuncional inferior» à esquerda ou à direita para curvar a escrita para cima ou para baixo.

## Mudando o tipo de ponto

Se os pontos cheios estiverem muito longos, podem ser alterados para ponto passo.

- > Selecione um desenho de bordado.
- > Toque o ícone «i» Caixa de diálogo.



- > Toque o ícone «Mudar o tipo de ponto».



- > Toque o interruptor na seção superior do display (1) para alterar o ponto cheio para ponto passo.
- > Ajuste o comprimento do ponto desejado (2) com os ícones «-» ou «+».

## Alterando a densidade do ponto

Se os pontos cheios são bordados muito densos, a densidade do ponto pode ser ajustada.

- > Selecione um desenho de bordado.
- > Toque o ícone «i» Caixa de diálogo.



- > Toque o ícone «Mudar o tipo de ponto».
- > Ajuste a densidade do ponto desejado (1) com os ícones «-» ou «+».



## Verificando o tamanho e a posição do desenho de bordado

Pode ser verificado se o desenho de bordado corresponde ou não à posição/localização designada no tecido. Pontos que estiverem além do bastidor de bordado não serão alcançados.

- > Selecione o desenho de bordado.
- > Toque o ícone «i» Caixa de diálogo.



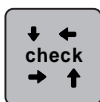

> Toque o ícone «Verificar o tamanho do desenho de bordado» ou



> pressione o botão «Verificar o tamanho do desenho de bordado».

– O bastidor de bordado se move até que a agulha esteja na posição indicada no display.

> Toque o ícone «Canto superior esquerdo» para selecionar o canto superior esquerdo do desenho de bordado.

– O bastidor de bordado se move até que a agulha esteja na posição indicada no display.

> Toque o ícone «Canto superior direito» para selecionar o canto superior direito do desenho de bordado.

– O bastidor de bordado se move até que a agulha esteja na posição indicada no display.

> Toque o ícone «Canto inferior esquerdo» para selecionar o canto inferior esquerdo do desenho de bordado.

– O bastidor de bordado se move até que a agulha esteja na posição indicada no display.

> Toque o ícone «Canto inferior direito» para selecionar o canto inferior direito do desenho de bordado.

– O bastidor de bordado se move até que a agulha esteja na posição indicada no display. Se o desenho de bordado ainda não estiver posicionado corretamente, a posição pode ser alterada através dos «Botões multifuncionais superior/inferior», e todas as posições do bordado podem ser verificadas novamente.

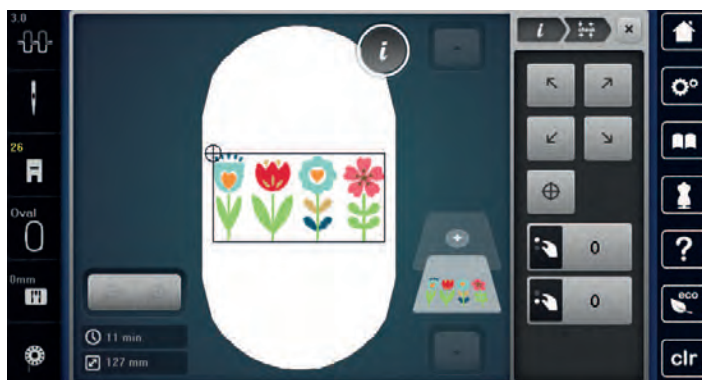

> Toque o ícone «Centro do desenho de bordado» ou



> pressione o botão «Centro do desenho de bordado» para trazer a agulha para o centro do desenho de bordado.

> Gire o «Botão multifuncional superior» para mover o desenho de bordado horizontalmente.

> Gire o «Botão multifuncional inferior» para mover o desenho de bordado verticalmente.

## Bordado infinito

Ao fazer bordados em bordas, é vantajoso usar o «Mega-Bastidor» (acessório opcional) ou o «Maxi-Bastidor» (acessório opcional). O projeto de bordado requer menos trocas de bastidor. Recomendamos marcar as linhas de referência no tecido, e usar o modelo ao montar e ao mover o tecido no bastidor. Aqui, as linhas de referência devem correr em paralelo às linhas no modelo. No exemplo a seguir, o «Bastidor Oval» fornecido é usado.

> Selecione um desenho de bordado.

> Toque o ícone «i» Caixa de diálogo.



> Toque o ícone «Bordado infinito».

– O desenho de bordado será duplicado tantas vezes quanto necessário para preencher o bastidor.

– Os pontos de referência, que são necessários quando se move o tecido no bastidor, são adicionados.



- > Adicione pontos de referência extras, se necessário, usando os ícones de seta (1).
- > Gire o «Botão multifuncional superior» ou
- > toque os ícones «-/+» (2) para inserir o número de desenhos de bordado.
- > Gire o «Botão multifuncional inferior» ou
- > toque os ícones «-/+» (3) para determinar a distância entre os desenhos de bordado.
- > Toque o ícone «Ajustar ao bastidor» (4) para ajustar o tamanho dos desenhos automaticamente de modo que todos caibam no bastidor.
- > Toque o ícone «Confirmar».

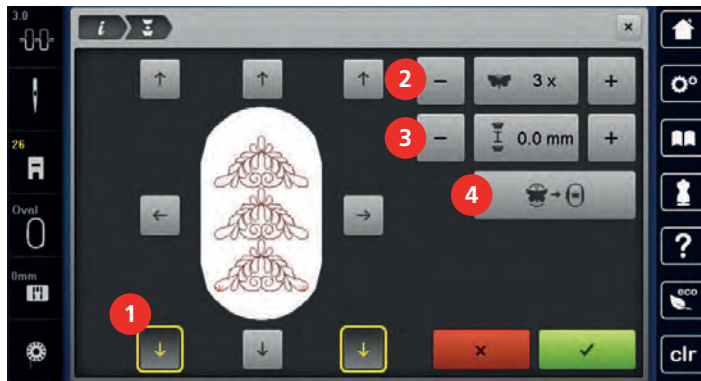

- > Toque o ícone «i» Caixa de diálogo.



- > Toque o ícone «Bordado».



- > Pressione o botão «Iniciar/Parar» e faça o bordado da borda.
  - O desenho de bordado deve ser bordado completamente.



- > Toque o ícone «Bordado infinito» quando os pontos de referência tiverem sido bordados.
  - Uma animação indicará que o tecido deve ser movido no bastidor.

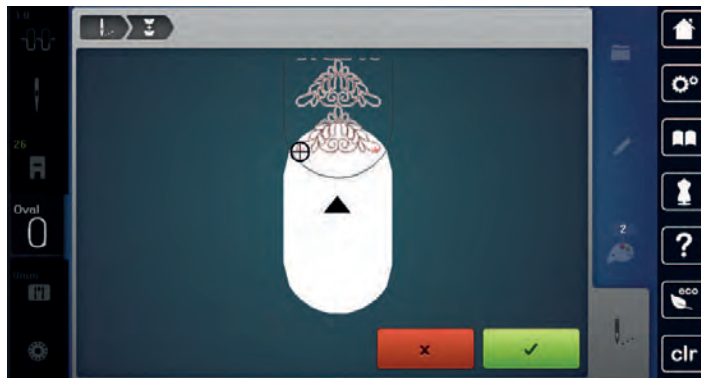

- > Remova o bastidor e mova o tecido no bastidor de modo que os pontos de referência costurados estejam na parte superior da área bordada e pelo menos 3 cm (1,8 pol.) da borda superior do bastidor.
- > Conecte o bastidor.
- > Toque o ícone «Confirmar».
  - O bastidor de bordado é movido automaticamente para perto do ponto de referência.
  - O ícone «AUTO» é ativado e o bastidor se move automaticamente para perto do último ponto de referência.
- > Usando os ícones de seta, determine em qual lado da parte bordada o próximo ponto de referência deve ser colocado.
- > Gire o «Botão Multifunção superior» ou o «Botão multifuncional inferior» para posicionar o bastidor de forma exata.

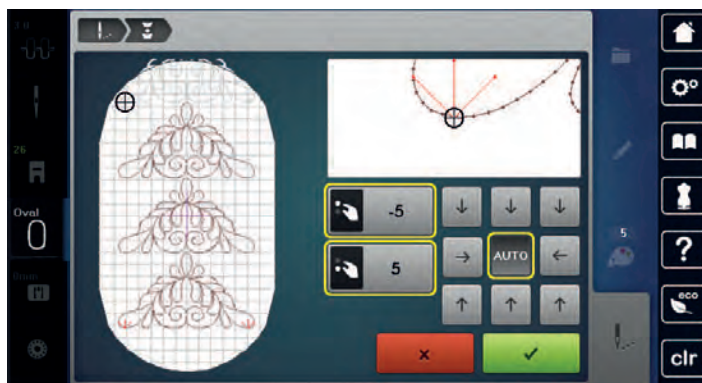

- > Toque o ícone «Confirmar».
- > Pressione o botão «Iniciar/Parar» e reinicie o bordado.
- > Repita estas etapas até que o comprimento desejado da borda seja bordado.

### Duplicando o desenho de bordado

- > Selecione um desenho de bordado.
- > Toque o ícone «i» Caixa de diálogo.



- > Toque o ícone «Duplicar».
  - O desenho do bordado (1) é duplicado (2).



## Apagar um desenho de bordado

O desenho de bordado ativo é excluído.

- > Selecione um desenho de bordado.
- > Toque o ícone «i» Caixa de diálogo.



- > Toque o ícone «Excluir».

## Alterando a sequência dentro de uma combinação de desenho de bordado

A sequência de desenhos dentro da combinação de desenhos de bordado pode ser alterada.

Pré-requisito:

- A combinação de desenho de bordado foi criada ou o desenho foi desagrupado.

- > Selecione o desenho de bordado que deverá ser reposicionado.
- > Toque o ícone «i» Caixa de diálogo.



- > Toque o ícone «Nova localização».



- > Toque o ícone «Rolagem para cima» para posicionar o desenho de bordado selecionado mais para cima dentro da sequência.



- > Toque o ícone «Rolagem para baixo» para posicionar o desenho de bordado selecionado mais para baixo dentro da sequência.

## Desfazendo inserções

Todas as entradas podem ser desfeitas e refeitas novamente passo a passo.

Pré-requisito:

- Um desenho de bordado foi selecionado e as alterações foram feitas.



- > Toque o ícone «Desfazer» para cancelar a última entrada.
- > Toque o ícone «Desfazer» várias vezes para cancelar as últimas entradas passo a passo.



- > Toque o ícone «Refazer» para restaurar a última entrada.
- > Toque o ícone «Refazer» várias vezes para restaurar as últimas entradas passo a passo.

## Agrupando desenhos de bordado

Desenhos de bordado podem ser adicionados ou removidos de uma combinação. Os desenhos de bordado agrupados podem ser editados como um desenho simples de bordado.

A sequência de desenhos dentro da combinação de desenhos de bordado pode ser alterada (veja página 74).

Quando um desenho de bordado é desagrupado, em outras palavras, é decomposto em diferentes elementos/cores, as cores não serão recompostas. Com alfabetos, o comprimento do ponto de intervalo deve ser ajustado para 1 em Configurações, para que o desagrupamento funcione com todas as letras.

- > Crie uma combinação de desenho de bordado.

- > Selecione um desenho de bordado (1) dentro da combinação de desenhos do bordado.

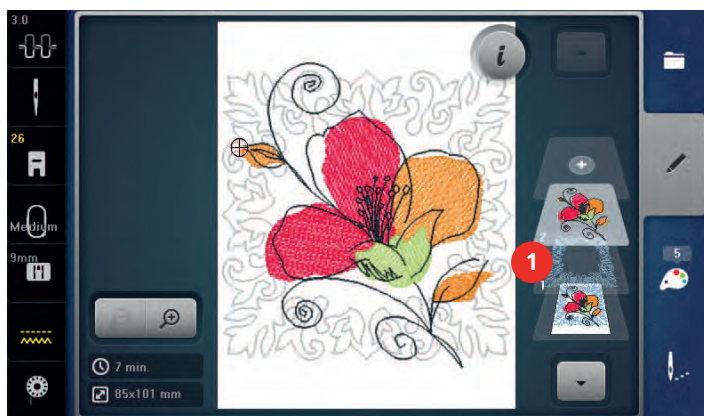

- > Toque o ícone «i» Caixa de diálogo.



- > Toque o ícone «Agrupar».



- > Toque o ícone «Agrupar».
  - O desenho de bordado acima do desenho selecionado será adicionado à combinação de desenho de bordado.

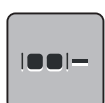

- > Selecione uma combinação de desenho de bordado.
- > Toque o ícone «Desagrupar».
  - A combinação é desagrupada.

ou

- > Crie uma combinação de desenho de bordado.
- > Selecione todos os desenhos de bordado (2).

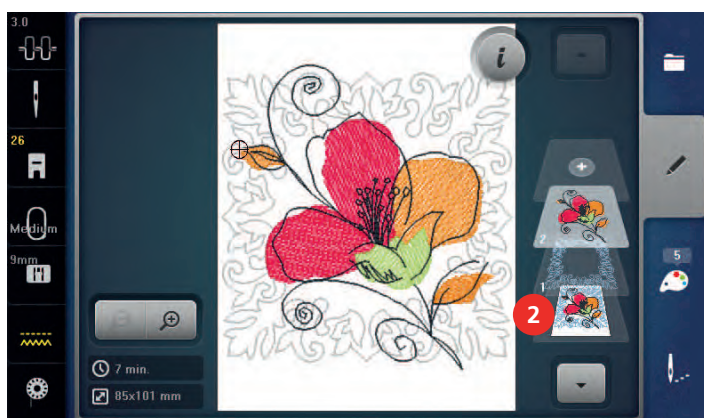

- > Toque o ícone «i» Caixa de diálogo.

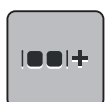

- > Toque o ícone «Agrupar».
  - Todos os desenhos são adicionados à combinação de desenho de bordado.

- > Selecione uma combinação de desenho de bordado.

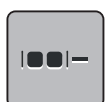

- > Toque o ícone «Desagrupar».
  - A combinação é desagrupada.

## 5.6 Posicionamento exato

### Posicionamento dos pontos da grade

Esta função permite o posicionamento exato do desenho de bordado no tecido de um modo fácil. Os pontos de posicionamento podem ser colocados na grade.

Pré-requisito:

- Quaisquer dois pontos do desenho de bordado são marcados com giz ou uma caneta hidrossolúvel no tecido. O lugar ou a localização onde o desenho de bordado deve ser posicionado é claramente visível.

- > Selecione um desenho de bordado.
- > Toque o ícone «i» Caixa de diálogo.



- > Toque o ícone «Posicionamento exato».



- > Toque o ícone «Grade».
  - É colocada uma grade no desenho de bordado com nove diferentes pontos de localização/posicionamento.

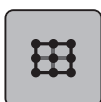

- > Selecione o ponto de posicionamento desejado para o qual o desenho de bordado deve ser ajustado.
  - A cor do ponto é alterada.
- > Gire o «Botão multifuncional superior» ou o «Botão multifuncional inferior» à esquerda ou à direita para posicionar a agulha sobre a respectiva marcação no tecido.
- > Toque o ícone «Definir» para confirmar a posição alterada.
  - O ponto muda de cor e é definido.
- > Selecione o segundo ponto de posicionamento do desenho de bordado.
- > Gire o «Botão multifuncional superior» ou o «Botão multifuncional inferior» à esquerda ou à direita para posicionar a agulha sobre a respectiva marcação no tecido.

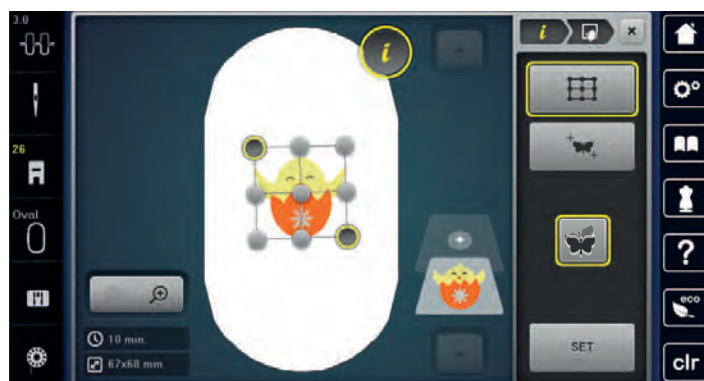

- > Toque o ícone «Definir» para confirmar a posição alterada.
  - O ponto muda de cor e é definido. O desenho de bordado é ajustado de acordo.



- > Toque o ícone «Redefinir posicionamento exato» para redefinir as alterações para configuração padrão.

## Livre posicionamento do ponto

Esta função permite o posicionamento exato do desenho de bordado no tecido de um modo fácil. Os pontos podem ser definidos como você desejar dentro do desenho de bordado.

Pré-requisito:

- Quaisquer dois pontos do desenho de bordado são marcados com giz ou uma caneta hidrossolúvel no tecido. O lugar ou a localização onde o desenho de bordado deve ser posicionado é claramente visível.

- > Selecione um desenho de bordado.
- > Toque o ícone «i» Caixa de diálogo.



- > Toque o ícone «Posicionamento exato».



- > Toque o ícone «Colocar pontos conforme desejado».
- > Defina um ponto desejado no desenho de bordado.
  - O ponto de posicionamento é exibido.



- > Gire o «Botão multifuncional superior» ou o «Botão multifuncional inferior» à esquerda ou à direita para posicionar a agulha sobre a respectiva marcação no tecido.

- > Toque o ícone «Definir» para confirmar a posição alterada.
  - O ponto muda de cor e é definido.



- > Selecione o segundo ponto de posicionamento do desenho de bordado.
- > Gire o «Botão multifuncional superior» ou o «Botão multifuncional inferior» à esquerda ou à direita para posicionar a agulha sobre a respectiva marcação no tecido.



- > Toque o ícone «Definir» novamente para confirmar a posição alterada.
  - O ponto muda de cor e é definido. O desenho de bordado é ajustado de acordo.

- > Toque o ícone «Redefinir posicionamento exato» para redefinir as alterações para configuração padrão.



## 5.7 Combinar padrões de bordado

### Combinando desenhos de bordado

No Modo Combi inúmeros desenhos de bordado podem ser combinados.

- > Selecione um desenho de bordado.
- > Toque o ícone «Adicionar um desenho de bordado» (1).





> Selecione outro desenho de bordado.

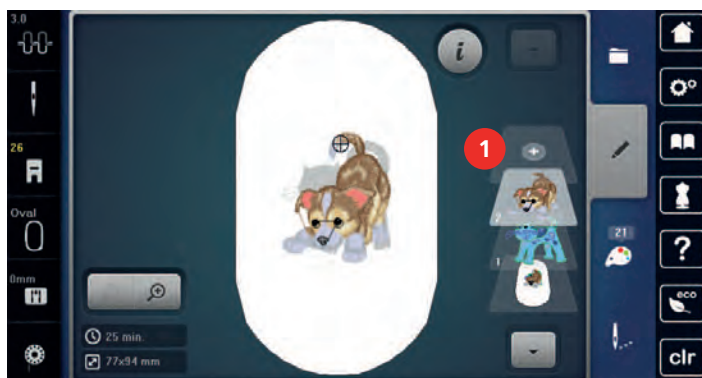

### Excluindo um único desenho de bordado

Pré-requisito:

- Uma combinação de desenhos de bordado foi criada.
- > Na seção do nível do desenho de bordado (1) toque o desenho de bordado desejado com o dedo, mantenha pressionado e arraste para fora.
  - Uma nova janela se abre.



> Toque o ícone «Confirmar» para excluir o desenho de bordado selecionado.

### Duplicando o desenho de bordado

- > Selecione um desenho de bordado.
- > Toque o ícone «i» Caixa de diálogo.



- > Toque o ícone «Duplicar».
  - O desenho do bordado (1) é duplicado (2).



## Duplicando uma combinação

Quando uma combinação é duplicada, os desenhos de bordado individuais não podem mais ser selecionados.



- > Selecione um desenho de bordado.
- > Toque o ícone «Adicionar desenho».
- > Selecione outro desenho de bordado.
- > Selecione a combinação (1).



- > Toque o ícone «i» Caixa de diálogo.



- > Toque o ícone «Duplicar».
- A combinação é duplicada (2).



## 5.8 Criar inscrição

### Visão dos alfabetos de bordado

Desenho de bordado		Nome
<b>ABC</b>	<b>A B C</b>	Drifter
<b>ABC</b>	<b>A B C</b>	Jogos infantis
<b>ABC</b>		Victoria
<b>ABC</b>		Condensed Sans
<b>ABC</b>		Flare Serif
<b>ABC</b>		Deco de fôrma
<b>ABC</b>		Curly

Desenho de bordado		Nome
<b>ABC</b>		Rounded Sans
<i>ABC</i>	<i>A B C</i>	Aniversário
<b>ABC</b>		Bamboo
<i>ABC</i>		Lisa
<i>ABC</i>		Zürich
<b>ABC</b>	<b>A B C</b>	Suíço de fôrma
ABC		Quilt de fôrma
<b>ABC</b>		Old English
<b>АБВ</b>	<b>А Б В</b>	Russo de texto
<b>ABC</b>		Alegria
<b>ABC</b>		Chicago

### Criando palavras / frases



A escrita é sempre bordada em uma cor. Para bordar letras ou palavras individuais em outra cor, cada letra ou cada palavra deve ser selecionada individualmente e colocada na área a ser bordada.

A escrita pode ser posicionada dentro do bastidor como você desejar. Quando o desenho de bordado é posicionado fora da área de bordado, o bastidor é contornado em vermelho no display. Com a seleção de bastidor, é possível verificar se o desenho de bordado pode ou não ser bordado em outro bastidor. Quando a escrita não cabe em nenhum bastidor, duas palavras simples podem ser combinadas e posicionadas uma embaixo da outra, como o exemplo a seguir mostrará.



- > Selecione o arquivo «Alfabetos».
- > Selecione a fonte.
- > Insira o texto «Made to».
- > Toque o ícone (1) (configuração padrão) para usar letras maiúsculas.
- > Toque o ícone (2) para usar letras minúsculas.
- > Toque o ícone (3) para usar números e caracteres matemáticos.

- > Toque o ícone (4) para usar caracteres especiais.



- > Toque na caixa de texto acima do teclado para excluir o texto digitado completamente.
- > Toque o ícone «Excluir» para excluir letras individuais do texto inserido.



- > Toque o ícone «Confirmar» para aceitar o texto.



- > Toque o ícone «Display do bastidor de bordado/Seleção do bastidor de bordado».
- > Selecione o bastidor.
- > Toque o ícone «Display do bastidor de bordado / Seleção do bastidor de bordado» novamente para retornar ao Modo de edição.

### Editando palavras/frases



- > Toque o ícone «i» Caixa de diálogo.

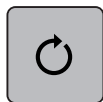

- > Toque o ícone «Girar o desenho».



- > Toque o ícone «+90» para girar o texto em 90°.
- > Toque o ícone «i» (1).



- > Toque o ícone «Mover o padrão de ponto».
- > Gire o «Botão multifuncional superior» para mover horizontalmente o desenho de bordado.
- > Gire o «Botão multifuncional inferior» para mover verticalmente o desenho de bordado.

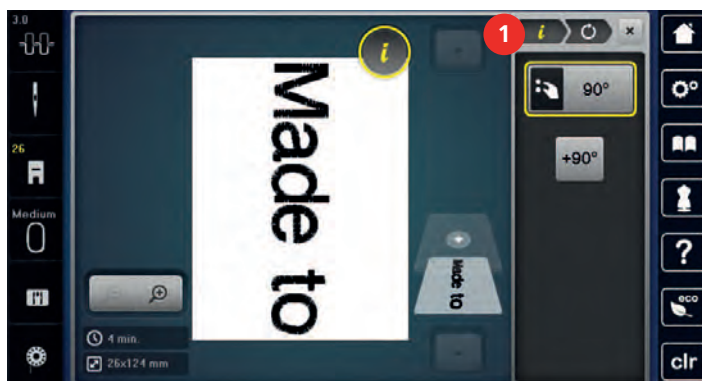

- > Toque o ícone «Adicionar desenho».
- > Insira e também gire o texto «criar».



> Toque o ícone «Display do bastidor de bordado/Seleção do bastidor de bordado».

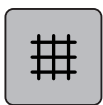

> Toque o ícone «Grade ligada/desligada» para posicionar as linhas de texto mais exatamente.



## 5.9 Alterar cores do padrão de bordado

### Visão da mudança de cor



- |   |                                 |   |                       |
|---|---------------------------------|---|-----------------------|
| 1 | Cores dos desenhos de bordado   | 4 | Alterando a cor/marca |
| 2 | Visão prévia da cor selecionada | 5 | Informações de cor    |
| 3 | Atribuir a marca da linha       |   |                       |

### Alterando as cores



A escrita é sempre bordada em uma cor. Para bordar letras ou palavras individuais em outra cor, cada letra ou cada palavra deve ser selecionada individualmente e colocada na área a ser bordada.



- > Selecione um desenho de bordado.
- > Toque o ícone «Informações de cor».

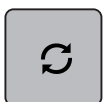

> Toque o ícone «Alterar cor / marca» ao lado da cor que será alterada.



> Toque o ícone «Rolagem direita» na parte inferior do display para exibir outras cores.



- > Toque o ícone «Seleção de cor pelo número» para selecionar a cor inserindo o número da cor.
- > Selecione a cor desejada.
- > A seleção de cor deve ser confirmada tocando-se a barra de cor do lado direito.

## Alterando as cores através da roda de cores



- > Toque o ícone «Informações de cor».
- > Toque o ícone «Roda de cores» (1).

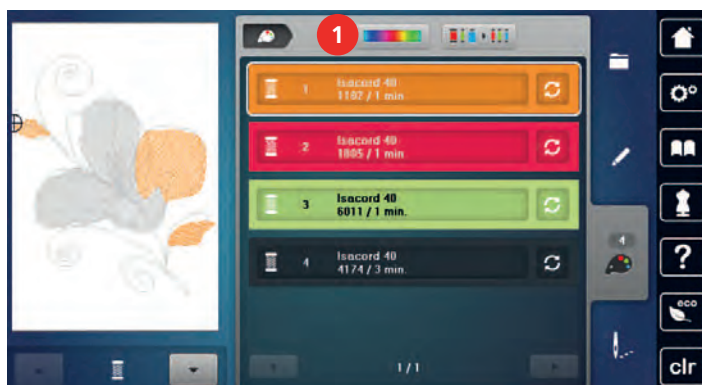

- > Gire o botão redondo (2) com a caneta de toque/dedo no sentido horário ou anti-horário, ou gire o «Botão multifuncional superior» para alterar as cores do desenho de bordado.

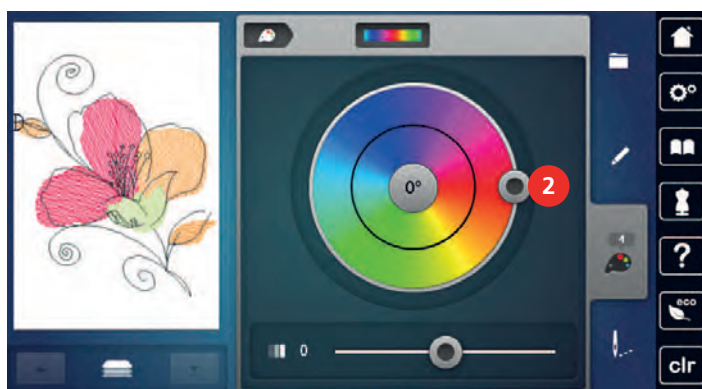

- > Mova o deslizador (3) com a caneta de toque/dedo para alterar o brilho das cores.

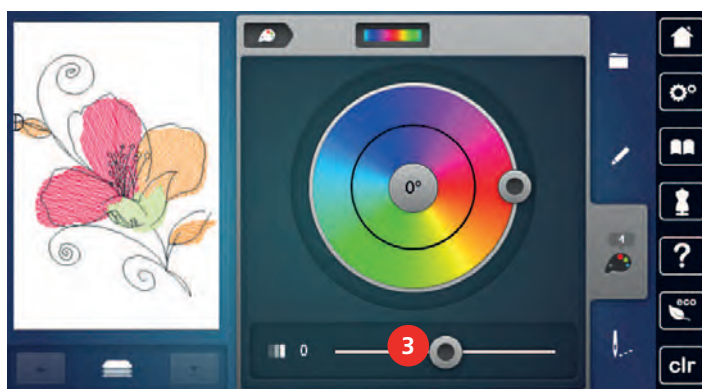

- > Toque o ícone «Editar».
  - O desenho de bordado aparece com as novas cores.



### Alterando a marca da linha



- > Selecione o desenho de bordado.
- > Toque o ícone «Informações de cor».

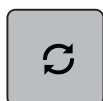

- > Toque o ícone «Alterar cor / marca».



- > Para exibir mais marcas de linha, toque os ícones «Rolagem esquerda» e «Rolagem direita» na parte superior da tela.



- > Toque o ícone «Atribuir marca de linha».
  - Todas as cores de linha do desenho de bordado selecionado serão combinadas com a marca da linha selecionada.

## 5.10 Bordar padrão de bordado

### Visão do menu de bordado



- |   |  |   |   |
|---|--|---|---|
| 1 | Alinhavo   | 5 | Reduzindo alterações de cor                       |
| 2 | Movendo o bastidor                                       | 6 | Desenho de bordado multicolorido ligado/desligado |
| 3 | Controle da sequência de bordado quando a linha se rompe | 7 | Bordado infinito                                  |
| 4 | Corte de pontos de conexão                               | 8 | Indicação de cor                                  |

### Adicionar pontos de alinhavo

Os pontos de alinhavo podem ser bordados ao longo do desenho de bordado. Assim a conexão entre o tecido e a entretela pode ser melhorada.



- > Selecione um desenho de bordado.
- > Toque o ícone «Bordar».

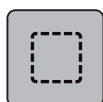

- > Toque o ícone «Alinhavar» para bordar pontos de alinhavo ao longo do desenho de bordado.
- > Toque o ícone «Alinhavar» novamente para bordar pontos de alinhavo ao longo do bastidor de bordado.
- > Toque o ícone «Alinhavar» novamente para desativar os pontos de alinhavo.



## Movendo o bastidor

Se o desenho de bordado for muito grande e exige muito movimento de bastidor, o desenho que foi bordado pode ser movido novamente.

- > Selecione um desenho de bordado.
- > Toque o ícone «Bordar».



- > Toque o ícone «Mover o bastidor».
- > Gire o «Botão multifuncional superior» para mover o bastidor horizontalmente.
- > Gire o «Botão multifuncional inferior» para mover o bastidor verticalmente.



- > Toque o ícone «Bordar» na navegação do processo para aceitar as configurações.



## Controle da seqüência de bordado quando a linha se rompe

Quando a linha se rompe, a agulha pode ser reposicionada no desenho de bordado por meio do controle da seqüência de bordado.

- > Selecione um desenho de bordado.
- > Toque o ícone «Bordar».



- > Toque o ícone «Controle da seqüência de bordado quando a linha se rompe».
  - Na área esquerda da tela, uma visão compacta do desenho de bordado é exibida. Na área direita da tela, a visão ampliada do desenho de bordado é exibida.
- > Selecione a posição desejada na visão compacta usando a caneta de toque/dedo.
- > Gire o «Botão multifuncional superior» para mover o bastidor ponto por ponto.
- > Gire o «Botão multifuncional inferior» para mover o bastidor em etapas grandes.
  - O número no ícone de contorno amarelo indica o número de pontos dentro da seqüência do bordado.



- > Toque o ícone «0-9» para selecionar o ponto desejado por entrada.



## Cortando pontos de conexão

A função é ativada por padrão e os pontos de conexão são cortados automaticamente. Quando a função é desativada, os pontos de conexão entre os desenhos de bordado devem ser cortados manualmente.

- > Selecione um desenho de bordado.
- > Toque o ícone «Bordar».



- > Toque o ícone de contorno amarelo «Cortar os pontos de conexão» para desativar a função.
- > Toque o ícone de contorno amarelo «Cortar os pontos de conexão» novamente para ativar a função.



## Reduzindo alterações de cor

Quando os desenhos de bordado se sobrepõem, as alterações de cor **não podem** ser reduzidas.

- > Selecione um desenho de bordado.
- > Toque o ícone «Bordar».



- > Toque o ícone «Reduzir mudança de linha».
  - Cores idênticas do desenho de bordado são reduzidas para uma cor.



## Padrão de bordado multicolor ligado/desligado

Os padrões de bordado multicores também podem ser bordados a uma cor.

- > Selecionar padrão de bordado.
- > Pressionar o campo «Bordar».



- > Pressionar o campo «Padrão de bordado multicolor ligado/desligado».
  - O padrão de bordado é bordado a uma cor.



## Bordado infinito

Permite retomar o bordado das bordas que já havia sido iniciado, mesmo que a máquina tenha sido desligada e ligada novamente.

Pré-requisito:

- Um desenho de bordado para bordas deve ser salvo em Configurações pessoais. Os pontos de referência devem ser definidos no desenho de bordado.

- > Selecione o desenho de bordado para bordas das Configurações pessoais.
- > Toque o ícone «Bordar».



- > O ícone «Bordado infinito» se torna visível na barra direita com a rolagem para cima.
- > Toque o ícone «Bordado infinito».

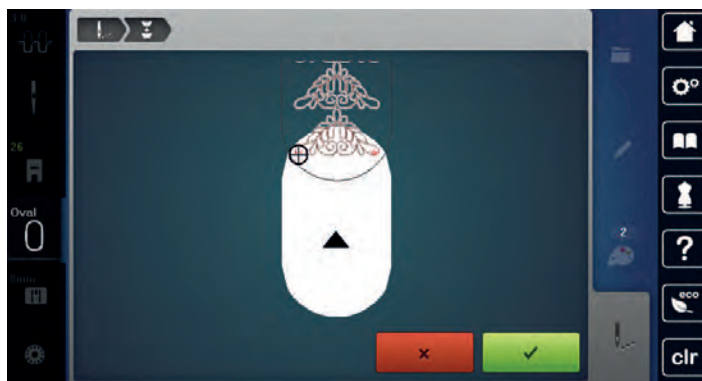

- > Remova o bastidor e mova o tecido no bastidor de modo que os pontos de referência costurados estejam na parte superior da área bordada e pelo menos 3 cm (1,8 pol.) da borda superior do bastidor.
- > Conecte o bastidor.

- > Toque o ícone «Confirmar».
  - O bastidor é movido automaticamente para perto do último ponto.
  - O ícone «AUTO» é ativado e o bastidor se move automaticamente para perto do último ponto de referência.
- > Usando os ícones de seta, determine em qual lado da parte bordada o próximo ponto de referência deve ser colocado.
- > Gire o «botão Multifunção superior» ou o «Botão multifuncional inferior» para posicionar o bastidor de forma exata.

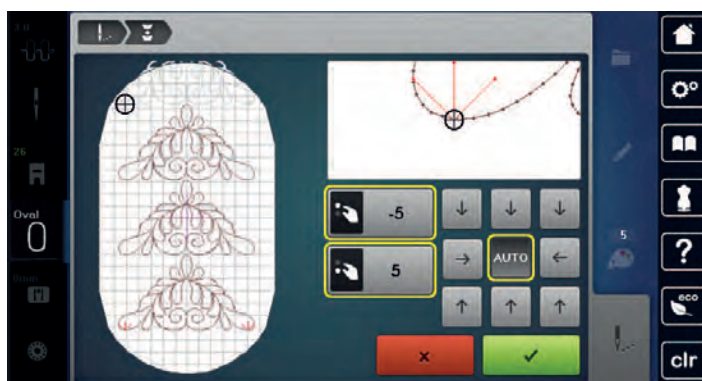

- > Toque o ícone «Confirmar».
- > Pressione o botão «Iniciar/Parar» e reinicie o bordado.
- > Repita estas etapas até que o comprimento desejado da borda seja bordado.

### Apresentação da cor

É possível selecionar individualmente cada cor de um padrão de bordado. O padrão de bordado move-se, então, para o primeiro ponto da cor ativa. A cor ativa pode ser impressa individualmente ou noutra sequência.

- > Selecionar padrão de bordado.
- > Pressionar o campo «Bordar».



- > Pressionar o campo «Rolar para baixo» para selecionar a cor seguinte do padrão de bordado.
- > Pressionar o campo «Rolar para cima» para selecionar a cor anterior do padrão de bordado.

### 5.11 Bordando com o braço livre

O bordado com braço livre é definido para o bordado em tecidos tubulares ou roupas posicionados ao redor do braço livre da máquina de bordar enquanto são bordados. Frequentemente usado com luvas, pernas de calças ou roupas muito estreitas.



Uma peça tubular de tecido pode ser facilmente puxada sobre o braço livre da máquina quando o braço estiver posicionado à esquerda na posição estacionária antes do bastidor ser conectado ou removido. Pressione o botão «Iniciar/Parar» para mover o bastidor de bordado de volta para última posição novamente.

Certifique-se de usar uma bobina cheia, pois o bastidor de bordado precisa ser removido para a troca da bobina.

Bordas podem ser fechadas em anel facilmente e precisamente ao longo da borda do tubo. Antes de bordar o último desenho de bordado, após reposicionar o tecido no bastidor, ative a função «Posicionamento exato» no modo editar. Usando a subfunção «Posicionamento de ponto livre» alinhe o desenho de bordado que ainda falta precisamente.

A mobilidade do braço de bordar pode ser limitada ou impedida com tubos muito estreitos. Portanto, certifique-se de que o bastidor de bordar possa avançar e recuar suficientemente. Um impedimento do braço de bordar causado por um tubo muito apertado pode resultar no deslocamento do desenho de bordado ou no dano do tecido.

### Verifique a mobilidade do braço livre

Observação: Com pequenos tubos de tecido, desative o "sem-linha" em Ajustes da máquina, se necessário.

- > Abra o desenho de bordado na máquina e edite-o como desejar.
- > Marque a posição e o tamanho do desenho de bordado no tecido de forma adequada.
- > Selecione o menor bastidor de bordado possível.
- > Prenda ou estique no bastidor de bordado o tecido junto com a entreteia apropriada, dependendo da entreteia.
- > Puxe o tubo de tecido cuidadosamente sobre o braço livre da máquina e conecte o bastidor de bordado no fixador do módulo de bordar.
- > Se necessário, reposicione o desenho de bordado.
- > Verifique previamente se o bastidor de bordado pode ser movido para frente e para trás de acordo com o tamanho do desenho de bordado.
- > Toque o ícone «Verificar tamanho do desenho de bordado».
- > Após a verificação bem-sucedida do tamanho do desenho de bordado, inicie o processo de bordar.

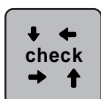

Instruções detalhadas sobre bordado, uso de materiais adequados ou seleção das configurações de bordado necessárias da máquina podem ser encontradas no «Tutorial» sob técnicas de bordado --> Bordar.

## 5.12 Gerenciar padrão de bordado

### Vista geral Gerenciar padrão de bordado



- |   |                             |   |                           |
|---|-----------------------------|---|---------------------------|
| 1 | Carregar padrão de bordado  | 3 | Guardar padrão de bordado |
| 2 | Adicionar padrão de bordado | 4 | Apagar                    |

### Guardar padrão de bordado na memória própria

No separador «Guardar padrão de bordado», é possível guardar qualquer padrão e também os padrões alterados individualmente.

- > Selecionar padrão de bordado.
- > Editar padrão de bordado.
- > Pressionar o campo «Seleção».



- > Pressionar «Guardar padrão de bordado».
  - O padrão de bordado a guardar possui uma moldura amarela.
- > Pressionar o ícone «Máquina de bordar».
  - O campo «Máquina de bordar» está ativo.
- > Pressionar o campo «Confirmar».

### Salvando o desenho de bordado no pendrive BERNINA

- > Selecione um desenho de bordado.
  - > Edite o desenho de bordado.
  - > Toque o ícone «Seleção».
- 
- > Toque o ícone «Salvar o desenho».
    - O desenho de bordado a ser salvo é contornado em amarelo.
  - > Insira o pendrive BERNINA na porta USB da máquina.
  - > Toque o ícone «Pendrive».
  - > Toque o ícone «Confirmar».

### Substituir o padrão de bordado na memória própria

- > Selecionar padrão de bordado.
  - > Editar padrão de bordado.
  - > Pressionar o campo «Seleção».
- 
- > Pressionar «Guardar padrão de bordado».
    - O padrão de bordado a guardar possui uma moldura amarela.
  - > Pressionar o ícone «Máquina de bordar».
    - O campo «Máquina de bordar» está ativo.
  - > Selecionar o padrão de bordado a substituir.
  - > Pressionar o campo «Confirmar».

### Substituindo o desenho de bordado no pendrive BERNINA

- > Selecione um desenho de bordado.
  - > Edite o desenho de bordado.
  - > Toque o ícone «Seleção».
- 
- > Toque o ícone «Salvar o desenho».
    - O desenho de bordado a ser salvo é contornado em amarelo.
  - > Insira o pendrive BERNINA na porta USB da máquina.
  - > Toque o ícone «Pendrive».
  - > Selecione o desenho de bordado que será substituído.
  - > Toque o ícone «Confirmar».

### Carregar padrão de bordado da memória



- > Pressionar o campo «Selecção».



- > Pressionar o campo «Carregar padrão de bordado».



- > Selecionar a pasta «Padrão de bordado próprio».
- > Selecionar padrão de bordado.

### Carregando um desenho de bordado do pendrive BERNINA



- > Toque o ícone «Selecção».
- > Insira o pendrive BERNINA na porta USB da máquina.



- > Toque o ícone «Pendrive».
- > Selecione um desenho de bordado pessoal.

### Apagar padrão de bordado na memória própria

Os padrões de bordado guardados na própria memória podem ser apagados individualmente.



- > Pressionar o campo «Selecção».



- > Pressionar o campo «Apagar».



- O campo «Máquina de bordar» está ativo.



- > Selecionar o padrão de bordado a apagar.
- > Pressionar o campo «Confirmar».

### Excluindo um desenho de bordado do pendrive BERNINA



- > Toque o ícone «Selecção».



- > Toque o ícone «Excluir».
- > Insira o pendrive BERNINA na porta USB da máquina.



- > Toque o ícone «Pendrive».
- > Selecione o desenho de bordado que será excluído.



- > Toque o ícone «Confirmar».

## 6 Bordar

### 6.1 Bordando através do botão «Iniciar/Parar»

No caso de uma queda de energia, o processo de bordado é interrompido. Após reiniciar, a máquina vai para a posição que foi bordada por último.



- > Pressione o botão «Iniciar/Parar» para iniciar a máquina de bordado.
  - Todas as partes do desenho que sejam da cor atual serão bordadas.
  - A máquina de bordar para automaticamente no final.
  - Ambas as linhas são cortadas automaticamente.
  - A máquina de bordar muda para a próxima cor automaticamente.



- > Troque a linha superior.
- > Pressione o botão «Iniciar/Parar» para bordar com a nova cor.
- > Após completar o desenho de bordado, finalize o processo de bordar tocando o ícone «Finalizar processo de bordar» (1) ou borde o desenho novamente tocando no ícone «Bordado infinito» (2).



### 6.2 Aumentando a velocidade de bordar

Para garantir a melhor qualidade do bordado, a velocidade ao bordar é reduzida dependendo da posição do bordado. Escolha entre as duas opções para bordar em velocidade ideal ou velocidade máxima. Padrão = velocidade ideal. Deve-se considerar que a qualidade do bordado feito na velocidade máxima não pode ser assegurada.

Ligando ou desligando a máquina ativa a velocidade ideal de bordado.

Pré-requisito:

- O desenho de bordado é selecionado.



- > Toque o ícone «Velocidade do bordado».
  - A velocidade máxima é ativada.
- > Toque o ícone «Velocidade do bordado» novamente.
  - A velocidade ideal é ativada.

### 6.3 Ajustando a tensão da linha superior

A configuração padrão de tensão da linha superior é determinada automaticamente após a seleção de um desenho de bordado.

A tensão da linha superior é configurada de modo ideal na fábrica da BERNINA e a máquina é testada. O tamanho da linha Metrosene-/Seralon 100/2 (Companhia Mettler, Suíça) é usado para a linha superior e da bobina.

Ao usar outros tipos de linhas de bordado, a tensão ideal pode variar. Assim, pode ser necessário ajustar a tensão da linha superior de acordo com o projeto de bordado, bem como o desenho de bordado individualmente.



Quanto maior a tensão da linha superior, mais apertada é, o que significa que a linha da bobina será puxada pra cima, no lado superior do tecido. Quando a tensão da linha superior é baixa, será menos apertada, o que significa que a linha da bobina será menos puxada para cima.

Alteração de tensão da linha superior afeta todos os desenhos de bordado. Alterações permanentes de tensão da linha superior podem ser feitas em Ajustes da máquina (veja página 51).



- > Toque o ícone «Tensão da linha superior».
- > Mova o deslizador usando a caneta de toque ou o dedo para aumentar ou reduzir a tensão da linha superior.



- > Toque o ícone de contorno amarelo no lado direito para redefinir a alteração e retornar à configuração padrão.
- > Se a tensão da linha superior foi alterada em Ajustes da máquina, toque o ícone de contorno amarelo à esquerda para redefinir as alterações para padrão em **Ajustes da máquina**.

#### 6.4 Bordando através do pedal de comando (Acessório opcional)

Bordar através do pedal de comando é recomendado somente quando uma sequência pequena for bordada. Durante o bordado, o pedal de comando deve permanecer pressionado o tempo todo.

- > Pressione o pedal de comando para começar a bordar.

## 7 Anexo

### 7.1 Cuidado e limpeza

#### Limpar o visor

- > Limpar o monitor desligado com um pano de microfibras macio e ligeiramente úmido.

#### Removendo restos de linha sob a placa de ponto



##### Componentes acionados eletronicamente

Risco de ferimento próximo à agulha e o gancho.

- > Desligue a máquina e desconecte-a do sistema de alimentação de energia.

Remova os restos de linha sob a placa de ponto regularmente.

- > Remova o pé calcador e a agulha.
- > Remova a placa de ponto.



- > Remova os restos de linhas sob a placa de ponto.

#### Limpendo o gancho



##### Componentes acionados eletronicamente

Risco de ferimento próximo à agulha e o gancho.

- > Desligue a máquina e desconecte-a do sistema de alimentação de energia.

- > Abra a tampa da caixa da bobina.
- > Remova a caixa da bobina.
- > Empurre o suporte de fixação para a esquerda.



- > Abaixe o suporte de fixação junto com a alça de cobertura preta do gancho.

- > Remova o gancho.

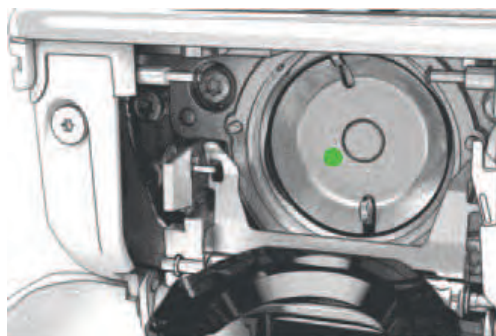

- > Limpe a área onde o gancho se move com o pincel; nunca use um instrumento afiado.
- > Segure o gancho pelo pino no centro com dois dedos.
- > Direcione o gancho, borda inferior à frente, angular de cima para baixo por trás da alça de cobertura do gancho.
- > Posicione o gancho com os dois ressaltos encontrando as aberturas no gancho, a marca colorida no acionador do gancho deve ser visível através do furo no gancho.
- > Insira o gancho.
  - O gancho é magnético, portanto é fixado na posição correta.
- > Feche a alça de cobertura do gancho e o suporte de fixação até que o suporte encaixe.
- > Para verificação, gire o volante.
- > Insira a caixa da bobina.

### Lubrificando o gancho



CUIDADO

#### Componentes acionados eletronicamente

Risco de ferimento próximo à agulha e o gancho.

- > Desligue a máquina e desconecte-a do sistema de alimentação de energia.

ATENÇÃO

#### Lubrificando o gancho

Óleo demais pode sujar o tecido e a linha.

- > Sempre costure uma amostra de teste primeiro.
- > Remova a caixa da bobina.
- > Empurre o suporte de fixação para a esquerda.



- > Abaixe o suporte de fixação junto com a alça de cobertura preta do gancho.

- > Remova o gancho.

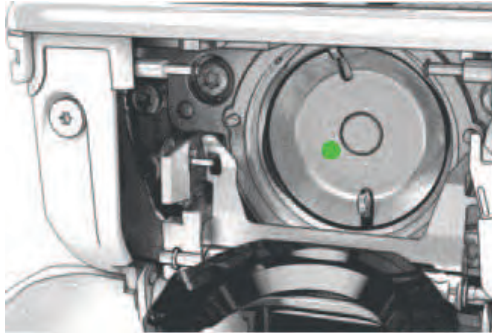

- > Coloque uma gota de óleo BERNINA na pista do gancho.



- > Coloque uma gota de óleo em cada um dos dois depósitos para que os feltros umedeçam e certifique-se de que a superfície marcada em vermelho na luva do gancho permaneça livre de óleo.



- > Segure o gancho pelo pino no centro com dois dedos.
- > Direcione o gancho, borda inferior à frente, angular de cima para baixo por trás da alça de cobertura do gancho.
- > Posicione o gancho com os dois ressaltos encontrando as aberturas no gancho, a marca colorida no acionador do gancho deve ser visível através do furo no gancho.
- > Insira o gancho.
  - O gancho é magnético, portanto é fixado na posição correta.
- > Feche a alça de cobertura do gancho e o suporte de fixação até que o suporte encaixe.
- > Para verificação, gire o volante.
- > Insira a caixa da bobina.



## 7.2 Solução de problemas

Falha	Causa	Reparo
<b>Formação irregular de pontos</b>	Linha superior muito apertada ou muito solta.	> Ajuste a tensão da linha superior.
	Agulha rombuda ou torta.	> Substitua a agulha, e certifique-se de que uma nova agulha de qualidade BERNINA seja usada.
	Agulha de baixa qualidade.	> Use uma agulha nova com a qualidade BERNINA.
	Linha de baixa qualidade.	> Use uma linha de qualidade.
	Combinação de linha/agulha incorreta.	> Combine a linha com o tamanho da agulha.
	Linha passada incorretamente.	> Passe a linha novamente.
<b>Formação irregular de pontos</b>	Caixa da bobina utilizada é incorreta.	> Use a caixa de bobina fornecida, marcada com o triângulo.
<b>Pontos falhos</b>	Agulha incorreta.	> Use o sistema de agulha 130/705H.
	Agulha rombuda ou torta.	> Substitua a agulha.
	Agulha de baixa qualidade.	> Use uma agulha nova com a qualidade BERNINA.
	A agulha está inserida incorretamente.	> Insira a agulha com o lado achatado para trás o máximo que ela entrar no suporte, e aperte o parafuso.
	Ponta incorreta da agulha.	> A ponta da agulha deve corresponder à textura do material.
	<b>Pontos defeituosos</b>	Restos de linha entre os discos de tensão da linha.
Linha passada incorretamente.		> Passe a linha novamente.
Restos de linha embaixo da mola da caixa da bobina.		> Remova os restos de linha sob a mola.







Falha	Causa	Reparo
<b>A linha superior se rompe</b>	Combinação de linha/agulha incorreta.	> Combine a linha com o tamanho da agulha.
	Linha superior está muito apertada.	> Reduza a tensão da linha superior.
	Linha passada incorretamente.	> Passe a linha novamente.
	Linha de baixa qualidade.	> Use uma linha de qualidade.
	A placa de ponto, ou a ponta do gancho, está danificada.	> Contate o revendedor especializado BERNINA mais próximo para o reparo dos danos. > Substitua a placa de ponto.
	A linha está presa na área do estica-linha. 	> Remova o parafuso (1) na tampa frontal com a chave Torx angular. > Puxe a tampa frontal na base ligeiramente para a frente. > Vire a tampa frontal um tanto para cima e remova-a. > Remova os restos de linha. > Recoloque a tampa frontal e aperte o parafuso.
<b>A linha inferior se rompe</b>	A caixa da bobina está danificada.	> Substitua a caixa da bobina.
	O orifício de ponto na placa de ponto está danificado.	> Contate o revendedor especializado BERNINA mais próximo para o reparo dos danos. > Substitua a placa de ponto.
	Agulha rombuda ou torta.	> Substitua a agulha.
<b>A agulha quebra</b>	A agulha está inserida incorretamente.	> Insira a agulha com o lado achatado para trás o máximo que ela entrar no suporte, e aperte o parafuso.
	Linha com nó.	> Use uma linha de qualidade.
<b>O display está inativo</b>	Dados de calibração incorretos.	> Desligue a máquina. > Ligue a máquina e pressione simultaneamente os botões «Definir» e «Centro do desenho de bordado» e mantenha pressionado. > Faça a calibragem do display novamente.
	A função eco está ativa.	> Toque o ícone «eco».
<b>A agulha e a placa de ponto não correspondem</b>	A placa de ponto e a agulha selecionadas não podem ser usadas nessa combinação.	> Substitua a agulha. > Substitua a placa de ponto.

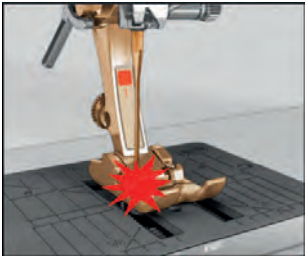

Falha	Causa	Reparo
<b>Velocidade muito lenta</b>	Temperatura ambiente desfavorável.	> Coloque a máquina em um ambiente mais aquecido uma hora antes de usar.
	Configurações em 'Ajustes da máquina'.	> Ajuste a velocidade de costura em Ajustes da máquina. > Ajuste o deslizador.
<b>A máquina não inicia</b>	Temperatura ambiente desfavorável.	> Coloque a máquina em um ambiente mais aquecido uma hora antes de usar. > Conecte e ligue a máquina.
	A máquina está danificada.	> Contate o revendedor especializado BERNINA.
<b>A luz do botão «Iniciar/Parar» não acende</b>	Luz com defeito.	> Contate o revendedor especializado BERNINA.
<b>A luz de costura e a luz no braço livre não acendem</b>	A luz de costura está desativada.	> Pressione o botão «Luz de costura ligada/desligada».
	Configurações em 'Ajustes da máquina'.	> Ative em Ajustes da máquina.
	A luz de costura está com defeito.	> Contate o revendedor especializado BERNINA.
<b>Indicador de linha superior não reage</b>	Configurações em 'Ajustes da máquina'.	> Ative em Ajustes da máquina.
	O indicador da linha superior está com defeito.	> Contate o revendedor especializado BERNINA.
<b>Indicador de linha da bobina não reage</b>	Configurações em 'Ajustes da máquina'.	> Ative em Ajustes da máquina.
	O indicador da linha da bobina está com defeito.	> Contate o revendedor especializado BERNINA.
<b>Erro durante a atualização de software</b>	Pendrive não é reconhecido.	> Use um pendrive BERNINA.
	O processo de atualização está bloqueado e a ampulheta no display está inativa.	> Remova o pendrive. > Desligue a máquina. > Ligue a máquina. > Siga as instruções no display.
	Data de atualização do software não pode ser encontrada.	> Descompacte os dados de atualização. > Salve os dados de atualização do software diretamente na mídia de dados, e não em um arquivo no pendrive.

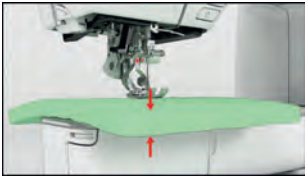
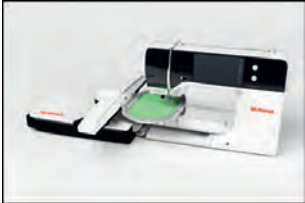

### 7.3 Mensagens de erro

Mensagens no display	Causa	Reparo
	A placa de ponto e a agulha selecionadas não podem ser usadas nessa combinação.	<ul style="list-style-type: none"> <li>&gt; Substitua a agulha.</li> <li>&gt; Substitua a placa de ponto.</li> </ul>
	A agulha não está no seu limite superior.	<ul style="list-style-type: none"> <li>&gt; Ajuste a posição da agulha através do volante.</li> </ul>
	A linha superior terminou.	<ul style="list-style-type: none"> <li>&gt; Passe a linha novamente.</li> </ul>
	A linha superior se rompeu.	<ul style="list-style-type: none"> <li>&gt; Passe a linha novamente.</li> </ul>
	A linha da bobina terminou.	<ul style="list-style-type: none"> <li>&gt; Passe a linha novamente.</li> </ul>
	A linha da bobina se rompeu.	<ul style="list-style-type: none"> <li>&gt; Limpe o gancho.</li> <li>&gt; Passe a linha novamente.</li> </ul>
	O motor principal não está operando.	<ul style="list-style-type: none"> <li>&gt; Gire o volante no sentido horário até que a agulha esteja em sua posição superior.</li> <li>&gt; Remova a placa de ponto.</li> <li>&gt; Remova os restos de linha.</li> <li>&gt; Limpe o gancho.</li> <li>&gt; Remova o gancho e verifique se não há pedaços de pontas de agulhas quebradas no ímã atrás do gancho.</li> </ul>
	O tecido sob o pé calcador é muito grosso.	<ul style="list-style-type: none"> <li>&gt; Reduza a espessura do tecido.</li> </ul>
	O contato entre a máquina e o módulo de bordado é interrompido devido a vibrações.	<ul style="list-style-type: none"> <li>&gt; Certifique-se de que tanto a máquina como o módulo de bordar estejam sobre uma superfície plana e estável.</li> <li>&gt; Conecte o módulo de bordar na máquina.</li> </ul>

Mensagens no display	Causa	Reparo
	<p>A posição da agulha não coincide com o centro do bastidor.</p>	<ul style="list-style-type: none"> <li>&gt; Calibre o bastidor.</li> </ul>
	<p>O módulo de bordado não está conectado.</p>	<ul style="list-style-type: none"> <li>&gt; Conecte o módulo de bordar na máquina.</li> <li>&gt; Contacte o revendedor especializado BERNINA para que sua máquina seja verificada.</li> </ul>
	<p>O bastidor não está conectado.</p>	<ul style="list-style-type: none"> <li>&gt; Conecte o bastidor.</li> </ul>
	<p>O bastidor está conectado.</p>	<ul style="list-style-type: none"> <li>&gt; Remova o bastidor.</li> </ul>
	<p>O movimento do bastidor continua.</p>	<ul style="list-style-type: none"> <li>&gt; Toque o ícone «Confirmar».</li> </ul>
	<p>O desenho do bordado está parcialmente fora do bastidor.</p>	<ul style="list-style-type: none"> <li>&gt; Reposicione o desenho de bordado e reinicie o bordado.</li> </ul>

Mensagens no display	Causa	Reparo
	O desenho do bordado está muito grande.	<ul style="list-style-type: none"> <li>&gt; Reduza o tamanho do desenho de bordado.</li> <li>&gt; Conecte um bastidor maior.</li> </ul>
Capacidade muito baixa no pendrive BERNINA (acessório opcional).	Não há capacidade suficiente no pendrive BERNINA (acessório opcional).	<ul style="list-style-type: none"> <li>&gt; Certifique-se de que o pendrive BERNINA (acessório opcional) seja utilizado.</li> <li>&gt; Exclua os dados do pendrive BERNINA (acessório opcional).</li> </ul>
Nenhum dado personalizado no pendrive BERNINA (acessório opcional).	Nenhum dado personalizado disponível para recuperação no pendrive BERNINA (acessório opcional).	<ul style="list-style-type: none"> <li>&gt; Certifique-se de que os dados e configurações foram salvos no pendrive BERNINA (acessório opcional).</li> </ul>
A recuperação de dados pessoais falhou.	A atualização do software foi bem-sucedida mas os dados personalizados não puderam ser recuperados.	<ul style="list-style-type: none"> <li>&gt; Certifique-se de que os dados e configurações foram salvos no pendrive BERNINA (acessório opcional).</li> <li>&gt; Transfira os dados salvos para a máquina.</li> </ul>
Não há um pendrive BERNINA inserido. Certifique-se de que, durante a atualização automática completa, sempre o mesmo pendrive BERNINA permaneça inserido.	O pendrive BERNINA (acessório opcional) não está inserido.	<ul style="list-style-type: none"> <li>&gt; Use um pendrive BERNINA (acessório opcional) com capacidade livre suficiente.</li> </ul>
A atualização do software falhou.	A última versão do software não pode ser encontrada no pendrive.	<ul style="list-style-type: none"> <li>&gt; Certifique-se de que o arquivo compactado foi descompactado para atualização do software.</li> <li>&gt; Verifique se os dados de atualização do software foram salvos diretamente na mídia de dados, e não em um arquivo no pendrive.</li> <li>&gt; Atualize o software.</li> </ul>
	A máquina precisa de limpeza/lubrificação.	<ul style="list-style-type: none"> <li>&gt; Limpe a máquina.</li> <li>&gt; Lubrifique a máquina.</li> </ul> <p>Informação importante sobre a lubrificação:</p> <ul style="list-style-type: none"> <li>&gt; Óleo demais pode sujar o tecido e a linha.</li> <li>&gt; Após a lubrificação, sempre faça um bordado de teste.</li> </ul>

Mensagens no display	Causa	Reparo
O corte de linha automático (no pegador de linha) necessita de limpeza.	O cortador de linha automático precisa de limpeza. A mensagem aparece quando a máquina é ligada e sempre que 1000 ciclos de corte tiverem sido realizados.	<ul style="list-style-type: none"> <li>&gt; Toque o ícone «Confirmar». <ul style="list-style-type: none"> <li>– A máquina informa sobre a função "Limpar o pegador de linha".</li> </ul> </li> <li>&gt; Limpe o pegador de linha de acordo com as instruções no display. <ul style="list-style-type: none"> <li>– O contador de ciclos de corte é reiniciado.</li> </ul> </li> </ul>
É tempo da manutenção regular. Favor entrar em contato com seu revendedor especializado BERNINA para um agendamento.	<p>A máquina necessita manutenção. A mensagem aparece após o intervalo de manutenção programado ter expirado.</p> <p><b>Informação importante:</b> Ter a manutenção e a limpeza de sua máquina feitas adequadamente, nos intervalos regulares, garante seu bom funcionamento e uma longa vida útil. Ignorar os termos pode afetar a vida operacional e restringir a garantia. O cálculo de custos para a manutenção é regulamentado nacionalmente. Consulte seu revendedor especializado ou sua loja de serviços para mais detalhes.</p>	<ul style="list-style-type: none"> <li>&gt; Contate o revendedor especializado BERNINA.</li> <li>&gt; Excluir a mensagem temporariamente ao tocar no ícone «ESC».</li> </ul> <p>Tendo excluído a mensagem três vezes, a mensagem irá aparecer tão recentemente como se o próximo intervalo de serviço estivesse concluído.</p>

## 7.4 Armazenamento e eliminação

### Armazenar a máquina

Recomendamos que a máquina seja guardada na embalagem original. Se a máquina for guardada em um espaço frio, colocá-la durante cerca de 1 hora antes do uso numa sala com temperatura ambiente.

- > Desligar a máquina e desligar da rede elétrica.
- > Não armazenar a máquina ao ar livre.
- > Proteger a máquina das intempéries.

### Eliminar a máquina

- > Limpar a máquina.
- > Separar os componentes por matéria-prima e eliminar de acordo com a legislação e normas em vigor no local.

## 7.5 Dados técnicos

Termo	Valor	Unidade
Espessura máxima de tecido	12,5 (0,49)	mm (pol.)
Luz de costura	30	LED
Velocidade máxima	1000	Pontos por minuto
Medidas sem o pino de carretel (L × A × P)	522 × 358 × 214 (20,55 × 14,09 × 8,43)	mm (pol.)
Peso	13,5 (29,76)	kg (lb)
Consumo de energia	140	W
Tensão elétrica de entrada	100 – 240	V
Classe de proteção (Engenharia Elétrica)	II	

## 8 Vista geral Modelo

### 8.1 Vista geral Padrão de bordado

#### Editando desenhos de bordado

Deixe sua criatividade correr livremente. Uma vasta seleção de desenhos de bordado está à sua disposição.

Se visualizar um dos seguintes pictogramas abaixo de um número do desenho de bordado, você pode encontrar informações adicionais em





[www.bernina.com/7series](http://www.bernina.com/7series).

	Ponto destacado		Punchwork Design (desenho)
	Bordado de furo		Bordado de cordão
	Bordado de franja		Projetos no bastidor
	Aplicação		Fontes estufadas
	CutWork Design (desenho)		Quilting
	PaintWork Design (desenho)		Trapunto
	CrystalWork Design (desenho)		



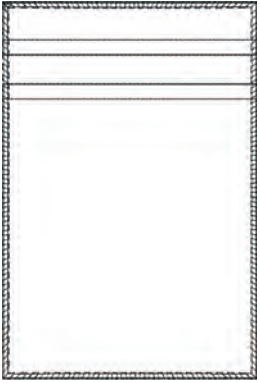

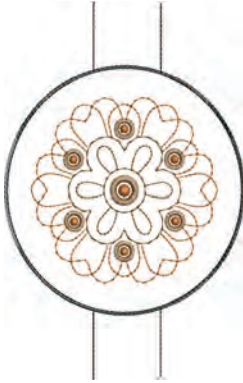



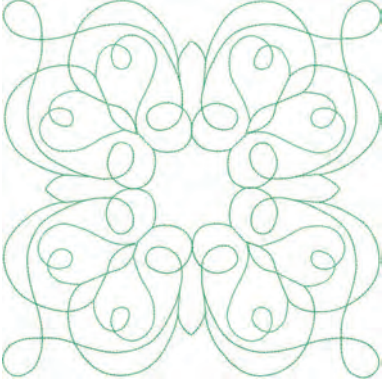

#### Projetos

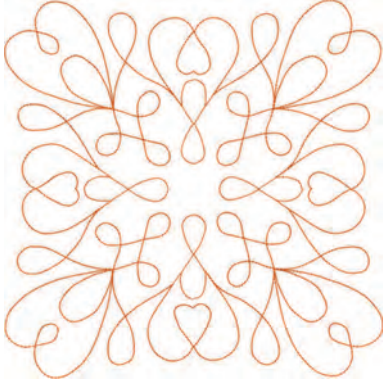
Encontre instruções de bordado mais detalhadas em [www.bernina.com/700designs](http://www.bernina.com/700designs)





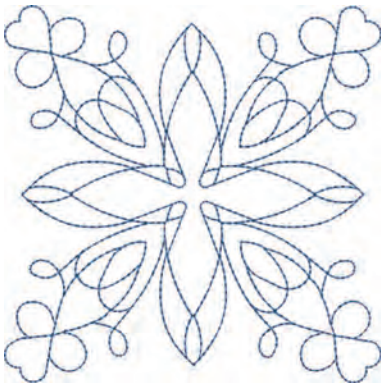









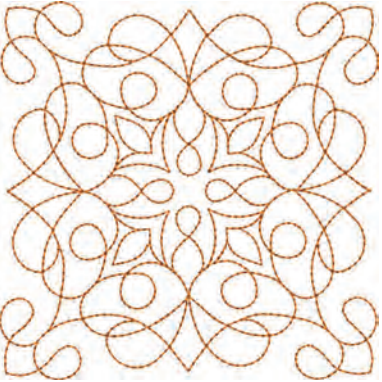



Nº. Largura x Altura em mm	Desenho de bordado Cores	Nº. Largura x Altura em mm	Desenho de bordado Cores
BE700701  208,7 X 201,6	 	12604-02  45,0 x 152,8	 







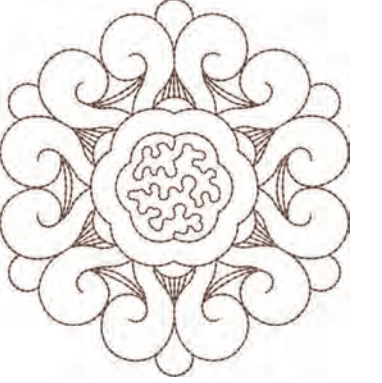

Nº.	Desenho de bordado	Nº.	Desenho de bordado
Largura x Altura em mm	Cores	Largura x Altura em mm	Cores
21519-03  108,4 x 161,2	 	19999-032  90,4 x 143,0	 











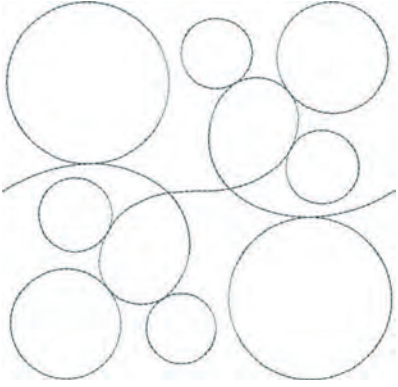

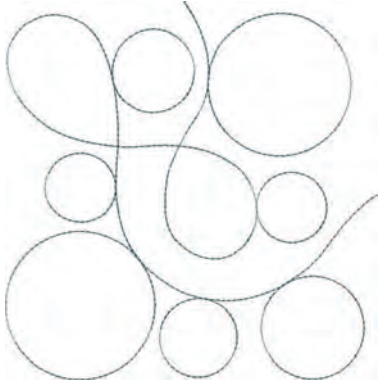

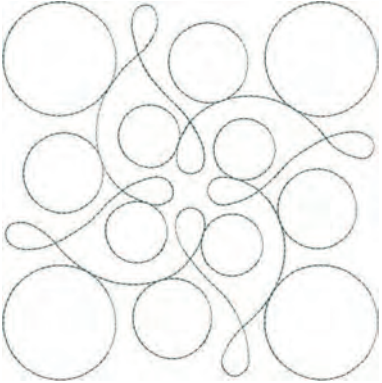
### Desenhos de Quilting

Nº.	Desenho de bordado	Nº.	Desenho de bordado
Largura x Altura em mm	Cores	Largura x Altura em mm	Cores
BD289  95,0 x 94,7	 	BD285  202,0 x 201,0	 
BD288  202,0 x 201,0	 	BD292  94,8 x 95,1	 





















Nº. Largura x Altura em mm	Desenho de bordado Cores	Nº. Largura x Altura em mm	Desenho de bordado Cores
BD299  94,5 x 95,0	 	BD308  95,0 x 94,4	 
BD413  97,1 x 97,2	 	BD837  123,6 x 123,6	 
12380-43  123,5 x 123,5	 	12380-30  89,2 x 96,3	 

Nº. Largura x Altura em mm	Desenho de bordado Cores	Nº. Largura x Altura em mm	Desenho de bordado Cores
12380-04  83,1 x 89,9	 	12380-08  89,2 x 89,1	 
12380-09  111,6 x 61,6	 	12380-22  110,6 x 60,9	 
12380-10  152,0 x 356,7	 	BD796  47,2 x 174,5	 

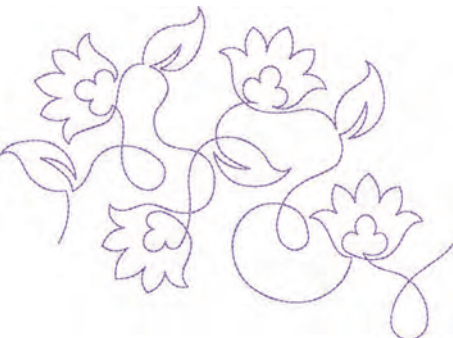







Nº. Largura x Altura em mm	Desenho de bordado Cores	Nº. Largura x Altura em mm	Desenho de bordado Cores
BD800  127,3 x 122,4	 	BD801  122,2 x 124,2	 
BD804  122,9 x 123,6	 	BD394  97,0 x 96,8	 
BD412  89,4 x 53,2	 	BD513  63,5 x 63,4	 































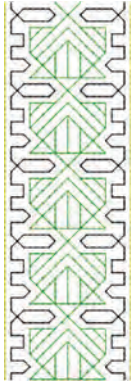

Nº. Largura x Altura em mm	Desenho de bordado Cores	Nº. Largura x Altura em mm	Desenho de bordado Cores
BD514  63,5 x 62,9	 	BD553  113,8 x 121,1	 
BD567  107,9 x 108,2	 	BD554  109,9 x 109,9	 
BD659  66,6 x 219,1	 	BD665  160,3 x 117,8	 

Nº.	Desenho de bordado	Nº.	Desenho de bordado
Largura x Altura em mm	Cores	Largura x Altura em mm	Cores
HE959  120,6 x 120,6	 		

### Bordas e Renda

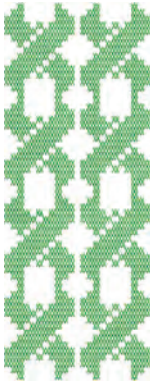











Nº.	Desenho de bordado	Nº.	Desenho de bordado
Largura x altura em mm	Cores	Largura x altura em mm	Cores
82011-30 107,2 x 130,3	 	82011-28 133,6 x 99,4	 
NB952 108,2 x 119,4	 	OC00303  100,6 x 110,6	 

Nº. Largura x altura em mm	Desenho de bordado Cores	Nº. Largura x altura em mm	Desenho de bordado Cores
12410-08  80,5 x 168,3	 	12410-07  115,5 x 158,8	 
12410-15  29,1 x 133,5	 	12454-05  117,0 x 108,3	 
12454--06  116,6 x 47,6	 	12454-07  48,5 x 57,4	 

Nº. Largura x altura em mm	Desenho de bordado Cores	Nº. Largura x altura em mm	Desenho de bordado Cores
FA981 35,1 x 142,3	 	BE790701 113,6 x 230,1	 
BE790704 72,5 x 217,2	 	BE790703 70,7 x 185,0	 
BE790702 73,0 x 190,5	 	21013-29 40,2 x 152,0	 







Nº. Largura x altura em mm	Desenho de bordado Cores	Nº. Largura x altura em mm	Desenho de bordado Cores
21013-30 75,8 x 75,9	 	12398-29  26,4 x 152,9	 
12398-30  76,8 x 76,9	 	OC33411  24,2 x 177,1	 
CM471 59,1 x 190,8	 	FB403 52,2 x 208,5	 

Nº. Largura x altura em mm	Desenho de bordado Cores	Nº. Largura x altura em mm	Desenho de bordado Cores
FQ785 92,6 x 342,0	 	FQ969 51,6 x 161,9	 
FQ736 7,9 x 253,1	 	BD582 48,6 x 171,1	 
NA912 115,1 x 15,8	 	NA914 120,3 x 18,8	 















Nº.	Desenho de bordado	Nº.	Desenho de bordado
Largura x altura em mm	Cores	Largura x altura em mm	Cores
NB478 121,7 x 85,5	 	FQ945 93,8 x 95,1	 
FB422  52,3 x 33,8	 	FB423  132,9 x 53,6	 

### Infantil

Nº.	Desenho de bordado	Nº.	Desenho de bordado
Largura x altura em mm	Cores	Largura x altura em mm	Cores
BE790305  118,3 x 145,5	 	12535-03 160,6 x 120,3	 









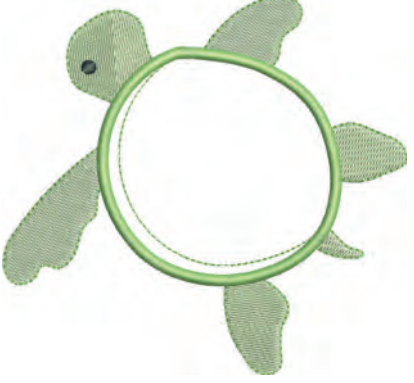

Nº. Largura x altura em mm	Desenho de bordado Cores	Nº. Largura x altura em mm	Desenho de bordado Cores
BE790302 68,3 x 66,3	 	BE790303 69,5 x 70,1	 
BE790304 127,2 x 65,8	 	BE790307  141,5 x 126,9	 
BE790308  191,3 x 219,6	 	12421-03 45,8 x 48,3	 















Nº. Largura x altura em mm	Desenho de bordado Cores	Nº. Largura x altura em mm	Desenho de bordado Cores
NB193 113,3 x 96,2	 	CM384 77,4 x 80,7	 
CM226  63,3 x 63,1	 	CM193  106,7 x 127,4	 
CM220  71,5 x 71,8	 	WP325 77,9 x 94,0	 

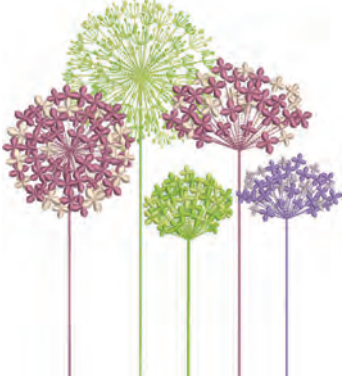



Nº. Largura x altura em mm	Desenho de bordado Cores	Nº. Largura x altura em mm	Desenho de bordado Cores
CM428 78,2 x 106,4	 	CM404 47,2 x 165,4	 
CM368 70,2 x 140,1	 	CM147 55,0 x 99,6	 
CM022 89,1 x 97,1	 	CM442 46,5 x 47,0	 















Nº. Largura x altura em mm	Desenho de bordado Cores	Nº. Largura x altura em mm	Desenho de bordado Cores
CM362  120,6 x 113,0	 	WP201 76,2 x 92,0	 
CM286 97,9 x 82,4	 	CK970 84,8 x 81,6	 
RC765 100,5 x 99,0	 		











### Flores

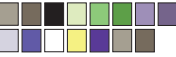





Nº. Largura x altura em mm	Desenho de bordado Cores	Nº. Largura x altura em mm	Desenho de bordado Cores
80001-23 85,0 x 101,6	 	82006-02 128,6 x 205,1	 
BE790404 202,0 x 225,8	 	12392-1  112,6 x 157,4	 
12392-13 112,6 x 203,4	 	12457-13 113,1 x 130,3	 

Nº. Largura x altura em mm	Desenho de bordado Cores	Nº. Largura x altura em mm	Desenho de bordado Cores
12457-06 106,3 x 172,3	 	BE790401 205,7 x 242,0	 
BE790405 125,9 x 185,4	 	FS142 69,3 x 143,8	 
82004-34  198,8 x 281,3	 	BE790409 188,4 x 215,3	 

Nº. Largura x altura em mm	Desenho de bordado Cores	Nº. Largura x altura em mm	Desenho de bordado Cores
BE790402 146,5 x 280,0	 	FQ061 75,2 x 92,8	 
FQ801 46,0 x 112,5	 	FQ273 88,6 x 193,4	 
FQ055 84,6 x 100,5	 	FQ982 150,1 x 218,5	 







Nº. Largura x altura em mm	Desenho de bordado Cores	Nº. Largura x altura em mm	Desenho de bordado Cores
FB268  123,7 x 87,3	 	FQ934  119,1 x 192,4	 
CM418  45,7 x 87,4	 	FQ972  111,6 x 73,2	 
FQ548  93,8 x 159,3	 	NB513  103,7 x 111,7	 









Nº. Largura x altura em mm	Desenho de bordado Cores	Nº. Largura x altura em mm	Desenho de bordado Cores
FQ274 63,0 x 77,7		NB668 114,3 x 165,1	
FQ331 84,6 x 63,5		FQ738 51,6 x 101,4	
FQ434 100,0 x 162,2		FB419 64,3 x 56,5	















Nº. Largura x altura em mm	Desenho de bordado Cores	Nº. Largura x altura em mm	Desenho de bordado Cores
WS673 67,7 x 170,1			

### Estações





Nº. Largura x altura em mm	Desenho de bordado Cores	Nº. Largura x altura em mm	Desenho de bordado Cores
12384-02 132,9 x 203,4		12384-11 84,3 x 189,8	
12443-03 120,5 x 161,4		12443-11 73,4 x 193,1	

Nº. Largura x altura em mm	Desenho de bordado Cores	Nº. Largura x altura em mm	Desenho de bordado Cores
12427-01 133,8 x 167,6	 	12427-11 81,6 x 126,2	 
12400-03 123,4 x 161,3	 	12400-11 74,1 x 211,9	 
HG319 88,6 x 151,5	 	HG301 123,9 x 122,4	 













Nº. Largura x altura em mm	Desenho de bordado Cores	Nº. Largura x altura em mm	Desenho de bordado Cores
BD603 80,7 x 78,3	 ■	HE919 89,1 x 69,2	 ■ ■ ■
HG053 122,1 x 121,8	 ■ ■ ■ ■	NB317 87,4 x 86,9	 ■ ■ ■ ■ ■ ■
NB769 128,5 x 124,7	 ■	NA146 63,3 x 69,6	 ■ ■ ■ ■ ■ ■ ■ ■ ■ ■





Nº. Largura x altura em mm	Desenho de bordado Cores	Nº. Largura x altura em mm	Desenho de bordado Cores
NB039 97,0 x 127,0	 	FQ749 77,6 x 94,8	 
HG460 91,8 x 98,1	 		

### Enfeites













Nº. Largura x altura em mm	Desenho de bordado Cores	Nº. Largura x altura em mm	Desenho de bordado Cores
BE790501 199,5 x 276,4	 	WP428 132,4 x 119,0	 

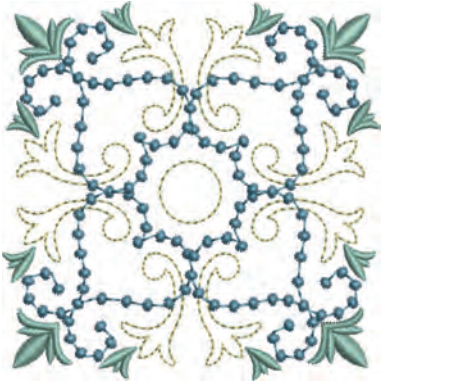















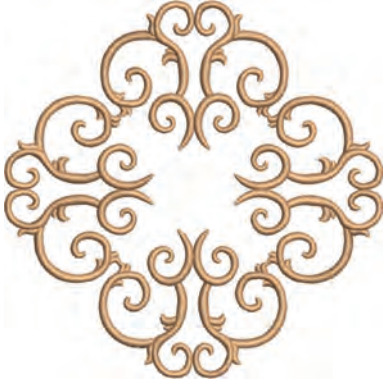

Nº. Largura x altura em mm	Desenho de bordado Cores	Nº. Largura x altura em mm	Desenho de bordado Cores
12576-05 189,5 x 229,4	 	12473-04 93,6 x 184,2	 
12620-12 94,6 x 109,4	 	21008-15 119,5 x 119,9	 
82006-30  99,9 x 174,6	 	BE790503 130,0 x 130,9	 

Nº. Largura x altura em mm	Desenho de bordado Cores	Nº. Largura x altura em mm	Desenho de bordado Cores
BE790504 121,3 x 121,3	 	FB126 86,9 x 102,2	 
82005-01  175,6 x 109,1	 	21003-26  123,0 x 124,1	 
82006-36  121,8 x 123,0	 	BE790403 140,0 x 130,4	 



Nº. Largura x altura em mm	Desenho de bordado Cores	Nº. Largura x altura em mm	Desenho de bordado Cores
NB018 90,3 x 97,1	 	NB728 97,5 x 112,6	 
NB403 78,1 x 78,3	 	HG079 116,0 x 116,1	 
FB457 107,7 x 83,6	 	FQ881 129,2 x 129,3	 













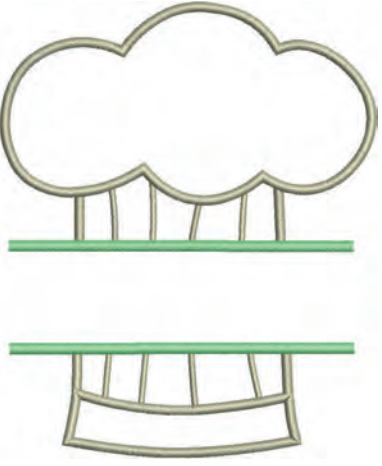

Nº. Largura x altura em mm	Desenho de bordado Cores	Nº. Largura x altura em mm	Desenho de bordado Cores
FB336 122,0 x 122,0	 	FB377 121,0 x 92,5	 
FQ870 122,1 x 105,1	 	FB385 131,1 x 127,8	 
FQ072 79,7 x 101,6	 	NB101 99,2 x 99,3	 

Nº. Largura x altura em mm	Desenho de bordado Cores	Nº. Largura x altura em mm	Desenho de bordado Cores
NB373 121,4 x 176,8	 ■	WS649 125,4 x 248,3	 ■ ■ ■
NB708 137,8 x 127,7	 ■ ■	FB433 120,9 x 120,9	 ■ ■ ■













### Esporte

Nº. Largura x altura em mm	Desenho de bordado Cores	Nº. Largura x altura em mm	Desenho de bordado Cores
BE790601 80,2 x 80,2	 ■ ■	BE790602 80,3 x 75,6	 ■ ■ ■

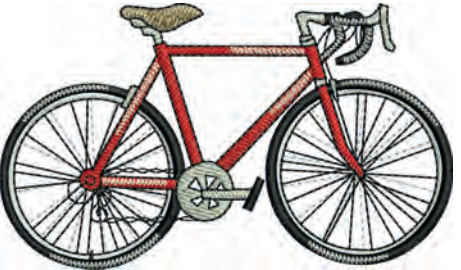











Nº. Largura x altura em mm	Desenho de bordado Cores	Nº. Largura x altura em mm	Desenho de bordado Cores
12611-08  80,0 x 119,7	 	12611-18  130,2 x 157,6	 
BE790603 80,5 x 74,8	 	BE790604 79,8 x 80,3	 
BE790605 79,5 x 79,5	 	BE790606 100,2 x 86,0	 









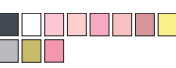

Nº. Largura x altura em mm	Desenho de bordado Cores	Nº. Largura x altura em mm	Desenho de bordado Cores
SP266 75,8 x 54,2	 	SP989 101,6 x 82,5	 
SR067 87,5 x 96,9	 	LT870 97,5 x 57,0	 
SR589 66,5 x 95,2	 	FB158 39,5 x 53,3	 



## Ásia

Nº. Largura x altura em mm	Desenho de bordado Cores	Nº. Largura x altura em mm	Desenho de bordado Cores
NB124 172,4 x 132,0	 	BE790801 137,8 x 137,7	 
BE790802 36,2 x 116,9	 	BE790803 22,4 x 215,9	 
FQ212 61,6 x 61,9	 	FB492 86,8 x 293,2	 

Nº. Largura x altura em mm	Desenho de bordado Cores	Nº. Largura x altura em mm	Desenho de bordado Cores
FQ194 120,2 x 118,5	 	FQ217 84,8 x 59,2	 
FA427 111,8 x 66,1	 	FB276 124,8 x 112,1	 
FB283 102,4 x 109,4	 	FB490 67,7 x 67,7	 

Nº.	Desenho de bordado	Nº.	Desenho de bordado
Largura x altura em mm	Cores	Largura x altura em mm	Cores
FB491 31,7 x 165,6	 	NB491 79,2 x 168,4	 
FB484 66,8 x 59,2	 	WP423 90,4 x 157,9	 





### Monogramas charmosos

Nº.	Desenho de bordado	Nº.	Desenho de bordado
Largura x altura em mm	Cores	Largura x altura em mm	Cores
12587-01 58,7 x 89,7	 	12587-02 52,0 x 89,9	 







Nº. Largura x altura em mm	Desenho de bordado Cores	Nº. Largura x altura em mm	Desenho de bordado Cores
12587-03 45,4 x 89,9	 <input data-bbox="295 813 319 840" type="checkbox"/>	12587-04 56,8 x 90,6	 <input data-bbox="991 813 1015 840" type="checkbox"/>
12587-05 50,4 x 90,2	 <input data-bbox="295 1288 319 1314" type="checkbox"/>	12587-06 57,0 x 89,7	 <input data-bbox="991 1288 1015 1314" type="checkbox"/>
12587-07 39,1 x 90,4	 <input data-bbox="295 1762 319 1789" type="checkbox"/>	12587-08 61,9 x 90,3	 <input data-bbox="991 1762 1015 1789" type="checkbox"/>















Nº. Largura x altura em mm	Desenho de bordado Cores	Nº. Largura x altura em mm	Desenho de bordado Cores
12587-15 44,5 x 90,1	 <input data-bbox="293 813 320 842" type="checkbox"/>	12587-16 63,2 x 89,6	 <input data-bbox="989 813 1016 842" type="checkbox"/>
12587-17 54,2 x 89,2	 <input data-bbox="293 1288 320 1317" type="checkbox"/>	12587-18 64,1 x 90,3	 <input data-bbox="989 1288 1016 1317" type="checkbox"/>
12587-19 56,1 x 90,4	 <input data-bbox="293 1762 320 1792" type="checkbox"/>	12587-20 56,9 x 89,9	 <input data-bbox="989 1762 1016 1792" type="checkbox"/>











Nº. Largura x altura em mm	Desenho de bordado Cores	Nº. Largura x altura em mm	Desenho de bordado Cores
12587-21 62,0 x 91,1	 <input data-bbox="293 813 320 842" type="checkbox"/>	12587-22 64,4 x 91,3	 <input data-bbox="992 813 1019 842" type="checkbox"/>
12587-23 64,6 x 90,2	 <input data-bbox="293 1288 320 1317" type="checkbox"/>	12587-24 62,4 x 90,7	 <input data-bbox="992 1288 1019 1317" type="checkbox"/>
12587-25 51,7 x 91,5	 <input data-bbox="293 1762 320 1792" type="checkbox"/>	12587-26 67,8 x 89,6	 <input data-bbox="992 1762 1019 1792" type="checkbox"/>

Nº. Largura x altura em mm	Desenho de bordado Cores	Nº. Largura x altura em mm	Desenho de bordado Cores
12587-53 67,4 x 22,9	 <input data-bbox="295 593 319 627" type="checkbox"/>	12587-54 50,1 x 106,8	 <input data-bbox="994 813 1018 846" type="checkbox"/>
12587-55 70,5 x 144,7	 <input data-bbox="295 1288 319 1321" type="checkbox"/>	12587-56 49,0 x 100	 <input data-bbox="994 1288 1018 1321" type="checkbox"/>
12587-57 57,5 x 20,3	 <input data-bbox="295 1545 319 1579" type="checkbox"/>	12587-58 52,9 x 116,3	 <input data-bbox="994 1762 1018 1796" type="checkbox"/>







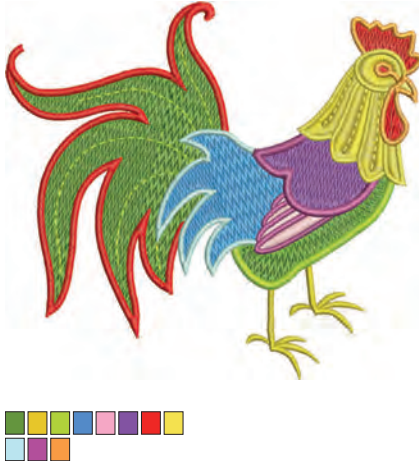

Nº. Largura x altura em mm	Desenho de bordado Cores	Nº. Largura x altura em mm	Desenho de bordado Cores
12587-59 33,0 x 94,7	 <input type="checkbox"/>	12587-60 126,1 x 126,0	 <input type="checkbox"/>
12587-61 35,7 x 28,8	 <input type="checkbox"/>	12587-62 35,6 x 33,8	 <input type="checkbox"/>

### Animais



Nº. Largura x altura em mm	Desenho de bordado Cores	Nº. Largura x altura em mm	Desenho de bordado Cores
CM140 88,1 x 97,7	 	CM142 56,5 x 66,7	 





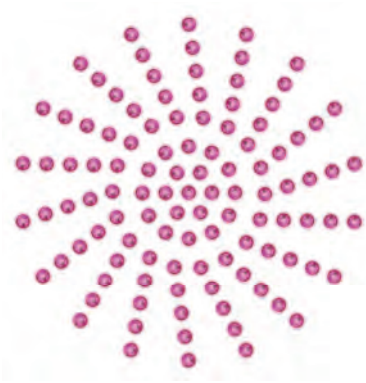

Nº. Largura x altura em mm	Desenho de bordado Cores	Nº. Largura x altura em mm	Desenho de bordado Cores
FB258 83,2 x 184,0		FQ106 109,3 x 108,9	
FQ617 118,0 x 198,3		FQ624 64,5 x 144,2	
MT022 123,2 x 125,4		MT028 103,3 x 93,4	









Nº.	Desenho de bordado	Nº.	Desenho de bordado
Largura x altura em mm	Cores	Largura x altura em mm	Cores
WM785 84,6 x 103,4	 	WP217 93,3 x 78,1	 
WP244 136,8 x 172,4	 	WS610 127,3 x 111,1	 

### DesignWorks

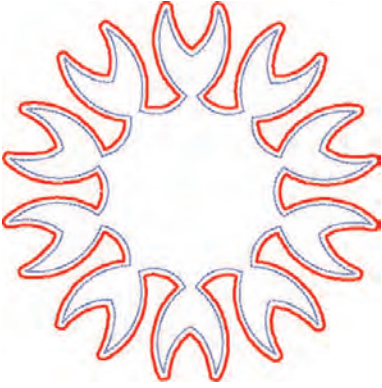

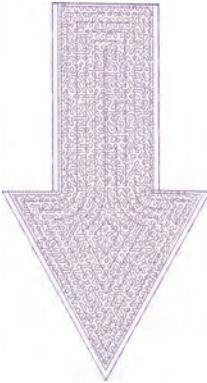

Nº.	Desenho de bordado	Nº.	Desenho de bordado
Largura x altura em mm	Cores	Largura x altura em mm	Cores
DW11  70 x 71		BE790901  181 x 252	

Nº. Largura x altura em mm	Desenho de bordado Cores	Nº. Largura x altura em mm	Desenho de bordado Cores
BE790903  181 x 292		BE790905  104 x 227	
BE790906  192 x 195		BE790909  167 x 322	
DW07  114 x 152		DW05  105 x 94	
DW10  184 x 184		DW08  100 x 206	











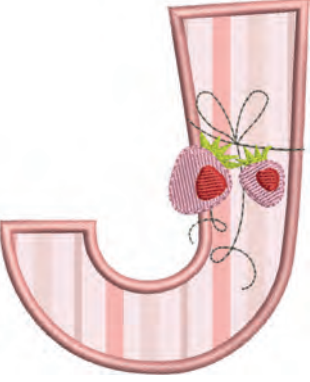

Nº.	Desenho de bordado	Nº.	Desenho de bordado
Largura x altura em mm	Cores	Largura x altura em mm	Cores
BE700121  196 x 197		BE700122  119 x 37	
BE700123  112 x 205		BE700124  141 x 134	

### Monogramas em rosa

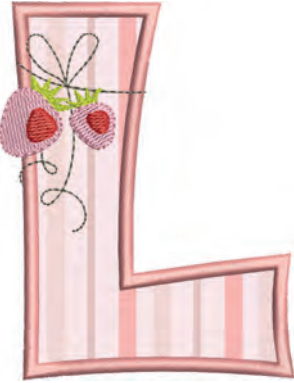









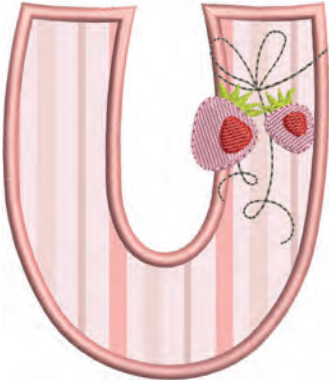

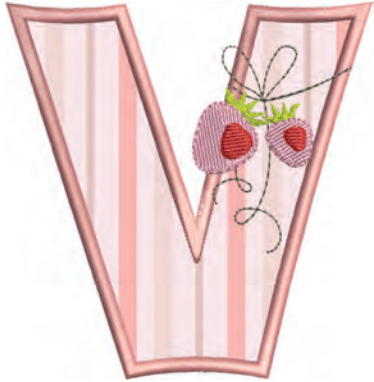

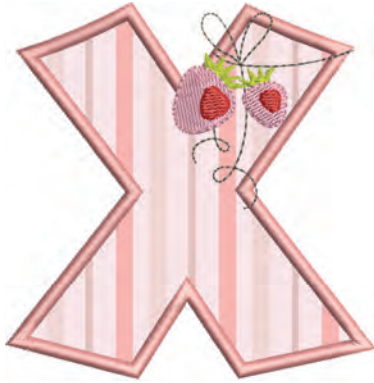

Nº.	Desenho de bordado	Nº.	Desenho de bordado
Largura x altura em mm	Cores	Largura x altura em mm	Cores
BE790101  75,0 x 89,4		BE790102  73,0 x 89,4	

Nº. Largura x altura em mm	Desenho de bordado Cores	Nº. Largura x altura em mm	Desenho de bordado Cores
BE790103  64,7 x 92,8	 	BE790104  90,4 x 97,5	 
BE790105  60,9 x 89,6	 	BE790106  63,5 x 89,9	 
BE790107  79,6 x 89,9	 	BE790108  70,5 x 90,0	 

Nº. Largura x altura em mm	Desenho de bordado Cores	Nº. Largura x altura em mm	Desenho de bordado Cores
BE790109  32,2 x 100,6	 	BE790110  73,5 x 89,4	 
BE790111  65,0 x 89,4	 	BE790112  70,1 x 89,7	 
BE790113  88,8 x 90,1	 	BE790114  76,4 x 90,6	 

Nº. Largura x altura em mm	Desenho de bordado Cores	Nº. Largura x altura em mm	Desenho de bordado Cores
BE790115  74,4 x 89,3	 	BE790116  71,1 x 102,9	 
BE790117  82,1 x 100,8	 	BE790118  73,6 x 103,8	 
BE790119  60,6 x 89,5	 	BE790120  71,8 x 99,6	 

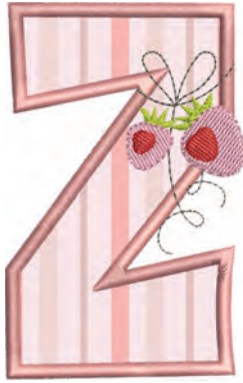

































Nº. Largura x altura em mm	Desenho de bordado Cores	Nº. Largura x altura em mm	Desenho de bordado Cores
BE790121  77,4 x 89,7	 	BE790122  86,9 x 89,3	 
BE790123  104,6 x 89,4	 	BE790124  90,6 x 92,2	 
BE790125  84,1 x 89,4	 	BE790126  56,5 x 88,9	 

### Monogramas em azul







Nº. Largura x altura em mm	Desenho de bordado Cores	Nº. Largura x altura em mm	Desenho de bordado Cores
BE790201  84,9 x 95,3	 	BE790202  79,7 x 95,1	 
BE790203  78,7 x 95,3	 	BE790204  104,4 x 96,5	 
BE790205  83,7 x 95,2	 	BE790206  77,7 x 96,0	 



Nº. Largura x altura em mm	Desenho de bordado Cores	Nº. Largura x altura em mm	Desenho de bordado Cores
BE790207  92,8 x 95,3	 	BE790208  87,7 x 95,3	 
BE790209  51,3 x 111,0	 	BE790210  88,7 x 95,6	 
BE790211  75,5 x 95,3	 	BE790212  83,3 x 95,3	 

Nº. Largura x altura em mm	Desenho de bordado Cores	Nº. Largura x altura em mm	Desenho de bordado Cores
BE790213  99,7 x 101,3	 	BE790214  89,9 x 94,8	 
BE790215  87,9 x 95,3	 	BE790216  71,6 x 94,9	 
BE790217  86,3 x 102,2	 	BE790218  82,6 x 95,1	 

Nº. Largura x altura em mm	Desenho de bordado Cores	Nº. Largura x altura em mm	Desenho de bordado Cores
BE790219  79,2 x 95,3	 	BE790220  69,1 x 95,3	 
BE790221  89,9 x 95,6	 	BE790222  92,9 x 95,7	 
BE790223  114,7 x 95,2	 	BE790224  93,1 x 95,2	 

Nº. Largura x altura em mm	Desenho de bordado Cores	Nº. Largura x altura em mm	Desenho de bordado Cores
BE790225  89,1 x 95,3	 	BE790226  59,3 x 95,9	 

# Índice

## A

Acessando o Consultor de bordado	64
Acessar um tutorial	64
Agulha, linha, tecido	24
Agulhas, linhas	25
Ajustar a luminosidade do visor	56
Ajustar lâmpada	57
Ajustar o controlador da linha inferior	55
Ajustar o controlador da linha superior	55
Alterando a densidade do ponto	70
Alterando o tamanho do desenho de bordado proporcionalmente	68
Alterar o tamanho do desenho de bordado desproporcionalmente	68
Armazenar a máquina	102
Ativando os sinais de áudio	56
Atualizando o Firmware da máquina	59

## C

Calibrando o bastidor	52
Calibrar visor	57
Chamando ajuda	64
Colocando o disco de carretel	33
Combinando desenhos de bordado	77
Conectando a placa de ponto	36
Conectando o bastidor	48
Conectando o módulo de bordar	44
Conectando o pedal de comando	30
Cuidado e limpeza	93

## D

Dados técnicos	103
----------------	-----

## E

Eliminar a máquina	102
--------------------	-----

## F

Formato do arquivo de bordado	27
-------------------------------	----

## I

Indicações de segurança	9
Inserindo a agulha de bordado	35
Introdução	12

## L

Legendas para sinais	13
Levantando/abaixando a agulha	32
Limpando o gancho	93
Limpando o pegador de linha	60
Livre posicionamento do ponto	77
Lubrificando a máquina	60
Lubrificando o gancho	94

## M

Mensagens de erro	99
Modo Combi	77
Modo de economia de energia	64

## P

Passando a linha da bobina	41
Passando a linha superior	37
Posicionamento dos pontos da grade	76
Posicionamento virtual do bastidor de bordado	50
Proteção ambiental	11

## R

Recurso de segurança infantil	64
Registrando os detalhes do revendedor	62
Regular velocidade	65
Removendo restos de linha sob a placa de ponto	93
Repor configurações básicas	58

## S

Salvando dados de serviço	62
Selecionando configurações pessoais	55
Selecionando um desenho de bordado	45
Selecionando um idioma	56
Solução de problemas	96

## T

Teste de bordado	27
------------------	----

## U

Usando o modo eco	64
Utilizar rede para bobinas	33



## V

---

Verificando a versão do Firmware	61
Visão do Módulo de bordado	20
Visão dos desenhos de bordado	104







in partnership with

*Mettler*<sup>®</sup>

made to create **BERNINA**