

# BERNINA 790 PRO

Brugsanvisning

made to create **BERNINA**





# Indholdsfortegnelse

<b>VIGTIGE SIKKERHEDSFORSKRIFTER .....</b>	<b>10</b>	Vandret spoleholder .....	37
<b>Vigtige meddelelser .....</b>	<b>13</b>	2.6 Transportør .....	38
<b>1 Min BERNINA .....</b>	<b>15</b>	Indstil transportøren .....	38
1.1 Introduktion .....	15	2.7 Sybord .....	38
1.2 BERNINA kvalitetskontrol .....	15	Brug af sybordet .....	38
1.3 Velkommen i BERNINA's verden .....	15	Brug af kantanslag .....	38
1.4 Oversigt maskine .....	17	2.8 Syfod .....	39
Oversigt af betjeningselementerne på forsiden .....	17	Indstil syfodspositionen med knæløfteren .....	39
Oversigt forsiden .....	18	Indstilling af syfodens position med knappen "Syfod oppe/nede" .....	39
Oversigt af siden .....	19	Udskift syfoden .....	39
Oversigt bagsiden .....	20	Vælg syfoden på touchskærmen .....	39
1.5 Standardtilbehør .....	20	Indstil syfodstryk .....	40
Oversigt standardtilbehør til maskinen .....	21	2.9 Indstruks indstil transportøren .....	40
Oversigt syfødder .....	23	2.10 Nål og stingplade .....	40
Tilbehørsboks .....	25	Udskift nålen .....	40
1.6 Oversigt touchskærm .....	26	Vælg nålen på touchskærmen .....	41
Oversigt funktioner/skærbilleder .....	26	Sådan husker du nåletype og nåletykkelse .....	41
Oversigt systemindstillinger .....	26	Indstil nåleposition oppe/nede .....	42
Oversigt udvalgsmenu syning .....	27	Indstil nåleposition venstre/højre .....	42
Softwarebetjening .....	27	Indstil nålestop oppe/nede (permanent) .....	42
1.7 Nål, tråd, stof .....	29	Skift stingplade .....	42
Oversigt nåle .....	29	Vælg stingpladen i touchskærmen .....	43
Eksempel på betegnelsen af nålen .....	32	Tænding/slukning af laser .....	43
Valg af tråd .....	32	2.11 Trådning .....	43
Nål-tråd-kombination .....	32	Trådning af overtråd .....	43
<b>2 Sy forberedelser .....</b>	<b>33</b>	Trådning af dobbeltnål .....	44
2.1 Før maskinen bruges første gang .....	33	Trådning af trippelnål .....	45
2.2 Tilbehørsboks .....	33	Spoling af undertråd .....	45
Opstilling af tilbehørsboksen .....	33	Trådning af undertråden .....	46
Opbevaring af tilbehøret .....	33	Vis undertråds mængde .....	48
2.3 Tilslutning og start .....	34	<b>3 Setup-program .....</b>	<b>49</b>
Tilslut fodpedalen .....	34	3.1 Syindstillinger .....	49
Tilslut maskinen .....	34	Indstil overtrådsspændingen .....	49
Montering af knæløfteren .....	35	Indstil den maksimale hastighed .....	49
Fastgør pegepenen .....	35	Indstil hæftesting .....	49
Tænd maskinen .....	35	Indstil syfodens svæveposition .....	49
2.4 Fodpedal .....	36	Programmere «Tråd klip»-knappen .....	50
Reguler hastigheden med fodpedalen .....	36	Programmere knappen «Tilbagesyning» .....	50
Aktivering/deaktivering af ekstrafunktion .....	36	Programmere «Hæftesting» knappen .....	50
2.5 Spoleholder .....	36	Syfodsposition med nålestop nede .....	51
Lodret spoleholder .....	36	Programmering af knappen "Mønsterslut" .....	51
		Programmere fodpedalen .....	51
		3.2 Broderiindstillinger .....	52
		Indstil overtrådsspændingen .....	52

Indstil den maksimale hastighed .....	52	Ændre stingbredde .....	65
Indstil trådklip .....	52	Ændre stinglængde .....	66
Fjern tråd tænd/sluk .....	53	Udlign balancen .....	66
Kalibrering af broderiramme .....	53	Indstil mønstergentagelse .....	66
Indstilling af stinglængde .....	54	Indstil lange sting .....	67
Skift måleenhed .....	54	Spejlvende søm .....	67
Indstil tykkelsen på stoffet .....	54	Ændre sømmens længde .....	67
Indstil hæftesting .....	55	Indstille stingtællerfunktionen .....	67
Centre broderimotivet eller åbne det i den original position .....	55	Sy motiver med tredobbelt effekt .....	68
3.3 Vælg brugerdefinerede indstillinger .....	56	Tilbagesyning .....	68
3.4 Overvågningsfunktioner .....	56	Permanent tilbagesyning .....	68
Indstil overtrådsindikator .....	56	Nøjagtig sting for sting tilbagesyning .....	68
Indstil undertrådsindikator .....	56	Kompassyning .....	68
3.5 Indstil lyd .....	56	5.6 Kombinere søm .....	69
3.6 Maskinens indstillinger .....	57	Oversigt kombinationsmodus .....	69
Valg af sprog .....	57	Oversigt udvidet kombinationsmodus .....	69
Indstil skærmens lysstyrke .....	57	Opret sømkombinationer .....	69
Indstil syls .....	57	Gem en sømkombination .....	70
Skærmkalibrering .....	58	Indlæs en sømkombination .....	70
Tilbage til grundindstillingen .....	58	Overskriv en sømkombination .....	70
Slet brugerdata .....	58	Slet en sømkombination .....	70
Slet et motiv på et BERNINA USB-stik .....	58	Redigere billedet af sømkombinationen .....	71
Kalibrering af automatisk knaphuls fod #3A .....	59	Redigere en enkelt søm .....	71
Parkering af broderimodulet .....	59	Slet en enkelt søm .....	71
Kontroller det samlede antal sting .....	59	Tilføj en søm .....	72
Indtast forhandler data .....	60	Flyt en enkelt søm .....	72
Gem service data .....	60	Tilpasning af sømlængde og sømbredde .....	72
Visning af maskin-ID .....	60	Spejlvende en sømkombination .....	73
Visning af maskinnavn .....	61	Underindele en sømkombination .....	74
Indstilling af wi-fi-forbindelse .....	61	Afbryd en sømkombination .....	74
<b>4 Systemindstillinger .....</b>	<b>62</b>	Hæfte en sømkombination .....	74
4.1 Start vejledning .....	62	Flyt flere sømme .....	74
4.2 Start syvejledning .....	62	Indstil mønstergentagelse .....	75
4.3 Start broderivejledning .....	62	Kompassyning søm .....	75
4.4 Start hjælp .....	62	Kompassyning sømkombination .....	75
4.5 Brug af eco-modus .....	62	5.7 Administration af sømmen .....	75
4.6 Slet alle ændringer med «clr» .....	62	Lagring af sømindstillingerne .....	75
<b>5 Kreativ syning .....</b>	<b>63</b>	Hent de sidst anvendte sømme .....	76
5.1 Oversigt udvalgsmenu syning .....	63	Gem sømmen i personlig hukommelse .....	76
Vælg søm .....	63	Overskriv søm i personlig hukommelse .....	76
5.2 BERNINA overtransport .....	63	Indlæs sømme fra personlig hukommelse .....	76
Tænding/slukning BERNINA overtransport .....	64	Slet søm fra personlig hukommelse .....	76
5.3 Regulere hastighed .....	64	Gem en søm på et BERNINA USB-stik .....	77
5.4 Indstil overtrådspændingen .....	65	Indlæs søm fra BERNINA USB-stik .....	77
5.5 Redigere en søm .....	65	Slet søm fra BERNINA USB-stik .....	77
		5.8 Sømdesigner .....	78
		Oversigt sømdesigner .....	78
		Kreere en søm .....	78
		Redigere billedet på skærmen .....	79
		Indsæt punkter .....	79
		Flyt punkter .....	79



Dupliker punkter .....	80	Sy tapering .....	102
Slet punkter .....	80	Sy tapering automatisk .....	102
Indstil forstærket søm .....	80	7.5 Sy korssting .....	103
Spejlvende søm .....	80	7.6 Bieser .....	103
Omvendt sømrækkefølge .....	81	Bieser .....	103
Kreere en ny søm .....	81	Oversigt over bisefødder .....	104
Indstil stingbredden .....	81	Indtrækning af vedlægstråd .....	104
5.9 Hæftning .....	81	Syning af bieser .....	105
Sikre sømmen med «Hæfte»-knappen .....	81	<b>8 Skrifttyper og monogrammer .....</b>	<b>106</b>
Hæfte med «Mønsterslut»-knappen .....	81	8.1 Oversigt skrifttyper .....	106
5.10 Udligning af stofhøjden .....	82	8.2 Skriv en tekst .....	107
5.11 Syning af hjørner .....	82	8.3 Ændre størrelse .....	107
<b>6 Nyttesømme .....</b>	<b>83</b>	8.4 Ændre monogramstørrelse .....	108
6.1 Oversigt nyttesømme .....	83	<b>9 Knaphuller .....</b>	<b>109</b>
6.2 Sy ligesøm .....	86	9.1 Oversigt knaphuller .....	109
6.3 Sy med automatisk hæfteprogram .....	86	9.2 Brug af udligningsplader .....	110
6.4 Isyning af lynlås .....	87	9.3 Brug af transporthjælp til knaphulssyning .....	111
6.5 Isyning af lynlås nedefra og op på begge sider .....	88	9.4 Markér knaphuller .....	111
6.6 Forstærket ligesøm .....	88	9.5 Indlægstråd .....	112
6.7 Sy forstærket zigzag .....	89	Anvendelse af trådinlæg med automatisk knaphulsfod #3A .....	112
6.8 Stoppeprogram manuelt .....	89	Anvendelse af trådinlæg med knaphulsfod #3C .....	113
6.9 Automatisk stopning .....	91	9.6 Lav en syprøve .....	114
6.10 Forstærket automatisk stoppeprogram .....	92	9.7 Indstil afstand mellem stolperne .....	114
6.11 Forstærket reparation .....	92	9.8 Bestemmelse af knaphulslængde med automatisk knaphulsfod #3A .....	114
6.12 Kastning .....	93	9.9 Bestemmelse af knaphulslængde med knaphulsfod #3C .....	115
6.13 Sy dobbelt overlock .....	93	9.10 Sy automatisk knaphul .....	116
6.14 Smal kantstikning .....	94	9.11 Programmere håndsytet knaphul .....	116
6.15 Kantafslutning .....	94	9.12 Manuel syning af 7-trinsknaphul .....	117
6.16 Kantafslutning med kantlinialen .....	94	9.13 Manuel syning af 5-trinsknaphul .....	117
6.17 Sy kanten .....	95	9.14 Knaphullet sprættes op med en trensekniv .....	118
6.18 Sy blindsøm .....	95	9.15 Knaphullet sprættes op med et knaphulsjern (ekstra tilbehør) .....	119
6.19 Sy synlig oplægning .....	96	9.16 Sy knappen på .....	119
6.20 Sy flad forbindelsessøm .....	97	9.17 Sy snørehuller .....	120
6.21 Sy risting .....	97	<b>10 Quiltning .....</b>	<b>121</b>
<b>7 Pyntesømme .....</b>	<b>98</b>	10.1 Oversigt quiltesømme .....	121
7.1 Oversigt pyntesømme .....	98	10.2 Quiltning hæfteprogram .....	122
7.2 Syning med kraftig undertråd .....	99	10.3 Sy håndquiltesøm .....	122
7.3 Ændre stingtætheden .....	100		
7.4 Tapering .....	101		
Oversigt Tapering .....	101		
Ændre vinkel .....	101		

10.4	Frihåndsqiltning .....	123	Vælg broderinålen på touchskærmen .....	136
<b>11</b>	<b>BERNINA Sting Regulator (BSR) .....</b>	<b>124</b>	Sådan husker du nåletype og nåletykkelse .....	137
11.1	BSR-modus 1 .....	124	Stingpladen monteres .....	137
11.2	BSR-modus 2 .....	124	Vælg stingpladen i touchskærmen .....	138
11.3	BSR tilstand 3 .....	124	Untertråden hentes op .....	138
11.4	BSR-funktion med ligesøm nr. 1 .....	124	Tænding/slukning af laser .....	138
11.5	BSR-funktion med zigzag søm nr. 2 .....	124	13.5 Broderirammer .....	139
11.6	Forberedelse til quiltning .....	124	Oversigt broderiramme udvalg .....	139
	BSR-foden monteres .....	124	Vælg broderiramme .....	139
	Skift syfodssålen .....	125	Rivestabilisering .....	139
11.7	Brug af BSR-modus .....	125	Stabilisering, der klippes af .....	139
11.8	Hæftning .....	126	Brug af spraylim .....	139
	Hæftning i BSR-modus 1 med knappen "Start/Stop" ...	126	Spraystivelse til yderligere afstivning .....	140
	Hæftning i BSR-modus 2 .....	126	Brug af strygeindlæg .....	140
11.9	Anvendelse af KickStart-funktion .....	127	Brug af selvklæbende indlæg .....	140
<b>12</b>	<b>Min BERNINA broderi .....</b>	<b>128</b>	Brug af vandopløseligt stabiliseringsmateriale .....	140
12.1	Oversigt broderimodul .....	128	Forberedelse broderiramme .....	140
12.2	Standardtilbehør til broderimodul .....	128	Sæt broderiramme på .....	141
	Oversigt standardtilbehør til broderimodulet .....	128	Oversigt broderifunktioner .....	142
12.3	Oversigt touchskærm .....	129	Centrere broderirammen til nålen .....	142
	Oversigt funktioner/skærbilleder .....	129	Flyt broderirammen bagud .....	142
	Oversigt systemindstillinger .....	130	Flyt broderimodulet til symodus .....	142
	Oversigt udvalgsmenu broderi .....	130	Gitter tænd/sluk .....	142
12.4	Vigtige broderiinformationer .....	130	Vælg motivmidte .....	142
	Overtråd .....	130	Virtual placering af broderirammen .....	143
	Undertråd .....	131	<b>14 Setup-program .....</b>	<b>144</b>
	Valg af broderifil format .....	131	14.1 Ændre broderiindstillinger i setup-programmet .....	144
	Broderiprøve .....	131	<b>15 Kreativt broderi .....</b>	<b>145</b>
	Størrelsen af broderimotivet .....	131	15.1 Oversigt broderi .....	145
	Brodere motiver fra tredjepart .....	132	15.2 Vælg og udskift broderimotiv .....	145
	Underlægningssting .....	132	15.3 Kontroller broderitid og broderimotiv størrelse .....	145
	Satinsøm .....	132	15.4 Regulere hastighed .....	145
	Fyldningssøm (step) .....	132	15.5 Redigere broderimotiv .....	146
	Forbindelsessting .....	133	Oversigt redigere broderimotiv .....	146
<b>13</b>	<b>Broderi forberedelser .....</b>	<b>134</b>	Forstør billedet af broderimotivet .....	146
13.1	Tilslutning af modulet .....	134	Reducere billedet af broderimotivet .....	146
13.2	Forbered maskinen .....	134	Flyt billedet af broderimotivet .....	147
	Sænk transportøren .....	134	Flyt det forstørrede billede af broderimotivet .....	147
	Vælg broderimotiv .....	135	Flyt broderimotiv .....	147
13.3	Broderifod .....	135	Rotere broderimotiv .....	147
	Broderifoden monteres .....	135	Ændre broderimotiv størrelsen proportional .....	148
	Valg af broderifod på skærmen .....	135	Ændre broderimotiv størrelsen uproportionalt .....	148
13.4	Nål og stingplade .....	136	Spejlvending af broderimotivet .....	149
	Monter broderinål .....	136	Ændre stingtype .....	149
			Ændre stingtæthed .....	150
			Kontroller broderimotivets størrelse og placering .....	150
			Uendeligt broderi .....	150
			Duplikere broderimotiv .....	152
			Placering af broderimotiver .....	153



Slet broderimotiv .....	153	<b>16 Broderi .....</b>	<b>173</b>
Fortryd indtastning .....	154	16.1 Broderi med «Start/Stop»-knappen .....	173
15.6 Præcis punktplacering .....	154	16.2 Forøge broderihastigheden .....	173
Placering af broderimotiv ved hjælp af 2 rasterpunkter .....	154	16.3 Indstil overtrådsspændingen .....	173
Placering af broderimotiv ved hjælp af 2 frit placerede punkter .....	155	16.4 Start broderi med fodpedal .....	174
Placering af broderimotiv formgivet i en firkant .....	156	<b>17 Pleje og vedligeholdelse .....</b>	<b>175</b>
Placering af broderimotiv proportionalt i en firkant .....	157	17.1 Firmware .....	175
15.7 Kombinere broderimotiver .....	157	Kontroller firmwareversionen .....	175
Kombinere broderimotiver .....	157	Opdatering af firmware .....	175
Slet enkelt broderimotiv .....	158	Gendan sikkerhedskopierede data .....	175
Duplikere broderimotiv .....	158	17.2 Maskine .....	176
Dupliker en kombination .....	159	Rengøring af skærm .....	176
Grupper broderimotiver .....	159	Rens transportøren .....	176
Justering af broderimotiv .....	160	Rengøring af griberen .....	176
Ændre rækkefølgen i en broderimotivkombination .....	161	Smøring af griberen .....	177
15.8 Skriv en tekst .....	161	Rengør trådfangeren .....	179
Oversigt broderiskrift .....	161	Rengøring af nåletråder .....	179
Skriv en tekst .....	162	<b>18 Fejl og driftsforstyrrelser .....</b>	<b>180</b>
Redigering af tekst med én linje .....	163	18.1 Fejlmeddelelse .....	180
Redigering af tekst med flere linjer .....	163	18.2 Afhjælpning af fejl .....	185
15.9 Ændre broderimotiv farver .....	164	<b>19 Opbevaring og Bortskaffelse .....</b>	<b>189</b>
Oversigt farve ændringer .....	164	19.1 Opbevaring af maskinen .....	189
Ændre farve .....	164	19.2 Bortskaffelse af maskinen .....	189
Ændre farve med farvehjulet .....	164	<b>20 Tekniske specifikationer .....</b>	<b>190</b>
Ændre trådmærke .....	165	<b>21 Oversigt motiver .....</b>	<b>191</b>
15.10 Broderimotivet broderes .....	166	21.1 Oversigt sømme .....	191
Oversigt broderimenu .....	166	Nyttesømme .....	191
Rifunktion .....	166	Knaphuller .....	191
Flyt broderiramme .....	166	Pyntesømme .....	191
Broderiforløb ved trådbrud .....	166	Quiltesømme .....	196
Aktivering af quilteindstillinger .....	167	21.2 Oversigt broderimotiver .....	196
Reducere farveskift .....	167	Redigere broderimotiv .....	196
Flerfarvet broderimotiv tænk/sluk .....	167	Projekter .....	197
Uendeligt broderi .....	167	Quiltsømme .....	199
Farve information .....	168	Udsmykning .....	205
15.11 Friarmsbroderi .....	168	Blomster .....	209
15.12 Administration af broderimotivet .....	169	Børn .....	212
Oversigt administration af broderimotivet .....	169	Dyr .....	216
Gem broderimotivet i personlig hukommelse .....	169	Borter og blonder .....	219
Gem et broderimotiv på et BERNINA USB-stik .....	170	Mini .....	221
Overskriv et broderimotiv i personlig hukommelse .....	170	Mottoer .....	224
Overskriv et broderimotiv på et BERNINA USB-stik .....	170	Sport og hobby .....	226
Importer et sømme .....	170	Rammer .....	228
Indlæs broderimotiv fra personlig hukommelse .....	171	Årstider .....	230
Indlæs broderimotiv fra BERNINA USB-stik .....	171		
Slet broderimotiv fra personlig hukommelse .....	171		
Slet broderimotiv fra BERNINA USB-stik .....	172		



Fortryllende monogrammer .....	234
Moderne monogrammer .....	237
Bogstaver .....	240
DesignWorks .....	244
<b>Indeks .....</b>	<b>247</b>





## Beskyttelsesordninger

- Alle afskærmninger skal være monteret og alle dæksler lukket, når maskinen bruges.



## Tilsigtet brug

- Maskinen må anvendes, rengøres og vedligeholdes af børn fra 8 år og af personer med reducerede fysiske, sensoriske eller mentale evner eller mangel på erfaring og viden.
- Disse personer skal være under opsyn under arbejdet med maskinen, eller de skal kende sikker håndtering af maskinen og de heraf følgende risici.
- Børn må ikke lege med maskinen.
- Vær yderst forsigtig, hvis maskinen anvendes af børn, eller mens der er børn til stede.
- Brug kun maskinen med den medfølgende netledning.
- Netledningen til USA og Canada (net stik NEMA 1-15) må kun anvendes til en maksimal netspænding på 150 V.
- Brug kun maskinen med den medfølgende fodpedal af typen LV-1.
- Stik aldrig nogen form for genstande ind i maskinens åbninger.
- Anbring ikke noget på fodpedalen.
- Før stoffet forsigtigt under syningen. Hvis du trækker eller skubber stoffet, kan nålen knække.
- Hold fingrene væk fra alle bevægelige dele.
- Vær ekstra forsigtig i nærheden af nålen.
- Sluk maskinen ved arbejde i området omkring nålen – som f.eks. trådning af nål, udskiftning af nål, trådning af griber eller udskiftning af syfod.
- Du slukker maskinen ved at stille hovedafbryderen på «0».
- Sluk maskinen, og træk lysnetstikket ud af stikkontakten, når du fjerner beskyttelsesafskærmninger, når du smører maskinen,

eller når du udfører andet rengørings- og vedligeholdelsesarbejde, som er nævnt i denne brugsanvisning.

- Træk lysnetstikket ud af stikkontakten ved at trække i stikket. Træk ikke i ledningen.

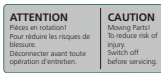
## Sikkerhedsskiltning på maskinen

Mærker	Betydning
	<p>Pas på, bevægelige dele.</p> <p>Sluk maskinen før vedligeholdelse for at reducere faren for at komme til skade.</p>
	<p>Advarsel mod laserstråling i nåleområdet</p> <p>Laser klasse 2 – laserstråling – se ikke ind i strålen.</p> <p>Bølgelængde: 650 nm</p> <p>Effekt: &lt;1 mW</p>



## Vigtige meddelelser

### Tilgængelighed af brugsanvisningen

Brugsanvisningen er en del af maskinen.



- Opbevar brugsanvisningen til maskinen på et passende sted i nærheden af maskinen og klar til fremtidig brug.
- Når maskinen videregives til tredjepart, skal du vedlægge maskinens brugsanvisning.
- Du kan downloade den nyeste udgave af brugsanvisningen på adressen [www.bernina.com](http://www.bernina.com).

### Anvendelsesformål

Din BERNINA maskine er konstrueret og designet til privat brug i hjemmet. Den er beregnet til syning i stof og andre materialer, som er beskrevet i denne vejledning. Enhver anden brug betragtes som uhensigtsmæssig. BERNINA påtager sig intet ansvar for følgerne af en fejlagtig anvendelse.

### Udstyr og leveringsomfang

I denne vejledning er billedeksemplerne brugt til illustrative formål. Maskinerne og tilbehøret vist på billederne svarer ikke nødvendigvis til det faktiske omfang af leveringen af din maskine. Der kan ligeledes være ændringer i tilbehøret tilpasset det pågældende land. Du kan købe nævnt eller vist tilbehør, som ikke er med i leveringsomfanget, som ekstra tilbehør hos en BERNINA forhandler. Øvrigt tilbehør finder du på [www.bernina.com](http://www.bernina.com).

Af tekniske grunde og med henblik på forbedring af produktet kan der til enhver tid foretages ændringer af maskinens udstyr og leveringsomfang uden forudgående varsel.

### Vedligeholdelse af dobbeltisolerede produkter

Et dobbeltisoleret produkt er forsynet med to isoleringsenheder i stedet for jordforbindelse. Et dobbeltisoleret produkt er ikke udstyret med jordstik, og et sådant skal heller ikke anvendes. Vedligeholdelse af et dobbeltisoleret produkt kræver stor omhu og indgående kendskab til systemet og bør derfor kun udføres af kvalificeret personale. Anvend kun originale reservedele til service og reparation. Et dobbelt isoleret produkt er mærket på følgende måde: «Dobbeltisolering» eller «Dobbelt isoleret».

 Produktet kan også være mærket med dette symbol.

### Miljøbeskyttelse

BERNINA International AG tænker på miljøet. Vi stræber efter at formindske miljøpåvirkningen fra vores produkter ved hele tiden at forbedre produktets design og produktionsteknologi.



Maskinen er kendetegnet med symbolet af en gennemstregt skraldespand. Det betyder, at maskinen ikke må bortskaffes sammen med husholdningsaffaldet, når den skal kasseres. Ukorrekt bortskaffelse kan føre til, at farlige stoffer kommer ned i grundvandet og dermed indgå i vores fødekæde og således skade vores helbred.

Maskinen skal afleveres på et nærliggende indsamlingssted for genbrug af elektriske og elektroniske apparater. Det er gratis. For oplysninger om indsamlingssteder skal du kontakte din kommune. Ved køb af en ny maskine er forhandleren forpligtet til at tage den gamle maskine tilbage gratis og bortskaffe den korrekt.

Hvis maskinen indeholder personlige data, er du selv ansvarlig for at slette dataene, inden du afleverer maskinen tilbage.

## Forklaring af symboler



Angiver en fare med en høj risiko, som resulterer i alvorlig personskade eller dødsfald, hvis den ikke undgås.



Angiver en fare med en middel risiko, som kan resultere i alvorlig personskade, hvis den ikke undgås.



Angiver en fare med lav risiko, der kan medføre mindre eller moderat personskade, hvis den ikke undgås.

**PAS PÅ**

Angiver en fare, der kan resultere i materielle skader, hvis den ikke undgås.



**Tips** fra BERNINAS **Syeksperter** vil du finde ved dette symbol.



### **BERNINA Blog**



Raffinerede instruktioner, gratis mønstre og broderimotiver samt mange nye ideer: Alt det kan findes hver uge i BERNINA-bloggen. Vores eksperter giver værdifulde tips og forklarer trin for trin, hvordan man får det ønskede resultat. I communityet kan du uploade dine egne projekter og udveksle ideer med andre sy-, quilte- og broderientusiaster.

[www.bernina.com/blog](http://www.bernina.com/blog)

Tilgængelig på engelsk, tysk, hollandsk og fransk.

### **BERNINA Social Media**



Følg os på de sociale netværk for at høre mere om arrangementer, spændende projekter samt tips og tricks til syning, quiltning og broderi. Vi holder dig ajour og ser frem til at vise dig forskellige højdepunkter fra BERNINA's verden.

[www.bernina.com/social-media](http://www.bernina.com/social-media)

### **Appen BERNINA World**



Download appen BERNINA World fra App Store til din smartphone, og nyd den direkte adgang til alle produktinformationer. I tilbehørs-organizeren får du overblik over dit tilbehør og det, som du ønsker dig. Du har også direkte adgang til kundeportalen, til bloggen og til «inspiration»-onlineshoppen, og du finder altid en forhandler i nærheden. Appen findes i Apple App Store og i Google Play Butik. Du finder direkte links under: [www.bernina.com/app](http://www.bernina.com/app)

### **Appen BERNINA Stitchout**



Wi-fi-kompatible BERNINA broderimaskiner kan anvendes sammen med appen BERNINA Stitchout. Så snart maskinen er forbundet til appen, kan du følge og overvåge broderiprocessen via din smartphone. Appen viser, hvor langt broderimotivet er nået, hvilken farve der er den næste, og hvor langt broderiprocessen varer i alt. Derudover vises der meddelelser, hvis tråden er brudt, eller broderiet er afsluttet. Appen findes i Apple App Store og i Google Play Butik. Du finder direkte links under: [www.bernina.com/stitchout-app](http://www.bernina.com/stitchout-app)





## 1.4 Oversigt maskine

### Oversigt af betjeningslementerne på forsiden



- |   |                   |    |                               |
|---|-------------------|----|-------------------------------|
| 1 | «Tilbagesyning»   | 7  | «Automatisk nåletråder»       |
| 2 | «Trådkniv»        | 8  | «Hæftning»                    |
| 3 | «Syfod oppe/nede» | 9  | «Nåleplacering oppe/nede»     |
| 4 | «Start/Stop»      | 10 | «Øverste multifunktionsknap»  |
| 5 | Hastighedskontrol | 11 | «Nederste multifunktionsknap» |
| 6 | «Mønsterslut»     | 12 | «Nåleplacering venstre/højre» |

## Oversigt forsiden



- 1 Stik til broderimodulet
- 2 Griberdæksel
- 3 Syfod
- 4 Nåletråder
- 5 Syls

- 6 Trådgiverdæksel
- 7 Trådgiver
- 8 Nåleholderskruer
- 9 Tilslutning til sybord
- 10 Tilslutning til knæløfteren

## Oversigt af siden



- |   |                                 |    |   |
|---|---------------------------------|----|---|
| 1 | Stik til fodpedalen             | 8  | Hovedafbryder                           |
| 2 | Servicestik                     | 9  | Stik til strømledning                   |
| 3 | Tilslutning til tilbehør        | 10 | Magnetisk holder til indtastningspennen |
| 4 | Liggende spoleholder            | 11 | Ventilationshuller                      |
| 5 | Spoleenhedskontakt med trådkniv | 12 | USB-port                                |
| 6 | Drejelig spoleholder            | 13 | Transportør oppe/nede                   |
| 7 | Håndhjul                        |    |   |

## Oversigt bagsiden











- |   |                            |    |                           |
|---|----------------------------|----|---------------------------|
| 1 | Tilslutning til sybord     | 8  | Bærehåndtag               |
| 2 | Tilslutning til stoppering | 9  | Spoleforspænding          |
| 3 | BSR stik                   | 10 | Trådføring                |
| 4 | Tilslutning til tilbehør   | 11 | BDF BERNINA overtransport |
| 5 | Ventilationshuller         | 12 | Trådkniv                  |
| 6 | Øje til trådføring         | 13 | Transportør               |
| 7 | Spoleenhed                 | 14 | Stingplade                |





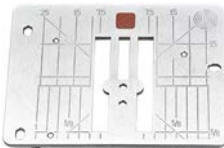





### 1.5 Standardtilbehør



Yderligere oplysninger og anvisninger for anvendelse af det medfølgende tilbehør og ekstra tilbehør finder du under: [www.bermina.com/790-pro#!accessories](http://www.bermina.com/790-pro#!accessories)

## Oversigt standardtilbehør til maskinen











Billede	Navn	Anvendelse
	Støvhætte	Til at beskytte maskinen mod støv og snavs.
	BERNINA-tilbehørsboks	Til opbevaring af det medfølgende tilbehør samt det ekstra tilbehør.
	Knæløfter/Frihåndssystem (FHS)	Til at hæve og sænke syfoden.
	Sybord	Til at udvide syområdet.
	Sømlineal til sybord	Til hjælp ved brede stikninger.
	Stingplade CutWork/ stikkeing	Til syning ved stikkeing og CutWork-projekter.
	Trådrullestop	Til en ensartet afvikling af tråden fra spolen.
	Spole til B9-griber 5 styk	Til opspoling af undertråd.
	Skumunderlag 2 styk	Skumunderlaget forhindrer, at tråden skrider, filtrer eller knækker på spoleholderen.



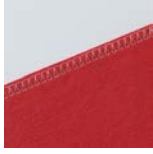



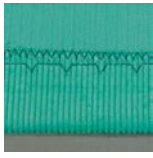

Billede	Navn	Anvendelse
	Pegepen	Til præcis betjening af touchskærmen.
	Trensekniv	Til at adskille sømme eller skære knaphuller op.
	Udligningsplader	Til at forhindre en skrå stilling af syfoden, mens du glider over tykke sømme.
	Nålesortiment	Til alle almindelige syprojekter.
	Kantlineal til højre	Til at opretholde en ensartede sømafstand.
	Skruetrækker, grå torx	Til at skifte nålen.
	Skruetrækker, rød (flad)	Til at løsne og stramme skruer.
	Vinkelskruetrækker Torx	Til at åbne topdækslet.
	Rensebørste/nåleindsætter	Til rengøring af transportør og griberområde.
	Maskinolie	Til smøring af maskinen.
	Net ledning	Til at forbinde maskinen med lysnettet.

Billede	Navn	Anvendelse
	Fodpedal	Til at starte og stoppe maskinen. Til at styre maskinens hastighed.

## Oversigt syfødder

Medfølgende standard syfødder

Billede	Nummer	Navn	Anvendelse	Eksempel
	#1C	Standardfod	Til syning af forskellige nytte- og pyntesøm. Til at sy frem og tilbage.	
	#1D	Standardfod	Til syning af forskellige nytte- og pyntesøm med overtransport. Til at sy frem og tilbage.	
	#2A	Overlockfod	Til kastning over kanter i forbindelse med elastiske materialer.	
	#3A	Automatisk knaphulsfod	Til automatisk syning af knaphuller.	
	#4D	Lynlåsfod	Påsyning af lynlåse med overtransport.	
	#5	Blindstingsfod	Til syning af blindstingsømme. Til kantstikning, som føres ved venstre side af syfoden.	

Billede	Nummer	Navn	Anvendelse	Eksempel
	#8D	Jeansfod	til syning med overtransport. Til syning i jeansstof.	
	#20C	Åben broderifod	Til syning af applikationer og dekorative motiver.	
	#40C	Gigafod	Til syning af gigasømme.	
	#42	BERNINA Sting Regulator (BSR)	Til frihåndsqviltning med en regelmæssig stinglængde.	



## Tilbehørsboks

I tilbehørsboksen kan tilbehøret opbevares ryddeligt i rum og passende holdere.

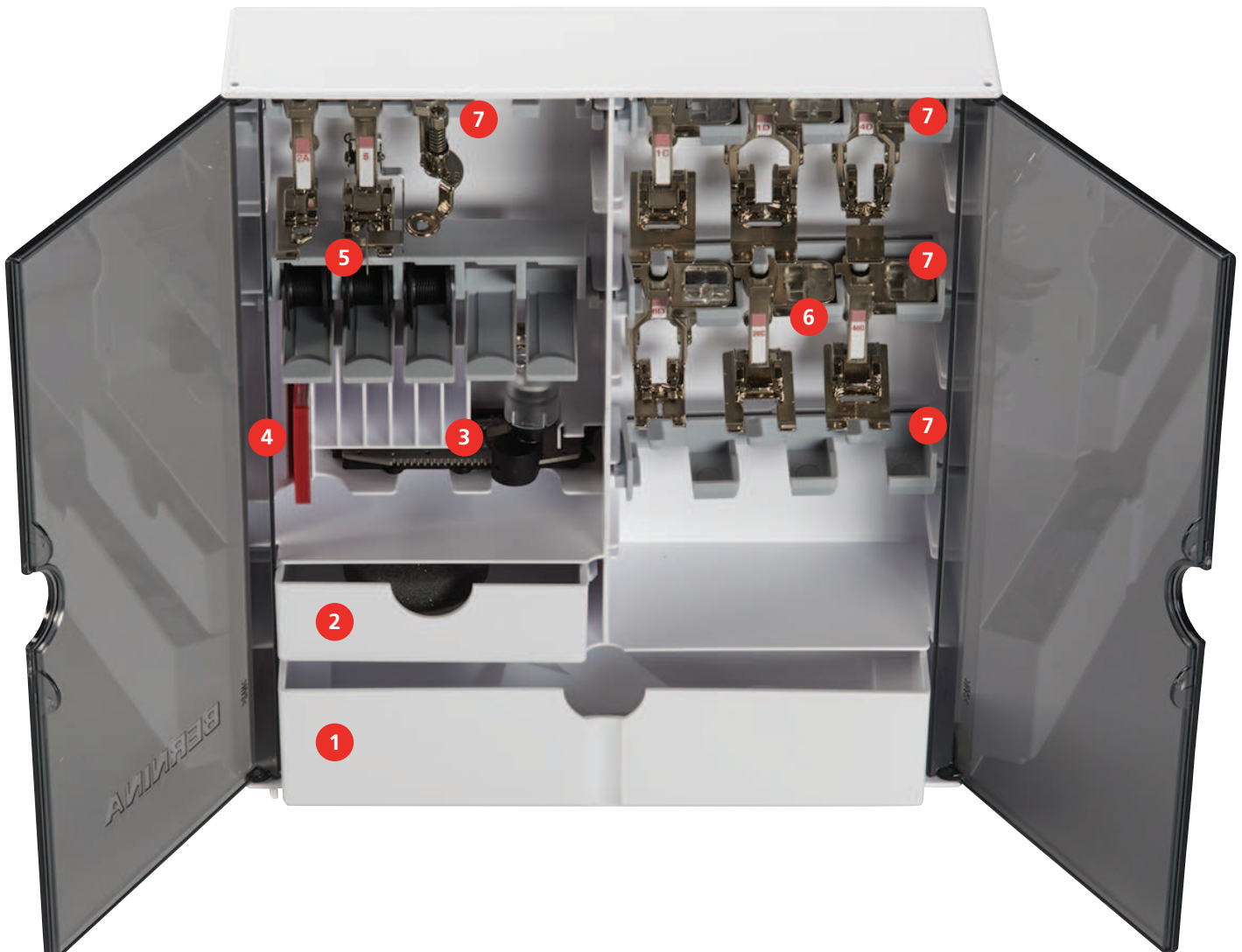

- |   |                        |   |   |
|---|------------------------|---|---|
| 1 | Stor skuffe            | 5 | Spoleholder                                 |
| 2 | Lille skuffe           | 6 | Syfødder                                    |
| 3 | Automatisk knaphulsfod | 7 | Syfodsholder til 5,5 mm- og 9,0 mm-syfødder |
| 4 | Nålesortiment          |   |   |

## 1.6 Oversigt touchskærm

### Oversigt funktioner/skærbilleder



- |                                |                            |
|--------------------------------|----------------------------|
| 1 «WiFi»                       | 5 «Valg af stingplade/nål» |
| 2 «Overtrådsspænding»          | 6 «Transportørvisning»     |
| 3 «Syfodsindikator/syfodsvalg» | 7 «Undertråd»              |
| 4 «Trykfodstryk»               | 8 «Laser»                  |

### Oversigt systemindstillinger



- |                   |                        |
|-------------------|------------------------|
| 1 «Home»          | 5 «Hjælp»              |
| 2 «Setup-program» | 6 «eco-modus»          |
| 3 «Tutorial»      | 7 «Slet indstillinger» |
| 4 «Syvejledning»  |                        |

## Oversigt udvalgsmenu syning



- |   |               |   |                      |
|---|---------------|---|----------------------|
| 1 | «Nyttesømme»  | 5 | «Quiltesømme»        |
| 2 | «Pyntesømme»  | 6 | «Personligt program» |
| 3 | «Skrifttyper» | 7 | «Foregående sømme»   |
| 4 | «Knaphuller»  |   |                      |

## Softwarebetjening

Den berøringfølsomme skærm kan betjenes med en finger eller indtastningspennen.

**Tryk:** Kortvarigt tryk på et element.





**Stryge:** Et tryk på et element og en hurtig strygebevægelse på skærmen.

**Træk:** Tryk på skærmen, og træk samtidig langsomt i en retning, f.eks. for at rulle op eller ned.



### Navigation

Billede	Navn	Anvendelse
	«Home»	Vis «Skærbilledet Home».
	Navigationsti	Vis et foregående menuniveau.
	«Luk»	Luk vinduet.
	Mere	Vis flere funktioner eller informationer.
	Næste	Bladre en visning frem.
	Forrige	Bladre en visning tilbage.

### Aktivering/deaktivering af funktioner

Billede	Element	Status
	Kontakt	Funktion er aktiveret.
		Funktion er deaktiveret.
	Ikon	Funktion er deaktiveret.
		Funktion er aktiveret.

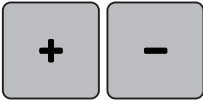

### Tilpasning af værdier



Billede	Navn	Anvendelse
	Skyder	Indstil værdien med skyderen. Stil værdien tilbage på grundværdien ved at trykke på den lille prik.
	Felterne «Plus» / «Minus»	Forhøj værdien med «Plus», og reducer med «Minus».
	Gul kant	Visning af, at den indstillede værdi afviger fra standardværdien. Stil værdien tilbage på grundværdien ved at trykke.

### Indtastning af tekst og tal

Ved indtastning af talværdier eller tekst vises der et passende tastatur.



Billede	Navn	Anvendelse
	Indtastningsfelt	Visning af indtastningen. Slet alle indtastede tegn med et tryk.
	«Slet»	Slet det sidste tegn.
	«Små bogstaver»	Vis små bogstaver.







Billede	Navn	Anvendelse
	«Store bogstaver»	Vis store bogstaver.
	«Tal og matematiske tegn»	Vis tal og matematiske tegn.
	«Specialtegn»	Vis specialtegn.
	«Bekræft»	Bekræft indtastningen, og forlad undermenuen.
	«Afbryd»	Afbryd indtastningen, og luk vinduet.





## 1.7 Nål, tråd, stof



En nål slides efterhånden. Den bør derfor udskiftes med jævne mellemrum. Kun en intakt spids fører til en perfekt søm. Generelt gælder: Jo finere stof, desto finere skal nålen være. De viste nåle er ordnet efter maskinens standard- eller ekstra tilbehør.

- Nålestørrelse 70, 75: til lette stoffer.
- Nålestørrelse 80, 90: til medium stoffer.
- Nålestørrelser 100, 110 og 120: til kraftigt stof.

### Oversigt nåle

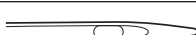
Billede	Navn på nålen	Beskrivelse af nålen	Anvendelse
 	<b>Universal-nål</b> 130/705 H 60/8 – 120/19	Med let afrundet spids.	Til tekstiler (lette, middel, kraftige), strikvare, læder, plast, jeans/denim. Til naturligt og syntetisk stof.  Til syning generelt, påsyning af knapper og knaphuller, lynlåse, sømme og stikninger, pyntesyning, broderi, patchwork, quiltning.
 	<b>Stræk-nål</b> 130/705 H-S 75/11 – 90/14	Med middel kuglespids.	Til strikvare (jersey-, trikot-, strik- og strækstof).  Til syning generelt, påsyning af knapper og knaphuller, lynlåse, sømme og stikninger, pyntesyning, broderi.
 	<b>Jersey-/Broderinål</b> 130/705 H SUK 80/12	Med middel kuglespids.	Til tekstiler (lette, middel, kraftige), strikvare, plast.  Til syning generelt, påsyning af knapper og knaphuller, lynlåse, sømme og stikninger, pyntesyning, broderi.

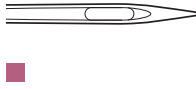
Billede	Navn på nålen	Beskrivelse af nålen	Anvendelse
 ■	<b>Jeans-nål</b> 130/705 H-J 80/12 – 110/18	Med spids, slank spids.	Til tekstiler (lette, middel, kraftige), læder, jeans/denim.  Til syning generelt, påsyning af knapper og knaphuller, lynlåse, sømme og stikninger, pyntesyning, broderi, patchwork.
 ■	<b>Lædernål</b> 130/705 H LR 90/14, 100/16	Med skærespids (LR = læderhøjrespids).	Til læder, imiteret læder og lignende materialer.  Til lynlåse, sømme og stikning, vanskeligt glidende materialer.
 ■	<b>Microtex-nål</b> 130/705 H-M 60/8 – 110/18	Med ekstra spids, slank spids.	Tekstiler (lette, middel, kraftige), plast, vanskeligt glidende materialer. Til silke, mikrofibermaterialer, folier, coatede og vanskeligt glidende materialer.  Til syning generelt, påsyning af knapper og knaphuller, lynlåse, sømme og stikninger, pyntesyning. Til særligt lige sting ved stikning af kanter.
 ■	<b>Quilte-nål</b> 130/705 H-Q 75/11 – 90/14	Med ekstra slank, let afrundet spids.	Til tekstiler (lette, middel, kraftige).  Til pyntesyning, patchwork, quiltning. Til stikningsarbejde som f.eks. quiltning og patchwork.
 ■	<b>Broderi-nål</b> 130/705 H-E 75/11 – 90/14	Med lille kuglespids, bredt nåløjje og bred trådrende.	Til tekstiler (lette, middel, kraftige), strikvarer. Til tykkere tråde og uldtråde.  Til syning generelt, påsyning af knapper og knaphuller, lynlåse, sømme og stikninger, pyntesyning, broderi.
 ☒	<b>Nål til fine materialer</b> 130/705 H SES 70/10 – 90/14	Med lille kuglespids.	Til fine, sart materialer som f.eks. fløjl.  Til syning generelt, påsyning af knapper og knaphuller, lynlåse, sømme og stikninger, pyntesyning, broderi, patchwork, quiltning.

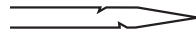
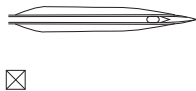
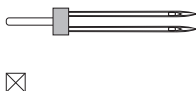
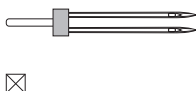
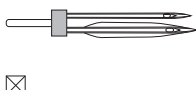
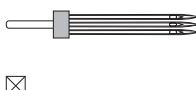
Billede	Navn på nålen	Beskrivelse af nålen	Anvendelse
	<b>Metafil-nål</b> 130/705 H METAFIL 80/12	Med middel kuglespids og 2 mm langt nåleøje.	Til tekstiler (lette, middel, kraftige), strikware. Til bearbejdning af special- og effektråde, især til metaltråde.  For syning med metaltråd. Til sømme og stikning, dekorativ syning, broderi.
	<b>Cordonnet nål</b> 130/705 H-N 80/12 – 100/16	Med middel kuglespids og 2 mm langt nåleøje.	Til tekstiler (lette, middel, kraftige).  Til sømme og stikning, dekorativ syning og broderi. Til pynte- og stikningsarbejde med flere sytråde og også til kopibrodering.
	<b>Filtnål</b> PUNCH	Med små modhager.	Til tekstiler (lette, middel, kraftige), jeans/denim.  Til indfiltning af diverse garner og tråde i basisstoffer.
	<b>Wing nål (hulsøm)</b> 130/705 H WING 100/16, 120/20	Med vingagtigt udvidet nåleklinge i bredden.	Til tekstiler (lette, middel, kraftige).  Specialeffekter med hulsømsbroderi.
	<b>Dobbeltnål universal</b> 130/705 H ZWI 70-100	Nåleafstand: 1,0/1,6/2,0/2,5/3,0/4,0/ 6,0/8,0	Til synlige sømme i elastiske stoffer; bieser, dekorativ syning.
	<b>Dobbelt stræk nål</b> 130/705 H-S ZWI 75	Nåleafstand: 2,5/4,0	Til synlige sømme i elastiske stoffer; bieser, dekorativ syning.
	<b>Dobbelt wing nål</b> 130/705 H ZWIHO 100	Nåleafstand: 2,5	Specialeffekter med hulsømsbroderi.
	<b>Trippelnål universal</b> 130/705 H DRI 80	Nåleafstand: 3,0	Til synlige sømme i elastiske stoffer, dekorativ syning.

## Eksempel på betegnelsen af nålen

Det mest almindelige anvendte system til husholdningsmaskiner er 130/705-systemet. Det forklares her ved hjælp af en grafik på en Jersey-/stræknaal.

	<p><b>130/705 H-S/70</b></p> <p><b>130</b> = Skaft længde (1)</p> <p><b>705</b> = Fladt skaft (2)</p> <p><b>H</b> = Nåleudskæring (3)</p> <p><b>S</b> = Nålespids (her mellemfin kuglespids) (4)</p> <p><b>70</b> = Nålestørrelse 0.7 mm (5)</p>
---	--

## Valg af tråd

For at opnå det bedste resultat spiller kvaliteten af nål, tråd og stof en stor rolle.

Det anbefales at bruge tråd fra kendte fabrikker, for at opnå et godt resultat.

- Bomuldstråden har naturfiberens fordele og er derfor især egnet til syning i bomuldsstoffer.
- Hvis bomuldstråden er merciseret, har den et let blankt skær og beholder sine egenskaber ved vask.
- Polyestertråden har stor slidstyrke og er særdeles farveægte.
- Polyestertråden er mere elastisk og anbefales, når der kræves en stærk og strækbar søm.
- Rayontråd er en blød viskosefiber og fremhæves med en flot glans.
- Rayontråden egner sig frem for alt til pyntesøm, da det giver en flot effekt.

## Nål-tråd-kombination

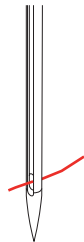
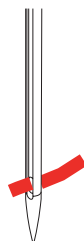
	<p>Nål-tråd-kombinationen er rigtig hvis tråden under syning løber ubesværet ned i den lange rille på nålens forside og gennem nåleøjet. Tråden bliver syet perfekt.</p>
	<p>Tråden kan knække og forårsage fejlsting, hvis tråden har for meget spillerum i den lange rille og i nåleøjet.</p>
	<p>Tråden kan knække og blive fanget, hvis tråden gnider mod kanten af den lange rille og det kan medføre at tråden ikke føres optimalt gennem nåleøjet.</p>



## 2 Sy forberedelser

### 2.1 Før maskinen bruges første gang



BERNINA anbefaler at smøre griberen, før maskinen bruges første gang eller efter længere tids stilstand. (se side 175)

Ved at smøre griberen kan uønsket støj i griberområdet undgås.

### 2.2 Tilbehørsboks

#### Opstilling af tilbehørsboksen

> Bag på boksen trækkes begge fødder ud, indtil de klikker på plads.



#### Opbevaring af tilbehøret

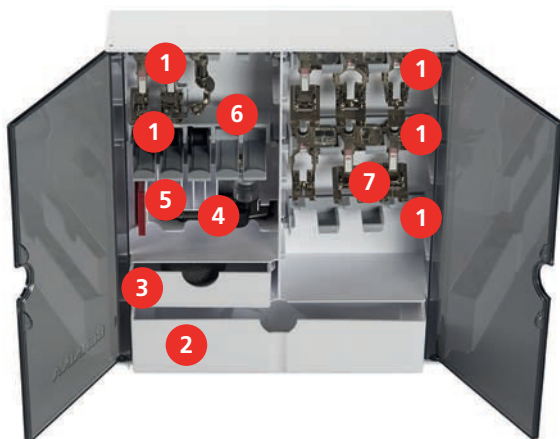

- > Indsæt holderne (1) til spoler, syfødder og nåle i tilbehørsboksen.
- > Opbevar syfødderne (5,5 mm og 9,0 mm) i holderne (7).
- > Opbevar smådele, f.eks. trådrollestop, i skufferne (2) og (3).
- > Opbevar Automatisk knaphulsfod #3A i rummet (4).
- > Opbevar det medfølgende nålesortiment i rummet (5).

## Ridsede sensorflader på spolen

Forkert funktion på undertrådsindikatoren. Hvis spolerens sensorflader er ridsede eller tilsmudsede, registrerer undertrådsindikatoren ikke længere det lave trådniveau.

> Læg altid spolerne ind i spoleholderen med den sølvfarvede sensorflade mod højre.

> Læg spolerne ind i holderen (6) med den sølvfarvede sensorflade mod højre.

> Tryk udløserknappen ned for at tage spolen ud.

## 2.3 Tilslutning og start

### Tilslut fodpedalen

> Rul fodpedalens ledning ud i den ønskede længde, og klem den fast i ledningsholderne.



> Sæt ledningens stik ind i maskinens fodpedaltilslutning.



> Anbring fodpedalen under bordet.

> Hvis ledningen er for lang, skal du rulle den overskydende længde op og klemme den fast i ledningsholderne.

### Tilslut maskinen

For at sørge for sikker brug af maskinen må du kun bruge den medfølgende netledning. Den medfølgende netledning er dimensioneret til det spændingsområde, som findes i anvendelseslandet. Hvis maskinen anvendes i et andet land end det oprindelige, skal du købe den netledning hos BERNINA-forhandleren, som passer til dette land.

Netledningen til USA og Canada har et polariseret lysnetstik (et af benene er bredere end det andet). For at mindske risikoen for elektrisk stød kan stikket kun sættes i stikkontakten på én måde. Hvis lysnetstikket ikke passer i stikkontakten, skal du vende stikket og sætte det i. Hvis det vendte lysnetstik stadig ikke passer, skal en elektriker installere en passende stikkontakt. Lysnetstikket må ikke ændres på nogen måde.

- > Sæt lysnetledningens apparatstik ind i maskinens lysnettilslutning.



- > Sæt lysnetledningens lysnetstik ind i stikkontakten.

## Montering af knæløfteren



Er der behov for det, kan din BERNINA-forhandler tilpasse knæløfterens position.

- > Indsæt knæløfteren i åbningen på forsiden af maskinen.
- > Indstil sædehøjden, så knæløfteren kan betjenes med knæet.

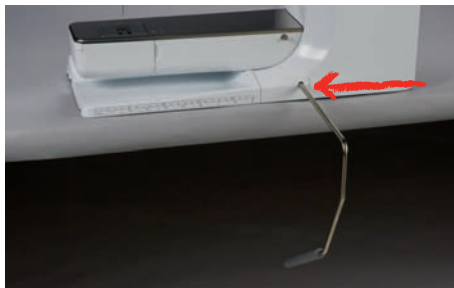

## Fastgør pegepenen

- > Sæt pegepenen fast i magnetholderen.



## Tænd maskinen

- > Stil hovedafbryderen på «I».



## 2.4 Fodpedal

### Reguler hastigheden med fodpedalen

Med fodpedalen kan hastigheden reguleres trinløst.

- > For at starte maskinen, trykkes fodpedalen forsigtigt ned.
- > Tråd kraftigere på fodpedalen for at sy hurtigere.
- > For at stoppe maskinen, slippes fodpedalen.



### Aktivering/deaktivering af ekstrafunktion

Fodpedalen kan programmeres med en ekstra funktion, der kan aktiveres og deaktiveres med et hæltryk. Ved levering er hæltrykket programmeret med funktionen «Hævning/sænkning af nål».

- > Tryk fodpedalen ned med hælen for at hæve eller sænke nålen.



---

Hæltrykket kan også programmeres til en anden funktion. (se side 51)

---

## 2.5 Spoleholder

### Lodret spoleholder

Opstil spoleholderen



---

Til metal- eller andre specielle tråde, anbefales det at bruge den lodrette spoleholder.

---

Den lodrette spoleholder bruges til syning med flere tråde og til opspolning af undertråd under syning.



- > Skub trådnettet over trådspolen. Sørg samtidig for, at trådnettet ikke glider af trådspolen, kræng f.eks. nettet dobbelt over trådspolerne, eller sæt en del af nettet ind i trådspolen bagtil.



## 2.6 Transportør

### Indstil transportøren

- > Tryk på knappen «Transportør oppe/nede» for at sænke transportøren.



- > Tryk igen på knappen «Transportør oppe/nede» for at hæve transportøren.

## 2.7 Sybord

### Brug af sybordet

Når sybordet er anbragt på friarmen, øges det allerede eksisterende syområde.

- > Hæv nålen.
- > Løft syfoden.
- > Skub sybordet over friarmen fra venstre mod højre, indtil det går i indgreb.



- > Du fjerner sybordet ved at trykke knappen på bordet nedad og trække sybordet til venstre over friarmen.



### Brug af kantanslag

Kantanslaget til sybordet gør det lettere at sy ensartet brede kanter og sømme.

Forudsætning:

- Sybordet er monteret.

- > Tryk på oplåsningsskærmen, og sæt kantanslaget i indgreb på sybordet ved at skubbe bagud for at påsætte kantanslaget.



- > Tryk på oplåsningsskærmen, og skub kantanslaget til højre eller venstre for at fastlægge kantbredden.
- > Tryk på oplåsningsskærmen, og fjern kantanslaget af ved at trække det fremad.

## 2.8 Syfod

### Indstil syfodpositionen med knæløfteren

- > Det skal være muligt at betjene knæløfteren i normal afslappet siddestilling.
- > Tryk knæløfteren til højre med knæet, for at hæve syfoden.

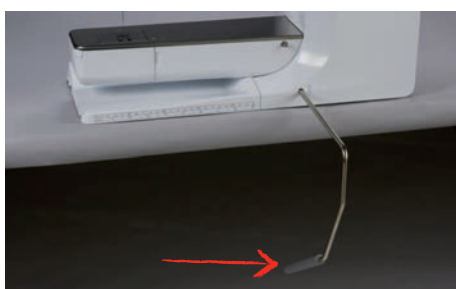

- Samtidig sænkes transportøreren og trådspændingen løsnes.
- > Slip knæløfteren langsomt, for at sænke syfoden.

### Indstilling af syfodens position med knappen "Syfod oppe/nede"



- > Tryk på knappen «Syfod oppe/nede» for at hæve syfoden.
- > Tryk igen på knappen «Syfod oppe/nede» for at sænke syfoden.

### Udskift syfoden

- > Hæv nålen.
- > Løft syfoden.
- > Sluk maskinen.
- > Tryk spændebøjlen opad.



- > Træk syfoden væk.
- > Før den nye syfod ind i holderen nedefra.
- > Tryk spændebøjlen ned.

### Vælg syfoden på touchskærmen

Efter udskiftning af syfoden kan du kontrollere, om den egner sig til den valgte søm. Derudover vises der alternative syfødder, som er til rådighed for den valgte søm.

- > Tænd maskinen.
- > Vælg søm.



> Tryk på «Syfodsindikator/syfodsvalg».



> For at få vist alle egnede syfødder til den valgte søm skal du trykke på «Mulige syfødder».



- > Vælg den monterede syfod.
  - Hvis den valgte syfod er egnet, kan du begynde at sy.
  - Hvis den valgte syfod ikke er egnet til den valgte søm, kan du ganske vist godt vælge den, men start af maskinen forhindres automatisk. Der vises en fejlmeddelelse. Hvis du har valgt en forkert syfod, vises stinget med rødt i forhåndsvisningen.



## Indstil syfodstryk



Syfodstrykket bruges til at optimere syfodens tryk på stoffet optimalt til tykkelsen af stoffet. Til tykke stoffer anbefales det at reducere syfodens tryk. Dette har den fordel, at stoffet bedre kan bevæges. Hvis trykfodstrykket er sat under 0, vil trykfoden endda begynde at give mere plads til det tykkere stof. Til tynde stoffer anbefales det at øge trykfodstrykket. Dette har den fordel, at stoffet ikke kan bevæges for let og hurtigt under syfoden.



- > Tryk på «Trykfodstryk».
- > Indstil syfodstrykket.

## 2.9 Indstruks indstil transportøren



- > Tryk på «Transportørvisning».
- > Transportøren hæves eller sænkes, ifølge animationen på skærmen.

## 2.10 Nål og stingplade

### Udskift nålen

- > Hæv nålen.
- > Sluk maskinen.
- > Fjern syfoden.



- > Løsn nålens fastgørelsesskrue med skruetrækkeren (torx, grå).



- > Træk nålen ned.
- > Hold den nye nål med den flade side bagud.
- > Skub nålen op, indtil den rammer anslaget.
- > Nåleholderskruen strammes med skruetrækkeren.

### Vælg nålen på touchskærmen

Efter nålen er skiftet ud, kan kontrolleres, om den kan bruges sammen med den valgte stingplade.



- > Tryk på «Nål valg».
- > Vælg den monterede nål.



- Hvis den valgte nål passer til den valgte syfod, kan du begynde at sy. Hvis den valgte nål ikke passer til den valgte syfod, vises der en fejlmeddelelse ved start af maskinen, og maskinen starter ikke.

### Sådan husker du nåletype og nålestørrelse

Praktisk påmindelsesfunktion: Nåletype og nålestørrelse kan også gemmes i maskinen, så ingen informationer går tabt. På denne måde kan den gemte nåletype og den gemte nålestørrelse altid kontrolleres.



- > Tryk på «Nål valg».



- > Tryk på «Nåleoplysninger».
- > Vælg de monterede nåles nåletype (1).
- > Vælg de monterede nåles nålestørrelse (2).

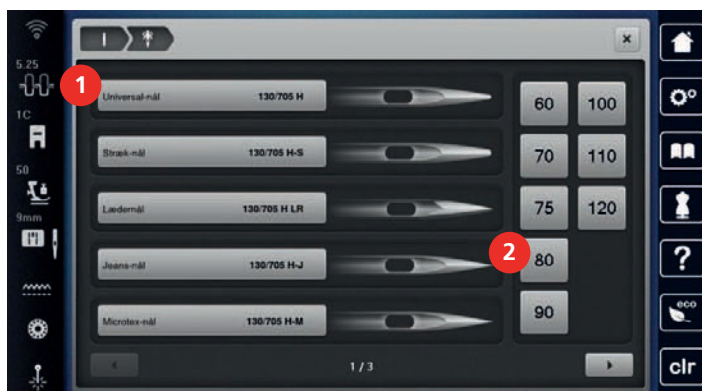

### Indstil nåleposition oppe/nede



- > Tryk på knappen «Nåleplacering oppe/nede» for at sænke nålen.
- > Tryk igen på knappen «Nåleplacering oppe/nede» for at hæve nålen.

### Indstil nåleposition venstre/højre

Der er i alt 11 nålepositioner. Den aktuelle nåleposition vises på skærmen med et nummer.

- > Tryk på knappen «Nåleplacering venstre» (1) for at indstille nålepositionen mod venstre.
- > Tryk på knappen «Nåleplacering højre» (2) for at indstille nålepositionen mod højre.

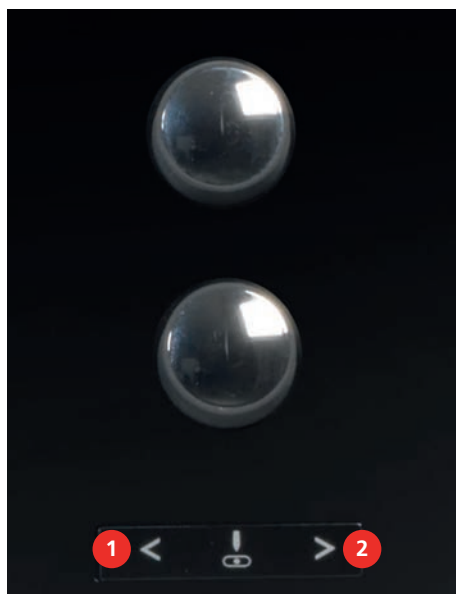

### Indstil nålestop oppe/nede (permanent)



- > Tryk på «Nålestop øverst/nederst» for at indstille nålestoppositionen permanent.
  - Maskinen stopper med nåleposition nederst, så snart fodpedalen slippes, eller du trykker på knappen «Start/Stop».
- > Tryk igen på «Nålestop øverst/nederst».
  - Maskinen stopper med nåleposition øverst, så snart fodpedalen slippes, eller du trykker på knappen «Start/Stop».

### Skift stingplade

Stingpladerne er forsynet med længde-, tvær- og diagonalmarkeringer i millimeter (mm) og inch (inch). Markeringerne er en hjælp til ved syning af sømme og stikninger.

- > Sænk transportøren.
- > Sluk maskinen.
- > Fjern nål og syfod.
- > Tryk stingpladen ned i bageste højre hjørne, til den kipper.



- > Fjern stingpladen.
- > Læg åbningerne på den nye stingplade over de passende stifter og tryk den nedad, til den går i hak.

## Vælg stingpladen i touchskærmen

Efter stingpladen er skiftet ud, kan kontrolleres, om den kan bruges sammen med den valgte nål.



- > Tryk på «Stingplade valg».
- > Vælg den tidligere monterede stingplade.



- Hvis den valgte stingplade passer sammen med nålen, kan du begynde at sy.
- Hvis den valgte stingplade ikke egner sig sammen med nålen, vises der en fejlmeddelelse, og start af maskinen forhindres automatisk.

## Tænding/slukning af laser

Med laseren kan man få vist nålens nøjagtige indstikssted.

Forudsætning:

- Nålen er hævet.
- 
  - > Tryk på «Laser» for at tænde laseren.
    - Indstiksstedet vises. Indstiksstedet kan være tildækket af syfoden afhængigt af syfodens og nålens position.
  - > Sænk syfoden, før du begynder at sy, f.eks. med knæløfteren, for at undgå afledning af laseren i forbindelse med gennemsigtige syfødder.
  - > Du slukker laseren ved at trykke på feltet «Laser» med gul baggrund.

## 2.11 Trådning

### Trådning af overtråd

Fra en nåletykkelse på 70 kan overtråden trådes automatisk i standardsynåle og broderinåle.

Forudsætning:

- Nål og syfod er hævet.
  - Maskinen er slukket.
- > Sæt skumunderlaget på spoleholderen.
  - > Sæt trådspolen på spoleholderen, så tråden afvikles med uret.
  - > Sæt et passende trådrullestop på.
  - > Tråden føres i pilens retning gennem den bageste trådfører (1), samtidig holdes tråden fastspændt med hånden og kan indsættes i trådspændingen.
  - > Før tråden i pilens retning gennem trådspændingen (2).



- > Tråden føres ned (3) og rundt ved trådgiver dækslet (4).

- > Tråden føres opad i pilens retning og ind i trådgiveren (5).
- > Tråden føres igen nedad (6).



- > Tråden føres gennem føringerne (7/8) over syfoden.

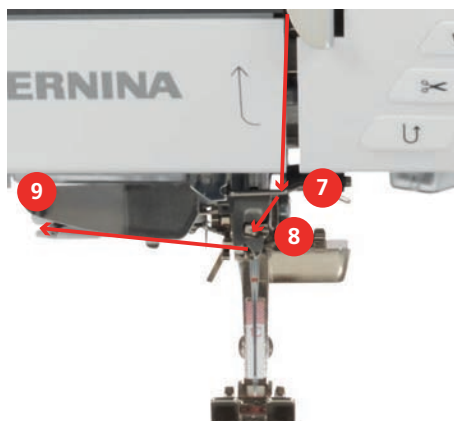

- > Før tråden ind i trådklemmen (9), og træk den fremad bagfra hen over trådkniven.
- > Tænd maskinen.
- > Tryk på knappen «Automatisk nåletråder».
  - Tråden trådes ind i nålen.



## Trådning af dobbeltnål

Forudsætning:

- Dobbelt nålen er monteret.
- > Den første tråd føres i pilens retning på højere side af trådspændingsskiven (1).



- > Den anden tråd føres i pilens retning på venstre side af trådspændingsskiven (1).

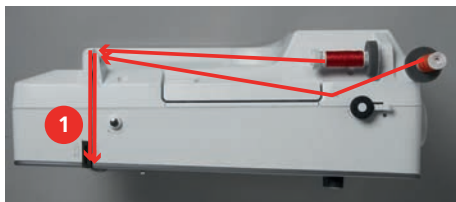

- > Første og anden tråd føres til trådføren over nålen.
- > Den første tråd trådes manuelt i den højre nål.
- > Den anden tråd trådes manuelt i den venstre nål.

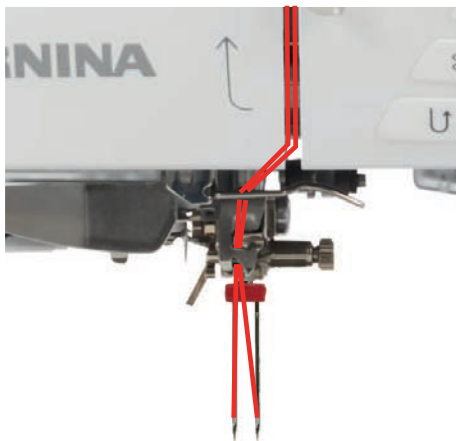

### Trådning af trippelnål

Forudsætning:

- Trillingenålen er monteret.
- > Passende skumunderlag, trådspole og trådrullestop sættes på den liggende spoleholder.
- > Sæt skumunderlaget på den stående spoleholder.
- > Sæt en fyldt spole på spoleenheden, således at de sølvfarvede sensoroverflader vender nedad.
- > Sæt trådspolen spejlvendt på i forhold til spolen.
- > Før de 3 tråde hen til den øverste trådfører.

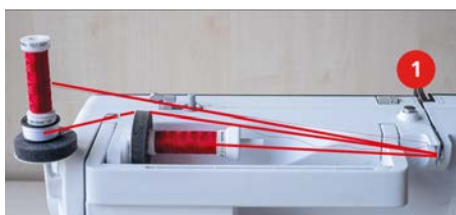

- > Før 2 tråde (stående spoleholder) til venstre forbi trådspændingsskiven (1) og ned til trådføreren over nålen.
- > Før 1 tråd (liggende spoleholder) til højre forbi trådspændingsskiven (1) og ned til trådføreren over nålen.
- > Før 1 tråd fra den stående spoleholder manuelt ind i hhv. den venstre og højre nål.
- > Før tråden fra den liggende spoleholder manuelt ind i den midterste nål.

### Spoling af undertråd



Undertråden kan også spoles op under broderi, dertil skal man bruge den lodrette spoleholder.

Forudsætning:

- Passende skumunderlag, trådspole og trådrullestop er monteret.

- > En tom spole sættes på spoleapparatet (1), de sølvfarvede sensoroverflader skal vende nedad.



- > Før tråden til venstre gennem den bageste trådføring (2).
- > Før tråden med uret omkring spoleforspændingen (3).
- > Vikl tråden med uret 2 - 3 gange omkring den tomme spole (4).

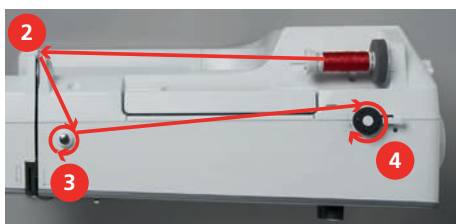

- > Den resterende tråd trækkes over trådkniven ved udløserknappen (5) og skæres af.



- > Tryk udløserknappen (6) mod spolen.



- Maskinen spoler og spoleskærmen åbnes.
- > Indstil spolehastigheden.
- > Du stopper spolingens ved at trykke udløserknappen til højre.
- > Du fortsætter spolingens ved at trykke udløserknappen mod spolen igen.
  - Når spolen er fyldt, stopper maskinen automatisk.
- > Spolen fjernes, og tråden føres hen over trådkniven ved udløserknappen.

## Trådning af undertråden

Forudsætning:

- Nålen er hævet.
- Maskinen er slukket og griberdækslet er åbnet.

- > Tryk på det lille greb på spolekapslen (1).

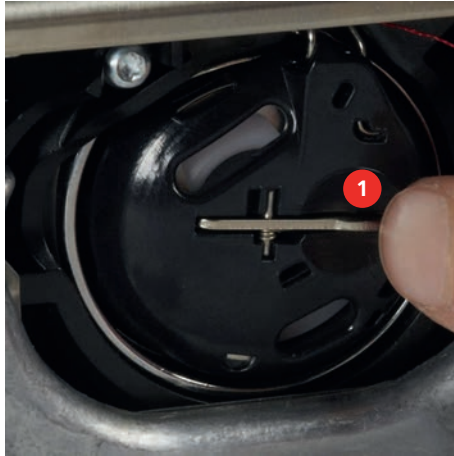

- > Fjern spolekapslen.
- > Tag spolen ud af spolekapslen.
- > Den nye spole sættes i, så den sølvfarvede sensoroverflade vender bagud mod spolekapslen.



- > Tråden føres fra venstre gennem slidsen (2).



- > Før tråden mod højre under fjederen (3), under de to trådførere (4) og træk den opad.



- > Spolekapslen holdes så trådføreren (5) vender opad, for at sætte den i maskinen.



- > Sæt spolekapslen i.
- > Tryk på midten af spolekapslen, til den går i indgreb.
- > Tråden trækkes bagfra hen over trådkniven (6) og skæres af.

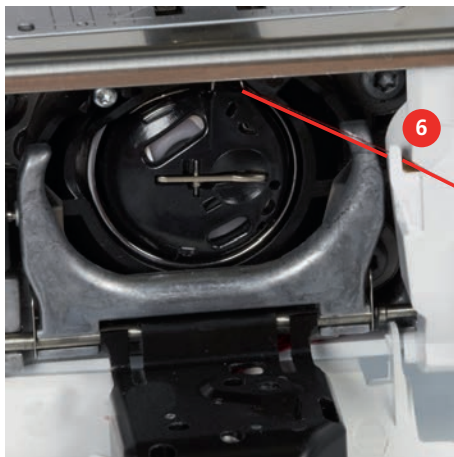

- > Luk griberdækslet.

### Vis undertrådmængde

Så snart undertrådmængden bliver kritisk, viser en animation i ikonet «Undertråd», at undertråden næsten er opbrugt.



- > Tryk på «Undertråd» for at tråde undertråden som vist i animationen.



## 3 Setup-program

### 3.1 Syindstillinger

#### Indstil overtrådsspændingen

Ændringer af overtrådens spænding i setup-programmet påvirker alle sømme. Indstillingen i Setup bevares, efter at maskinen er slukket.



> Tryk på «Setup-program».



> Tryk på «Syindstillinger».



> Tryk på «Indstil overtrådsspændingen».  
> Indstil overtrådsspændingen.

#### Indstil den maksimale hastighed

Med denne funktion kan den maksimale hastighed indstilles.



> Tryk på «Setup-program».



> Tryk på «Syindstillinger».



> Tryk på «Maksimal syhastighed».  
> Indstil den maksimale hastighed.

#### Indstil hæftesting

Hvis funktionen er aktiveret, sys der automatisk 4 hæftesting ved mønsterbegyndelsen efter klipning af tråden.



> Tryk på «Setup-program».



> Tryk på «Syindstillinger».



> Tænd eller sluk for «Hæfttesting ved mønsterbegyndelse».

#### Indstil syfodens svæveposition

Syfodens svæveposition kan indstilles efter stoffets tykkelse, fra 0 til maks. 7 mm.

Indstillet svæveposition = stoffets tykkelse + ønsket afstand mellem stof og syfod i svæveposition.



> Tryk på «Setup-program».



> Tryk på «Syindstillinger».



> Tryk på «Programmering af knapper og ikoner».



> Tryk på «Programmering af syfods-svæveposition».  
> Indstil afstanden mellem stoffet og syfoden.

## Programmere «Tråd klip»-knappen

Automatisk hæftning før trådclip kan indstilles.



> Tryk på «Setup-program».



> Tryk på «Syndstillinger».



> Tryk på «Programmering af knapper og ikoner».



> Tryk på «Programmering af knappen Trådkniv».



> Tryk på «Hæftning» for at aktivere automatisk hæftning.  
> Tryk igen på «Hæftning» for at deaktivere automatisk hæftning.



> Tryk på «Hæftesting fremad» for at indstille på hinanden følgende hæftesting.  
> Tryk på «Minus» eller «Plus» for at indstille antallet af hæftesting.



> Tryk på «Hæftesting på stedet» for at sy 4 hæftesting på samme sted.

## Programmere knappen «Tilbagesyning»

Der kan vælges mellem «Tilbagesyning» og «Baglæns stingforløb».



> Tryk på «Setup-program».



> Tryk på «Syndstillinger».



> Tryk på «Programmering af knapper og ikoner».



> Tryk på «Programmering af knappen Baglæns stingforløb».



> Tryk på «Tilbagesyning» for at indstille baglæns stingforløb.



> Tryk på «Permanent tilbagesyning» for at indstille baglæns stingforløb.

## Programmere «Hæftesting» knappen

Antal og type af hæftesting kan programmeres.



> Tryk på «Setup-program».



> Tryk på «Syndstillinger».



> Tryk på «Programmering af knapper og ikoner».



> Tryk på «Programmering af knappen Hæftning».







> Tryk på «Hæftesting fremad» for at indstille på hinanden følgende hæftesting.  
> Tryk på «Minus» eller «Plus» for at indstille antallet af hæftesting.

- > Tryk på «Hæftesting på stedet» for at sy 4 hæftesting på samme sted.









### Syfodsposition med nålestop nede

Når nålen er sænket, kan der vælges 3 forskellige syfodspositioner: Syfod sænket, syfod hæves til svæveposition og syfod hæves til maksimal højde.

-  > Tryk på «Setup-program».
-  > Tryk på «Syindstillinger».
-  > Tryk på «Programmering af knapper og ikoner».
-  > Tryk på «Syfodsposition ved nålestop nederst».
-  > Vælg den ønskede syfodsposition.



### Programmering af knappen "Mønsterslut"









Syfoden kan positioneres, og klipping af tråden og automatisk hæftning kan indstilles.

-  > Tryk på «Setup-program».
-  > Tryk på «Syindstillinger».
-  > Tryk på «Programmering af knapper og ikoner».
-  > Tryk på «Programmering af knappen Mønsterslut».
-  > Tryk på «Hæftning» for at aktivere automatisk hæftning.  
> Tryk igen på «Hæftning» for at deaktivere automatisk hæftning.
-  > Tryk på «Hæfttesting fremad» for at indstille på hinanden følgende hæfttesting.  
> Tryk på «Plus» eller «Minus» for at indstille antallet af på hinanden følgende hæfttesting.
-  > Tryk på «Hæfttesting på stedet» for at sy 4 hæfttesting på samme sted.
-  > Tryk på «Automatisk trådklip» for at deaktivere automatisk trådklip efter hæftning.  
> Tryk igen på «Automatisk trådklip» for at aktivere automatisk trådklip efter hæftning.
-  > Tryk på «Løft syfoden» for at få syfoden til at blive nede efter hæftningen.  
> Tryk igen på «Løft syfoden» for at hæve syfoden efter hæftningen.

### Programmere fodpedalen

Ved aktivt ikon «Nål oppe/nede» bliver nålen stillet op eller ned ved hæltryk på fodpedalen. Som alternativ kan syfoden placeres, tråden klippes og automatisk hæftning indstilles.



-  > Tryk på «Setup-program».
-  > Tryk på «Syindstillinger».

-  > Tryk på «Programmering af fodpedal».
- 
  - «Nål oppe/nede» er aktiv i grundindstillingen.
  - Tryk med hælen på fodpedalen for at stille nålen op eller ned.
-  > Tryk på «Programmering af hæltryk» for at programmere hæltrykket.
- 
  - > Tryk på «Hæftning» for at deaktivere automatisk hæftning ved hjælp af hæltrykket.
  - > Tryk igen på «Hæftning» for at aktivere automatisk hæftning ved hjælp af hæltrykket.
- 
  - > Tryk på «Hæfttesting fremad» for at indstille på hinanden følgende hæfttesting.
  - > Tryk på «Minus» eller «Plus» for at indstille antallet af hæfttesting.
-  > Tryk på «Hæfttesting på stedet» for at sy 4 hæfttesting på samme sted.
- 
  - > Tryk på «Automatisk trådklip» for at deaktivere automatisk trådklip.
  - > Tryk igen på «Automatisk trådklip» for at aktivere automatisk trådklip ved hjælp af hæltrykket.
- 
  - > Tryk på «Løft syfoden» for at få syfoden til at blive nede ved hjælp af hæltrykket.
  - > Tryk igen på «Løft syfoden» for at få syfoden til at blive oppe ved hjælp af hæltrykket.

## 3.2 Broderiindstillinger



### Indstil overtrådsspændingen

Ændringer af overtrådens spænding i setup-programmet påvirker alle broderimotiver.

-  > Tryk på «Setup-program».
-  > Tryk på «Broderiindstillinger».
- 
  - > Tryk på «Indstil overtrådsspændingen».
  - > Indstil overtrådsspændingen.

### Indstil den maksimale hastighed

Med denne funktion kan den maksimale hastighed indstilles.

-  > Tryk på «Setup-program».
-  > Tryk på «Broderiindstillinger».
- 
  - > Tryk på «Maksimal broderihastighed».
  - > Indstil den maksimale hastighed.

### Indstil trådklip

Trådklipindstillingerne kan tilpasses dine egne behov. Sluk for trådklip før trådsift (2), eller tilpas længden på forbindelsesstinget (1). Maskinen overtager trådklip af forbindelsesstingene for dig, fra den indstillede længde. Indstil først, fra hvilken længde forbindelsesstingene klippes, og vælg derefter broderimotiv.



Længden på forbindelsestråden kan indstilles fra 1 til 15 mm. Grundindstillingen er på 6 mm. Det betyder, at alle forbindelsessting, som er længere end 6 mm, automatisk klippes. Reduceres værdien til 1 mm følger flere trådklip og broderitiden forlænges og på undersiden af stoffet ses flere løse tråd ender. Især hvis funktionen fjern tråd er aktiveret. På oversiden er der ingen eller meget korte forbindelsessting, hvilket fører til et smukt stingbillede. At reducere trådklips længden til 1 mm er især fordelagtigt, når man broderer tekster, hvor der normalt opstår i et stort antal af korte spændetråde. Hvis begge sider af sømmen er synlig, kan det være en fordel ikke at reducere længden af trådklip, så der ikke opstår for mange løse tråde på undersiden, som er vanskelige at fjerne, hvis de sys fast under sy forløbet.



> Tryk på «Setup-program».



> Tryk på «Broderiindstillinger».



> Tryk på «Trådklipindstillinger».



- > Tryk på «Minus» eller «Plus» (1), eller sluk for automatisk trådklip for forbindelsessting for at indstille, fra hvilken længde forbindelsesstingene klippes.
- > Tryk på kontakten øverst på skærmen (2) for at tænde/slukke automatisk trådklip før et trådsift.
- > Tryk på kontakten i midten af skærmen (3) for at få maskinen til at stoppe efter ca. 7 sting, således at den resterende tråd kan klippes manuelt.

### Fjern tråd tænd/sluk

For at trække trådenderne op og ud af stoffet efter trådklip skal funktionen være tændt. Ved broderimotiver med lange sting anbefales det at slå funktionen Fjern tråd fra. Hvis afstanden mellem syfoden og broderirammen er for lille, vil funktionen ikke blive udført.



> Tryk på «Setup-program».



> Tryk på «Broderiindstillinger».



> Tryk på «Fjern tråd».



> Tænding/slukning af Fjern tråd.

### Kalibrering af broderiramme

Kalibrering af broderirammen er justering af nålen i forhold til midten af rammen.

Forudsætning:

- Broderimodul er tilsluttet, og broderirammen med den passende broderiskabelon er monteret.



> Tryk på «Setup-program».



> Tryk på «Broderiindstillinger».



> Tryk på «Kalibrering af broderiramme».

– Maskinen registrerer automatisk broderirammen.

> Tryk på «Slet» (1) for at slette den aktuelle justering.

> Placer nålen nøjagtigt i midten ved hjælp af pileikonerne på skærmen. Laseren (2) kan tændes for at positionere nålen mere nøjagtigt.



> Tryk på «Bekræft» for at gemme justeringen.

## Indstilling af stinglængde

Den indstillede stinglængde (sting pr. inch) anvendes til at brodere quiltemønstre, også når quiltemønstrets størrelse er blevet ændret.



> Tryk på «Setup-program».



> Tryk på «Broderiindstillinger».



> Tryk på «Quiltindstillinger».

> Indstil stinglængden.

## Skift måleenhed

Måleenheden i broderimodus kan skiftes fra mm til inch. Standardindstillingen er i mm.



> Tryk på «Setup-program».



> Tryk på «Broderiindstillinger».



> Tryk på «Måleenhed».

> Tryk på «inch» for at få vist målene i broderimodus i inches.

> Tryk på «mm» for at få vist målene i broderimodus i mm.

## Indstil tykkelsen på stoffet

Når stoftykkelsen f.eks. ved frotté er på over 4 mm, anbefales det at vælge 7,5 mm eller 10 mm. Jo tykkere stoffet er, desto langsommere broderer maskinen. Når maskinen slukkes, resettes ændringerne til grundindstillingen på 4 mm.



> Tryk på «Setup-program».

 > Tryk på «Broderiindstillinger».

 > Tryk på «Indstilling af stoftykkelse».  
> Vælg stoftykkelse.

## Indstil hæftesting

Broderimotiver er programmeret med eller uden hæftesting. Hvis et broderimotiv har programmerede hæftesting, bliver disse syet. Hvis broderimotivet er programmeret med hæftesting, kan hæftestingene fjernes ved hjælp af BERNINA-broderisoftwaren.

Maskinen registrerer, hvis der ikke er programmeret hæftesting, og tilføjer dem. Hvis der ikke ønskes hæftesting, kan de deaktiveres.

 > Tryk på «Setup-program».

 > Tryk på «Broderiindstillinger».

 > Tryk på «Hæftesting».

 > Sluk for hæftesting fra starten ved at slukke kontakten i det øverste område.  
– Hvis et broderimotiv ikke har programmerede hæftesting, sys der ikke nogen.

 > Aktivér hæftesting fra starten ved at tænde kontakten i det øverste område.  
– Hvis et broderimotiv ikke har programmerede hæftesting, tilføjes og sys der hæftesting.

 > Deaktiver hæftesting i slutningen ved at slukke kontakten i det nederste område.  
– Hvis et broderimotiv ikke har programmerede hæftesting, sys der ikke nogen.

 > Aktivér hæftesting i slutningen ved at tænde kontakten i det nederste område.  
– Hvis et broderimotiv ikke har programmerede hæftesting, tilføjes og sys der hæftesting.

## Centrere broderimotivet eller åbne det i den original position

Når broderimønstrene åbnes på maskinen, centrerer de altid i broderirammen. Hvis det ønskes, at broderimønstre skal åbnes i originalpositionen (bestemt af BERNINA-broderisoftwaren), skal funktionen «Centrering af broderimotiv» aktiveres.

 > Tryk på «Setup-program».

 > Tryk på «Broderiindstillinger».

 > Tryk på «Centrering af broderimotiv».

 > Tryk på kontakten.  
– Et broderimotiv, der er flyttet og gemt i denne position, åbnes i den gemte position, når det vælges.

 > Tryk igen på kontakten.  
– Broderimotivet centrerer i broderirammen.

### 3.3 Vælg brugerdefinerede indstillinger



> Tryk på «Setup-program».



- > Tryk på «Personlige indstillinger».
- > Vælg den ønskede skærmfarve og baggrund.
- > Tryk på tekstfeltet oven over farveindstillingerne.
- > Indtast og bekræft velkomsttekst.

### 3.4 Overvågningsfunktioner

#### Indstil overtrådsindikator



> Tryk på «Setup-program».



> Tryk på «Kontrolfunktioner».



- > Tryk på kontakten øverst på skærmen for at slukke overtrådsindikatoren.
- > Tryk igen på kontakten for at tænde overtrådsindikatoren.

#### Indstil undertrådsindikator



> Tryk på «Setup-program».



> Tryk på «Kontrolfunktioner».







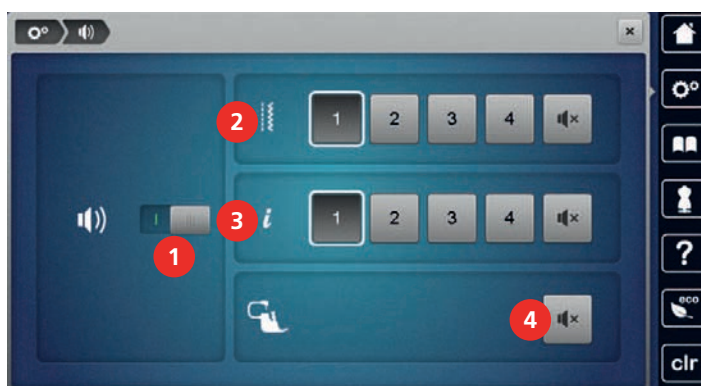

- > Tryk på kontakten nederst på skærmen for at slukke undertrådsindikatoren.
- > Tryk igen på kontakten for at tænde undertrådsindikatoren.

### 3.5 Indstil lyd









-  > Tryk på «Setup-program».
-  > Tryk på «Lydindstillinger».
-  > Tryk på «Tænding/slukning af lyd» i området (2) for at deaktivere lyden ved valg af et brodermotiv.
-  > Tryk på «1 – 4» i området (2) for at indstille lyden ved valg af et brodermotiv.
-  > Tryk på «Tænding/slukning af lyd» i området (3) for at deaktivere lyden for valg af funktioner.
-  > Tryk på «1 – 4» i området (3) for at indstille lyden for valg af funktioner.
-  > Tryk på «Tænding/slukning af lyd» i området (4) for at deaktivere lyden ved anvendelse af BSR-modusserne.

### 3.6 Maskinens indstillinger





#### Valg af sprog

Brugerfladen kan indstilles til det ønskede sprog alt efter kundens ønske, fordi BERNINA stiller et bredt udvalg af internationale sprog til rådighed for kunden. Der stilles evt. nye sprog til rådighed for brugerfladen ved hjælp af firmwareopdatering.

-  > Tryk på «Setup-program».
-  > Tryk på «Maskinindstillinger».
-  > Tryk på «Sprogvalg».
-  > Vælg det ønskede sprog.







#### Indstil skærmens lysstyrke

Skærmens lysstyrke kan indstilles til brugerens behov.

-  > Tryk på «Setup-program».
-  > Tryk på «Maskinindstillinger».
-  > Tryk på «Skærmindstillinger».
-  > Indstil skærmens lysstyrke i skærmens øverste område.

#### Indstil syls

Sylsets lysstyrke kan indstilles til brugerens behov.

-  > Tryk på «Setup-program».
-  > Tryk på «Maskinindstillinger».
-  > Tryk på «Skærmindstillinger».
-  > Indstil sylsets lysstyrke i skærmens nederste område.
-  > Tryk på kontakten for at slukke sylset.
-  > Tryk igen på kontakten for at tænde sylset.

## Skærmmkalibrering

Yderligere oplysninger om dette emne finder du i kapitlet «Afhjælpning af fejl». (se side 180)



> Tryk på «Setup-program».



> Tryk på «Maskinindstillinger».



> Tryk på «Kalibrering af skærm».

> Tryk på krydsene efter hinanden med pegepenen.

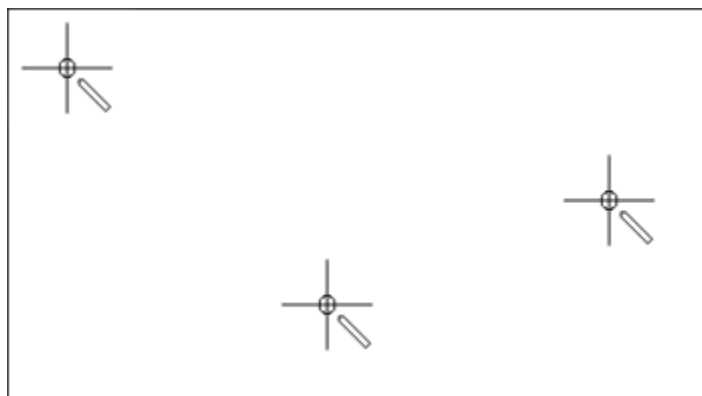

## Tilbage til grundindstillingen

**ADVARSEL:** Med denne funktion slettes alle individuelt oprettede indstillinger.



> Tryk på «Setup-program».



> Tryk på «Maskinindstillinger».



> Tryk på «Standardindstilling».



> Tryk på «Grundindstilling for syning», og bekræft for at gendanne grundindstillingerne for syning.



> Tryk på «Grundindstilling for brodering», og bekræft for at gendanne grundindstillingerne for brodering.



> Tryk på «Grundindstilling for maskine», bekræft, og genstart maskinen for at gendanne alle grundindstillinger.

## Slet brugerdata



> Tryk på «Setup-program».



> Tryk på «Maskinindstillinger».



> Tryk på «Standardindstilling».







> Tryk på «Sletning af personlig hukommelse», og bekræft for at slette alle data fra den personlige hukommelse.



> Tryk på «Sletning af egne broderimotiver», og bekræft for at slette alle broderimotiver fra den personlige hukommelse.

## Slet et motiv på et BERNINA USB-stik

> Indsæt BERNINA USB-stikket i USB-porten på din maskine.





-  > Tryk på «Setup-program».
-  > Tryk på «Maskinindstillinger».
-  > Tryk på «Standardindstilling».
-  > Tryk på «Sletning af USB-stik», og bekræft.

### Kalibrering af automatisk knaphulsfod #3A

Automatisk knaphulsfod #3A og maskinen er tilpasset hinanden og bør kun bruges sammen.

Forudsætning:

- Automatisk knaphulsfod #3A er monteret.
- Nålen er ikke trådet.





-  > Tryk på «Setup-program».
-  > Tryk på «Maskinindstillinger».
-  > Tryk på «Vedligeholdelse/opdatering».
-  > Tryk på «Kalibrering af automatisk knaphulsfod #3A».
-  > Tryk på knappen «Start/Stop» for at starte kalibreringen.
  - Når kalibreringen er afsluttet, vises resultatet på skærmen.

### Parkering af broderimodulet

Broderiarmen skal først bringes til pakkepositionen, således at broderimodulet kan anbringes i den originale emballage uden at flytte broderiarmen manuelt.



Forudsætning:

- Broderimodulet er tilsluttet maskinen.

-  > Tryk på «Setup-program».
-  > Tryk på «Maskinindstillinger».
-  > Tryk på «Vedligeholdelse/opdatering».
-  > Tryk på «Pakkeposition».
- > Følg instruktionerne på skærmen.

### Kontroller det samlede antal sting

Maskinens samlede stingantal samt antallet af sting, der er syet, siden maskinen sidst blev serviceret af en BERNINA-forhandler, vises.

-  > Tryk på «Setup-program».
-  > Tryk på «Maskinindstillinger».

## Setup-program



> Tryk på «Information».



> Tryk på «Maskindata».

### Indtast forhandler data

Du kan indtaste din BERNINA-forhandlers kontaktoplysninger.



> Tryk på «Setup-program».



> Tryk på «Maskinindstillinger».



> Tryk på «Information».



> Tryk på «Forhandlerdata» for at indtaste forhandlerdataene.



> Tryk på «Navn» for at indtaste navnet på BERNINA-forhandleren.



> Tryk på «Adresse» for at indtaste BERNINA-forhandlerens adresse.



> Tryk på «Telefonnummer» for at indtaste BERNINA-forhandlerens telefonnummer.



> Tryk på «E-mailadresse» for at indtaste BERNINA-forhandlerens hjemmeside eller e-mailadresse.

### Gem service data

Service dataene om maskinens aktuelle tilstand kan gemmes på BERNINA USB-stikket og sendes til BERNINA-forhandleren.

> Indsæt et USB-stik med tilstrækkelig ledig lagerplads i USB-porten på din maskine.



> Tryk på «Setup-program».



> Tryk på «Maskinindstillinger».



> Tryk på «Information».



> Tryk på «Servicedata».

> Tryk på «Eksport af servicedata».

– Ikonet «Eksport af servicedata» får en hvid ramme.

> Fjern USB-stikket, når den hvide ramme ikke længere vises.

### Visning af maskin-ID

Du skal bruge maskinens ID til generering af aktiveringskoden.





Forudsætning:

- Den nyeste firmwareversion er installeret på maskinen. Se supportsiden [www.bernina.com/790pro-support](http://www.bernina.com/790pro-support).







> Tryk på «Setup-program».

-  > Tryk på «Maskinindstillinger».
-  > Tryk på «Information».
-  > Tryk på «Maskin-ID».
  - Maskinens ID vises.
  - Hvis «Maskin-ID» ikke vises, skal den nyeste firmwareversion først installeres på maskinerne.





### Visning af maskinnavn

Maskinnavnet skal bruges til identificering i wi-fi-netværk.

-  > Tryk på «Setup-program».
-  > Tryk på «Maskinindstillinger».
-  > Tryk på «Information».
-  > Tryk på «Maskin-ID».
  - Maskinnavnet (hostnavnet) vises.
  - Maskinnavnet kan ændres (2 - 14 tegn).

### Indstilling af wi-fi-forbindelse

Maskinen kan forbindes til et wi-fi-netværk, så der kan overføres data trådløst.

-  > Tryk på «Setup-program».
-  > Tryk på «Maskinindstillinger».
-  > Tryk på «WiFi-indstillinger».
-  > Aktivér WiFi på maskinen.
-  > Tryk på «WiFi-netværk».
  - Alle netværk til rådighed vises.
  - > Vælg netværk.
  - > Indtast adgangskoden, og bekræft.
    - Maskinen forbindes til netværket, og status vises.

### Indstilling af skjult netværk

- > Tryk på «Other» i listen over netværk til rådighed.
- > Indtast navnet på netværket (SSID), og bekræft.
- > Indtast adgangskoden, og bekræft.
  - Maskinen forbindes til netværket, og status vises.

## 4 Systemindstillinger

### 4.1 Start vejledning

Vejledningen giver oplysninger og forklaringer om de forskellige områder inden for syning og broderi samt om de forskellige sømme.



- > Tryk på «Tutorial».
- > Vælg det ønskede emne for at få informationer.

### 4.2 Start syvejledning

Syvejledningen giver informationer og hjælp til dine syprojekter. Efter indtastning af stoffet og det ønskede syprojekt, vises der f.eks. forslag til den optimale nål og passende syfod.



- > Tryk på «Syvejledning».
- > Vælg det stof, der skal sys på.
- > Vælg syprojekt.



- > Tryk på «Bekræft».
- Indstillingerne tilpasses.

### 4.3 Start broderivejledning

Broderivejledningen giver informationer og hjælp til dine broderiprojekter. Når stoffet og den ønskede broderiteknik er valgt, vises for eksempel forslag for passende nåle og broderifødder.



- > Tryk på «Broderivejledning».
- > Vælg broderiprojekt.
- > Vælg det stof, der skal broderes på.



- > Tryk på «Bekræft».
- Hvis der allerede er valgt et broderimotiv, vises der en advarsel om, at dette bliver overskrevet.

### 4.4 Start hjælp



- > Åben det vindue på skærmen, hvor du har brug for hjælp.
- > Tryk på «Hjælp» for at starte Hjælp-modus.
- > Tryk på det ikon på skærmen, som du har brug for hjælp til.

### 4.5 Brug af eco-modus

Hvis arbejdet afbrydes i en længere periode, kan maskinen indstilles på sparemodus. Sparemodussen fungerer samtidig som børnesikring. Knapperne på skærmen er låst og maskinen kan ikke startes.



- > Tryk på «eco-modus» for at aktivere sparemodus.
  - Skærmen slukker. Strømforbruget reduceres, og sylset bliver slukket.
- > Tryk igen på «eco-modus» for at deaktivere sparemodus.

### 4.6 Slet alle ændringer med «clr»

Alle ændringer på mønstrene kan nulstilles til grundindstillingen. Undtaget herfra er gemte mønstre, som er gemt i den personlige hukommelse, og overvågningsfunktioner.



- > Tryk på «Slet indstillinger».

## 5 Kreativ syning

### 5.1 Oversigt udvalgsmenu syning



- |   |               |   |                      |
|---|---------------|---|----------------------|
| 1 | «Nyttesømme»  | 5 | «Quiltesømme»        |
| 2 | «Pyntesømme»  | 6 | «Personligt program» |
| 3 | «Skrifttyper» | 7 | «Foregående sømme»   |
| 4 | «Knaphuller»  |   |                      |

#### Vælg søm

- > Vælg søm, skrifttype eller knaphul.
- > Tryk på «Forstørrelse/formindskelse af vindue» (1) for at forstørre visningen.



- > Tryk igen på «Forstørrelse/formindskelse af vindue» for at formindske visningen.
- > Tryk på «Valg af søm ved hjælp af nummer» for at vælge søm ved at indtaste sømnummer.

### 5.2 BERNINA overtransport

Med BERNINA overtransport transporteres både det øverste og det nederste lag stof samtidig. Derved bliver glatte og fine materialer også flyttet jævnt og omhyggeligt frem. Striber og tern er perfekt sammen pga. den ensartede transport.

BERNINA overtransport anvendes hovedsageligt i følgende syprojekter:

- Syning: Alle syprojekter med vanskelige materialer, f.eks. oplægning og lynlåse
- Patchwork: Nøjagtige striber og blokke og pyntesømme med op til 9 mm stingbredde
- Applikationer: Påsyning af bånd og skråbånd

Vanskelige materialer er:

- Fløj, normal syet i trådretningen
- Frotté
- Jersey, især ved syning på tværs af trådretningen
- Kunstig pels eller kunstig belagt pels

- Fleece materialer
- Materialer med pladevat
- Striber og tern
- Gardiner med mønsterrapport

Dårligt glidende stoffer er:

- Imiteret læder, coatede stoffer (optimalt med ekstra tilbehør Zigzagfod med glidesål #52D)

## Tænding/slukning BERNINA overtransport

Der kan kun anvendes syfødder med udskæring i midten bagtil og betegnelsen «D» .

### Tænding af BERNINA overtransport

- > Løft syfoden.
- > En syfod med betegnelsen «D» monteres.
- > Træk overtransportfunktionen ned indtil den klikker på plads.



### Slukning af BERNINA overtransport

- > Løft syfoden.
- > Hold på overtransportens greb med to fingre. Tryk det ned og skub det baglæns. Lad det langsomt glide op på plads.



## 5.3 Regulere hastighed

Med hastighedsskyderen kan hastigheden reguleres trinløst.

- > For at reducere hastigheden, skubbes skyderen til venstre.
- > For at forøge hastigheden, skubbes skyderen til højre.



## 5.4 Indstil overtrådsspændingen

Grundindstillingen af overtrådsspændingen sker automatisk ved valg af en søm eller broderimotiv.

Overtrådsspændingen er optimalt indstillet fra BERNINA fabrikken og maskinen er testet. Dertil bruges Metrosene-/Seralontråd 100/2 (Firma Mettler) til både over- og undertråd.

Hvis der bruges andre sy- eller broderi tråde, kan det have udslag i overtrådens spænding. Hvilket gør det nødvendigt at tilpasse trådspændingen individuelt til dit sy- eller broderiprojekt og den ønskede søm eller broderimotiv.

Jo højere overtrådsspændingen er indstillet, desto kraftigere spændes overtråden, og undertråden vil blive trukket kraftigere ind i stoffet. Med en lavere overtrådsspænding spændes overtråden svagere, og undertråden trækkes herved svagere ind i stoffet.

Ændringer i overtrådsspændingen påvirker den valgte søm og alle broderimotiver. Permanente ændringer af overtrådsspændingen for symodus (se side 49) og for broderimodus (se side 52) kan indstilles i setup-programmet.

Forudsætning:

- Overtrådsspændingen er ændret i setup-programmet.



- > Tryk på «Overtrådsspænding».
- > Indstil overtrådsspændingen.



- > Tryk på ikonet til højre med den gule ramme for at resette ændringerne til grundindstillingen.
- > Tryk på ikonet til venstre med den gule ramme for at resette ændringerne i **Setup-programmet** til grundindstillingen.

## 5.5 Redigere en søm

### Ændre stingbredde

- > For at reducere stingbredden, drejes den «øverste multifunktionsknap» mod venstre.
- > For at forøge stingbredden, drejes den «øverste multifunktionsknap» mod højre.
- > Tryk på «Stingbredde» (1) for at åbne flere indstillingsmuligheder.



## Ændre stinglængde

- > For at reducere stinglængden, drejes den «nederste multifunktionsknap» mod venstre.
- > For at forøge stinglængden, drejes den «nederste multifunktionsknap» mod højre.
- > Tryk på «Stinglængde» (1) for at åbne flere indstillingsmuligheder.



## Udlign balancen

Forskellige stoffer, tråde og indlæg kan have indflydelse på de programmerede sømme, så de ikke lukker helt eller sys over hinanden. Denne effekt kan rettes med den elektroniske balance, stingdannelsen kan indstilles, så den passer til stoffet.

- > Vælg søm eller skrifttype.
- > Sy en søm.
- > Tryk på «i-dialog».



- > Tryk på «Balance».
- Et preview af sømmen vises.

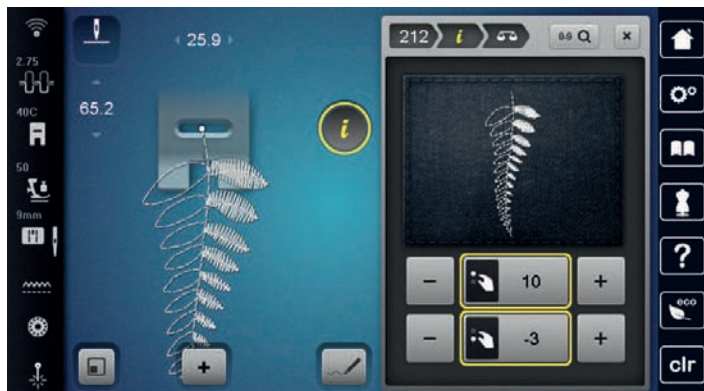

- > For at korrigere sømmens tværgående retning, drejes den «øverste multifunktionsknap», indtil previewen af sømmen passer til den syede søm på stoffet.
- > Drej den «nederste multifunktionsknap», for at korrigere sømmen i tværgående retning, til previewet af sømmen svarer til den syede søm på stoffet.





- > Ændrede balanceindstillinger kan gemmes for hver søm i «Personligt program».
- > Ændrede balanceindstillinger forbliver kun gyldige, indtil du trykker på «Slet indstillinger» eller slukker maskinen.

## Indstil mønstergentagelse

Sømme kan gentages op til 99x.



- > Vælg søm eller skrifttype.
- > Tryk på «i-dialog».





-  > Tryk på «Sømgentagelse».
- > Indtast det ønskede antal sømme.
-  > Tryk på «Bekræft».
-  > Tryk længe på «Sømgentagelse» for at slukke gentagelsen af sømmen.

### Indstil lange sting

Maskinen syr hvert andet sting og den maksimale stinglængde er 12 mm.



- > Vælg søm.
-  > Tryk på «i-dialog».
-  > Tryk på «Langt sting».

### Spejlvende søm

- > Vælg søm eller skrifttype.
-  > Tryk på «i-dialog».
-  > Tryk på «Spejlvending venstre/højre» for at spejle sømmen fra venstre til højre.
-  > Tryk på «Spejlvending op/ned» for at spejle sømmen i syretningen.



### Ændre sømmens længde

Sømmene kan forstørres eller reduceres i længden.

- > Vælg søm eller skrifttype.
-  > Tryk på «i-dialog».
-  > Tryk på «Ændre sømmens længde».
- > Indstil sømlængden.

### Indstille stingtællerfunktionen

Stingtællerfunktionen kan ikke indstilles ved alle sømme. Hvis du f.eks. vælger Vaffelsøm nr. 8, kan stingtællerfunktionen ikke anvendes.

- > Vælg søm.
-  > Tryk på «i-dialog».
-  > Tryk på «Programmering af længde med stingtæller».
- > Sy den ønskede længde.
-  > Tryk på knappen «Tilbagesyning».
  - Visningen skifter til "Auto", og den valgte søm med den nye længde gemmes, indtil maskinen slukkes.

## Sy motiver med tredobbelt effekt

For at få en pænere effekt kan sømme sys tredobbelt. Ikke alle sømme kan sys med det tredobbelte sting.

- > Vælg søm.
- > Tryk på «i-dialog».



- > Tryk på «Forstærket søm».

## Tilbagesyning

- > Vælg søm eller skrifttype.
- > Indstil nålestop nederst (permanent) for straks at skifte til baglæns stingforløb, når du trykker på knappen «Tilbagesyning».
- > Indstil nåleposition øverst (permanent) for at sy endnu et sting fremad, før der skiftes til baglæns stingforløb.



- > Tryk på knappen «Tilbagesyning», og hold den inde.

## Permanent tilbagesyning

- > Vælg søm eller skrifttype.
- > Tryk på «i-dialog».



- > Tryk på «Permanent tilbagesyning» for permanent at sy baglæns.
  - Maskinen syr baglæns, indtil der igen trykkes på «Permanent tilbagesyning».

## Nøjagtig sting for sting tilbagesyning

- > Vælg søm eller skrifttype.
- > Tryk på «i-dialog».



- > Tryk på «Tilbagesyning» for at sy de sidste 200 indstik baglæns nøjagtigt sting for sting.

## Kompassyning

- > Vælg søm eller skrifttype.
- > Tryk på «i-dialog».



- > Tryk på «Ændring af syretning».
- > Drej sømmen i 0,5°-trin med «Øverste multifunktionsknop» eller «Nederste multifunktionsknop».
- > Drej sømmen eller skrifttypen i 45°-trin med ikonerne «Retningsyning» (1).



## 5.6 Kombinere søm

### Oversigt kombinationsmodus

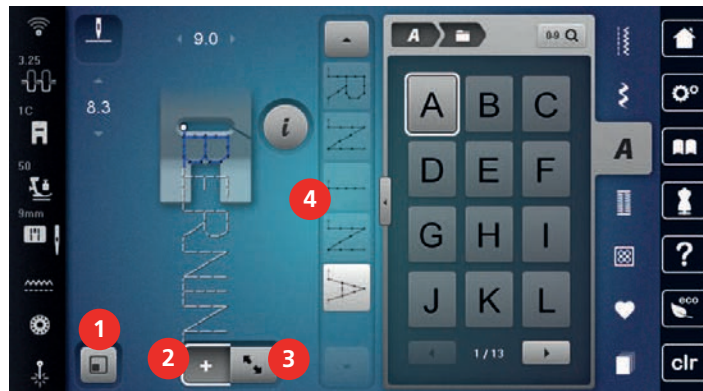

- |   |  |   |   |
|---|--|---|---|
| 1 | «Tilpasning af sømvisning til display» | 3 | «Redigeringsmodus/Udvidet redigeringsmodus» |
| 2 | «Enkeltmodus/Kombinationsmodus»        | 4 | En enkelt søm i kombinationen               |

### Oversigt udvidet kombinationsmodus

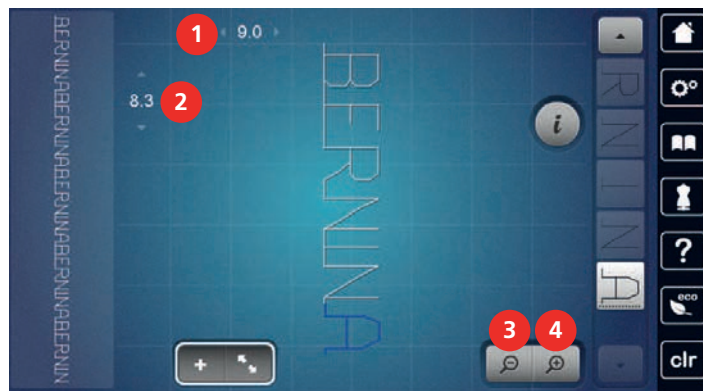

- |   |               |   |                       |
|---|---------------|---|-----------------------|
| 1 | «Stingbredde» | 3 | «Billedet reduceres»  |
| 2 | «Stinglængde» | 4 | «Billedet forstørres» |

### Opret sømkombinationer

I kombinationsmodus kan søm og bogstaver sættes sammen alt efter dine ønsker. Ved at kombinere vilkårlige alfabet-bogstaver kan du f.eks. lave teksten BERNINA.



- > Tryk på «Enkeltmodus/Kombinationsmodus».
- > Vælg den ønskede søm.





> Tryk igen på «Enkeltmodus/Kombinationsmodus» for at gå tilbage til enkeltmodus.

### Gem en sømkombination

Du kan genanvende individuelt oprettede sømkombinationer ved at gemme dem i hukommelsen «Personligt program».

Forudsætning:

- Du har oprettet en sømkombination.



> Tryk på «Personligt program».



> Tryk på «Lagring af søm».



> Tryk på «Bekræft» for at gemme sømkombinationen.

### Indlæs en sømkombination



> Tryk på «Enkeltmodus/Kombinationsmodus».



> Tryk på «Personligt program».



> Tryk på «Indlæsning af sømkombination».  
> Vælg en sømkombination.

### Overskriv en sømkombination

Forudsætning:

- Du har oprettet en sømkombination.



> Tryk på «Personligt program».



> Tryk på «Lagring af søm».  
> Vælg den sømkombination, som skal overskrives.



> Tryk på «Bekræft» for at overskrive sømkombinationen.

### Slet en sømkombination

Forudsætning:

- Du har oprettet en sømkombination.



> Tryk på «i-dialog».



> Tryk på «Rediger hel kombination».



> Tryk på «Slet».



> Tryk på «Bekræft».

## Redigere billedet af sømkombinationen

Forudsætning:

- Du har oprettet en sømkombination.



> Tryk på «Redigeringsmodus/Udvidet redigeringsmodus».



> Tryk på «Billedet reduceres» for at formindske sømkombinationsvisningen.



> Tryk på «Billedet forstørres» for at forstørre sømkombinationsvisningen.



> Tryk på «Redigeringsmodus/Udvidet redigeringsmodus» for at gå tilbage til kombinationsmodus.

## Redigere en enkelt søm

Forudsætning:

- Du har oprettet en sømkombination.
- > Tryk på den ønskede position (1) i sømkombinationen for at vælge en enkelt søm.



> Tryk på «i-dialog» for at redigere den enkelte søm.

## Slet en enkelt søm

Forudsætning:

- Du har oprettet en sømkombination.
- > Tryk på den ønskede søm (1) i sømkombinationen.



> Tryk på «i-dialog».



> Tryk på «Slet».

## Tilføj en søm

Den nye søm indsættes altid under den valgte søm.

Forudsætning:

- Du har oprettet en sømkombination.
- > Tryk på den ønskede position (1) i sømkombinationen for at vælge en enkelt søm.



- > Vælg ny søm.

## Flyt en enkelt søm

Forudsætning:

- Du har oprettet en sømkombination.



- > Tryk på «Redigeringsmodus/Udvidet redigeringsmodus».
- > Tryk på den ønskede søm i sømkombinationen.



- > Tryk på «i-dialog».



- > Tryk på «Flytning af søm».
- > Flyt sømmen.
  - Forbindelsesstingene mellem sømmene indsættes automatisk.

## Tilpasning af sømlængde og sømbredde

Længden og bredden på de enkelte sømme i en sømkombination kan tilpasses til den længste og den bredeste søm i kombinationen.

Forudsætning:

- Du har oprettet en sømkombination.



- > Tryk på «i-dialog».



- > Tryk på «Rediger hel kombination».



- > Tryk på «Samlet sømlængde» (1).



- > Tryk på «Tilpasning af længde i kombinationen» (2).
  - Længden på sømmene tilpasses til længden på den længste søm i kombinationen
- > Tryk på «Stingbredde» (3).



- > Tryk på «Tilpasning af bredde i kombinationen» (4).
  - Bredden på alle sømmene tilpasses til bredden på den bredeste søm i kombinationen

Derudover kan sømkombinationens længde og bredde øges og reduceres proportionalt.

- > Drej «øverste multifunktionsknap» til venstre for proportionalt at reducere bredden af sømkombinationen.
- > Drej «øverste multifunktionsknap» til højre for proportionalt at øge bredden af sømkombinationen.
- > Drej «nederste multifunktionsknap» til venstre for proportionalt at reducere længden af sømkombinationen.
- > Drej «nederste multifunktionsknap» til højre for proportionalt at øge længden af sømkombinationen.

## Spejlvende en sømkombination

Forudsætning:

- Du har oprettet en sømkombination.



- > Tryk på «i-dialog».



- > Tryk på «Rediger hel kombination».



- > Tryk på «Spejlvending venstre/højre» for at spejle den komplette sømkombination fra venstre til højre.
- > Tryk igen på «Spejlvending venstre/højre» for at nulstille ændringerne til grundindstillingen.

## Underinddele en sømkombination

En sømkombination kan underinddeles i flere dele. Underinddelingen indsættes under cursoren. Der sys kun det afsnit, hvori cursoren placeres. For at sy det næste afsnit skal cursoren placeres i dette afsnit.

Forudsætning:

- Du har oprettet en sømkombination.
- > Vælg den ønskede position i sømkombinationen, hvor sømkombinationen skal underinddeles.
- > Tryk på «i-dialog».



- > Tryk på «Bearbejdelse af kombination ved cursorplaceringen».



- > Tryk på «Underinddel kombination».

## Afbryd en sømkombination

En sømkombination kan afbrydes forskellige steder. Afbrydelsen indsættes under cursoren.

Forudsætning:

- Du har oprettet en sømkombination.
- > Vælg den ønskede position i sømkombinationen, hvor sømkombinationen skal afbrydes.
- > Tryk på «i-dialog».



- > Tryk på «Bearbejdelse af kombination ved cursorplaceringen».



- > Tryk på «Afbryd kombination».
- > Sy sømkombinationen ind til afbrydelse, og placer stoffet igen.

## Hæfte en sømkombination

Forudsætning:

- Du har oprettet en sømkombination.
- > Vælg den ønskede position i sømkombinationen, hvor sømkombinationen skal sys.
- > Tryk på «i-dialog».



- > Tryk på «Bearbejdelse af kombination ved cursorplaceringen».



- > Tryk på «Hæftning».
- Hvert enkelt mønster i sømkombinationen kan syes i starten og slutningen.

## Flyt flere sømme

Forudsætning:

- Du har oprettet en sømkombination.
- > Tryk på «Redigeringsmodus/Udvidet redigeringsmodus».
- > Vælg sømkombinationens sømme.



- > Tryk på «i-dialog».



- > Tryk på «Flytning af enkeltøm eller dele af en kombination».
- > Flyt en del af sømkombinationen.

## Indstil mønstergentagelse

Forudsætning:

- Du har oprettet en sømkombination.



> Tryk på «i-dialog».



> Tryk på «Rediger hel kombination».



> Tryk 1x på «Sømgentagelse» for at gentage sømkombinationen.

> Tryk igen på «Sømgentagelse» for at gentage sømkombinationen op til 9x.

> Tryk længe på «Sømgentagelse», eller tryk på «Slet indstillinger» for at deaktivere sømgentagelsen.

## Kompassyning søm

Forudsætning:

- Du har oprettet en sømkombination.



> Tryk på «Redigeringsmodus/Udvidet redigeringsmodus».

> Vælg den ønskede søm i sømkombinationen.



> Tryk på «i-dialog».



> Tryk på «Ændring af syretning».

> Drej på «Øverste multifunktionsknap» eller «Nederste multifunktionsknap» for at dreje sømkombinationen i 0,5°-trin.

## Kompassyning sømkombination

Forudsætning:

- Du har oprettet en sømkombination.



> Tryk på «Redigeringsmodus/Udvidet redigeringsmodus».



> Tryk på «i-dialog».



> Tryk på «Rediger hel kombination».



> Tryk på «Ændring af syretning».

> Drej på «Øverste multifunktionsknap» eller «Nederste multifunktionsknap» for at dreje sømkombinationen i 0,5°-trin.

## 5.7 Administration af sømmen

### Lagring af sømindstillingerne

> Vælg søm, skrifttype eller knaphul.



> Tryk på «i-dialog».

> Rediger søm, alfabet eller knaphul.



> Tryk på «Gem søm» for at gemme alle ændringer permanent.



> Tryk på «Reset søm» for at kassere alle ændringer.

## Hent de sidst anvendte sømme

De 15 sidst syede sømme gemmes automatisk og kan altid hentes frem.



- > Tryk på «Foregående sømme» for at vise de sidst syede sømme.
- > Vælg søm.

## Gem sømme i personlig hukommelse

I hukommelsen «Personligt program» kan du gemme vilkårlige og også individuelt ændrede sømme.

- > Vælg søm, skrifttype eller knaphul.
- > Ændre sømme.
- > Tryk på «Personligt program».



- > Tryk på «Lagring af søm».
- > Vælg den mappe, hvori sømme skal gemmes.



- > Tryk på «Bekræft».

## Overskriv søm i personlig hukommelse

Forudsætning:

- Søm gemt i personlig hukommelse.
- > Vælg søm, skrifttype eller knaphul.
- > Ændre sømme.



- > Tryk på «Personligt program».



- > Tryk på «Lagring af søm».
- > Vælg den mappe, hvori den søm, der skal overskrives, er gemt.
- > Vælg den søm, som skal overskrives.



- > Tryk på «Bekræft».

## Indlæs sømme fra personlig hukommelse

Forudsætning:

- Søm gemt i personlig hukommelse.



- > Tryk på «Personligt program».



- > Tryk på «Indlæsning af søm».
- > Vælg den mappe, hvor sømme er gemt.
- > Vælg søm.

## Slet søm fra personlig hukommelse

Forudsætning:

- Søm gemt i personlig hukommelse.



- > Tryk på «Personligt program».



- > Tryk på «Slet».
- > Vælg den mappe, hvor sømme er gemt.
- > Vælg søm.



- > Tryk på «Bekræft» for at slette sømme.

## Gem en søm på et BERNINA USB-stik

På BERNINA USB-stikket kan vilkårlige og individuel ændrede sømme gemmes.

- > Vælg søm eller skrifttype.
- > Rediger sømmen.
- > Tryk på «Personligt program».



- > Tryk på «Lagring af søm».
- > Indsæt BERNINA USB-stikket i USB-porten på din maskine.



- > Tryk på «USB-stik».



- > Tryk på «Bekræft».

## Indlæs søm fra BERNINA USB-stik

- > Tryk på «Personligt program».



- > Tryk på «Indlæsning af søm».
- > Tryk på «Forstørrelse/formindskelse af vindue» (1).

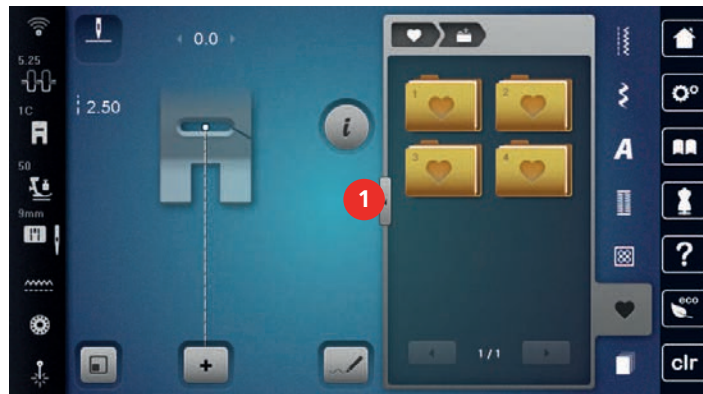

- > Indsæt BERNINA USB-stikket i USB-porten på din maskine.
- > Tryk på «USB-stik».
- > Vælg den ønskede søm.



## Slet søm fra BERNINA USB-stik

- > Tryk på «Personligt program».



- > Tryk på «Slet».
- > Indsæt BERNINA USB-stikket i USB-porten på din maskine.
- > Vælg den søm, som skal slettes.



- > Tryk på «Bekræft».

## 5.8 Sømdesigner

### Oversigt sømdesigner



- |   |                         |    |                            |
|---|-------------------------|----|----------------------------|
| 1 | «Fortryd indtastninger» | 7  | «Begrænsning af sømbredde» |
| 2 | «Gendan indtastninger»  | 8  | «Flyt billedet»            |
| 3 | Punktposition           | 9  | «Flyt punkter»             |
| 4 | «Billedet reduceres»    | 10 | «Indsætte/Redigere sting»  |
| 5 | «Billedet forstørres»   | 11 | «Scrolle gennem punkterne» |
| 6 | Vis søm                 |    |                            |

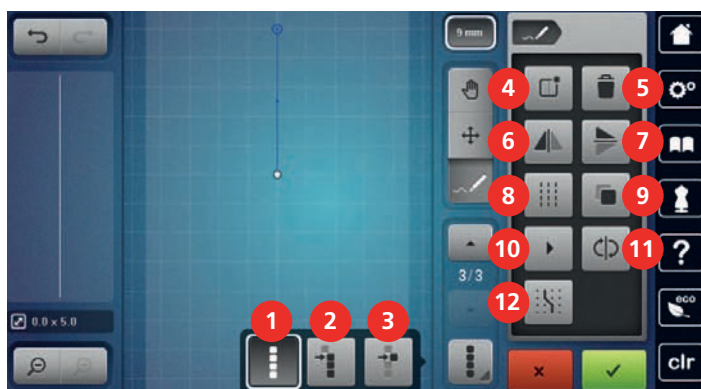

- |   |                              |    |                              |
|---|------------------------------|----|------------------------------|
| 1 | «Valg af alle punkter»       | 7  | «Spejlvending op/ned»        |
| 2 | «Valg fra et bestemt punkt»  | 8  | «Forstærket søm»             |
| 3 | «Enkelt punkt er valgt»      | 9  | «Dupliker»                   |
| 4 | «Kreere en ny søm»           | 10 | «Virtuel syning»             |
| 5 | «Slet»                       | 11 | «Vending af stingrækkefølge» |
| 6 | «Spejlvending venstre/højre» | 12 | «Fastgør til gitter»         |



### Kreere en søm







Søm kreeret med sømdesigner kan gemmes i «personlige hukommelse».

Med Sømdesigner er det muligt at kreere egne og redigere eksisterende sømme. På skærmen kan du oprette din egen søm med frie bevægelser.







I den venstre del af skærmen vises også positionen for det respektive aktive punkt: Horisontalt vises punktets afstand fra midterlinjen i millimeter. Vertikalt vises punktets afstand fra det foregående punkt i millimeter.

-  > Tryk på «Sømdesigner».
-  > Tryk på «Kreere en ny søm».
- > Tilføj punkt på touchskærmen.
- > Indsæt efter ønske yderligere punkter på skærmen.
-  > Tryk på «Bekræft».





### Redigere billedet på skærmen

-  > Vælg søm, skrifttype eller knaphul.
- > Tryk på «Sømdesigner».
-  > Tryk på «Billedet reduceres» for at formindske sømoversigten.
-  > Tryk på «Billedet forstørres» for at forstørre den formindskede sømoversigt.
-  > Tryk på «Flyt billedet».
- > Flyt sømoversigten.





### Indsæt punkter

-  > Vælg søm, skrifttype eller knaphul.
- > Tryk på «Sømdesigner».
-  > Tryk på «Fastgør til gitter» for at vise rasterpunkter.
  - Hvert indsat punkt indstilles automatisk til det nærmeste punkt i gitteret.
-  > Tryk på «Scroll op» for at vælge det punkt, hvorefter et nyt skal indsættes.
-  > Tryk på «Rul ned» for at vælge det punkt, hvorefter et nyt skal indsættes.
- > Indsæt flere punkter.
-  > Tryk på «Fortryd indtastninger» for at fortryde det seneste arbejdsstrin.
-  > Tryk på «Gendan indtastninger» for at gendanne det seneste arbejdsstrin.





### Flyt punkter

-  > Vælg søm, skrifttype eller knaphul.
- > Tryk på «Sømdesigner».
-  > Tryk på «Enkelt punkt er valgt».
-  > Tryk på «Valg fra et bestemt punkt».
-  > Tryk på «Scroll op» for at tilføje det efterfølgende punkt til det valgte.
-  > Tryk på «Rul ned» for at tilføje det efterfølgende punkt til det valgte.
- > Drej på «Øverste multifunktionsknap» for at flytte de valgte punkter horisontalt.
- > Drej på «Nederste multifunktionsknap» for at flytte de valgte punkter vertikalt.





### Dupliker punkter

- > Vælg søm, skrifttype eller knaphul.
- > Tryk på «Sømdesigner».
-  > Tryk på «Enkelt punkt er valgt».
-  > Tryk på «Valg fra et bestemt punkt».
-  > Tryk på «Scroll op» for at tilføje det efterfølgende punkt til det valgte.
-  > Tryk på «Rul ned» for at tilføje det efterfølgende punkt til det valgte.
-  > Tryk på «Dupliker».



### Slet punkter

- > Vælg søm, skrifttype eller knaphul.
- > Tryk på «Sømdesigner».
-  > Tryk på «Enkelt punkt er valgt».
-  > Tryk på «Valg fra et bestemt punkt».
-  > Tryk på «Scroll op» for at tilføje det efterfølgende punkt til det valgte.
-  > Tryk på «Rul ned» for at tilføje det efterfølgende punkt til det valgte.
-  > Tryk på «Slet» for at slette alle valgte punkter i sømmen.

### Indstil forstærket søm

- > Vælg søm, skrifttype eller knaphul.
- > Tryk på «Sømdesigner».
-  > Tryk på «Valg fra et bestemt punkt».
-  > Tryk på «Scroll op» for at vælge det forrige punkt.
-  > Tryk på «Rul ned» for at vælge det efterfølgende punkt.
-  > Tryk på «Forstærket søm» for at indstille det tredobbelte sting for de markerede punkter.

### Spejlvende søm

- > Vælg søm, skrifttype eller knaphul.
- > Tryk på «Sømdesigner».
-  > Tryk på «Enkelt punkt er valgt».
-  > Tryk på «Valg af alle punkter».





> Tryk på «Spejlvending venstre/højre» for at spejle alle punkter i tværgående retning.



> Tryk på «Spejlvending op/ned» for at spejle alle punkter i langsgående retning.

### Omvendt sømrækkefølge



> Vælg søm, skrifttype eller knaphul.

> Tryk på «Sømdesigner».



> Tryk på «Enkelt punkt er valgt».



> Tryk på «Valg af alle punkter».



> Tryk på «Vending af stingrækkefølge».

### Kreere en ny søm



> Vælg søm, skrifttype eller knaphul.

> Tryk på «Sømdesigner».



> Tryk på «Virtuel syning».

### Indstil stingbredden

Sømmens bredde er begrænset til 9 mm. For at sy bredere sømme, f.eks. sidetransporterede sømme, er det nødvendigt at deaktivere begrænsningen.



> Vælg søm, skrifttype eller knaphul.

> Tryk på «Sømdesigner».

9 mm

> Tryk på «Begrænsning af sømbredde» for at deaktivere begrænsningen.

> Tryk igen på «Begrænsning af sømbredde» for at aktivere begrænsningen.

## 5.9 Hæftning

### Sikre sømmen med «Hæfte»-knappen

Knappen «Hæftning» kan programmeres med forskellige hæftesting.



> Tryk på knappen «Hæftning» før systart.

– Sømmen/sømkombinationen hæftes i starten med det indstillede antal sting.

> Tryk på knappen «Hæftning», mens der sys.

– Maskinen stopper med det samme og hæfter med det programmerede antal sting.

### Hæfte med «Mønsterslut»-knappen

Knappen «Mønsterslut» kan programmeres med forskellige funktioner.



> Tryk på knappen «Mønsterslut» før syning eller under syning.

– Et stopsymbol viser under syningen, at funktionen er aktiveret, og at sømmen eller sømkombinationens aktive søm hæftes med det programmerede antal sting ved slutningen.

## 5.10 Udligning af stofhøjden

Hvis syfoden står skråt ved en tyk søm, kan transportøren ikke få fat i stoffet. Syarbejdet bliver ikke syet korrekt.

- > Læg 1 – 3 udligningsplader bagfra under syfoden tæt på nålen, for at udligne højden på stoffet.

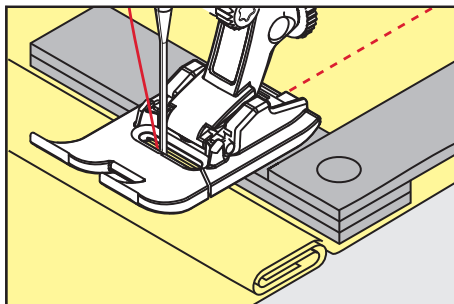

- Syfoden er i plan med syprojektet.

- > Læg 1 – 3 udligningsplader forfra under syfoden tæt på nålen, for at udligne højden på stoffet.

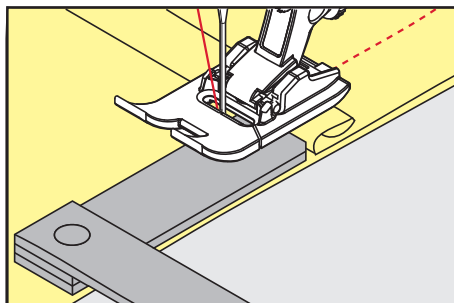

- Syfoden er i plan med syprojektet.

- > Sy, indtil hele syfoden har passeret den tykke søm.
- > Fjern udligningspladerne.

## 5.11 Syning af hjørner

Ved syning af hjørner er det kun en lille del af stoffet, der befinder sig på transportøren, som derfor ikke kan få ordentlig fat i stoffet. Ved hjælp af udligningsplader kan stoffet stadig transporteres regelmæssigt.

- > Når kanten af stoffet er nået stoppes med nåleposition nede.
- > Løft syfoden.
- > Vend stoffet og placere det som ønsket.
- > Læg 1 – 3 udligningsplader ind under højre side af syfoden, helt ind til kanten.
- > Sænk syfoden.

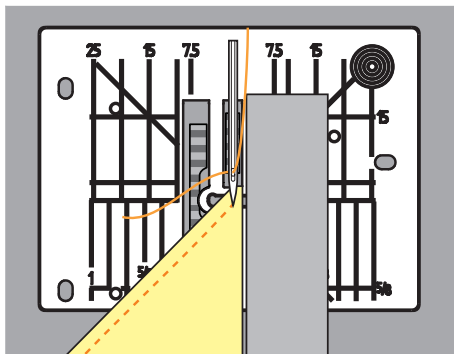















- > Fortsæt med at sy, indtil syprojektet er i tilbage på transportøren.













## 6 Nyttesømme

### 6.1 Oversigt nyttesømme



Søm	Sømnummer	Navn	Beskrivelse
---	1	Ligesting	Til sammensyning, stikning og hæftning.
W	2	Zigzag	Til reparation af kanter, syning af elastiske sømme, påsyning af blonder og elastikbånd.
V	3	Vari-overlock	Over overkastning af kanter, sammensyning og overkastning af strækstoffer i én arbejdsgang.
W	4	Slangesøm	Til stopning og forstærkning af stofkanter eller påsyning af blonder eller gummibånd.
N	5	Hæftesøm	Til automatisk syning i starten af sømmen med frem- og tilbagesyning.
---	6	Forstærket ligesøm	Til forstærkede sømme i vanskelige materialer samt pynteeffekter.
W	7	Forstærket zigzag	Til holdbare sømme på faste materialer, synlige sømme og pyntesømme.
X	8	Vaffelsøm	Til strækstoffer og sømme, også med gummitråd.
L	9	Blindsøm	Til blindsømme på de fleste stoftyper og til muslingesømme i bløde jersey-stoffer og fine materialer.
Δ	10	Dobbelt overlock	Til sammensyning og overkastning af strækstoffer i én arbejdsgang.
W	11	Superstræksøm	Meget elastisk åben søm.

Søm	Sømnummer	Navn	Beskrivelse
	12	Rynkesøm	Til krepning med gummitråd og til flade forbindelsessømme i mellemkraftige materialer.
	13	Stræk-overlock	Til sammensyning og overkastning af strækstoffer i én arbejdsgang og til flade forbindelsessømme.
	14	Jerseysøm	Til synlige sømme og synlige sømme i linned og pullovere samt til stopning af strik.
	15	Universalsøm	Til flade forbindelsessømme, synlige sømme og stræksømme i faste materialer som filt og læder samt til påsyning af gummibånd.
	16	Zigzagsømme	Til overkastning og forstærkning af stofkanter, til påsyning af gummibånd og til stræksømme.
	17	Lycrasøm	Til flade forbindelsessømme, synlige sømme i lycrastoffer og til eftersyning af sømme i korsetvarer.
	18	Stræksøm	Til strækbare sømme og sømme i vævede stoffer og stikstoffer.
	19	Forstærket overlock	Til overlocksømme eller flade forbindelsessømme i mellemkraftige maskevarer og frotté.
	20	Strik-overlock	Til strækbare sømme og sømme i vævede stoffer og stikstoffer, til syning og overkastning.
	21	Risting	Til hæftning af syninger og sømme samt til quilteprojekter.
	22	Stoppeprogram	Til automatisk stopning i fine og faste materialer.
	23	Forstærket stoppeprogram	Til automatisk stopning i faste materialer.
	24	Trenseprogram	Til forstærkning af lommekanter, knaphuller og påsyning af skydesløjfer.
	25	Trenseprogram	Til forstærkning af lommekanter, påsyning af skydesløjfer og hæftning af trådender.

Søm	Sømnummer	Navn	Beskrivelse
	26	Fluesøm, stor	Til forstærkning af lommekanter, lynlåse og slidser i mellemkræftige materialer og tykke stoffer.
	27	Fluesøm, lille	Til forstærkning af lommekanter, lynlåse og slidser i fine og mellemkræftige materialer.
	29	Blindsøm, smal	Til blindsømme og muslingesømme i lette, fine og bløde materialer.
	31	Forstærket ligesøm med lange sting	Til holdbare sømme i faste materialer, f.eks. synlige sømme og pyntesømme.
	32	Enkel ligesøm	Til 1 ligesøm som forbindelsessøm i en kombination.
	33	Tre enkelte ligesømme	Til 3 enkelte ligesømme som forbindelsessøm i en kombination.
	34	Stoppesøm	Til stopning sammen med funktionen "Tilbagesyning".
	35	Åben overlock	Til sammensyning og overkastning af strækstoffer i én arbejdsgang med forstærkede kanter.
	36	Overlock	Til medium strik.
	37	Forstærket overlocksøm	Til sammensyning og overkastning af strækstoffer i én arbejdsgang og til forstærkning.
	38	Kædesøm	Til dekorationsømme og forstærkede sømme på de fleste vævede materialer.
	39	Coversømseffekt	Til syning af dekorative sømme samt sømme i faste strikvarer og vævet stof.
	40	Coversømseffekt	Til syning af dekorative sømme samt sømme i faste strikvarer og vævet stof.

## 6.2 Sy ligesøm

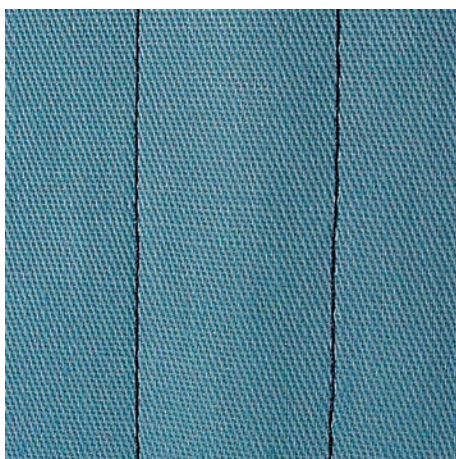

Tilpas stinglængden til syprojektet, f.eks. lange sting (ca. 3 - 4 mm) til denim, korte sting (ca. 2 - 2,5 mm) til fint stof. Tilpas stinglængden til trådtykkelsen, f.eks. lange sting (ca. 3 - 5 mm) til stikning med Cordonnet.

Forudsætning:

- Standardfod #1C/1D er monteret.



- > Tryk på «Nyttesømme».
- > Vælg Ligesting nr. 1.

## 6.3 Sy med automatisk hæfteprogram

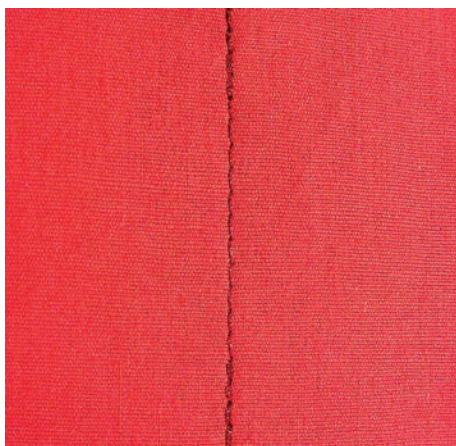

Med et defineret antal sting syet med 6 sting frem og 6 sting baglæns, hæftes der ensartet.

Forudsætning:

- Standardfod #1C er monteret.



- > Tryk på «Nyttesømme».
- > Vælg Hæftesøm nr. 5.
- > Træd på fodpedalen.

– Maskinen hæfter automatisk.

- > Sy sømmen i den ønskede længde.



- > Tryk på knappen «Tilbagesyning».
- Maskinen stopper automatisk, når sømmen er hæftet.

## 6.4 Isyning af lynlås

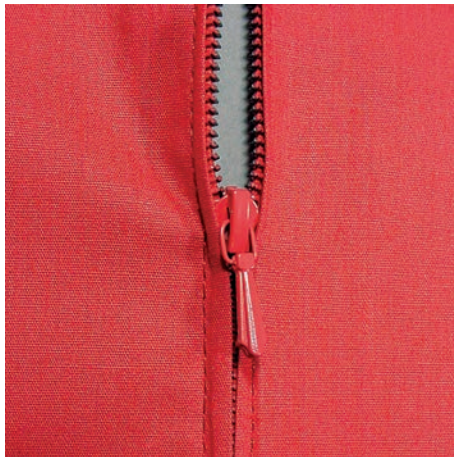

Da transporten af stoffet kan være svær i starten, anbefales det at holde trådene godt fast eller trække syprojektet let bagud og sy et par sting eller sy de første 1 – 2 cm baglæns.



- > Monter Standardfod #1C.
- > Tryk på «Nyttesømme».
- > Vælg Ligesting nr. 1.
- > Sømmen sys til begyndelsen af lynlåsen.
- > Sy hæftesting.
- > Sy videre med lange sting, hvor lynlåsen skal være.
- > Sømrummet afkantes.
- > Foldekanten stryges fra hinanden.
- > Åbn lynlåsen.
- > Lynlåsen ris eller sættes fast med knappenåle under materialets foldede kant, så stofkanterne støder sammen over lynlåsens midte.
- > Lynlåsen åbnes lidt.
- > Monter Lynlåsfod #4D.
- > Nålepositionen flyttes helt til højre.
- > Brug knæløfteren til at hæve syfoden og positionere syprojektet.
- > Begynd syningen øverst til venstre.
- > Syfoden placeres, så nålen syr langs kanten af lynlåsens tænder.
- > Stop før lynet med nålen nede.
- > Hæv syfoden.
- > Lynlåsen lukkes igen.
- > Sy videre og stop før slutningen på slidsen med nålen nede.
- > Syfoden hæves og syprojektet drejes.
- > Sy videre til den anden side af lynlåsen, stop med nålen nede.
- > Syfoden hæves og syprojektet drejes.
- > Den anden side sys nedefra og op.

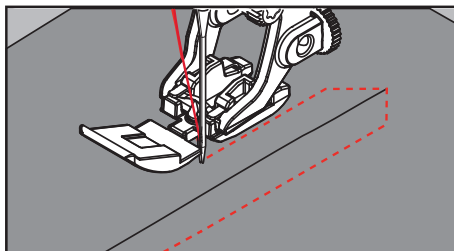

## 6.5 Isyning af lynlås nedefra og op på begge sider

Ved stof med luv f.eks. fløj, anbefales det at sy lynlåsen på fra begge sider nedefra og op.



Hvis stoffet er stramt vævet eller kraftigt, anbefales det at anvende en nål med styrken af 90 – 100, det giver et mere ensartet stingbilled.



- > Monter Standardfod #1C.
- > Tryk på «Nyttesømme».
- > Vælg Ligesting nr. 1.
- > Sømmen sys til begyndelsen af lynlåsen.
- > Sy hæftesting.
- > Sy videre med lange sting, hvor lynlåsen skal være.
- > Sømrummet afkantes.
- > Foldekanten stryges fra hinanden.
- > Åbn lynlåsen.
- > Lynlåsen ris eller sættes fast med knappenåle under materialets foldede kant, så stofkanterne støder sammen over lynlåsens midte.
- > Monter Lynlåsfod #4D.
- > Nålepositionen flyttes helt til højre.
- > Brug knæløfteren til at hæve syfoden og positionere syprojektet.
- > Start syningen i midten af sømmen ved lynlåsens ende.
- > Der sys skråt ud fra lynlås tænderne.
- > Sy den første side (1) nedefra og op.
- > Stop før lynet med nålen nede.
- > Hæv syfoden.
- > Lynlåsen åbnes og lynet trækkes forbi syfoden.
- > Sænk syfoden, og sy videre.
- > Nålepositionen flyttes helt til venstre.
- > Den anden side (2) sys nøjagtig tilsvarende nedefra og op.

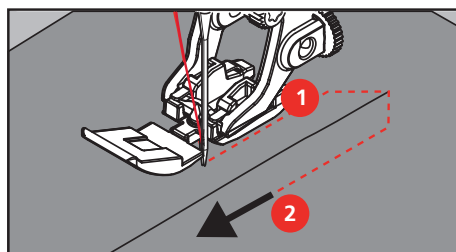

## 6.6 Forstærket ligesøm





Den forstærkede ligesøm er en slidstærk søm, til kraftige og tæt vævede materialer, såsom denim og jernbanefløj. Til kraftige eller meget tæt vævede materialer anbefales det at montere jeansfoden #8. Det gør det nemmere at sy i denim eller kanvas. Ved anvendelse til pyntestikning kan stinglængden øges.

- > Monter Standardfod #1C/1D.
- > Tryk på «Nyttesømme».
- > Vælg Forstærket ligesøm nr. 6.

## 6.7 Sy forstærket zigzag

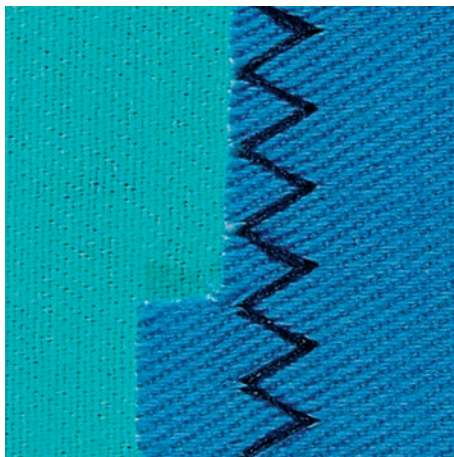

Til kraftige materialer, specielt til denim, liggestolebetræk og markiser. Forstærket søm i beklædningsområder, der ofte er udsat for vask. Afslut først kanterne.

- > Monter Standardfod #1C/1D.
- > Tryk på «Nyttesømme».
- > Vælg Forstærket zigzag nr. 7.

## 6.8 Stoppeprogram manuelt

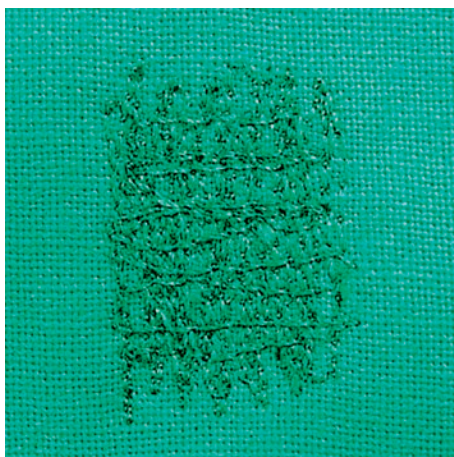

Til stopning af huller eller tyndslidte steder i alle typer stof.

Hvis tråden ses ovenpå, opstår der en dårligere stingdannelse, og du skal føre syarbejdet langsommere. Hvis der dannes knuder på bagsiden af stoffet, skal du føre syarbejdet hurtigere. Ved trådbrud er det nødvendigt at føre syarbejdet mere regelmæssigt.

- > Monter Stoppefod #9.
- > Tryk på «Nyttesømme».
- > Vælg Ligesting nr. 1.
- > Sænk transportøren.
- > Monter sybordet.

- > Opspænd syprojekt i en stopperamme (ekstra tilbehør).
  - Stoppeområdet forbliver jævnt og kan ikke trækkes skævt.
- > Sy fra venstre mod højre, og før syprojektet jævnt med hånden uden tryk.
- > Foretag runde retningsændringer for at undgå huller, eller at tråden knækker.
- > Sy uregelmæssigt lange kanter for at fordele tråden bedre i stoffet.

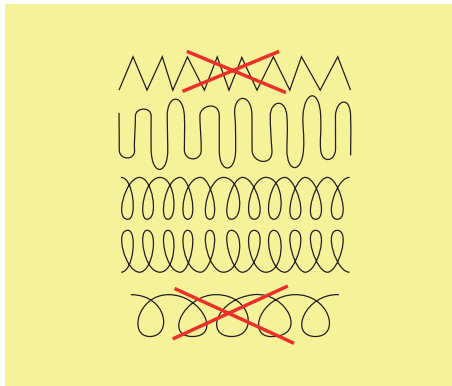

- > Sy ikke de første spændtråde for tæt, og sy ud over det beskadigede område.
- > Sy uregelmæssigt lange kanter.

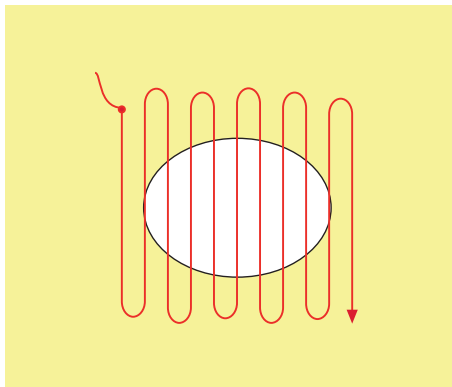

- > Drej syprojektet 90°.
- > Sy ikke de første spændtråde.

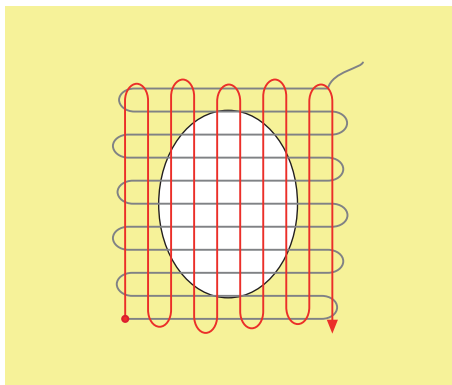

- > Drej syprojektet 180°.

- > Sy igen en løs række.

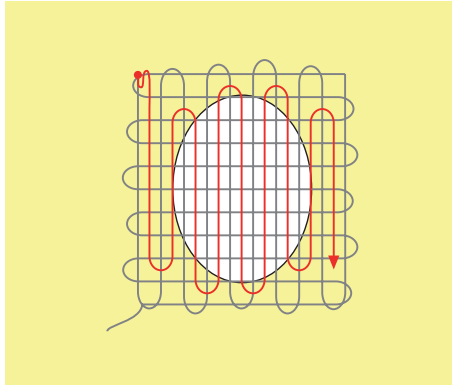

## 6.9 Automatisk stopning



Stoppeprogrammet nr. 22 egner sig især til hurtig stopning af tyndslidte steder eller flænger. Det anbefales at placere et tyndt stof eller stabiliseringsmateriale bagpå de slidte områder. Stoppeprogrammet nr. 22 erstatter de langsgående tråde i alt stof. Trækkes stoppefladen skæv, korrigeres med balancefunktionen.

- > Monter Standardfod #1C eller Automatisk knaphulsfod #3A.
- > Tryk på «Nyttesømme».
- > Vælg Stoppeprogram nr. 22.
- > Fint stof opspændes i en stopperamme (ekstra tilbehør).
  - Stoppeområdet forbliver jævnt og kan ikke trækkes skævt.
- > Systart er øverst til venstre.
- > Sy den første lodrette række.
- > Stop maskinen.
- Ⓡ > Tryk på knappen «Tilbagesyning».
  - Længden er programmeret.
- > Sy programmet færdig.
  - Maskinen standser automatisk.

## 6.10 Forstærket automatisk stoppeprogram



Det forstærkede stoppeprogram nr. 23 egner sig især til hurtig stopning af tyndslidte steder eller flænger. Det forstærkede stoppeprogram nr. 23 erstatter de langsgående tråde i alt stof.



Hvis stoppeprogrammet ikke dækker hele det beskadigede område, flyttes stoffet for at fortsætte med at dække det slidte eller beskadigede område. Længden er gemt, programmet gentages så mange gange det ønskes.



- > Monter Automatisk knaphuls fod #3A.
- > Tryk på «Nyttesømme».
- > Vælg Forstærket stoppeprogram nr. 23.
- > Fint stof opspændes i en stopperamme (ekstra tilbehør).
  - Stoppeområdet forbliver jævnt og kan ikke trækkes skævt.
- > Systart er øverst til venstre.
- > Sy den første lodrette række.
- > Stop maskinen.



- > Tryk på knappen «Tilbagesyning».
  - Stoppelængden er programmeret.
- > Sy programmet færdig.
  - Maskinen standser automatisk.

## 6.11 Forstærket reparation

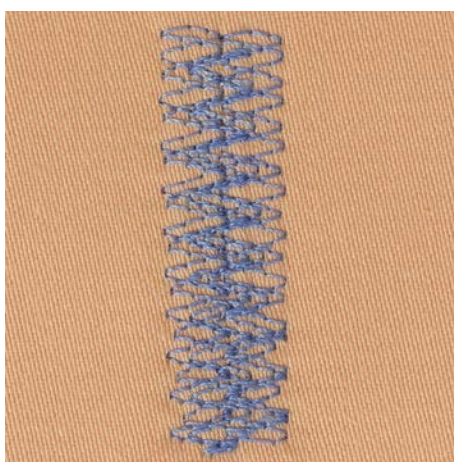

Stoppesøm nr. 34 er især velegnet til reparation af tunge eller faste stoffer, som jeans og arbejdstøj.



- > Monter Standardfod #1C.
- > Tryk på «Nyttesømme».
- > Vælg Stoppesøm nr. 34.
- > Sy den første lodrette række. Begynd øverst til venstre.

- U > Tryk på knappen «Tilbagesyning», når den ønskede længde er nået.
  - Maskinen syr baglæns.
- U > Tryk igen på knappen «Tilbagesyning», når den ønskede længde er nået, og sy den anden længde.
  - > Gentag, indtil den ønskede bredde er dækket.

## 6.12 Kastning



Zigzag nr. 2 egner sig til alt stof. Det kan også bruges til påsyning af elastik og til dekoration. Ved fine stoffer bør man anvende stoppetråd. Til satinsøm anbefales det at indstille en tæt kort zigzag med en stinglængde på 0,3 til - 0,7 mm. Satinsømmen kan anvendes til applikationer og til broderi.

Forudsætning:

- Kanten skal ligge fladt og ikke rulle.
- > Monter Standardfod #1C.
- > Tryk på «Nyttesømme».
- > Vælg Zigzag nr. 2 eller Satinsøm nr. 1315.
- > Vælg ikke for bred stingbredde og ikke for lang stinglængde.
- > Før stofkanten ind i midten af syfoden, så nålen stikker ind i stoffet på den ene side og ud i luften på den anden side.

## 6.13 Sy dobbelt overlock



En dobbelt overlocksøm er egnet til finere materiale og til tværsømme i strikstoffer. Brug en ny jersey nål for at undgå at ødelægge de fine masker i strikmaterialet. Ved syning i strækstoffer kan man anvende en stræknål.

- > Monter Standardfod #1C eller Overlockfod #2A.
- > Tryk på «Nyttesømme».
- > Vælg Dobbelt overlock nr. 10.

## 6.14 Smal kantstikning

- > Monter Blindstingsfod #5 eller Kantstikningsfod #10/10C/10D.
- > Tryk på «Nyttesømme».
- > Vælg Ligesting nr. 1.
- > Placer den foldede stofkant mod venstre side af blindstingfodens føring.
- > Vælg nåleplacering i den ønskede afstand fra den foldede kant.

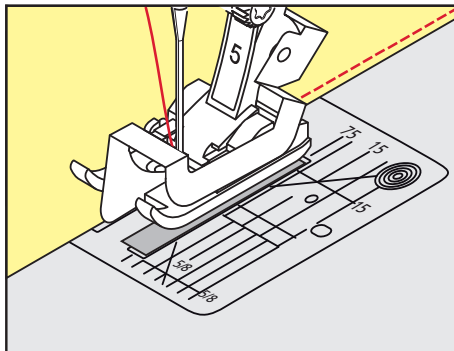

## 6.15 Kantafslutning

- > Monter Standardfod #1C.
- > Tryk på «Nyttesømme».
- > Vælg Ligesting nr. 1.
- > Før kanten langs syfoden eller langs markeringerne ved 1 - 2,5 cm.
- > Vælg nålepositionen i den ønskede afstand fra den foldede kant.

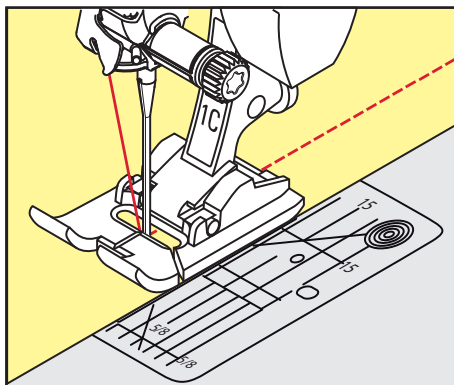

## 6.16 Kantafslutning med kantlinealen

Ved syning af parallelle, brede linjer og kantafslutning anbefales det at føre kantlinealen langs en tidligere syet sømlinje.

- > Monter Standardfod #1C.
- > Tryk på «Nyttesømme».
- > Vælg Ligesting nr. 1.
- > Løs skruen bag på syfoden.
- > Skub kantlinealen ind i hullet på syfoden.
- > Bestem den ønskede bredde.
- > Stram skruen.



- > Før den foldede kant langs kantlinealen.

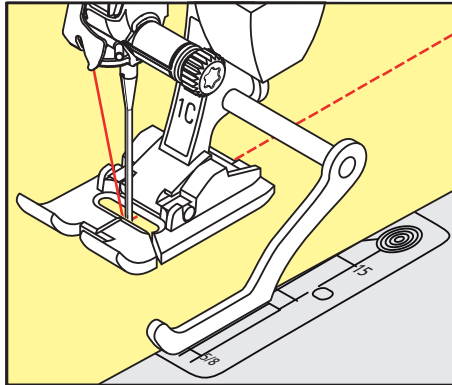

## 6.17 Sy kanten

Ved brug af Blindstingsfod #5 anbefales det at indstille nålepositionen helt til venstre eller helt til højre. Ved Standardfod #1C og Kantstikningsfod #10/10C/10D er alle nålepositioner mulige.

- > Monter Blindstingsfod #5 eller Standardfod #1C eller Kantstikningsfod #10/10C/10D.
- > Tryk på «Nyttesømme».
- > Vælg Ligesting nr. 1.
- > Placer den indvendige, øverste foldede stofkant mod højre side af blindstingsfodens føring.
- > Vælg nåleposition helt til højre, og sy langs den øverste foldede kant.

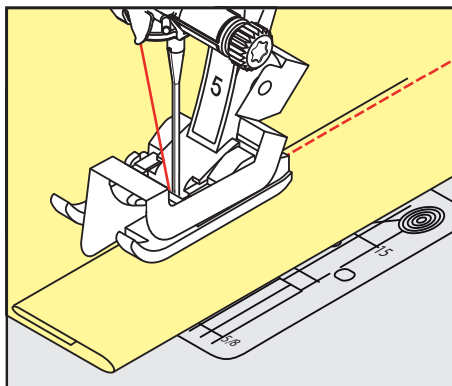

## 6.18 Sy blindsøm

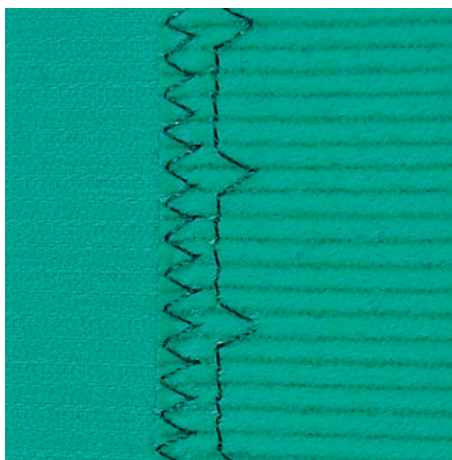

Til usynlig oplægning i medium til kraftige stoffer af bomuld, uld og blandede fibre.

Forudsætning:

- Stofkanterne er hæftet.
- > Monter Blindstingsfod #5.



- > Tryk på «Nyttesømme».
- > Vælg Blindsøm nr. 9.
- > Stoffet skal foldes således, at den overkastede kant er placeret på den højre side.
- > Læg stoffet under syfoden, og skub foldekanten ind mod føringen på syfoden.
- > Før stofkanten regelmæssigt langs syfodens føring for at sy indstikkene med regelmæssig dybde.
  - Sørg for at nålen kun lige stikker ned i stofkanten.
- > Kontrollér blindsømmen igen på begge stofsider efter ca. 10 cm, og tilpas stingbredden efter behov.

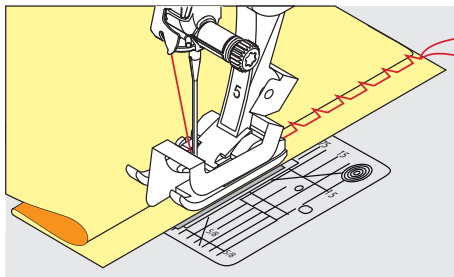

## 6.19 Sy synlig oplægning

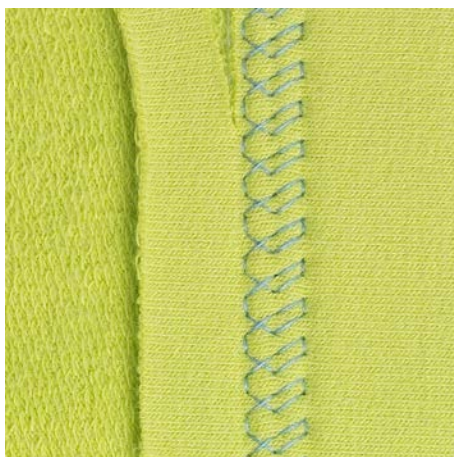

Især egnet til synlig oplægning i alle jerseytyper med bomuld, uld, syntetiske og blandede fibre.



- > Monter Standardfod #1C/1D.
- > Tryk på «Nyttesømme».
- > Vælg Jerseysøm nr. 14.
- > Pres oplægningen, ri om nødvendigt.
- > Let evt. syfodstrykket.
- > Sy sømmen så langt inde som ønsket på materialets retside.
- > Klip overskydende sømrum af på vrangsiden.





## 6.20 Sy flad forbindelsessøm

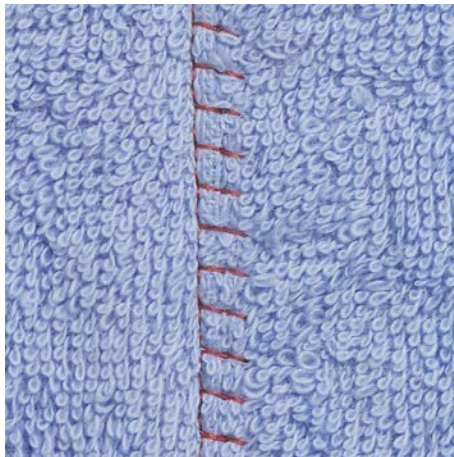

Den flade forbindelsessøm egner sig især til luftige eller tykke materialer som frotté, filt eller læder.

- > Monter Standardfod #1C.
- > Tryk på «Nyttesømme».
- > Vælg Stræk-overlock nr. 13.
- > Stofkanterne overlappes.
- > Sy langs stofkanten.
- > Sørg for, at nålen stikker ned i det nederste stof til højre over stofkanten, så du får en meget flad, holdbar søm.

## 6.21 Sy risting

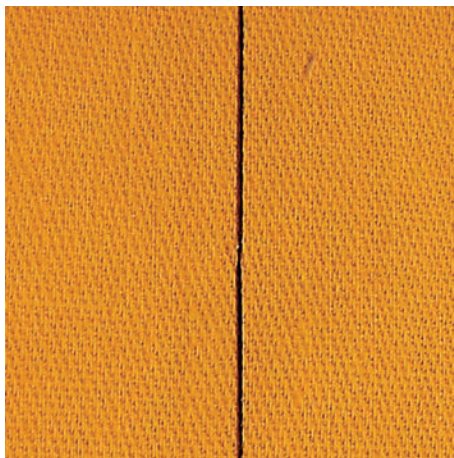

Det anbefales at bruge en fin stoppetråd til riningen. Da den er lettere at fjerne. Ved risting nr. 21 sys kun hvert fjerde sting. Den længste stingvariant er 24 mm, når der er valgt en stinglængde på 6 mm. Den anbefalede stinglængde er 3,5 - 5 mm. Risting egner sig til alle projekter, hvor der ønskes en meget lang stinglængde.

- > Monter Standardfod #1C/1D.
- > Tryk på «Nyttesømme».
- > Vælg Risting nr. 21.
- > Vælg stinglængde.
- > For at undgå at lagene glider, sættes knappenåle i stoflagene på tværs af hæfte retningen.
- > Sy 3 - 4 hæftesting i begyndelsen og slutningen af en søm.

## 7 Pyntesømme

### 7.1 Oversigt pyntesømme

Enkle eller mere avancerede pyntesømme kommer bedst til deres ret, hvis man vælger den passende stoftype.

- Pyntesømme, der er programmeret med enkelte ligesømme, virker særdeles godt på let stof, f.eks. Pyntesøm nr. 101.
- Pyntesømme, der er programmeret med tredobbelte ligesømme eller få satinsømme, er især velegnet til mellemfint stof, f.eks. Pyntesøm nr. 107.
- Pyntesømme, der er programmeret med satinsømme, virker særdeles godt på kraftigt stof, f.eks. Pyntesøm nr. 401.

For at opnå et perfekt stingbillede er det en fordel at bruge samme farve tråd til over- og undertråd samt et stabiliseringsmateriale. Ved loden eller langfibrede stoffer, anbefales desuden at ligge et stykke vandopløseligt stabiliseringsmateriale på retsiden, som let kan fjernes efter syning.



Pyntesøm	Kategori	Navn
	Kategori 100	Natursumme
	Kategori 200	Natursumme med tværtransport
	Kategori 300	Korssting
	Kategori 400	Satinsømme
	Kategori 500	Satinsømme med tværtransport
	Kategori 600	Geometriske sømme
	Kategori 700	Heirloom-sømme
	Kategori 800	Heirloom-sømme med tværtransport
	Kategori 900	Jugendsømme

Pyntesøm	Kategori	Navn
	Kategori 1000	Jugendsømme med tværtransport
	Kategori 1200	Filigransømme med tværtransport
	Kategori 1400	Tapering
	Kategori 1500	Skyline-sømme (specialsømme)
	Kategori 1600	Quiltesømme med tværtransport
	Kategori 1700	International
	Kategori 2000	Årstider
	Kategori 2200	Sport og hobby

## 7.2 Syning med kraftig undertråd



Undertrådsspolen kan fyldes med forskellige trådmaterialer. Frihåndssyning med struktur. Denne teknik minder om normal frihåndssyning, men sys fra materialets **vrangside**.

Syområdet skal forstærkes med broderistabilisering. Motivet kan tegnes på materialets vrangside. Motivet kan også tegnes på materialets forside. Da kan linjerne følges frit og sys med en ligesøm og en polyester, bomuld eller rayon tråd. De syede linjer er synlige på materialets vrangside og bruges som hjælpelinjer, når der sys med kraftig undertråd.

BSR-funktionen kan bruges til syning med kraftig undertråd. Det anbefales at føre projektet jævnt og med ens hastighed under nålen langs motivets linjer. Stabiliseringen skal fjernes efter syning.

Lav først en syprøve for at kontrollere om resultatet ser ud som på materialets vrangside.

Ikke alle pyntesømme er egnede til denne teknik. Brug enkle pyntesømme for at opnå det bedste resultat. Brug ikke kompakte sømme og satinsømme.

## Brug af uegnet spolekapsel

Skader på spolekapslen.

> Brug bobbinwork-spolekapslen (ekstra tilbehør).

> Monter Åben broderifod #20C/20D.



> Tryk på «Pyntesømme».

> Vælg en passende pyntesøm.

> Drej på «øverste multifunktionsknap» og «nederste multifunktionsknap», for at indstille stinglængden og stingbredden, så der også opnås et flot stingbillede, når du syr med tyk tråd.



> Tryk på «i-dialog».



> Tryk på «Langt sting».

– Hver andet sting sys.



> Tryk på «Overtrådsspænding» for at tilpasse overtrådsspændingen.

## 7.3 Ændre stingtætheden

Ved visse pyntesømme (f.eks. nr. 401) kan stingtætheden ændres. Hvis stingtætheden øges, reducerer dette stingafstanden. Hvis stingtætheden reduceres, øges stingafstanden. Den indstillede sømlængde ændres ikke.

> Vælg pyntesøm.



> Tryk på «i-dialog».



> Tryk på «Ændring af sømlængde/stingafstand».

> Indstil stingtæthed (1).



## 7.4 Tapering

### Oversigt Tapering



- |   |                                     |    |                         |
|---|-------------------------------------|----|-------------------------|
| 1 | «Programmering af længde sektion 2» | 6  | «Manuel tapering»       |
| 2 | «Sømgentagelse»                     | 7  | «Valg af taperingstype» |
| 3 | «Indstilling af længder»            | 8  | «Tilbagesyning»         |
| 4 | «Spejlvending venstre/højre»        | 9  | «Gem søm»               |
| 5 | «Balance»                           | 10 | «Reset søm»             |

### Ændre vinkel

Tapering er en teknik, hvor sømmen løber ud i en spids i starten og i afslutningen. Der er 4 forindstillede sømspidser til rådighed. Derudover kan sømmens spidser også fastlægges individuelt.



- > Tryk på «Pyntesømme».
- > Vælg søm i kategori 1400.



- > Tryk på «i-dialog».



- > Tryk på «Valg af taperingstype».
- > Vælg den ønskede sømspids i højre område af skærmen.



man

- > Tryk på «Indstilling af sømspidser» for at tilpasse sømmens spidser individuelt.
- > Tryk på «Minus» eller «Plus» i højre, øverste område af skærmen for at ændre sømmens spidser.

- > Tryk på «Minus» eller «Plus» i højre, nederste område af skærmen for at ændre længden på sømmens spidser.



## Sy tapering

Ændringer på den valgte søm gemmes automatisk. I manuel modus kasseres ændringerne, når sømmen vælges igen.



- > Tryk på «Pyntesømme».
- > Vælg søm i kategori 1400.



- > Tryk på «i-dialog».



- > Tryk på «Manuel tapering» for ikke at gemme ændringer på sømmen.



- > Tryk på «Programmering af længde sektion 2» for at gemme ændringer på sømmen automatisk.



- > Tryk på knappen «Start/Stop», eller trød på fodpedalen for at begynde at sy.



- > Tryk på knappen «Tilbagesyning», når den ønskede længde er nået i det midterste område af taperingen.
  - Maskinen syr hele sømmen og stopper automatisk.

## Sy tapering automatisk



- > Tryk på «Pyntesømme».
- > Vælg søm i kategori 1400.



- > Tryk på «i-dialog».



- > Tryk på «Indstilling af længder».
- > Drej på «Øverste multifunktionsknop» eller «Nederste multifunktionsknop» for at indstille længden.



- > Tryk på knappen «Start/Stop», eller trød på fodpedalen for at begynde at sy.
  - Maskinen syr hele sømmen og stopper automatisk.

## 7.5 Sy korssting

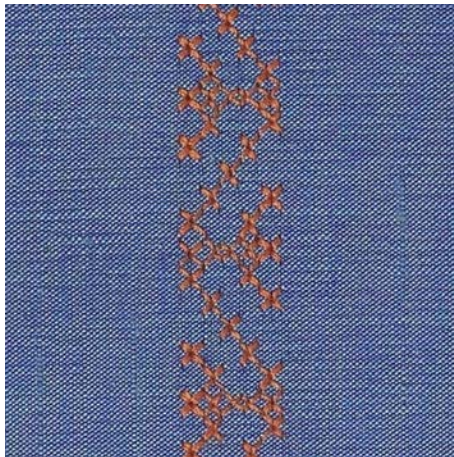

Korssting er en traditionel teknik, som supplerer de øvrige pyntesømme. Hvis korssting sys på et stof med hørstruktur, ser de ud som håndsyede korssting. Hvis korssting sys med broderitråd, virker motivet kraftigere. Korssting anvendes især til boligtekstiler, som borter på beklædning og generelt til udsmykning. Eftersom alle efterfølgende rækker retter sig efter den første række, anbefales det, at den første række sys i en lige linje.

- > Monter Standardfod #1C/1D eller Åben broderifod #20C/20D.
- > Korsstingskategori 300 kan sys og kombineres som enhver anden pyntesøm.
- > For at sy en lige linje skal du sy den første række søm ved hjælp af kantlinealen eller kantstopperen.
- > Sy den anden række ved siden af den første række i fodbredde eller ved hjælp af kantlinealen.

## 7.6 Bieser

### Bieser



Biser er smalle stukne læg, som normalt sys før tilskæringen af beklædningsstykket eller syarbejdet. Biser er egnet til pynt eller i kombination med andre heirloom-broderiteknikker. Denne teknik kan forenkles betydeligt ved at anvende bisefødder. Teknikken reducerer stoffets størrelse. Der skal derfor beregnes tilstrækkeligt med stof.

## Oversigt over bisefødder

Biesefod	Nummer	Beskrivelse
	# 30 (ekstra tilbehør)	3 Riller Til kraftige stoffer. Med 4 mm dobbeltnål
	# 31 (ekstra tilbehør)	5 Riller Til kraftige og medium stoffer. Med 3 mm dobbeltnål
	# 32 (ekstra tilbehør)	7 Riller Til tynde til medium stoffer. Med 2 mm dobbeltnål
	# 33 (ekstra tilbehør)	9 Riller Til meget let stof (uden vedlægstråd). Med 1 eller 1,6 mm dobbeltnål
	# 46 C (ekstra tilbehør)	5 Riller Med 1.6 – 2.5 mm dobbeltnål Til meget tynde til medium stoffer.

### Indtrækning af vedlægstråd

Biserne virker mere markante og reliefagtige, hvis du syr med vedlægstråd. Vedlægstråden skal passe godt ind i rillen på den pågældende syfod. Vedlægstråden skal være farveægte og må ikke krympe.

- > Sluk maskinen.
- > Fjern nålen.
- > Fjern syfoden.
- > Fjern stingpladen.
- > Åbn griberdækslet.
- > Træk vedlægstråden gennem griberåbningen og nedefra gennem hullet i stingpladen.
- > Sæt stingpladen på igen.
- > Luk griberdækslet.



- > Sørg for, at vedlægstråden går gennem den lille trådåbning i griberdækslet.

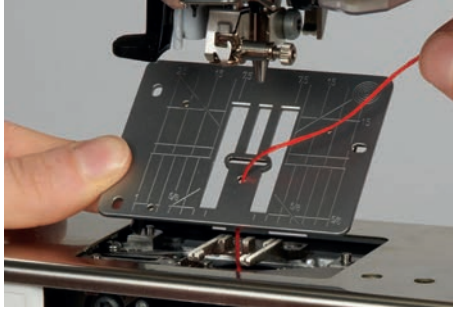

- > Sæt trådspolen på knæløfteren.

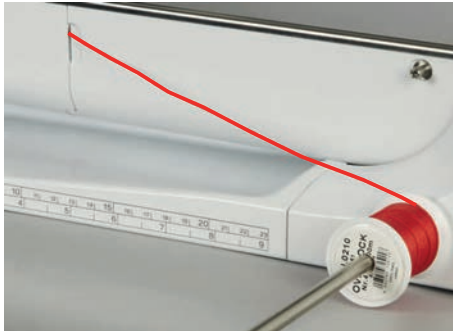

- > Sørg for, at vedlægstråden løber godt.
- > Hvis tråden ved griberdækslet løber dårligt, så lad dækslet stå åbent mens du syr.
- > Er griberdækslet åben, slukkes undertrådsindikatoren i setup-programmet.
  - Vedlægstråden ligger på bagsiden under syningen og holdes fast/oversys af undertråden.

### Syning af bieser

- > Brug en passende dobbeltnål.
- > Tråd dobbeltnålen.
- > Hent undertråden op.
- > Sy den første bise.
- > Før den første bise passende til den ønskede afstand under en af rillerne på bisefoden.
- > Sy alle øvrige biser parallelt.



## 8 Skrifttyper og monogrammer

### 8.1 Oversigt skrifttyper

Blok-, dobbelt blok-, kursiv- og Comic Sans-skrift samt kyrillisk kan sys i to forskellige størrelser. Monogrammer kan sys i tre forskellige størrelser. Blok-, dobbelt blok-, kursiv- og Comic Sans-skrift samt kyrillisk kan også sys med små bogstaver.

For at opnå et perfekt stingbillede, anbefales det at bruge samme farve tråd til over- og undertråd. Materialets bagside kan forstærkes med et stabiliseringsmateriale. Ved loden eller langfibrede stoffer f.eks. frotte, kan man desuden ligge et stykke vandopløseligt stabiliseringsmateriale på retsiden.



Søm	Navn
ABCabc	Blok
ABCabc	Dobbelt blok
<i>ABCabc</i>	Kursiv (Italic)
ABCabc	Comic Sans
<i>ABC</i>	Monogrammer 30/20/15 mm
ABCabc	Quilt-tekst
あいう	Hiragana
アイウ	Katakana
АБВабв	Kyrillisk
<i>АБВ абв</i>	Kyrillisk kursiv

## 8.2 Skriv en tekst



Når der sys sidetransporterede sømme, f.eks. ved monogrammer, anbefales det at bruge gigafod #40C. Det anbefales at lave en syprøve med den ønskede tråd, det originale stof og det originale stabiliseringsmateriale. Sørg for, at stoffet føres regelmæssigt og let, uden at det kan gå imod eller hænge fast. Stoffet bør ikke trækkes, skubbes eller holdes fast under syningen.







- > Tryk på «Skrifttyper».
- > Vælg skrifttype.



- > Tryk på «Enkeltmodus/Kombinationsmodus» for at lave en kombination.
- > Tryk på «Forstørrelse/formindskelse af vindue» (1) for at åbne den udvidede indtastningsmodus.



- > Vælg bogstaver.
-  > Tryk på «Store bogstaver» for at bruge store bogstaver (standardindstilling).
-  > Tryk på «Små bogstaver» for at bruge små bogstaver.
-  > Tryk på «Tal og matematiske tegn» for at bruge tal og matematiske tegn.
-  > Tryk på «Specialtegn» for at bruge specialtegn.



- > Tryk på «Slet» for at slette enkeltbogstaver i den indtastede tekst.
- > Tryk igen på «Forstørrelse/formindskelse af vindue» for at lukke den udvidede indtastningsmodus.

## 8.3 Ændre størrelse

Blok-, dobbelt blok-, kursiv- og Comic Sans-skrift samt kyrillisk kan formindskes i enkeltmodus.



- > Tryk på «Skrifttyper».
- > Vælg skrifttype.
- > Vælg bogstaver.
- > Tryk på «i-dialog».



- > Tryk på «Ændre størrelse» for at formindke skriftstørrelsen.
- > Tryk igen på «Ændre størrelse» for at forstørre skriften til 9 mm.

## 8.4 Ændre monogramstørrelse

Skriftstørrelsen er forindstillet til 30 mm. Bogstaverne kan formindskes til 20 mm eller 15 mm.

Forudsætning:

- Et enkelt bogstav er valgt.



> Tryk på «i-dialog».



- > Tryk på «Ændring af monogramstørrelse» for at formindske skriftstørrelsen til 20 mm.
- > Tryk igen på «Ændring af monogramstørrelse» for at formindske skriftstørrelsen til 15 mm.
- > Tryk igen på «Ændring af monogramstørrelse» for at forstørre skriften til 30 mm.











## 9 Knaphuller

### 9.1 Oversigt knaphuller

For at skabe det rette knaphul til hver knap, ethvert formål og for hvert stykke tøj, er BERNINA 790 PRO udstyret med en omfattende samling af knaphuller. Den tilhørende knap kan sys på med maskine. Der kan også sys snørehuller.



Søm	Sømnummer	Navn	Beskrivelse
	51	Linnedknaphul	Til lette til mellemkræftige stoffer, f.eks. bluser, kjoler og sengelinned.
	52	Smalt knaphul i linned	Til lette til mellemkræftige stoffer, f.eks. bluser, kjoler, børne- og babytøj samt håndarbejde.
	53	Strækknaphul	Til alle elastiske stoffer.
	54	Rundt knaphul med almindelig trense	Til mellemkræftige og kraftige materialer, f.eks. kjoler, jakker, overtøj og regntøj.
	55	Rundt knaphul med tværtrense	Til mellemkræftige og kraftige materialer, med forstærket trense, f.eks. kjoler, jakker, overtøj og regntøj.
	56	Øjeknaphul	Til kraftige, ikke-elastiske materialer, f.eks. jakker, overtøj og fritidstøj.
	57	Øjeknaphul med kiletrense	Til faste, ikke-elastiske materialer, f.eks. jakker, overtøj, jeans og fritidstøj.
	58	Øjeknaphul med tværtrense	Til faste, ikke-elastiske materialer, f.eks. jakker, overtøj og fritidstøj.
	59	Ligesømsknaphul	Til stepsyning og forstærkning af knaphuller og som kantknaphuller, især til knaphuller i læder og emitteret læder.
	60	Knapisyningprogram	Til påsyning af knapper med 2 og 4 huller.

Søm	Sømnummer	Navn	Beskrivelse
	61	Snørehul med små zigzagsting	Som åbning til snore og smalle bånd og til dekorationsarbejde.
	62	Snørehul med ligesøm	Som åbning til snore og smalle bånd og til dekorationsarbejde.
	63	Håndsyet knaphul	Til håndsyede effekter på kjoler samt håndarbejde i lette til mellemkræftige materialer.
	64	Dobbelt afrundet knaphul	Til forskellige materialer i mellemkræftig og kraftig kvalitet.
	65	Dobbelt afrundet håndsyet knaphul	Til lette til mellemkræftige, vævede stoffer, f.eks. bluser, kjoler og sengelinned.
	66	Knaphul med dobbelt kiletrense, smal	Til dekorative knaphuller i mellemkræftige materialer, f.eks. kjoler og jakker.
	67	Runde knaphuller med kiletrense	Til mellemkræftige, vævede stoffer, f.eks. bluser, kjoler og jakker.
	68	Dekorativt øjeknaphul med tværtrense	Til fastere, ikke-elastiske materialer, f.eks. jakker, overtøj og fritidstøj.
	69	Dekorativt knaphul med trekantet trense	Til pynteknaphuller i kraftige ikke-strækbare stoffer.
	70	Pynte-strækknaphul	Til dekorative knaphuller i lette til mellemkræftige strikstoffer.

## 9.2 Brug af udligningsplader

Når et knaphul sys på tværs af en kant, anbefales det at bruge udligningsplader (ekstra tilbehør).

- > Montér udligningspladen bagfra mellem materiale og syfoden og skub den helt hen til det tykke område.

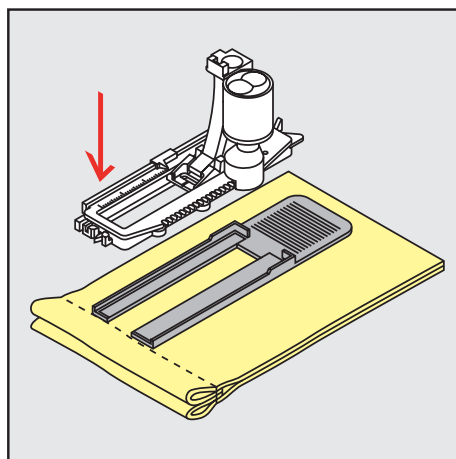

- > Sænk syfoden.

### 9.3 Brug af transporthjælp til knaphulssyning

Det anbefales at bruge transporthjælpen (ekstra tilbehør) til at sy knaphuller i vanskeligt stof. Den kan bruges sammen med den automatiske knaphuls fod #3A.

- > Skub forsigtigt udligningspladen ind fra siden.

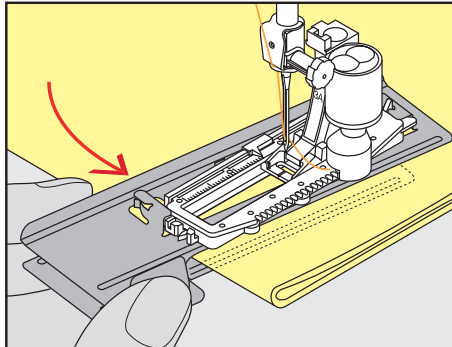

### 9.4 Markér knaphuller

- > Markér knaphulsposition og længde på de knaphuller der sys manuelt med kridt eller en vandopløselig pen på stoffet.

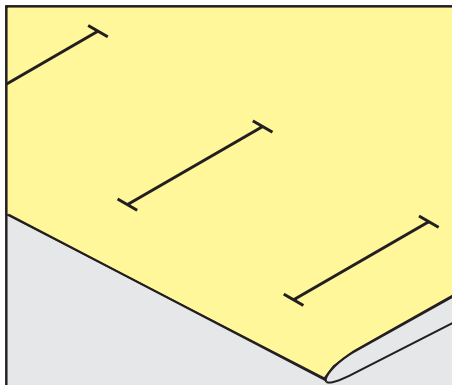

- > Markér kun længden af det 1. knaphul ved automatisk syning med kridt eller en vandopløselig pen på stoffet. Markér kun begyndelsen af alle efterfølgende knaphuller.

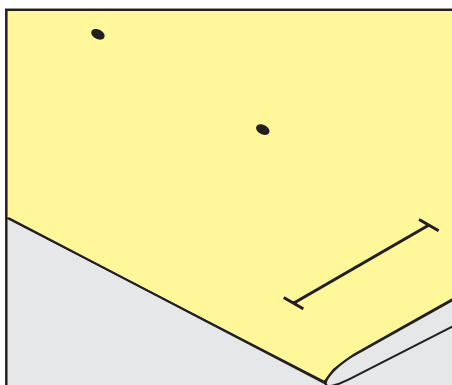

- > Ved øjeknaphul og rundt knaphul markeres længden på den første stolpe, med kridt eller en vandopløselig pen på stoffet. Markér kun begyndelsen af alle efterfølgende knaphuller. Den rigtige længde på øjet tilføjes når knaphullet sys.

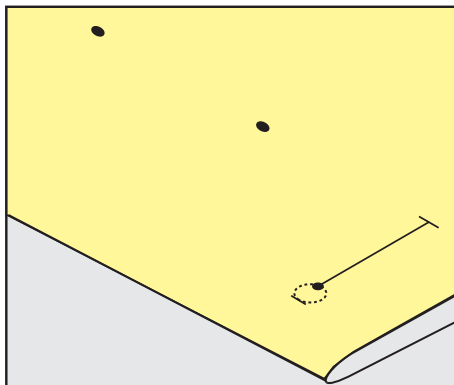

## 9.5 Indlægstråd

### Anvendelse af trådindlæg med automatisk knaphuls fod #3A

Trådindlægget forstærker og pynter på knaphullet og er især egnet til linnedknaphullet nr. 51. Ideelt trådindlæg er perlegarn nr. 8, stærk håndsyrtråd og fint hæklegarn. Det anbefales, ikke at holde fast i indlægstråden under syning.

Forudsætning:

- Automatisk knaphuls fod #3A er monteret og oppe.
- > Sæt nålen i ved knaphullets begyndelse.
- > Indlægstråden anbringes til højre under knaphulsfoden.
- > Indlægstråden lægges over krogen bag på foden.

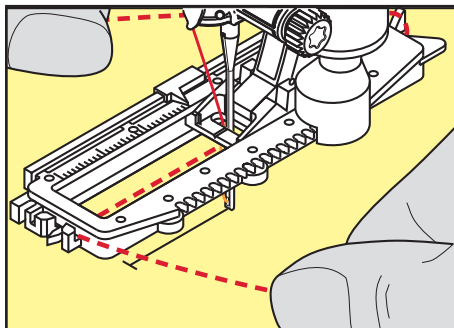

- > Trådens ender føres fra venstre frem under foden.

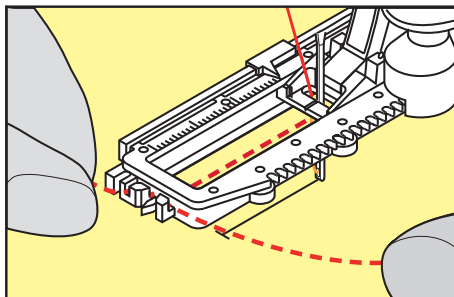

- > Hver trådende trækkes ind i slidserne på foden.
- > Den automatiske knaphuls fod sænkes.
- > Sy knaphullet som sædvanlig.
- > Træk indlægstråden gennem knaphullet, indtil løkken forsvinder ind i trensen.



- > Enderne på indlægstråden trækkes om på materialets vrangside (manuelt med en synål) og bindes sammen eller hæftes.

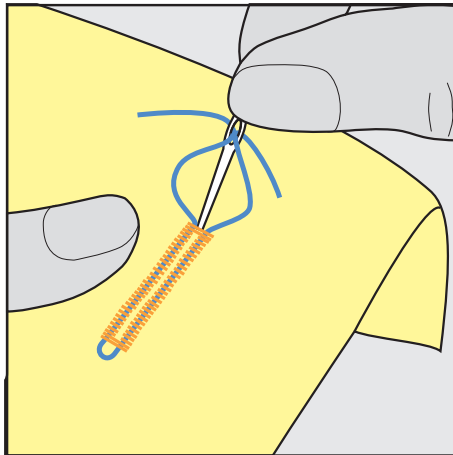

### Anvendelse af trådindlæg med knaphulsfod #3C

Forudsætning:

- Knaphulsfod #3C er monteret og oppe.
- > Sæt nålen i ved knaphullets begyndelse.
- > Før trådindlægget over midtertappen foran på foden.

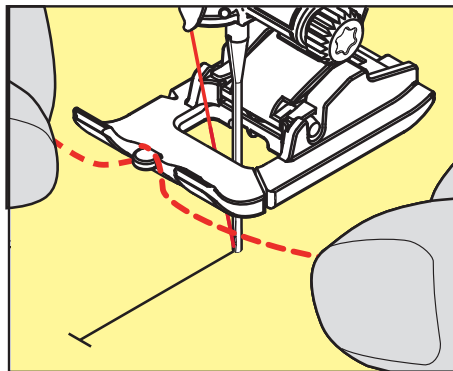

- > Træk hver trådende bagud under syfoden, og anbring begge trådender i rillerne under syfodens sål.

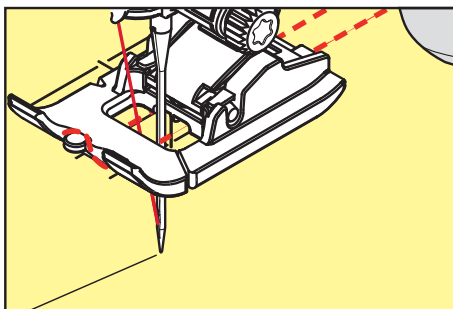

- > Sænk knaphulsfoden.
- > Sy knaphullet som sædvanlig.
- > Træk indlægstråden gennem knaphullet, indtil løkken forsvinder ind i tansen.

- > Træk trådenderne om på materialets vrangside med en synål, og bind eller hæft trådene.

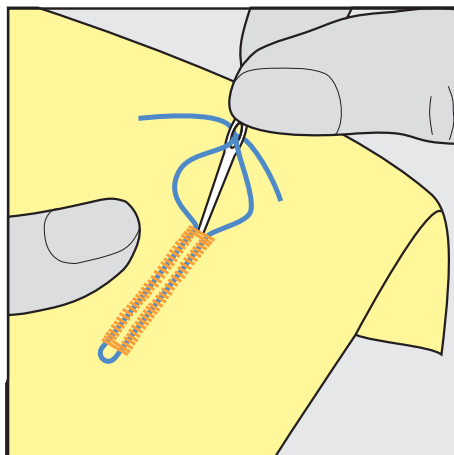

## 9.6 Lav en syprøve

Du bør altid sy et testknaphul på et stykke af det originale stof: Det anbefales at vælge samme stabiliseringsmateriale og det samme knaphul. Sy også knaphullet i samme retning på stoffet. Ved at lave en syprøve, kan indstillingerne justeres, indtil sy resultatet er tilfredsstillende.

Forstærkning af knaphuller med ligesømsknaphullet nr. 59 er især en god idé i alle bløde, løst vævede materialer og til knaphuller, der belastes meget. Det kan også være en fordel at forstærke knaphuller i læder, vinyl og filt.

Ændringer af balancen ved manuelle linnedknaphuller, ved længdeprogrammerede øjknaphuller eller runde knaphuller, har indvirkning på begge stolper. Ved manuelle øjknaphuller eller runde knaphuller har ændringen omvendt virkning på begge stolper.

Hvis du bruger stingtællerfunktionen og foretager ændringer i balancen, så vil ændringerne påvirke hver stolpe forskelligt.



- > Tryk på «Knaphuller».
- > Vælg knaphul.
- > Vælg og monter den ønskede syfod.
- > Placer stoffet under syfoden, og sænk syfoden.
- > Træd på forsigtigt fodpedalen og begynd at sy. Før kun stoffet løst.
- > Kontrollér balancen under syningen, og indstil den efter behov.
- > Kontrollér syprøven og foretag flere indstillinger.

## 9.7 Indstil afstand mellem stolperne

Bredden på knaphulsspalten kan tilpasses før syningen mellem 0,1 - 2,0 mm.



- > Tryk på «Knaphuller».
- > Vælg knaphul.



- > Tryk på «i-dialog».



- > Tryk på «Afstand mellem knaphullets stolper».
- > For at indstille den ønskede bredde på knaphulsspalten skal du dreje på øverste multifunktionsknap eller «nederste multifunktionsknap».

## 9.8 Bestemmelse af knaphulslængde med automatisk knaphulsfod #3A



Knappen kan også placeres centralt på den gule cirkel i bunden af skærmen. Ved hjælp af «Multifunktionsknapperne oppe/nede» kan den gule cirkel forstørres eller formindskes, og dermed bestemmes knappens diameter.

Der tilføjes automatisk 2 mm til diameteren af knappen for knaphulslængden. Hvis diameteren på knappen, for eksempel 14 mm, beregnes 16 mm til knaphulslængden.

Forudsætning:

- Automatisk knaphulsfod #3A er monteret.



- > Tryk på «Knaphuller».
- > Vælg knaphul.



- > Tryk på «i-dialog».



- > Tryk på «Indstilling af knaphulslængden».
- > Drej på «Øverste multifunktionsknap» eller «Nederste multifunktionsknap» for at tilpasse knaphulslængden.

## 9.9 Bestemmelse af knaphulslængde med knaphulsfod #3C

Med knaphulsfoden #3C skal knaphulslængden bestemmes med stingtællerfunktionen.

Stingtællerfunktionen er egnet til ethvert knaphul. Den venstre stolpe sys fremad, den højre sys baglæns.

Hvis der foretages ændringer i balancen, skal stingtællerfunktionen gemmes på ny for hvert knaphul.

Forudsætning:

- Knaphulsfod #3C er monteret.



- > Tryk på «Knaphuller».
- > Vælg knaphul.



- > Tryk på «i-dialog».



- > Tryk på «Programmering af længde med stingtæller».
- > Sy den ønskede knaphulslængde.
- > Stop maskinen.



- > Tryk på knappen «Tilbagesyning», således at maskinen syr den nederste trense og den anden stolpe baglæns.
- > Stop maskinen ud for det første sting.
- > Tryk igen på knappen «Tilbagesyning», således at maskinen syr den øverste trense og hæftestingene.
  - Knaphulslængden bevares indtil maskinen slukkes og ethvert efterfølgende knaphul vil blive syet mage til.

## 9.10 Sy automatisk knaphul

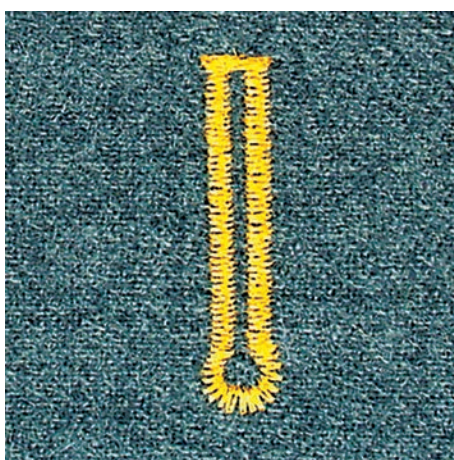
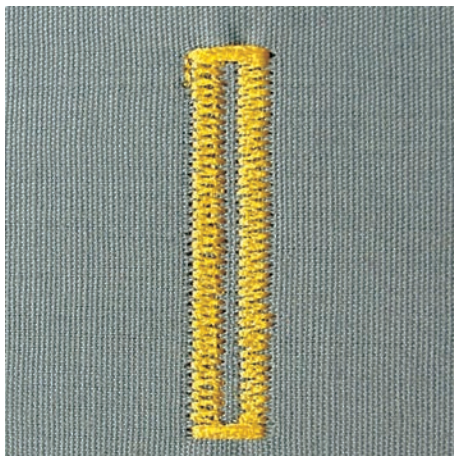

Når Automatisk knaphulsfod #3A anvendes, måles knaphullets længde automatisk via linsen på syfoden. Knaphullet bliver nøjagtig duplikeret og maskinen skifter automatisk ved maksimal længde. Automatisk knaphulsfod #3A egner sig til knaphuller på 4 - 31 mm, alt efter knaphulstype. Automatisk knaphulsfod #3A skal ligge fladt på stoffet for at kunne måle længden nøjagtigt. Programmerede knaphuller bliver syet i nøjagtig samme længde og er alle lige flotte.

Forudsætning:

- Automatisk knaphulsfod #3A er monteret.



- > Tryk på «Knaphuller».
- > Vælg knaphul nr. 51 - 53 eller 54 - 58 eller nr. 66, 68 eller 69.
- > Sy den ønskede knaphulslængde.



- > Tryk på knappen «Tilbagesyning» for at programmere længden.



- > Tryk på knappen «Start/Stop», eller trød på fodpedalen.
  - Maskinen syr automatisk knaphullet færdig. Alle efterfølgende knaphuller vil automatisk blive syet i samme længde.

## 9.11 Programmere håndsytet knaphul

Forudsætning:

- Automatisk knaphulsfod #3A er monteret.



- > Tryk på «Knaphuller».
- > Vælg Håndsytet knaphul nr. 63.
- > Sy den ønskede knaphulslængde.



- > Tryk på knappen «Tilbagesyning» for at programmere længden.
  - Maskinen syr automatisk knaphullet færdig. Alle efterfølgende knaphuller vil automatisk blive syet i samme længde.

## 9.12 Manuel syning af 7-trinsknaphul

Mens der sys, bestemmes knaphulslængden manuelt. Trense, øje og hæftesting er forprogrammeret. De enkelte trin kan vælges ved at rulle med pil-ikonerne, med direkte valg eller ved at trykke på knappen «Tilbagesyning».

Forudsætning:

- Automatisk knaphulsfod #3A er monteret.



- > Tryk på «Knaphuller».
- > Vælg Linnedknaphul nr. 51.



- > Tryk på «i-dialog».



- > Tryk på «Bestem længden manuelt».
  - Trin 1 er aktiveret på skærmen i starten af knaphullet.
- > Sy den ønskede knaphulslængde.
  - Ved systart aktiveres trin 2.

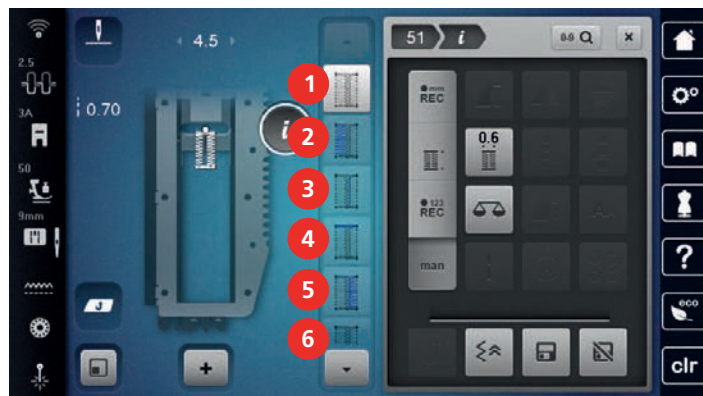

- > Stop maskinen, når den ønskede længde på knaphullet eller længdemarkeringen er nået.
- > Tryk på «Rul ned», så trin 3 vises.
  - Maskinen syr ligesøm baglæns.
- > Stop maskinen på højde med første sting i starten af knaphullet.
- > Tryk på «Rul ned», så trin 4 vises.
  - Maskinen syr den øverste trense og stopper automatisk.
- > Tryk på «Rul ned», så trin 5 vises.
  - Maskinen syr anden stolpe.
- > Stop maskinen ud for det sidste sting i den første stolpe.
- > Tryk på «Rul ned», så trin 6 vises.
  - Maskinen syr den nederste trense og stopper automatisk.
- > Tryk på «Rul ned», så trin 7 vises.
  - Maskinen hæfter og stopper automatisk.

## 9.13 Manuel syning af 5-trinsknaphul

Mens der sys, bestemmes knaphulslængden manuelt. Trense, øje og hæftesting er forprogrammeret. De enkelte trin kan vælges ved at rulle med pil-ikonerne, med direkte valg eller ved at trykke på knappen «Tilbagesyning».

Forudsætning:

- Automatisk knaphulsfod #3A er monteret.



- > Tryk på «Knaphuller».
- > Vælg Rundt knaphul med almindelig trense nr. 54.

## Knaphuller



> Tryk på «i-dialog».



- > Tryk på «Bestem længden manuelt».
  - Trin 1 er aktiveret på skærmen i starten af knaphullet.
- > Sy den ønskede knaphulslængde.
  - Trin 2 er aktiv.

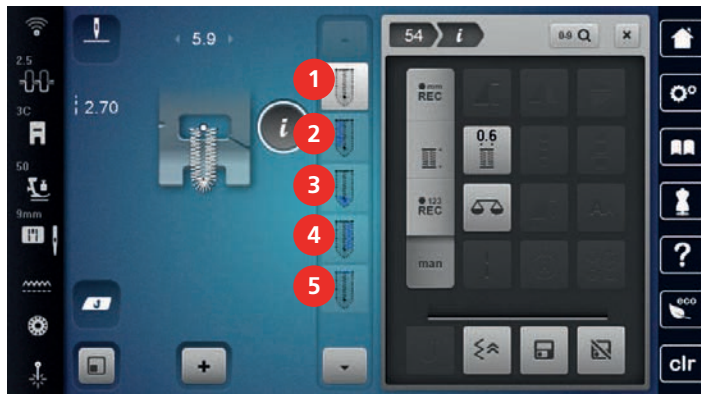

- > Stop maskinen, når den ønskede længde på stolpen er nået eller længdemarkeringen.
- > Tryk på «Rul ned», så trin 3 vises.
- > Maskinen syr øjet eller rundingen og stopper automatisk.
- > Tryk på «Rul ned», så trin 4 vises.
  - Maskinen syr anden stolpe baglæns.
- > Stop maskinen på højde med første sting i knaphullets begyndelse.
- > Tryk på «Rul ned», så trin 5 vises.
  - Maskinen syr den øverste trense og hæfter automatisk.

### 9.14 Knaphullet sprættes op med en trensekniv

- > Kan der som ekstra sikkerhed sættes en knapnål i ved trensen.
- > Skær knaphullet op fra begge enderne mod midten.

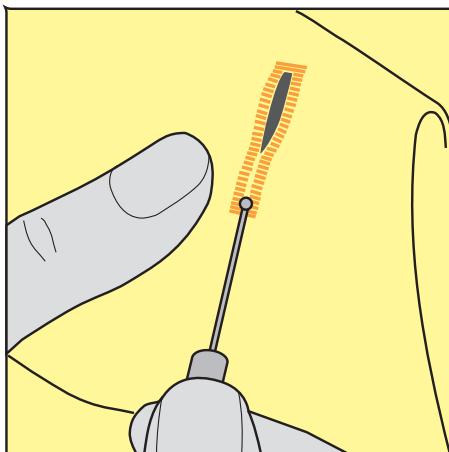

## 9.15 Knaphullet sprættes op med et knaphulsjern (ekstra tilbehør)

- > Læg knaphullet på et egnet træoverflade.

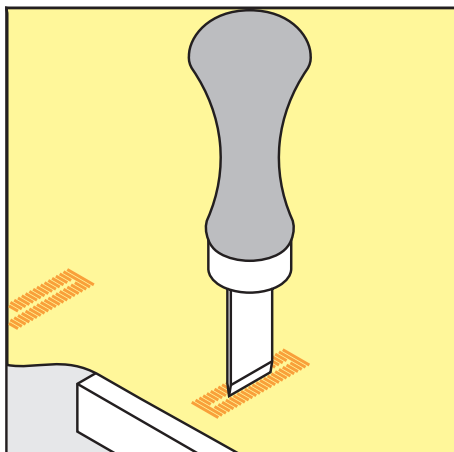

- > Anbring knaphulsjernet midt i knaphullet.
- > Pres knaphulsjernet nedad manuelt.

## 9.16 Sy knappen på

Knapsyningsprogrammet kan bruges til at sy knapper med 2 eller 4 huller, trykknapper eller hægter på.

Anbefalet syprogram:	Knapsyningsprogram nr. 60
Anbefalet syfod:	Knapsyningsfod #18
Alternative syfødder:	<ul style="list-style-type: none"> <li>• Standardfod #1/1C</li> <li>• Stoppefod #9</li> <li>• Standardfod med gennemsigtig sål #34/34C</li> </ul>

### Juster halshøjden

For knapper på tykkere stoffer, forøges halshøjden, dvs. afstanden mellem knap og stof.

Knapper på tynde stoffer eller knapper, der bruges som dekoration sys på uden halshøjde.

### **PAS PÅ! Justering af halshøjden er kun mulig med knapsyningsfod #18.**

- > Løs skruen ved knapsyningsfoden.
- > Skub skaftet op svarende til stoffets tykkelse.
- > Stram skruen.

### Sy knappen på

Forudsætning:

- Halshøjden indstillet passende til tykkelsen af stoffet.
- Knapsyningsfod #18 eller en anden syfod er monteret.
- Monteret syfod er valgt på touchskærmen.
- Transportøren er sænket.



- > Tryk på «Knaphuller».
- > Vælg Knapsyningsprogram nr. 60.
- > Drej på håndhjulet, indtil undertråden kommer op.
- > **PAS PÅ! Knapsyningsprogrammet starter altid over den venstre hul på knappen.**  
Placer knappen på stoffet. Skub knappen og stoffet under nålen, så nålen stikker ned i det venstre hul. Ved knapper med 4 huller sys først de forreste huller derefter de bageste.
- > Sænk syfoden.
- > Lav de første sting i det venstre hul med håndhjulet.
- > Fortsæt med at dreje håndhjulet, indtil nålen skifter over til det højre hul. Kontrollér samtidig, om nålen rammer i højre hul. Juster om nødvendigt stingbredden med den øverste multifunktionsknap.

- > Hold fast trådene og tryk på fodpedalen.
  - Maskinen syr knappen på og stopper derefter automatisk.
- > Hvis knappen skal være særlig fast, gentages knapsyningsprogrammet.
- > Skær trådene med maskinen. Symaterialet kan også trækkes ud af maskinen og trådene klippes manuelt. Træk overtråden ned og lav en knude med undertråden.

## 9.17 Sy snørehuller



Sy øjet 2 gange for at opnå bedre stabilitet. Tilpas evt. med balancen.

Forudsætning:

- Standardfod #1C eller Åben broderifod #20C er monteret.



- > Tryk på «Knaphuller».
- > Vælg Snørehul med små zigzagsting nr. 61 eller Snørehul med ligesøm nr. 62.
- > For at ændre størrelsen på snørehullet, drejes på «øverste multifunktionsknap» eller «nederste multifunktionsknap».
- > Sy snørehulsprogrammet.
  - Maskinen stopper automatisk når snørehulsprogrammet er færdigt.
- > Brug en syl eller en hultang til at åbne snørehullet.



## 10 Quiltning

### 10.1 Oversigt quiltesømme



Søm	Sømnummer	Navn	Beskrivelse
.....	nr. 1301	Quiltning, Hæfteprogram	Sy ved start og slut med korte sting fremad for at hæfte.
.....	nr. 1302	Quiltning, Ligesøm	Til maskinquiltning med ligesømme med 3 mm sømlængde.
.....	nr. 1303	Patchworksøm/Ligesøm	Til sammensyning af patchwork-dele med ligesømme med 2 mm sømlængde.
.....	nr. 1304 – nr. 1308	Håndquiltesøm	Til påsyning af monofilfibre for at skabe håndsnyningseffekt.
⌋⌋⌋	nr. 1309 – nr. 1314	Tæppesøm	Til applikationer og til påsyning af pyntebånd.
▬▬▬	nr. 1315	Satinsøm	Til applikation.
}	nr. 1316	Blindsøm, smal	Til usynlig påsyning af applikationer
⚡	nr. 1317 – nr. 1327 nr. 1329 – nr. 1330 nr. 1339 – nr. 1346 nr. 1363 – nr. 1371 nr. 1373 – nr. 1389	Dekorativ quiltesøm	Til quiltning, crazy patchwork, dekoration og pyntning.
⊞⊞⊞	nr. 1331	Stipplesøm/ mæanderquiltesøm	Til mæandersømseffekt.

Søm	Sømnummer	Navn	Beskrivelse
	nr. 1332 – nr. 1338	Fjersøm	Til quiltning, crazy patchwork, dekoration og pyntning.

## 10.2 Quiltning hæfteprogram

Forudsætning:

- Standardfod #1C er monteret.



- > Tryk på «Quiltesømme».
- > Vælg Quiltning, Hæfteprogram nr. 1301.
- > Træd på fodpedalen.
  - Maskinen syr automatisk 6 korte sting frem ved systart.
- > Sy sømmen i den ønskede længde.



- > Tryk på knappen «Tilbagesyning».
  - Maskinen syr automatisk 6 korte sting frem og stopper automatisk, når hæfteprogrammet er færdig.

## 10.3 Sy håndquiltensøm

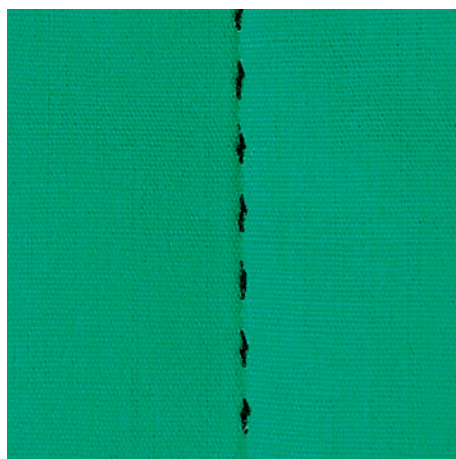

Håndquiltensømme er egnede til alle stoffer og projekter, som skal se håndsyede ud. Det anbefales at bruge en monofiltråd til overtråden og en broderitråd til undertråden. Nedsæt hastigheden for at forhindre, at monofiltråden knækker. Tilpas overtrådsspændingen og balancen til syprojektet og den ønskede quiltensøm, hvis det er nødvendigt.

Forudsætning:

- Standardfod #1C er monteret.



- > Tryk på «Quiltesømme».
- > Vælg Håndquiltensøm nr. 1304 - nr. 1308.
- > Tilpas overtrådsspændingen og balancen til syprojektet og den ønskede quiltensøm, hvis det er nødvendigt.
- > Træd på fodpedalen, eller tryk på knappen «Start/Stop» for at starte maskinen.

## 10.4 Frihåndsquiltning



Frihåndsquiltning og stopning baserer på samme bevægelses princip. Ved meanderquilt søm udfyldes hele området med quiltesøm. De enkelte quiltelinjer er afrundet og må ikke krydse hinanden.



- Brug quiltehandsker med gummiknopper for at gøre det lettere at føre stoffet.
- Brug Spolekapsel med høj trådspænding (ekstra tilbehør) for at opnå de bedst mulige resultater.
- Det anbefales at bruge sybordet og knæløfteren.
- Det anbefales at quilte fra midten og udad og føre stoffet med lette, runde bevægelser til alle sider, indtil det ønskede mønster fremkommer.

Forudsætning:

- Hæft forside, pladevat og underlagsmaterialet godt sammen.
  - Transportøren er sænket.
  - Stoppefod #9 er monteret.
- > Tryk på «Nyttesømme».
  - > Vælg Ligesting nr. 1.
  - > Tilpas overtrådsspændingen om nødvendigt.
  - > Vælg nålepositionen nede for at undgå, at stoffet flytter sig.
  - > Træd på fodpedalen, eller tryk på knappen «Start/Stop» for at starte maskinen.
  - > For at føre stoffet som i en ramme, holdes begge hænder tæt på syfoden. Sørg samtidig for, at nålen ikke stikker ind i stoffet flere gange samme sted lige efter hinanden.
  - > Reducer broderihastigheden for at sikre en minimal stingafstand ved quiltning af hjørner.
  - > Før stoffet langsommere, når tråden ligger ovenpå.
  - > Før stoffet hurtigere, hvis der danner sig knuder på bagsiden.

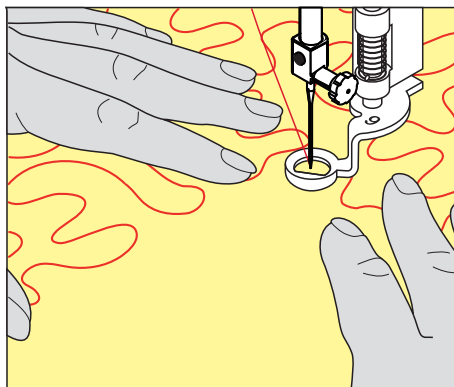

## 11 BERNINA Sting Regulator (BSR)

BERNINA Sting Regulator udligner ligesom ved frihåndssyning - en stadig mere populær syteknik - stinglængden, som opstår når stoffet føres frit. Ved frihåndssyning bliver hvert sting med BSR-foden lige langt og stingbilledet er pænt og regelmæssigt.

Når BSR-foden monteret og transportøren er blevet sænket, kan du vælge den ønskede modus på skærmen. BSR-foden kan bruges til både ligesøm og zigzagsøm.

BSR-foden reagerer på stoffets bevægelse under syfoden og styrer derved maskinens hastighed op til den højest mulige hastighed. Her gælder: At jo hurtigere stoffet bevæges, desto hurtigere syr maskinen.

Hvis stoffet bevæges for hurtigt, lyder der en biplud. Lydsignalet kan tændes eller slukkes på «BSR»-skærmen. Lyden kan også tændes og slukkes i setup-programmet.

### 11.1 BSR-modus 1

BSR-funktionen kan styres med fodpedalen eller «Start/Stop»-knappen. Start BSR-modus. På syfoden, vises et rødt lys. Ved at flytte stoffet accelererer maskinen. Hvis stoffet ikke bevæges, er det muligt at hæfte på stedet, uden at trykke på en ekstra knap. Når du arbejder med fodpedalen eller «Start/Stop»-knappen slukkes BSR-Modus 1 ikke automatisk.

### 11.2 BSR-modus 2

BSR-funktionen kan styres med fodpedalen eller «Start/Stop». Maskinen vil kun starte, hvis fodpedalen eller «Start/Stop»-knappen trykkes og stoffet flyttes samtidig. Uden stoftransport slukker BSR-modus 2 efter cirka 7 sekunder. Det røde lys slukker (kun når du arbejder med «Start/Stop»). Når du arbejder med fodpedalen, slukkes det røde lys ikke.

### 11.3 BSR tilstand 3

BSR-modus 3 er hæftemodusen. I hæftemodus kan du vælge mellem 2 stinglængder til hæftning:

- SPI 2: 2 sting pr. inch
- SPI 4: 4 sting pr. inch

### 11.4 BSR-funktion med ligesøm nr. 1

Til denne funktion til frihånds-quiltning sys med ligesøm og en forudindstillet stinglængde op til 4 mm. En indstillet stinglængde bibeholdes indenfor en vis hastighed uafhængig af stoffets bevægelse.

### 11.5 BSR-funktion med zigzag søm nr. 2

Zigzag sømmen kan bruges til billedsyning og udsmykning af stof. Den indstillede stinglængde bibeholdes **ikke** når der sys med zigzagsøm, men BSR-funktionen forenkler anvendelsen.

### 11.6 Forberedelse til quiltning

#### BSR-foden monteres

Forudsætning:

- Maskinen er slukket.

#### PAS PÅ

Linsen på BSR-foden er beskydt

Maskinen genkender ikke BSR-foden.

> Linsen rengøres med en blød, let fugtig klud.

> Udskift syfoden.

- > Sæt ledningen fra BSR-foden i det passende BSR stik (1).

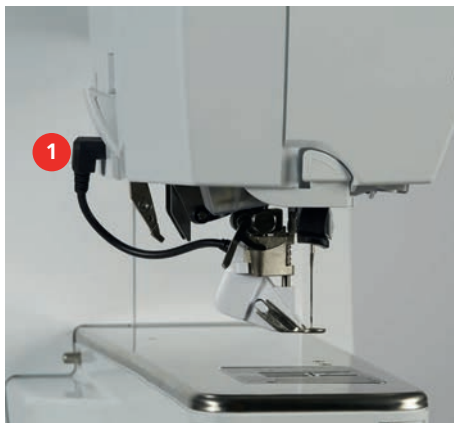

- > Tænd maskinen.
  - BSR-skærmen åbnes, og BSR-modus 1 er aktiveret.

### Skift syfodssålen

PAS PÅ

Linsen på BSR-foden er beskidt

Maskinen genkender ikke BSR-foden.

- > Linsen rengøres med en blød, let fugtig klud.

- > Hæv nålen.
- > BSR-foden hæves.
- > Sluk maskinen.
- > BSR-syfoden fjernes fra maskinen.
- > Tryk begge trykknapper på BSR-foden sammen.

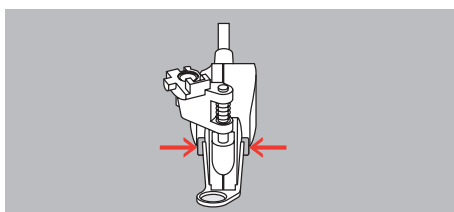

- > Syfodsålen trækkes ned og ud af føringen.
- > Den nye syfodsål skubbes opad i føringen, indtil den klikker på plads.
- > Monter BSR-syfoden.

### 11.7 Brug af BSR-modus

BSR-funktionen kan styres med fodpedalen eller knappen «Start/Stop».

Start med fodpedalen: Der skal trykkes på fodpedalen under quiltning. Maskinen fortsætter i BSR-modus 1, indtil du slipper fodpedalen, også selvom stoffet ikke bevæges.

Hvis quiltningen stoppes i BSR-modus 2, syr maskinen afhængigt af nåleposition endnu et sting og stopper med nålen oppe.

Forudsætning:

- Sybordet er monteret.
- Knæløfteren er monteret.

- > Sænk transportøren.
- > Indstil den ønskede BSR-modus.



- > Tryk på knappen «Start/Stop», eller tråd på fodpedalen for at sænke syfoden.

- > Tryk igen på knappen «Start/Stop», eller træng igen på fodpedalen, og hold den nede for at starte BSR-modussen.
  - På BSR-syfoden lyser et rødt lys.
- > Bevæg stoffet for at styre maskinens hastighed i BSR-modus.
- > Tryk igen på knappen «Start/Stop», eller slip fodpedalen for at stoppe BSR-modussen.
  - BSR-modussen stopper, og det røde lys på syfoden slukkes.
- > Tryk på «BSR tilstand» for at deaktivere BSR-modussen og quilte uden automatiske stinglængder.



## 11.8 Hæftning

### Hæftning i BSR-modus 1 med knappen "Start/Stop"

Forudsætning:

- BSR-foden er monteret og tilsluttet maskinen.
- BSR-skærbilledet er åbnet, og BSR-modus 1 er aktiv.

- > Sænk transportøren.
- > Sænk syfoden.
- > Tryk 2x på knappen «Nåleplacering oppe/nede».
  - Undertråden hentes op.
- > Hold over- og undertråd.
- > Tryk på knappen «Start/Stop».
  - BSR-modussen starter.
- > Sy 5 - 6 hæftesting.
- > Tryk på knappen «Start/Stop».
  - BSR-modussen stopper.
- > Klip tråden af.



### Hæftning i BSR-modus 2

Forudsætning:

- BSR-foden er monteret og tilsluttet maskinen.
- BSR-skærbilledet er åbnet, og BSR-modus 2 er aktiv.

- > Sænk syfoden.
- > Tryk på knappen «Hæftning».
- > Tryk på fodpedalen eller knappen «Start/Stop».



Ved at flytte stoffet sys et par korte sting, derefter er den indstillede stinglængde aktiv og hæftefunktionen deaktiveres automatisk.

## 11.9 Anvendelse af KickStart-funktion

KickStart-funktionen gør det muligt at quilte uden at skulle holde fodpedalen nede.

Forudsætning:

- BSR-foden er monteret og tilsluttet maskinen.
- BSR-skærbilledet er åbnet, og en BSR-modus er aktiv.



- > Tryk på «KickStart».
  - KickStart-skærbilledet vises. Den valgte BSR-modus vises.
- > Tryk **kortvarigt** med hælen på fodpedalen for at starte maskinen.
  - Maskinen begynder at sy med de valgte indstillinger, så snart stoffet bevæges.
- > Tryk igen kortvarigt med hælen på fodpedalen for at stoppe maskinen.
  - Maskinen stopper, og KickStart-funktionen forbliver aktiv.
- > Du afslutter KickStart-funktionen ved at trykke på skærbilledet eller trykke forrest på fodpedalen.
  - BSR-skærbilledet vises.
  - KickStart-funktionen er deaktiveret.
  - Den funktion, som er programmeret for hæltrykket, er aktiv.

### Bemærk

- Så længe KickStart-funktionen er aktiv, er den programmerede funktion for hæltrykket deaktiveret. Hæltrykket bruges i dette tilfælde kun til at starte og stoppe maskinen.
- KickStart-funktionen afsluttes straks, hvis den aktive overvågningsfunktion melder fejl (f.eks. trådbrud eller spole tom).
- KickStart-funktionen afsluttes straks, hvis fodpedalens kabel afbrydes.
- Når der ikke sys i BSR-modusser, skifter maskinen efter 7 sekunder til standby-tilstand. Du kan afslutte standby-tilstand med et hæltryk.
- Hvis der ikke sys i 60 sekunder, afsluttes KickStart-funktionen automatisk. KickStart-skærbilledet forsvinder.

## 12 Min BERNINA broderi



### 12.1 Oversigt broderimodul







- |   |                                    |   |                          |
|---|------------------------------------|---|--------------------------|
| 1 | Broderiarm                         | 3 | Skinner til maskinen     |
| 2 | Greb til montering af broderiramme | 4 | Tilslutning til maskinen |

### 12.2 Standardtilbehør til broderimodul

#### Oversigt standardtilbehør til broderimodulet

Billede	Navn	Anvendelse
	Broderifod #26L	Til broderi, stopning og frihåndsqUILT.
	Stor, oval broderiramme	Til omfangsrige broderimotiver eller motivkombinationer op til 145 x 255 mm (5,70 x 10,04 in).  Inkl. skabelon til nøjagtig placering af stoffet.



Billede	Navn	Anvendelse
	Mellem broderiramme	Til middelstore broderimotiver optil 100 x 130 mm (3,94 x 5,12 in).  Inkl. skabelon til nøjagtig placering af stoffet.
	Lille broderiramme	Til små broderimotiver optil 72 x 50 mm (2,83 x 1,97 in).  Til friarmsbroderi af lukkede syprojekter som for eksempel ærmer, bukseben eller sokker.  Inkl. skabelon til nøjagtig placering af stoffet.
	Broderi nålesortiment	Til broderi.
	Holder til broderiskabeloner	Til at indsætte og fjerne broderiskabelonen i broderirammen.
	Trådnet	Til regelmæssig trådafspoling af glatte tråde fra trådspolen som f.eks. nylon-, rayon- og silke-tråde eller metallic-tråd.

## 12.3 Oversigt touchskærm

### Oversigt funktioner/skærbilleder



- |  |                            |
|--|----------------------------|
| 1 «WiFi»                                 | 5 «Valg af stingplade/nål» |
| 2 «Overtrådsspænding»                    | 6 «Transportørvisning»     |
| 3 «Syfodsindikator/syfodsvalg»           | 7 «Undertråd»              |
| 4 «Broderiramme skærm/Broderiramme valg» | 8 «Laser»                  |

## Oversigt systemindstillinger



- |   |                     |   |                      |
|---|---------------------|---|----------------------|
| 1 | «Home»              | 5 | «Hjælp»              |
| 2 | «Setup-program»     | 6 | «eco-modus»          |
| 3 | «Tutorial»          | 7 | «Slet indstillinger» |
| 4 | «Broderivejledning» |   |                      |

## Oversigt udvalgsmenu broderi



- |   |           |   |                      |
|---|-----------|---|----------------------|
| 1 | «Udvalg»  | 3 | «Farveinformationer» |
| 2 | «Rediger» | 4 | «Broderi»            |

## 12.4 Vigtige broderiinformationer

### Overtråd

En god kvalitet af broderitråden (mærkevarer) er vigtig, for at broderiet bliver pænt. En dårlig kvalitet kan give uregelmæssigheder i tråden og trådbrud.

Broderierne bliver særligt effektfulde, hvis der anvendes fint, skinnende broderitråd til overtråden. Trådfabrikterne tilbyder i et stort udvalg af tråd og farver.

- Polyester med høj glans er en slidstærk og farveægte tråd med en høj strækstyrke. Den er velegnet til alle typer broderi.
- Rayontråd er en blød viskosefiber med en flot glans, der er velegnet til fine og sarte broderier eller ting, der ikke udsættes for stor slidtage.
- Metaltråd er en fin til mellemtykk skinnende tråd, der egner sig til specialeffekter i broderi.
- Ved metaltråd bør den automatiske trådsklip slås fra. Brug heller ikke de andre trådknive, da knivene hurtigt bliver sløve.

- Reducer hastigheden og overtrådsspændingen ved brug af metaltråd.



## Undertråd

For det meste bruges en sort eller hvid undertråd. Hvis begge sider skal se ens ud, anbefales det at bruge samme farve til over- og undertråd.

- Bobbin Fil er en blød og let polyestertråd, der egner sig godt til undertråd. Denne specielle undertråd sørger for en jævn trådspænding og optimal sammenknytning af over- og undertråd.
- Stoppe- og broderitråd er fin merceriseret bomuldstråd, der egner sig til broderier på bomuldsstof.



## Valg af broderifil format

For at broderimotivet kan indlæses på din BERNINA-broderimaskine, skal det fremstilles med BERNINA-broderisofwaren og eksporteres som EXP-fil. Ud over den egentlige broderifil dannes der også en BMP-fil og en INF-fil. Med BMP-filen er det muligt at se et billedeksempel af broderimotivet, og INF-filen indeholder informationer om trådfarverne. **Bemærk:** Hvis INF-filen mangler, vises broderimotivet ikke med de korrekte trådfarver, men kun med standardfarver. Hvis det er tilfældet kan farverne i farveoversigten til broderimotivet overføres manuelt til maskinen.

Derudover kan følgende broderiformater læses af maskinen: BQM, SEW, PES, PEC, XXX, PCS, JEF og DST. BERNINA International AG giver ingen garanti på, at broderimotiver, der ikke er skabt eller konverteret med BERNINA broderisofwaren, kan læses og broderes korrekt.

## Broderiprøve

Der skal altid laves en broderiprøve på en rest af det originale stof og forstærkes med den stabilisering, der senere anvendes. Det anbefales at bruge samme farver, nål og tråd til prøven, som bruges til projektet.

## Størrelsen af broderimotivet

Broderimotiver kan forstørres eller formindskes i broderimaskinen eller på pc med BERNINA broderisofwaren (ekstra tilbehør). Forstørrelser og formindskelser op til 20 % giver de bedste resultater.

Quiltemønstre i filformatet BQM er vektorbaserede broderimotiver, hvis størrelse kan tilpasses næsten vilkårligt. Stinglængden forbliver konstant ved tilpasning af motivstørrelsen, som det er indstillet i broderiindstillingerne i setup-programmet.

## Brodere motiver fra tredjepart

BERNINA anbefaler at downloade broderimotiver i alle filformater til et USB-stik via gratisprogrammet «ART-Link». Med «ART-Link» sikres det, at broderimotivet bliver læst og broderet korrekt. «ART-Link» kan downloades gratis på adressen [www.bernina.com/artlink](http://www.bernina.com/artlink).

## Underlægningssting

Underlægningssting danner grundlag for et broderimotiv og sørger for, at stabilisere stoffet og bevare formen. De sørger også for, at motivets dækkende sting ikke synker ned i maskerne eller luven på materialet.

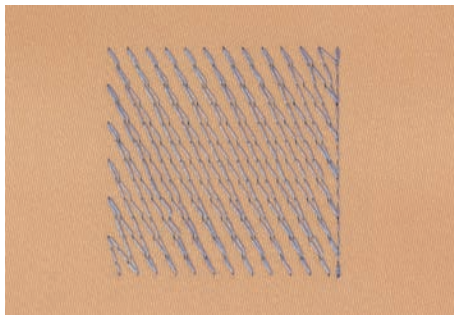

## Satinsøm

Ved satinsøm flyttes nålen skiftevis fra den ene til den anden side, så tråden dækker over motivet med en meget tæt zigzag. Satinsømme er velegnede til at udfylde små og smalle områder. De er ikke velegnede til at udfylde store områder, da lange sting er for løse og ikke dækker rigtigt over stoffet. Desuden er der fare for at trådene i de lange sting kan hængte fast, hvilket kan ødelægge broderiet.

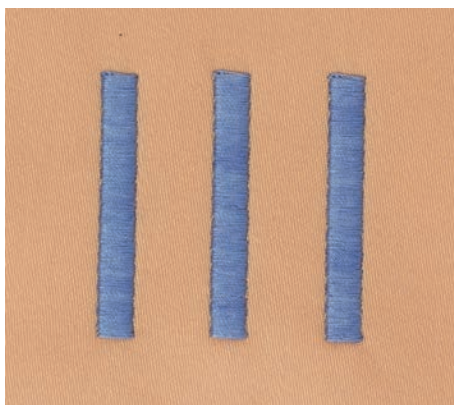

## Fyldningssøm (step)

En udfyldningssøm med sting i en bestemt længde syet i rækker. Anvendes primært til at udfylde store områder hurtigt.

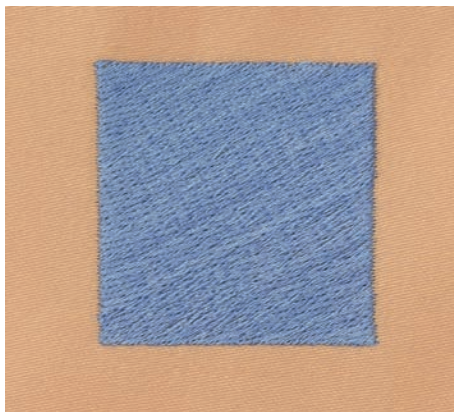

## Forbindelsessting

Lange sting, som benyttes til at komme fra en del af motivet til den næste. Før og efter forbindelsesstinget sys hæftesting. Forbindelsessting klippes af inden broderi af næste farve begynder.

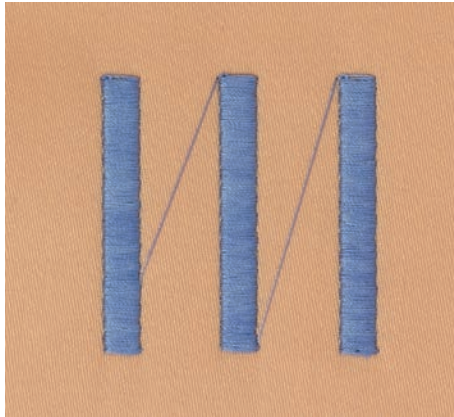

## 13 Broderi forberedelser

### 13.1 Tilslutning af modulet

PAS PÅ

#### Transport af broderimodulet

Skader på tilslutningen til broderimodulet og maskinen.

- > Fjern broderimodulet, før maskinen transporteres.

Forudsætning:

- Sybordet må ikke være monteret.
- > Sørg for at broderimodulet og maskinen står på samme jævne overflade.
- > Sørg for at broderiarmen kan bevæges frit og ikke støder mod noget.
- > Løft broderimodulet i venstre side.
- > Broderimodulet føres langsomt fra venstre mod højre ind i maskinens forbindelse (1).

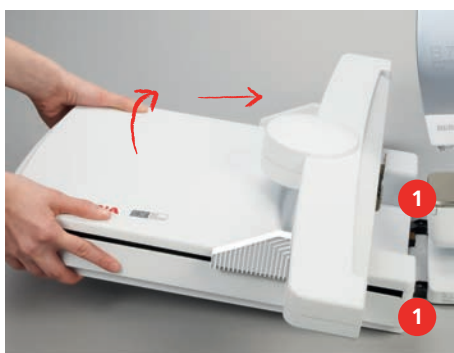

- > Løft broderimodulet i venstre side og træk det langsomt ud mod venstre for at fjerne det.



### 13.2 Forbered maskinen

#### Sænk transportøren

- > Tryk på knappen «Transportør oppe/nede».



## Vælg broderimotiv

Alle broderimotiver kan enten broderes direkte eller ændres med de funktioner, broderimaskinen tilbyder. Alle broderimotiver findes i slutningen af denne brugsanvisning. Alle sømme der findes i symodus, kan også broderes. Sømmene er ligesom i symodus opdelt i kategorier og gemt i mapper. Desuden kan broderimotiver indlæses fra den personlige hukommelse eller fra BERNINA USB-stikket.



> Tryk på «Home».



> Tryk på «Broderimodus».

> Vælg skrifttype, broderimotiv, søm eller et eget broderimotiv fra en mappe.

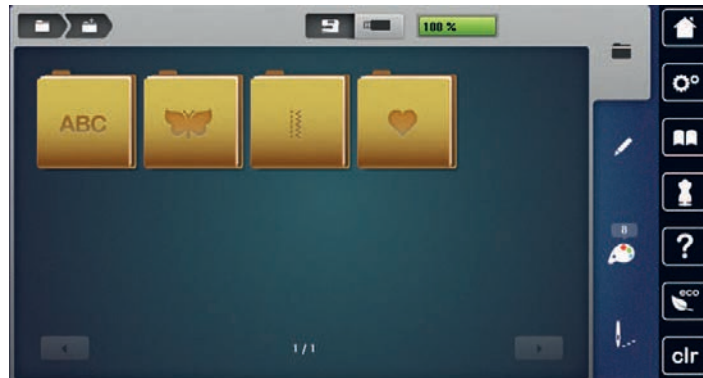

## 13.3 Broderifod

### Broderifoden monteres

- > Hæv nålen.
- > Løft syfoden.
- > Sluk maskinen.
- > Tryk spændebøjlen opad.
- > Træk syfoden væk.
- > Før broderifoden ind i holderen nedefra.
- > Tryk spændebøjlen ned.



### Valg af broderifod på skærmen

Efter montering af den passende broderifod kan den vælges og gemmes på maskinen. Derudover vises alternative fødder, som også er mulige sammen med det valgte broderimotiv.

- > Tænd maskinen.
- > Vælg broderimotiv.



- > Tryk på «Syfodsindikator/syfodsvalg».



- > For at få vist alle egnede fødder til det valgte broderimotiv skal du trykke på «Mulige syfødder».
- > Vælg den monterede broderifod.

## 13.4 Nål og stingplade

### Monter broderinål



Broderinåle (130/705 H-SUK) har et større øje og er let afrundet. Det bevirker at tråden ikke flosser, når man bruger rayon- el. bomuldsbroderitråd. Alt afhængig af broderitråden, anbefales det at bruge nålestørrelse nr. 70-SUK til 90-SUK.

- > Hæv nålen.
- > Sluk maskinen.
- > Fjern den monterede fod.
- > Løsn nålens fastgørelsesskrue med skruetrækkeren grå, torx.



- > Træk nålen ned.
- > Hold den nye nål med den flade side bagud.
- > Skub nålen op, indtil den rammer anslaget.
- > Fastspænd fastgørelsesskruen med skruetrækkeren grå, torx.

### Vælg broderinålen på touchskærmen

Efter nålen er skiftet ud, kan kontrolleres, om den kan bruges sammen med den valgte stingplade.



- > Tryk på «Nål valg».



- > Vælg den monterede nål.



- Hvis den valgte nål er kompatibel med stingpladen, kan du begynde at brodere.
- Hvis nålen ikke er kompatibel med stingpladen, vil maskine ikke starte.

### Sådan husker du nåletype og nåletykkelse

Praktisk påmindelsesfunktion: Nåletype og nålestørrelse kan også gemmes i maskinen, så ingen informationer går tabt. På denne måde kan den gemte nåletype og den gemte nålestørrelse altid kontrolleres.



- > Tryk på «Nål valg».



- > Tryk på «Nåleoplysninger».



- > Vælg de monterede nåles nåletype (1).
- > Vælg de monterede nåles nålestørrelse (2).

### Stingpladen monteres

Stingpladen (Stingplade CutWork/stikke sting) har et lille hul i nåleområdet. Derved optimeres tråindtrækningen (over- og undertrådknytning). Det giver et pænere stingbillede.

- > Tryk på knappen «Transportør oppe/hede» for at sænke transportøren.
- > Sluk maskinen.
- > Fjern nålen.
- > Fjern syfoden.

- > Tryk stingpladen ned i bageste højre hjørne, til den kipper.



- > Fjern stingpladen.
- > Læg åbningerne i stingpladen (Stingplade CutWork/stikke sting) over de passende stifter, og tryk den nedad, til den går i hak.

### Vælg stingpladen i touchskærmen

Efter stingpladen er skiftet ud, kan kontrolleres, om den kan bruges sammen med den valgte nål.



- > Tryk på «Stingplade valg».
- > Vælg Stingplade CutWork/stikke sting.



### Untertråden hentes op

Maskinen skal være klar til syning, for at undertråden kan hentes op. Undertråden kan hentes op i et trin, for manuelle knuder. Hvis du ikke ønsker hæftesting, anbefales det at deaktivere hæftestingene i setup-programmet.



- > Hold fast i overtråden.
- > Tryk på knappen «Nåleplacering oppe/nede».
  - Undertråden bliver automatisk hentet op.

### Tænding/slukning af laser

Med laseren kan man få vist nålens nøjagtige indstikssted.

Forudsætning:

- Nålen er hævet.



- > Tryk på «Laser» for at tænde laseren.
  - Indstiksstedet vises. Indstiksstedet kan være tildækket af syfoden afhængigt af syfodens og nålens position.
- > Sænk syfoden, før du begynder at sy, f.eks. med knæløfteren, for at undgå afledning af laseren i forbindelse med gennemsigtige syfædder.
- > Du slukker laseren ved at trykke på feltet «Laser» med gul baggrund.

## 13.5 Broderirammer

### Oversigt broderiramme udvalg



1 Valg af broderiramme

### Vælg broderiramme

Det bedste broderiresultat opnås, når den mindst mulige broderiramme til broderimotivet vælges.

Broderimotivet har en standard størrelse, som vises.

Forudsætning:

- Broderimotiv er valgt.



- > Tryk på «Broderiramme skærm/Broderiramme valg».
  - Maskinen vælger automatisk den optimale broderiramme til størrelsen på broderimotivet. Hvis den forudindstillede broderiramme ikke er tilgængelig, kan der vælges en anden broderiramme. Hvis der bruges en anden broderiramme, end den valgte, betragtes den monterede broderiramme som aktiv og broderimotivet vil blive justeret i overensstemmelse hermed.
- > Den ønskede broderiramme vælges.

### Rivestabilisering

Rivestabilisering giver broderietprojektet mere stabilitet. Rivestabilisering er velegnet til alle vævede materialer, og dem der ikke er elastisk. Der kan anvendes 1 eller 2 lag. Rivestabilisering fås i flere forskellige tykkelser. Stabiliseringen vil blive siddende under større broderede flader. Rivestabiliseringen sprøjtes med en spraylim og fikseres på vrangside af stoffet. Efter broderiet er lavet færdigt, trækkes det overskydende stabiliseringsmateriale forsigtigt af.

### Stabilisering, der klippes af

Stabiliseringsmateriale giver broderietprojektet mere stabilitet. Stabilisering, der klippes af egnes til elastiske materialer. Der kan anvendes 1 eller 2 lag. Stabiliseringsmaterialet fås i flere forskellige tykkelser. Stabiliseringen vil blive siddende under større broderede flader. Stabiliseringsmaterialet sprøjtes med en spraylim og fikseres på vrangside af stoffet. Efter broderiet er lavet færdigt, klippes det overskydende stabiliseringsmateriale forsigtigt af.

### Brug af spraylim

Det anbefales at anvende spraylim til alle elastiske og glatte materialer og strik. Det forhindrer at stoffet trækkes og glider fra hinanden. Applikationerne er præcist fastsat af spraylimen. Spraylimen bør ikke anvendes i nærheden af maskinen.

- > Brug limen med omtanke og sprøjt kun på stabiliseringsmaterialet med en afstand på 25 – 30 cm (9 – 12 inch).
- > Læg stoffet og det påsprayed stabiliseringsmateriale glat sammen og tryk det sammen.
- > Mindre dele såsom lommer eller kraver, fikseres på stabiliseringsmaterialet.

- > For at undgå mærker fra broderirammen, f.eks. ved fløj og fleece, sprayeres stabiliseringsmaterialet før det opspændes i rammen.
- > Fikserer de dele, der skal broderes.
- > Fjern limrester, før maskinen startes.

### Spraystivelse til yderligere afstivning

Spraystivelse er ideelt til afstivning af fine, bløde eller løstvævede materialer. Anvend altid en ekstra stabilisering sammen med spraystivelsen.

- > Spray det område, der skal broderes på.
- > Lad stoffet tørre. Hvis det er nødvendigt kan det stryges forsigtigt tørt med strygejernet.

### Brug af strygeindlæg

Strygeindlæg findes i en lang række tykkelser. Det anbefales at vælge et strygeindlæg som løser sig let fra udgangs materialet. Egned til alle stoffer, som let trækkes f.eks. strækmaterialer såsom trikot og jersey.

- > Indlægget stryges på stoffets vrangside, med et varmt strygejern.

### Brug af selvklæbende indlæg

Egned til sarte stoffer som jersey eller silke eller broderiprojekter, som ikke kan spændes i ramme.

- > Indlægget spændes op i broderirammen, så papirsiden vender opad.
- > Rids i papiret med en saks, for at fjerne papiret i rammeområdet.
- > Anbring stoffet på den klæbende side og tryk det sammen.
- > Fjern limrester, før maskinen startes.

### Brug af vandopløseligt stabiliseringsmateriale



Ved blondebroderi anbefales det at opspænde 1 – 3 lag vandopløseligt stabiliseringsmateriale i broderirammen. Da broderimotivet ikke er broderet på noget stof, er det kun trådmotivet, der bliver liggende. Forbind altid først blondemotiver med få sting, ellers falder de fra hinanden.

Vandopløseligt stabiliseringsmateriale er egned til lette stoffer og til fine gennemsigtige materialer, hvor andre indlæg ville skinne igennem samt til blondebroderi. Indlægget fjernes med varmt vand efter broderiet er lavet. Vandopløselig stabilisering giver en ideel beskyttelse af materialer med en tyk eller løkket luv som frotté. Det forhindres tillige at stingene synker ned i materialet og at der opstår synlige løkker mellem stingene.

- > Stabiliseringsmaterialet placeres underside af stoffet.
- > Brug hvis det er nødvendigt en fikseringsspray.
- > Stoffer med luv forstærkes ekstra med et passende indlæg på retsiden og fastgøres med et par hæftesting hvis det er nødvendigt.
- > Spænd alle lagene op i broderirammen.
- > Efter det er broderet, vaskes broderimotivet og blonden lægges fladt til tørre.

### Forberedelse broderiramme

Broderirammen består af en ydre og en indre ramme. Hver broderiramme har en tilsvarende broderiskabelon. Broderiområdet er markeret med 1 cm (0.39 inch) brede kvadrater. Midten og kanterne på midterlinjerne er forsynet med huller. De ønskede markeringer kan overføres til materialet.

- > Midten af broderimotivet markeres på stoffet med en vandopløselig pen.

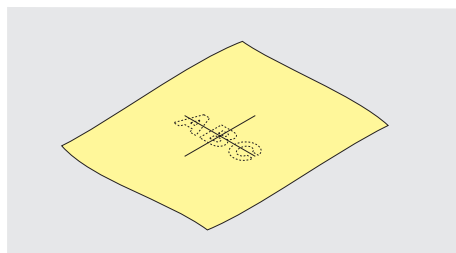

- > Skruen på den yderste ramme løsnes.
- > Den inderste ramme tages ud.
- > Vær sikker på at pilemarkeringerne på de to rammedele er ud for hinanden.
- > Holderen til broderiskabelonen monteres.
- > Broderiskabelonen lægges ind i den inderste ramme så ordet BERNINA befinder sig foran ved pilemarkeringen og den går i hak.

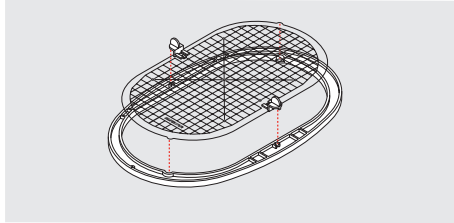

- > Stoffet anbringes under den inderste ramme.
- > Det markerede midtpunkt placeres i centrum af skabelonen.
- > Stoffet og den inderste ramme placeres på den yderste ramme. Pilemarkeringerne på de to rammedele skal være ud for hinanden.

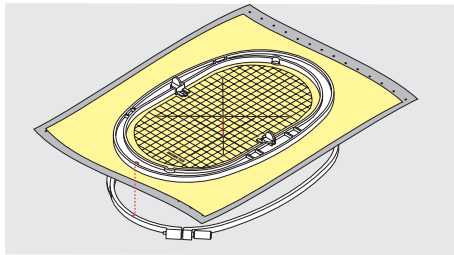

- > Rammerne presses ind i hinanden. Stoffet må ikke forskubbe sig.
- > Stoffet spændes stramt op i broderirammen.
- > Skruen strammes.
- > Broderiskabelonen fjernes fra broderirammen ved hjælp af holderen til broderiskabelonen.
- > For at undgå at ridse friarmen, trykkes den inderste ramme ind i den yderste ramme, så den inderste ramme inklusive stoffet kigger op til 1 mm frem.

### Sæt broderiramme på

- > Nålen hæves.
- > Hæv broderifoden.
- > Den valgte broderiramme holdes med stoffets retside opad og monteringsgrebet til venstre.
- > Placer broderirammen under broderifoden.
- > Pres de to klemmer (1) på broderiramme's monteringsgreb mod hinanden.
- > Placer broderirammen (2) over broderiramme's greb.
- > Tryk broderirammen ned til den sidder fast.
- > Slip monteringsgrebet (1).

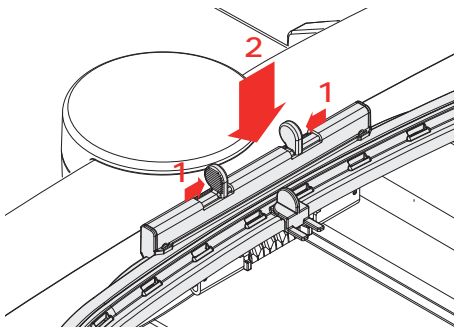

- > For at fjerne broderirammen, presses de to klemmer på broderiramme's monteringsgreb mod hinanden.
- > Løft op for at fjerne broderirammen.

## Centrere broderirammen til nålen

Flytning af broderirammen letter trådning af overtråden, når nålen er i nærheden af broderirammen.



> Tryk på «Broderiramme skærm/Broderiramme valg».



> Tryk på «Centrere broderirammen til nålen».

> Trådning af overtråd.



> Tryk på knappen «Start/Stop» for at bevæge broderirammen tilbage til den sidste position.

## Flyt broderirammen bagud

Det anbefales at flytte broderirammen bagud inden trådning, det gør det nemmere at skifte undertrådsspolen. Derved bliver griberdækslet lettere tilgængeligt.



> Tryk på «Broderiramme skærm/Broderiramme valg».



> Tryk på «Flyt broderirammen bagud».

> Tråd undertråden. (se side 46)



> Tryk på knappen «Start/Stop» for at bevæge broderirammen tilbage til den sidste position. evt. trækkes overtråden bagud.

## Flyt broderimodulet til symodus

Broderimodulet kan placeres, så at det er muligt at sy alle syprojekter med tilsluttet broderimodul.



> Tryk på «Broderiramme skærm/Broderiramme valg».

> Fjern broderirammen.



> Tryk på «Flyt broderirammen til venstre».



> Tryk på «Home».



> Tryk på «Symodus».

## Gitter tænd/sluk

Ved at vise rammens midte og gitterpunkter er det nemmere at placere broderimotivet.



> Tryk på «Broderiramme skærm/Broderiramme valg».



> Tryk på «Gitter tænd/sluk» for at vise rammemidten på skærbilledet.

> Tryk igen på «Gitter tænd/sluk» for at vise gitterpunkterne.

> Tryk igen på «Gitter tænd/sluk» for at skjule rammemidten og gitterpunkterne.

## Vælg motivmidte

Broderirammen placeres, så nålen er nøjagtigt over midten af broderimotivet eller over mønsterbegyndelse.



> Tryk på «Broderiramme skærm/Broderiramme valg».



> Tryk på «Motiv midte» for at placere broderirammen således, at nålen befinder sig nøjagtigt over broderimotivets midte.

> Tryk igen på «Motiv midte» for at placere broderirammen således, at nålen befinder sig nøjagtigt over motivets begyndelse.

## Virtuel placering af broderirammen

Når broderimotivet flyttes, flyttes broderirammen automatisk til den nye placering. Derfor aktiveres ikonet «Flytning af motiv» automatisk og får en gul ramme, når en broderiramme er monteret.

Forudsætning:

- Broderiramme er monteret.



- > Tryk på «Broderiramme skærm/Broderiramme valg».



- > Tryk på «Flytning af motiv» for at deaktivere automatisk flytning af broderirammen, når broderimotivet placeres et nyt sted.
  - «Flytning af motiv» er ikke i en gul ramme.
- > Tryk igen på «Flytning af motiv» for at aktivere automatisk flytning af broderirammen, når broderimotivet placeres et nyt sted.

## 14 Setup-program

### 14.1 Ændre broderiindstillinger i setup-programmet

Yderligere informationer om dette emne i (se side 52).





## 15 Kreativt broderi

### 15.1 Oversigt broderi



- |   |  |   |                          |
|---|--|---|--------------------------|
| 1 | Broderitid/størrelse på broderimotiv                   | 4 | «i-dialog»               |
| 2 | Forstør, reducer eller flyt billedet af broderimotivet | 5 | Broderimotivets niveauer |
| 3 | Broderiområde  |   |                          |

### 15.2 Vælg og udskift broderimotiv



- > Tryk på «Udvalg».



- > Tryk på «Indlæs broderimotiv».
- > Vælg et nyt broderimotiv.

### 15.3 Kontroller broderitid og broderimotiv størrelse

I valgmenuen «Rediger» nederst til venstre (1) er den forventede broderitid i minutter, og bredden og højden af broderimotivet vist i millimeter.

### 15.4 Regulere hastighed

Med hastighedsskyderen kan hastigheden reguleres trinløst.

- > For at reducere hastigheden, skubbes skyderen til venstre.
- > For at forøge hastigheden, skubbes skyderen til højre.

## 15.5 Redigere broderimotiv



### Oversigt redigere broderimotiv



- |    |                                     |    |   |
|----|-------------------------------------|----|---|
| 1  | «Flyt billedet»                     | 11 | «Dupliker»  |
| 2  | «Flyt broderimotiv»                 | 12 | «Uendeligt broderi»   |
| 3  | «Billedet reduceres»                | 13 | «Slet broderimotiv»   |
| 4  | «Billedet forstørres»               | 14 | «Mønsterplacering»  |
| 5  | «Flyt broderimotiv»                 | 15 | «Kontroller broderimotiv størrelse»                               |
| 6  | «Rotere broderimotiv»               | 16 | «WordArt»<br>(aktiv ved valg af en tekst)                         |
| 7  | «Ændre størrelse på broderimotivet» | 17 | «Gruppering af broderimotiver»                                    |
| 8  | «Præcis punktplacering»             | 18 | «Ændring af rækkefølgen i<br>broderimotivkombinationen»           |
| 9  | «Spejlvending venstre/højre»        | 19 | «Ændre stingtype/stingtæthed»                                     |
| 10 | «Spejlvending op/ned»               | 20 | «Justering af broderimotiv»<br>(aktiv ved valg af en kombination) |



### Forstør billedet af broderimotivet

Billedet af broderimotivet kan forstørres. Billedet kan tilpasses med eller uden ændring af broderiets placering.

- > Vælg broderimotiv.
-  > Tryk på «Billedet forstørres» for at redigere broderimotivets visning.
-  > Tryk 1 til 4x på «Billedet forstørres» for at forstørre visningen af broderimotivet ét trin pr. gang.
-  > Tryk 1 til 4x på «Billedet reduceres» for at gå tilbage til redigeringsmodus.



### Reducere billedet af broderimotivet

Billedet af broderimotivet kan reduceres. Billedet kan tilpasses med eller uden ændring af broderiets placering.

- > Vælg broderimotiv.
-  > Tryk på «Billedet forstørres» for at redigere broderimotivets visning.
-  > Tryk 1 - 4x på «Billedet reduceres» for at reducere den forstørrede visning af broderimotivet ét trin pr. gang.



## Flyt billedet af broderimotivet

Billedet af broderimotivet kan flyttes. Billedet kan tilpasses med eller uden ændring af broderiets placering.

- > Vælg broderimotiv.
-  > Tryk på «Billedet forstørres» for at aktivere «Flyt billedet».
  - «Flyt billedet» er aktiv (mørkegrå).
- > Flyt visningen af broderimotivet.
  - Broderiets placering ændres ikke.
-  > Tryk på «Billedet reduceres» for at gå tilbage til redigeringsmodus.

## Flyt det forstørrede billede af broderimotivet

Billedet af broderimotivet kan flyttes. Billedet kan tilpasses med eller uden ændring af broderiets placering.

- > Vælg broderimotiv.
-  > Tryk på «Billedet forstørres» for at vise ikonet «Flytning af søm».
-  > Tryk på «Flyt broderimotiv».
  - Ikonet bliver mørkegråt.
- > Flyt visningen af broderimotivet.
  - Broderiets placering ændres.
-  > Tryk på «Billedet reduceres» for at gå tilbage til redigeringsmodus.



## Flyt broderimotiv

- > Vælg broderimotiv.
-  > Tryk på «i-dialog».
-  > Tryk på «Flyt broderimotiv».
  - > Drej på «øverste multifunktionsknop» for at flytte broderimotivet i tværetning (vandret) i 1/10 mm-trin.
  - > Drej på «nederste multifunktionsknop» for at flytte broderimotivet i længderetning (lodret) i 1/10 mm-trin, eller tryk på broderimotivet, bliv ved med at trykke, og flyt broderimotivet frit.
    - Forskydningen vises i ikonerne med de gule rammer.



-  > Tryk på «Centrering af broderimotiv».
  - Broderimotivet vil igen blive flyttet tilbage i midten af broderirammen.

## Rotere broderimotiv

- > Vælg broderimotiv.
-  > Tryk på «i-dialog».
-  > Tryk på «Rotere broderimotiv».
  - > Du roterer broderimotivet med uret ved at dreje «øverste multifunktionsknop» eller «nederste multifunktionsknop» mod højre.

- > Du roterer broderimotivet mod uret ved at dreje «øverste multifunktionsknap» eller «nederste multifunktionsknap» mod venstre.
- > Du roterer broderimotivet i 90°-trin ved at trykke på «Rotation af broderimotiv +90°».

+90

## Ændre broderimotiv størrelsen proportional



For en optimal stingkvalitet anbefales det at ændre broderiets størrelse med højst 20 %.

Hvis broderimotivet skal øges med mere end 20%, skal broderimotivet tilpasses med et separat broderisoftware og genindlæses på maskinen.

- > Vælg broderimotiv.
- > Tryk på «i-dialog».
- > Tryk på «Ændre størrelse på broderimotivet».
- > Tryk på «Bevarelse af proportioner», hvis «Bevarelse af proportioner» ikke vises med hvid ramme.
  - «Bevarelse af proportioner» vises med hvid ramme.



- > For at forstørre broderimotivet proportionalt drejes «øverste/nederste multifunktionsknap» mod højre.
- > For at reducere broderimotivet proportional, drejes «øverste/nederste multifunktionsknap» mod venstre.

## Ændre broderimotiv størrelsen uproportionalt



For en optimal stingkvalitet anbefales det at ændre broderiets størrelse med højst 20 %.

Hvis broderimotivet skal øges med mere end 20%, skal broderimotivet tilpasses med et separat broderisoftware og genindlæses på maskinen.

- > Vælg broderimotiv.
- > Tryk på «i-dialog».
- > Tryk på «Ændre størrelse på broderimotivet».



- > Tryk på «Bevarelse af proportioner», hvis «Bevarelse af proportioner» vises med hvid ramme.
  - «Bevarelse af proportioner» vises ikke med hvid ramme.



- > Drej «Øverste multifunktionsknap» mod højre for at gøre broderimotivet bredere.
- > Drej «Øverste multifunktionsknap» mod venstre for at gøre broderimotivet smallere.
- > Drej «Nederste multifunktionsknap» mod højre for at gøre broderimotivet længere.
- > Drej «Nederste multifunktionsknap» mod venstre for at gøre broderimotivet kortere.

### Spejlvending af broderimotivet

Broderimotivet kan spejles både vertikalt /lodret og horisontalt/vandret.

- > Vælg broderimotiv.
- > Tryk på «i-dialog».



- > Tryk på «Spejlvending venstre/højre» for at spejle broderimotivet vandret.



- > Tryk på «Spejlvending op/ned» for at spejle broderimotivet lodret.

### Ændre stingtype

Er stingene i satinsømmen for lange, kan de laves om til fyldningssøm.

- > Vælg broderimotiv.
- > Tryk på «i-dialog».



- > Tryk på «Ændre stingtype/stingtæthed».



- > Tryk på kontakten øverst på skærmen (1) for at ændre satinsting til stikkesting.
- > Indstil og bekræft stinglængden (2).

## Ændre stingtæthed

Er satinsømmen for kompakt, kan stingtætheden ændres.

- > Vælg broderimotiv.
- > Tryk på «i-dialog».



- > Tryk på «Ændre stingtype/stingtæthed».



- > Indstil stingtæthed (1).

## Kontroller broderimotivets størrelse og placering

Det kan kontrolleres, om størrelsen af broderimotivet passer til den tiltænkte position/placering på stoffet. Punkter der ligger udenfor broderirammen, bliver ikke kontrolleret.

- > Vælg broderimotiv.
- > Tryk på «i-dialog».



- > Tryk på «Kontroller broderimotiv størrelse».
  - Broderirammen flyttes, indtil nålen er på den position, der vises på skærmen.





- > Tryk på den passende pil for at vælge det ønskede hjørne på broderimotivet.
  - Broderirammen flyttes, indtil nålen er på den position, der vises på skærmen. Hvis broderimotivet endnu ikke er placeret korrekt, kan placeringen ændres med "øverste/nederste multifunktionsknop", og alle broderimotivplaceringerne kan kontrolleres igen.





- > Tryk på «Motiv midte» for at flytte nålen til midten af broderimotivet.
- > Drej på «øverste multifunktionsknop» for at flytte broderimotivet vandret.
- > Drej på «nederste multifunktionsknop» for at flytte broderimotivet lodret.

## Uendeligt broderi

Til uendeligt broderi er det en fordel at bruge Broderiramme Mega eller Broderiramme Maxi. I så fald skal broderiprojektet ikke spændes om så ofte. Det anbefales at tegne hjælpelinjer på materialet og bruge skabelonen til opspænding. Hjælpelinjerne skal være parallelle med linjerne på skabelonen. I det følgende eksempel anvendes den medfølgende ramme.

- > Vælg broderimotiv.
- > Tryk på «i-dialog».
-  > Tryk på «Uendeligt broderi».
  - Broderimotivet duplikeres i det optimale antal, som passer til broderirammen.
  - Der tilføjes de referencepunkter, som er nødvendige, når materialet skal spændes op igen.
- > Indsæt flere referencepunkter med piletasterne (1) efter behov.
- > Tryk på «Minus»/«Plus» (2) for at indstille antallet af broderimotiver.
- > Tryk på «Minus»/«Plus» (3) for at indstille afstanden mellem broderimotiverne.
-  > Tryk på «Tilpasning af broderimotivets størrelse til rammen» (4) for automatisk at tilpasse alle broderimotiver til broderirammen.
-  > Tryk på «Bekræft».



-  > Tryk på «i-dialog».
-  > Tryk på «Broderi».
-  > Tryk på knappen «Start/Stop», og brodér det uendelige broderi.
  - Broderimotivet skal være færdigbroderet.

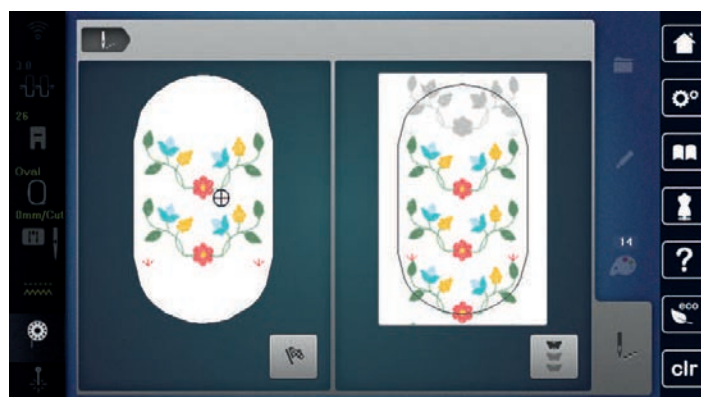



- > Tryk på «Uendeligt broderi», når referencepunkterne er broderet.
  - En animation viser, at materialet skal genopspændes.

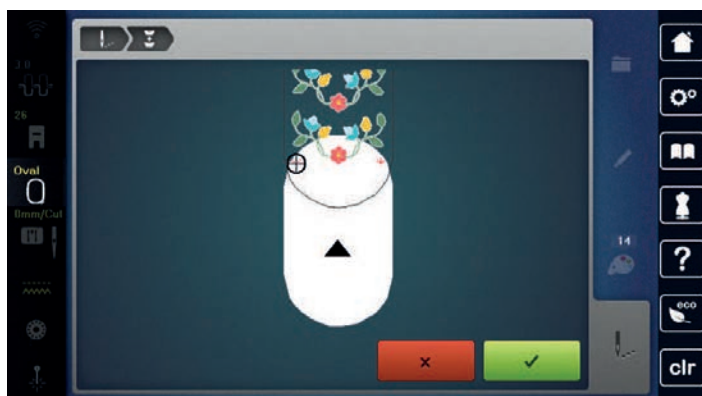

- > Fjern broderirammen, og genopspænd stoffet, så de broderede referencepunkter er øverst i broderirammen, og referencepunkterne er mindst 3 cm (1,18 inch) fra broderiramens øverste kant.
- > Monter broderirammen.
- ✓ > Tryk på «Bekræft».
  - Broderirammen flyttes automatisk tæt på referencepunktet.
  - Ikonet «AUTO» er aktiveret, og broderirammen flyttes automatisk tæt på det sidste referencepunkt.
- > Brug piletasterne til at bestemme, på hvilken side af den broderede del det næste referencepunkt skal placeres.
- > Drej på «Øverste multifunktionsknop» eller «Nederste multifunktionsknop» for at placere broderirammen nøjagtigt.



- > Tryk på «Bekræft».



- > Tryk på knappen «Start/Stop», og fortsæt med at brodere.
- > Gentag disse trin, indtil den ønskede længde på borten er nået.

### Duplikere broderimotiv



- > Vælg broderimotiv.
- > Tryk på «i-dialog».





- > Tryk på «Dupliker».
- Broderimotivet (1) fordobles (2).



### Placering af broderimotiver

Broderimotiver kan placeres i forskellige, fastlagte former.

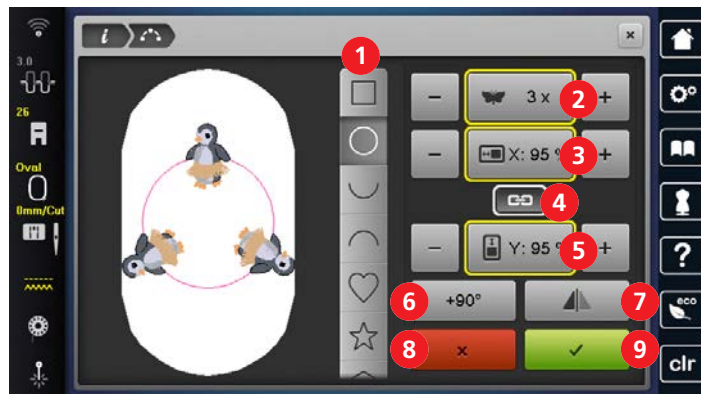

- |                               |                            |
|-------------------------------|----------------------------|
| 1 «Former»                    | 6 «Rotere broderimotiv»    |
| 2 «Antal mønstre»             | 7 «Spejlvend broderimotiv» |
| 3 «Formens bredde»            | 8 «Afbryd»                 |
| 4 «Bevarelse af proportioner» | 9 «Bekræft»                |
| 5 «Formens højde»             |                            |

- > Vælg broderimotiv eller kombination.
- > Vælg form til placering af broderimotiverne.
- > Indstil antallet af broderimotiver.
- > Indstil formens højde og bredde.
- > Roter eller spejlvend broderimotivet. Ved rotation roteres broderimotivet med uret i 90°-trin. Ved spejling spejles hvert andet broderimotiv horisontalt

### Slet broderimotiv

Det aktive broderimotiv bliver slettet.



- > Vælg broderimotiv.
- > Tryk på «i-dialog».



- > Tryk på «Slet».

## Fortryd indtastning

Alle indtastninger kan fortrydes trinvist og også gendannes.

Forudsætning:

- Et broderimotiv er valgt, og ændringerne er foretaget.



- > Tryk på «Fortryd indtastninger» for at fortryde den sidste indtastning.
- > Tryk flere gange på «Fortryd indtastninger» for at fortryde de sidste indtastninger én efter én.



- > Tryk på «Gendan indtastninger» for at gendanne den sidste indtastning.
- > Tryk flere gange på «Gendan indtastninger» for at gendanne de sidste indtastninger én efter én.

## 15.6 Præcis punktplacering

### Placering af broderimotiv ved hjælp af 2 rasterpunkter

Med denne funktion kan du positionere broderimotiver nøjagtigt på stoffet ved hjælp af 2 rasterpunkter.

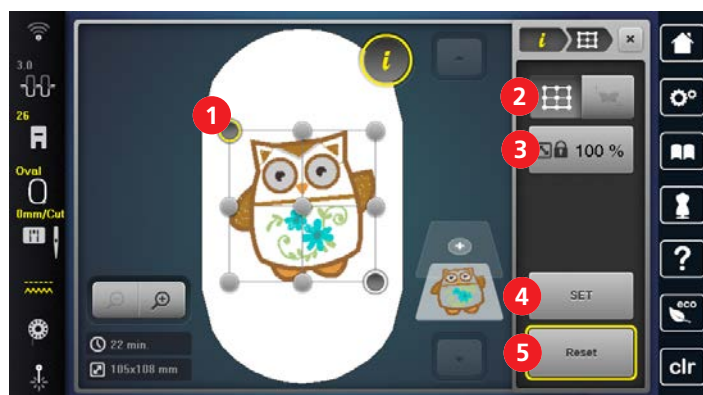

- |   |  |   |         |
|---|--|---|---------|
| 1 | Rasterpunkt                              | 4 | «Sæt»   |
| 2 | «Gitterpunktplacering»                   | 5 | «Reset» |
| 3 | «Bevarelse af broderimotivets størrelse» |   |         |

Forudsætning:

- To vilkårlige rasterpunkter i broderimotivet markeres på stoffet med kridt eller en vandopløselig stift. Området eller stedet, hvor broderimotivet skal placeres, skal kunne ses tydeligt.
- Den monterede broderiramme er valgt.

- > Vælg broderimotiv.
- > Indstil broderimotivets størrelse, så det passer til rammen, og indstil position og retning.
- > Tryk på «i-dialog».



- > Tryk på «Præcis punktplacering».



- > Tryk på «2-punkts placering».



- > Tryk på «Gitterpunktplacering».
- Broderimotivet får et raster med rasterpunkter.



- > Vælg det første rasterpunkt (omdrejningspunkt), og positionér nålen over den pågældende markering på stoffet ved hjælp af multifunktionsknapperne. Laseren kan tændes for at positionere nålen mere nøjagtigt.



- > Tryk på «Sæt» for at bekræfte positionen.
- Punktet skifter farve og fastgøres.
- > Vælg det næste rasterpunkt, og positionér nålen over den pågældende markering på stoffet.

SET

- > Tryk på «Sæt» for at bekræfte positionen.
  - Markeringen af punkterne resettes.
  - Punkterne kan sættes igen for at tilpasse brodermotivets placering yderligere.
  - Broder motivet er placeret og kan broderes.

### Placering af brodermotiv ved hjælp af 2 frit placerede punkter

Med denne funktion kan du positionere broder motiver nøjagtigt på stoffet ved hjælp af 2 frit placerede punkter.



- |   |   |   |         |
|---|---|---|---------|
| 1 | Positionspunkt                          | 4 | «Sæt»   |
| 2 | «Fri punktplacering»                    | 5 | «Reset» |
| 3 | «Bevarelse af brodermotivets størrelse» |   |         |

Forudsætning:

- To vilkårlige punkter i broder motivet markeres med kridt eller en vandopløselig stift. Området eller stedet, hvor broder motivet skal placeres, skal kunne ses tydeligt.
- Den monterede broderiramme er valgt.

- > Vælg broder motiv.
- > Indstil broder motivets størrelse, så det passer til rammen, og indstil position og retning.
- > Tryk på «i-dialog».



- > Tryk på «Præcis punktplacering».



- > Tryk på «2-punkts placering».



- > Tryk på «Fri punktplacering».
- > Sæt det første (omdrejningspunkt) inde i broder motivet.
  - Positionspunktet vises.
- > Positionér nålen over den pågældende markering på stoffet ved hjælp af multifunktionsknapperne. Laseren kan tændes for at positionere nålen mere nøjagtigt.

SET

- > Tryk på «Sæt» for at bekræfte positionen.
  - Punktet skifter farve og fastgøres.
- > Vælg broder motivets næste positionspunkt, og positionér nålen over den pågældende markering på stoffet.

SET

- > Tryk på «Sæt» for at bekræfte positionen.
  - Punkterne skjules.
  - Punkterne kan sættes igen for at tilpasse broder motivets placering yderligere.
  - Broder motivet er placeret og kan broderes.

## Placering af broderimotiv formgivet i en firkant

Med denne funktion kan broderimotiver placeres nøjagtigt på stoffet inden for en firkantet begrænsning. Samtidig indsættes broderimotivet med passende formgivning inden for begrænsningen.

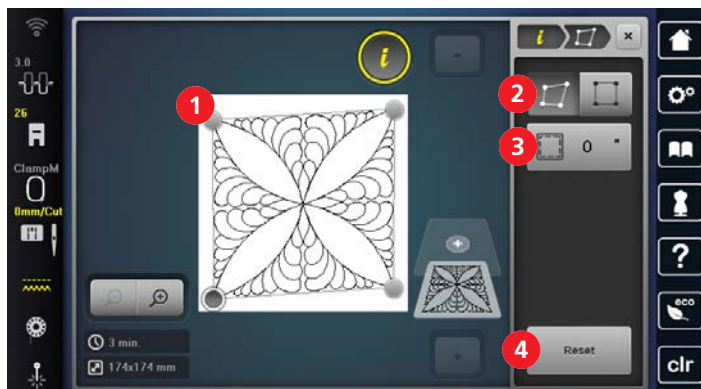

- |   |               |   |                     |
|---|---------------|---|---------------------|
| 1 | Hjørnepunkt   | 3 | «Indvendig afstand» |
| 2 | «Formgivning» | 4 | «Reset»             |

Forudsætning:

- Broderimotivets fire hjørnepunkter er markeret på stoffet med kridt eller en vandopløselig stift. Området eller stedet, hvor broderimotivet skal placeres, skal kunne ses tydeligt.
- Den monterede broderiramme er valgt.

> Vælg broderimotiv.

> Indstil broderimotivets størrelse, så det passer til rammen, og indstil position og retning.

> Tryk på «i-dialog».



> Tryk på «Præcis punktplacering».



> Tryk på «4-punkts placering».



> Tryk på «Formgivning».

> Vælg et hjørnepunkt, og positionér nålen over den pågældende markering på stoffet ved hjælp af multifunktionsknapperne. Laseren kan tændes for at positionere nålen mere nøjagtigt.

> Vælg det næste hjørnepunkt, og positionér nålen.



> Indstil om nødvendigt den indvendige afstand.

– Broderimotivet er placeret og kan broderes.

## Placering af broderimotiv proportionalt i en firkant

Med denne funktion kan broderimotiver positioneres nøjagtigt på stoffet inden for en firkantet begrænsning. Samtidig indsættes broderimotivet proportionalt og centreret inden for begrænsningen.

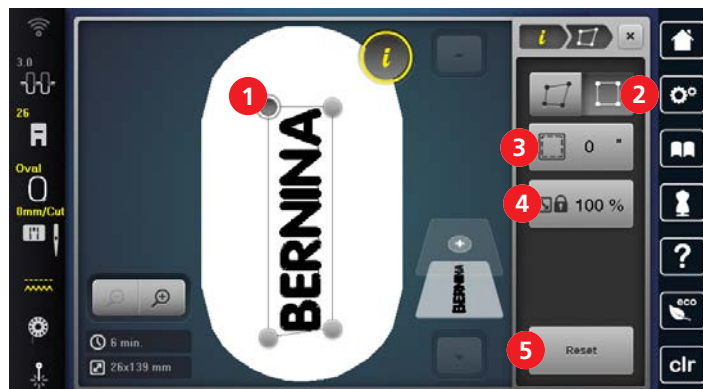

- |   |                     |   |  |
|---|---------------------|---|--|
| 1 | Hjørnepunkt         | 4 | «Bevarelse af broderimotivets størrelse» |
| 2 | «Isætning»          | 5 | «Reset»                                  |
| 3 | «Indvendig afstand» |   |  |

Forudsætning:

- Broderimotivets fire hjørnepunkter er markeret på stoffet med kridt eller en vandopløselig stift. Området eller stedet, hvor broderimotivet skal placeres, skal kunne ses tydeligt.
  - Den monterede broderiramme er valgt.
- > Vælg broderimotiv.
- > Indstil broderimotivets størrelse, så det passer til rammen, og indstil position og retning.
- > Tryk på «i-dialog».



- > Tryk på «Præcis punktplacering».



- > Tryk på «4-punkts placering».



- > Tryk på «Isætning».
- > Vælg et hjørnepunkt, og positionér nålen over den pågældende markering på stoffet ved hjælp af multifunktionsknapperne. Laseren kan tændes for at positionere nålen mere nøjagtigt.



- > Vælg det næste hjørnepunkt, og positionér nålen.
- > Indstil om nødvendigt den indvendige afstand.
- Broderimotivet er placeret og kan broderes.

## 15.7 Kombinere broderimotiver

### Kombinere broderimotiver

Flere broderimotiver kan kombineres med hinanden.

- > Vælg broderimotiv.



> Tryk på «Tilføj motiv».



> Vælg endnu et broderimotiv.

### Slet enkelt broderimotiv

Forudsætning:

- Du har oprettet en broderimotivkombination.
- > Tryk på det ønskede broderimotiv i broderimotivniveauets område (1), bliv ved med at trykke, og skub motivet udad.
  - Der åbnes et nyt vindue.



> Tryk på «Bekræft» for at slette det valgte broderimotiv.

### Duplikere broderimotiv

- > Vælg broderimotiv.
- > Tryk på «i-dialog».



- > Tryk på «Dupliker».
  - Broderimotivet (1) fordobles (2).



## Dupliker en kombination

Når en kombination kopieres, kan de enkelte broderimotiver ikke længere vælges.



- > Vælg broderimotiv.
- > Tryk på «Tilføj motiv».
- > Vælg endnu et broderimotiv.
- > Vælg kombination (1).



- > Tryk på «i-dialog».



- > Tryk på «Dupliker».
  - Kombinationen fordobles (2).



## Gruppere broderimotiver

Broderimotiver kan tilføjes til en gruppe eller fjernes fra gruppen. De grupperede broderimotiver kan redigeres som ét broderimotiv.

Broderimotivernes rækkefølge i gruppen kan ændres. (se side 161)

Hvis grupperingen af et broderimotiv er blevet opløst, dvs. broderimotivet er blevet opdelt i forskellige elementer/farver, sammenlægges farverne ikke, hvis motivet grupperes igen. Ved skrifttyper skal længden på forbindelsesstingene først indstilles på 1 i setup. På den måde fungerer opløsningen af gruppen for alle bogstaver.

- > Opret en broderimotivkombination.
- > Vælg broderimotiv (1) i broderimotivkombinationen.

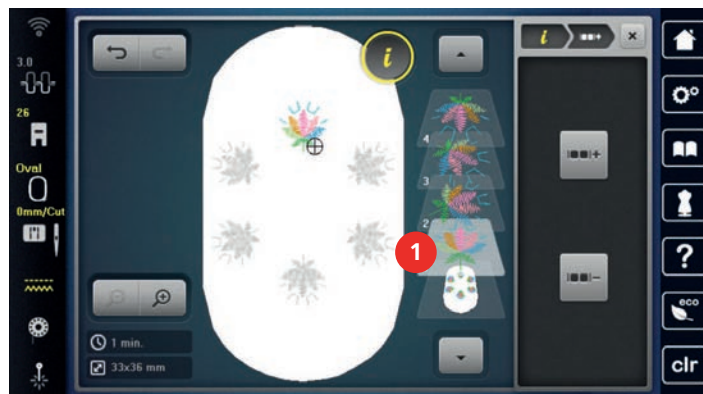

- > Tryk på «i-dialog».



- > Tryk på «Gruppering af broderimotiver».



- > Tryk på «Gruppering».
  - Broderimotivet over det valgte broderimotiv tilføjes til broderimotivgruppen.



- > Vælg broderimotivgruppe.
- > Tryk på «Opløsning af gruppe».
  - Grupperingen opløses.

eller

- > Opret en broderimotivkombination.
- > Vælg alle broderimotiver (2).

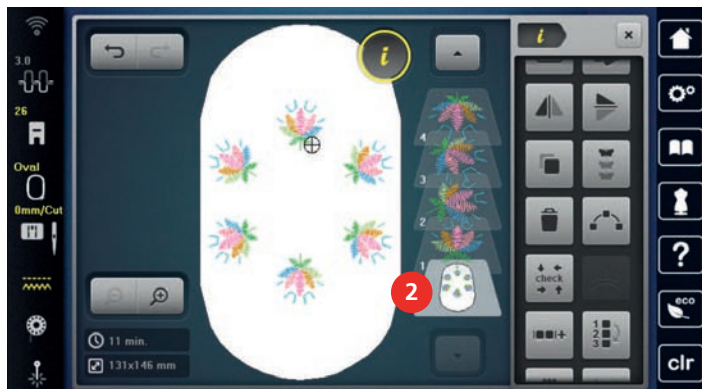

- > Tryk på «i-dialog».



- > Tryk på «Gruppering».
  - Alle broderimotiver tilføjes til broderimotivgruppen.

- > Vælg broderimotivgruppe.



- > Tryk på «Opløsning af gruppe».
  - Grupperingen opløses.

## Justering af broderimotiv

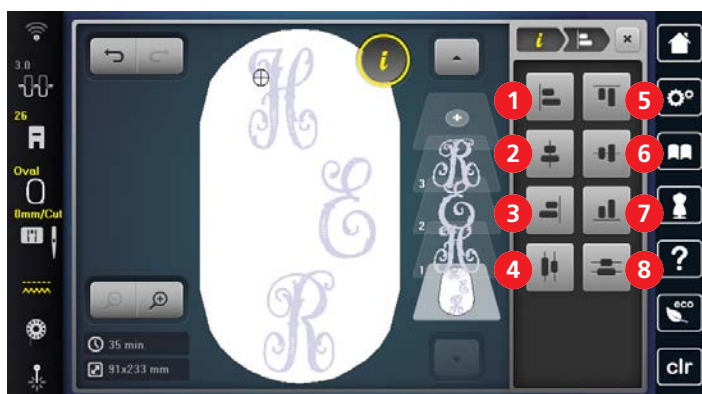

- 1 «Vandret venstrejustering»
- 2 «Vandret centrering»
- 3 «Vandret højrejustering»
- 4 «Fordel vandret centreret»

- 5 «Lodret justering øverst»
- 6 «Lodret centrering»
- 7 «Lodret justering nederst»
- 8 «Fordel lodret centreret»

Forudsætning:

- Broderimotivkombinationen er oprettet, eller motivet er ugrupperet.

- > Vælg kombination.
- > Tryk på «i-dialog».



- > Tryk på «Justering af broderimotiv».
- > Juster broderimotivet.



## Ændre rækkefølgen i en broderimotivkombination

Broderimotivernes rækkefølge i broderimotivkombinationen kan ændres.

Forudsætning:

- Broderimotivkombinationen er oprettet, eller motivet er ugrupperet.

> Tryk på «i-dialog».



> Tryk på «Ændring af rækkefølgen i broderimotivkombinationen».

> Vælg det ønskede broderimotiv, og flyt det til den passende position.

## 15.8 Skriv en tekst

### Oversigt broderiskrift

Broderimotiv		Navn
<b>ABC</b>		Rounded Sans
<i>ABC</i>		Curly
<b>ABC</b>		Deco Block
<b>ABC</b>		Condensed Sans
<b>ABC</b>		Happy Times
<i>ABC</i>		Bamboo
<i>ABC</i>		Lisa
<i>ABC</i>		Zuerich
<b>ABC</b>		Flare Serif
<i>ABC</i>	<i>ABC</i>	Anniversary
<b>ABC</b>	<b>ABC</b>	Swiss Block
ABC		Quilt Block
<b>ABC</b>		Old English
<b>ABC</b>		King Charles

Broderimotiv		Navn
ABC		Alice
ABC	ABC	Drifter
ABC	ABC	Childs Play
ABC		Victoria
ABC		Chicago
АБВ	АБВ	Russian Textbook

### Skriv en tekst



- |                     |                             |
|---------------------|-----------------------------|
| 1 «Række op»        | 7 «Små bogstaver»           |
| 2 Indtastningsfelt  | 8 «Tal og matematiske tegn» |
| 3 «Række ned»       | 9 «Specialtegn»             |
| 4 «Slet»            | 10' «Afbryd»                |
| 5 Linjeskift        | 11 «Bekræft»                |
| 6 «Store bogstaver» |                             |



En tekst broderes altid i én farve. Grupperingen skal opløses for at brodere enkeltbogstaver eller enkeltord i en anden farve.

En tekst kan placeres hvor som helst inden for broderirammen. Hvis broderimotivet er anbragt uden for broderiområdet, bliver broderirammen vist med rødt på skærmen. På broderiramme skærmen kan du kontrollere, om broderimotivet kan broderes med en anden ramme. Hvis en tekst ikke passer ind i en broderiramme, kan enkelte tekstlinjer eksempelvis kombineres og placeres under hinanden. Med linjeskift er tekster op til 10 linjer mulige.



- > Vælg «Skrifttyper».
- > Vælg broderialfabet.
- > Indtast og bekræft teksten.

### Redigering af tekst med én linje



- 1 «Tegnafstand»
- 2 «Bue med tekst»

Forudsætning:

- En tekst på en linje er oprettet.
- > Vælg broderimotiv.
- > Tryk på «i-dialog».



- > Tryk på «WordArt».
- > Rediger teksten. Tegnafstanden og tekstkrumningen kan indstilles med multifunktionsknapperne.

### Redigering af tekst med flere linjer



- 1 «Tegnafstand»
- 2 «Linjeafstand»
- 3 «Venstrejustering af tekst»
- 4 «Centrering af tekst»
- 5 «Højrejuster tekst»

Forudsætning:

- En tekst på flere linjer er oprettet.
- > Vælg broderimotiv.
- > Tryk på «i-dialog».



- > Tryk på «WordArt».
- > Rediger teksten. Tegnafstanden og linjeafstanden kan indstilles med multifunktionsknapperne.

## 15.9 Ændre broderimotiv farver

### Oversigt farve ændringer

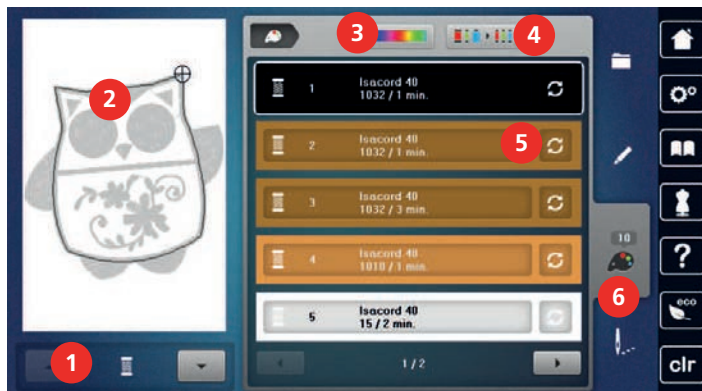

- |   |                             |   |                              |
|---|-----------------------------|---|------------------------------|
| 1 | «Farve information»         | 4 | «Tildel trådmærke»           |
| 2 | Preview af den valgte farve | 5 | «Ændring af farve/producent» |
| 3 | «Farvehjul»                 | 6 | «Farveinformationer»         |

### Ændre farve



En tekst broderes altid i én farve. Grupperingen skal opløses for at brodere enkeltbogstaver eller enkeltord i en anden farve.



- > Vælg broderimotiv.
- > Tryk på «Farveinformationer».



- > Tryk på «Ændring af farve/producent» ved siden af den farve, der skal ændres.



- > Tryk på «Farvevalg ved hjælp af nummer» for at vælge farve ved at indtaste farvenummeret.
- > Vælg den ønskede farve.



- > Tryk på «Farveinformationer» for at overtage farvevalget.

### Ændre farve med farvehjulet



- > Tryk på «Farveinformationer».
- > Tryk på «Farvehjul» (1).

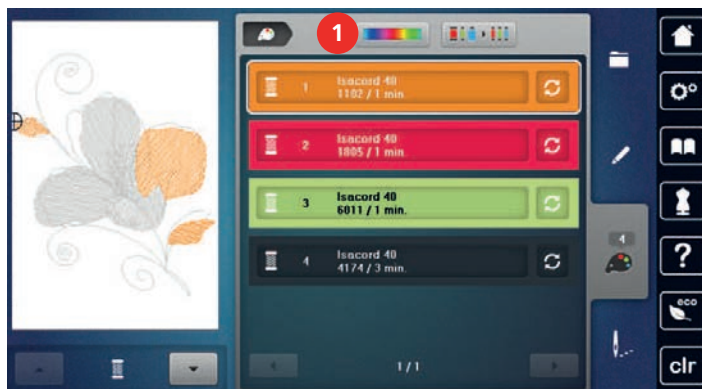

- > Drej knappen (2) med uret eller mod uret for at ændre brodermotivets farver.

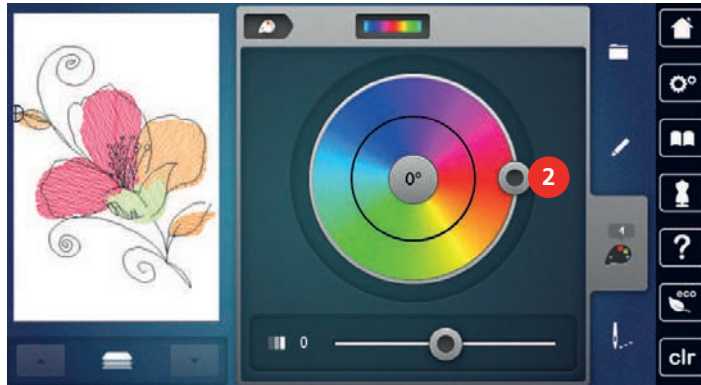

- > Tryk på værdien i midten af farvecirklen for at fortryde ændringerne.
- > Flyt skyderen (3) for at ændre farvernes lysstyrke.

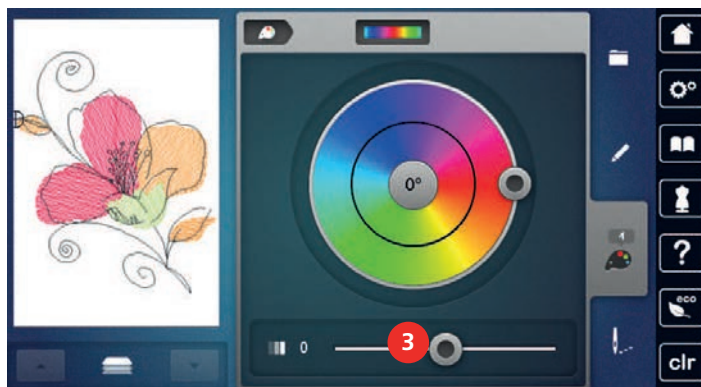

- > Tryk på «Rediger».
  - Indstillingerne overtages, og broderimotivet med de nye farver er synligt.

### Ændre trådmærke



- > Vælg broderimotiv.
- > Tryk på «Farveinformationer».



- > Tryk på «Ændring af farve/producent».
- > Rul til venstre og højre for at vise flere trådmærker.



- > Tryk på «Tildel trådmærke».
  - Alle trådfarver i det valgte broderimotiv, bliver ændret til det valgte trådmærke.

## 15.10 Broderimotivet broderes

### Oversigt broderimenu

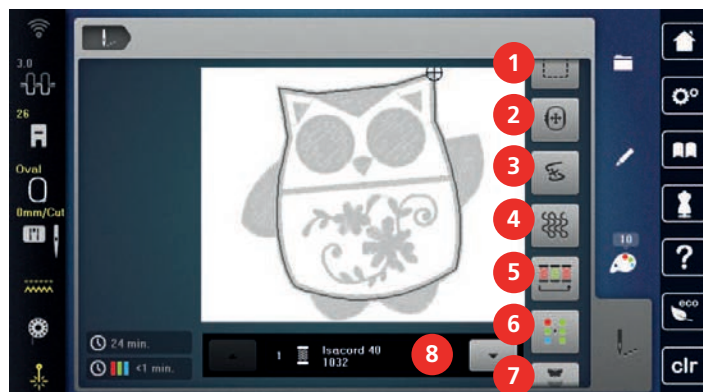

- |   |                      |   |                                     |
|---|----------------------|---|-------------------------------------|
| 1 | «Risting»            | 5 | «Gruppering af trådfarver»          |
| 2 | «Flyt broderiramme»  | 6 | «Flerfarvet broderimotiv tænk/sluk» |
| 3 | «Broderiforløb»      | 7 | «Uendeligt broderi»                 |
| 4 | «Quiltindstillinger» | 8 | «Farve information»                 |

### Rifunktion

Ristingene kan sys langs broderirammen eller broderimotivet. Det holder stof og stabiliseringsmaterialet bedre sammen.



- > Vælg broderimotiv.
- > Tryk på «Broderi».



- > Tryk på «Risting» for at sy risting langs broderimotivet.



- > Tryk på «Hæftning langs broderimotiv» for at sy risting langs broderirammen.



- > Tryk på «Hæftning langs broderiramme» for at deaktivere risting.

### Flyt broderiramme

Er et broderimotivet for stort, kan det forskydes ved at spænde det op så mange gange som nødvendigt.



- > Vælg broderimotiv.
- > Tryk på «Broderi».



- > Tryk på «Flyt broderiramme».
- > Drej på «øverste multifunktionsknap» for at flytte broderirammen vandret.
- > Drej på «nederste multifunktionsknap» for at flytte broderirammen lodret.



- > Tryk på «Broderi» i historikforløbet for at overtage indstillingerne.

### Broderiforløb ved trådbrud

Hvis tråden knækker, kan du ved hjælp af kontrolfunktionen broderiforløb, igen placere nålen i broderimotivet.

- > Vælg broderimotiv.



> Tryk på «Broderi».



> Tryk på «Broderiforløb».

– I den venstre del af skærmen vises et komprimeret billede af broderimotivet. På den højre side er broderimotivet vist forstørret.

> Vælg den ønskede position i det kompakte billede.

> Drej på «Øverste multifunktionsknap» for at flytte rammen sting for sting.

> Drej på «Nederste multifunktionsknap» for at flytte rammen i store trin.

– Tallet i ikonet med den gule ramme viser antallet af sting i broderiforløbet.



> Tryk på «Stingposition ved hjælp af nummer» for at vælge det ønskede sting vha. indtastning.

## Aktivering af quilteindstillinger

Funktionen er deaktiveret som standard, og indstillingerne for trådclip overtages fra broderiindstillingerne i setup-programmet. Når funktionen aktiveres, bliver de indstillinger, som er nødvendige til quiltning, aktive, uafhængigt af indstillingerne i setup-programmet:

- særlige hæftesting (medmindre broderimotiv indeholder programmerede sting med hæftesting)
- trådclip er deaktiveret
- funktionen Fjern tråd er deaktiveret

> Vælg broderimotiv.



> Tryk på «Broderi».



> Tryk på «Quiltindstillinger» for at aktivere funktionen.

> Tryk igen på «Quiltindstillinger» for at deaktivere funktionen.

## Reducere farveskift

Hvis broderimotiverne overlapper hinanden, kan farveskiftet **ikke** reduceres.

> Vælg broderimotiv.



> Tryk på «Broderi».



> Tryk på «Gruppering af trådfarver».

– Identiske farver i broderimotivet samles til én farve.

– Hvis broderimotivet ikke broderes færdigt, og maskinen slukkes, skal funktionen aktiveres igen, før der broderes videre.

## Flerfarvet broderimotiv tænk/sluk

Flerfarvede broderimotiver kan også broderes monokrom.

> Vælg broderimotiv.



> Tryk på «Broderi».



> Tryk på «Flerfarvet broderimotiv tænk/sluk».

– Broderimotivet broderes monokrom.

## Uendeligt broderi

Gør det muligt at brodere allerede påbegyndte uendelige broderier, selvom maskinen har været slukket og tændt.

Forudsætning:

- Der skal være gemt et uendeligt broderimotiv i en selvstændig hukommelse. Broderimotivet skal indeholde referencepunkter.

- > Vælg et uendeligt broderimotiv fra den selvstændige hukommelse.
- > Tryk på «Broderi».



- > Tryk på «Uendeligt broderi».

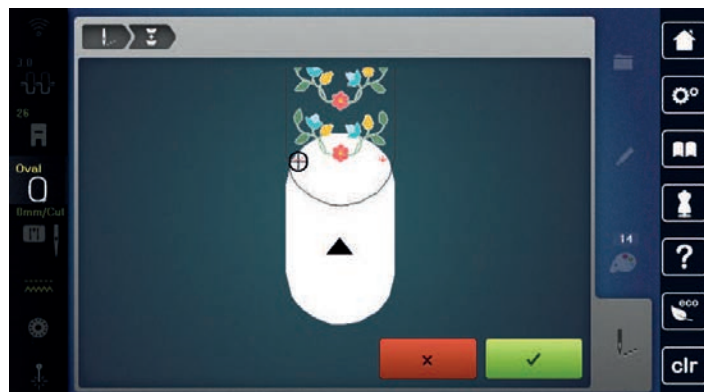

- > Fjern broderirammen, og genopspænd stoffet, så de broderede referencepunkter er øverst i broderirammen, og referencepunkterne er mindst 3 cm (1,18 inch) fra broderiramens øverste kant.
- > Monter broderirammen.
- > Tryk på «Bekræft».
  - Broderirammen flyttes automatisk tæt på det sidste sting.
  - Ikonet «AUTO» er aktiveret, og broderirammen flyttes automatisk tæt på det sidste referencepunkt.
- > Brug piletasterne til at bestemme, på hvilken side af den broderede del det næste referencepunkt skal placeres.
- > Drej på «Øverste multifunktionsknap» eller «Nederste multifunktionsknap» for at placere broderirammen nøjagtigt.



- > Tryk på «Bekræft».
- > Tryk på knappen «Start/Stop», og fortsæt med at brodere.
- > Gentag disse trin, indtil den ønskede længde på borten er nået.

### Farve information

Hver farve af et broderimotiv kan vælges individuelt. Broderirammen flytter da til det første sting i den aktive farve. Den aktive farve kan således broderes individuelt eller i en anden rækkefølge.

- > Vælg broderimotiv.
- > Tryk på «Broderi».
- > Rul op og ned for at vælge broderimotivets næste eller forrige farve.



## 15.11 Friarmsbroderi

Friarmsbroderi er broderi på lukkede og rørformede stoffer eller beklædningsstykker, som under broderingen er placeret rundt om friarmen på broderimaskinen. Det bruges ofte ved ærmer, bukseben eller andre smalle beklædningsstykker.





Et stofrør kan nemt placeres rundt om friarmen på maskinen, hvis broderirammen er sat til venstre i parkeringsposition, inden den monteres eller fjernes. Tryk på knappen «Start/Stop» for derefter at flytte broderirammen til broderiposition igen.

Brug om muligt en fyldt undertrådsspole, da broderirammen skal fjernes for at skifte spolen.

Borter kan enkelt og nøjagtigt lukkes til en ring langs med stofrørets kant. Aktivér funktionen «Præcis punktplacering» i redigeringsmodus, før det sidste broderimotiv udarbejdes og efter genopspænding af stoffet. Indsæt det manglende broderimotiv nøjagtigt med underfunktionen «Fri punktplacering».

Mobiliteten af friarmen kan være begrænset eller indskrænket ved meget stramme stofrør. Det er derfor altid vigtigt, at broderirammen har nok plads til at bevæge sig frem og tilbage under brodering. Hvis broderimodularmen generes af for stramme stofrør, kan det føre til forskydninger i broderimotivet eller skader på stoffet.

### Kontroller friarmens bevægelighed

Bemærk: Ved små rør kan fjernelse af tråd slås fra i setup-programmet.

- > Broderimotivet åbnes på maskinen og redigeres som ønsket.
- > Broderimotiv positionen og størrelsen markeres på stoffet, på den bedste måde.
- > Vælg den mindst mulige broderiramme.
- > Stof med passende stabilisering opspændes eller klæbes i broderirammen, alt afhængigt hvilken stabilisering der bruges.
- > Stofrøret trækkes forsigtigt over friarmen på maskinen og broderirammen monteres på broderimodulet.
- > Broderimotivets position korrigeres, hvis det er nødvendigt.
- > Tryk på «Kontroller broderimotiv størrelse».
- > Efter succesfuld test af størrelsen på broderimotivet, kan broderiprocessen startes.



## 15.12 Administration af broderimotivet

### Oversigt administration af broderimotivet





- |                         |                        |
|-------------------------|------------------------|
| 1 «Indlæs broderimotiv» | 3 «Gem broderimotivet» |
| 2 «Tilføj motiv»        | 4 «Slet broderimotiv»  |

### Gem broderimotivet i personlig hukommelse





I hukommelsen «Gem broderimotiv» kan du gemme vilkårlige og også individuelt ændrede broderimotiver.

- > Vælg broderimotiv.
- > Redigere broderimotiv.
- > Tryk på «Udvalg».







-  > Tryk på «Gem broderimotivet».
  - Det broderimotiv der skal gemmes, har en gul ramme.
-  – «Broderimaskine» er aktiv.
-  > Tryk på «Bekræft».





### Gem et broderimotiv på et BERNINA USB-stik

- > Vælg broderimotiv.
- > Redigere broderimotiv.
-  > Tryk på «Udvalg».
-  > Tryk på «Gem broderimotivet».
  - Det broderimotiv der skal gemmes, har en gul ramme.
- > Indsæt BERNINA USB-stikket i USB-porten på din maskine.
-  > Tryk på «USB-stik».
-  > Tryk på «Bekræft».

### Overskriv et broderimotiv i personlig hukommelse



- > Vælg broderimotiv.
- > Redigere broderimotiv.
-  > Tryk på «Udvalg».
-  > Tryk på «Gem broderimotivet».
  - Det broderimotiv der skal gemmes, har en gul ramme.
-  – «Broderimaskine» er aktiv.
- > Vælg det broderimotiv, der skal overskrives.
-  > Tryk på «Bekræft».

### Overskriv et broderimotiv på et BERNINA USB-stik

- > Vælg broderimotiv.
- > Redigere broderimotiv.
-  > Tryk på «Udvalg».
-  > Tryk på «Gem broderimotivet».
  - Det broderimotiv der skal gemmes, har en gul ramme.
- > Indsæt BERNINA USB-stikket i USB-porten på din maskine.
-  > Tryk på «USB-stik».
- > Vælg det broderimotiv, der skal overskrives.
-  > Tryk på «Bekræft».

### Importer et sømme

Sømme eller sømkombinationer kan importeres fra symodus til broderimodus og bearbejdes som broderimotiver. F.eks. kan bortmønstre hurtigt og enkelt sammensættes og gemmes som broderimotiver i mappen «Egne broderimotiver».

-  > Tryk på «Home».
-  > Tryk på «Symodus».
- > Vælg søm.



> Tryk på «Home».



> Tryk på «Broderimodus».  
– Sømmen gemmes automatisk i mappen «Egne broderimotiver».



> Vælg «Egne broderimotiver».  
> Vælg søm.

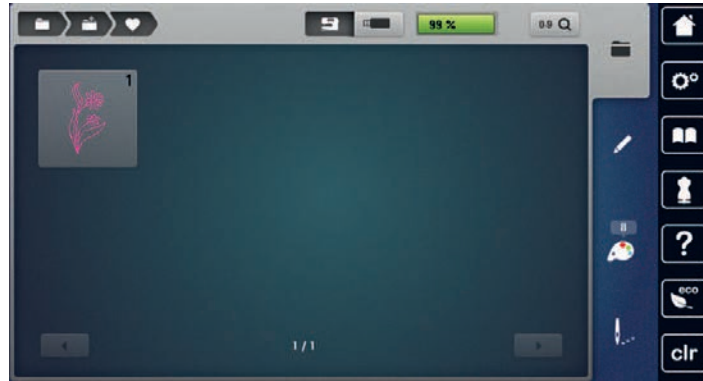

### Indlæs broderimotiv fra personlig hukommelse



> Tryk på «Udvalg».



> Tryk på «Indlæs broderimotiv».



> Vælg «Egne broderimotiver».  
> Vælg broderimotiv.

### Indlæs broderimotiv fra BERNINA USB-stik



> Tryk på «Udvalg».  
> Indsæt BERNINA USB-stikket i USB-porten på din maskine.



> Tryk på «Indlæs broderimotiv».



> Tryk på «USB-stik».  
> Vælg broderimotiv.

### Slet broderimotiv fra personlig hukommelse

Broderimotiver gemt i personlig hukommelse kan slettes enkeltvis.



> Tryk på «Udvalg».



> Tryk på «Slet».



– «Broderimaskine» er aktiv.

> Vælg det broderimotiv, der skal slettes.



> Tryk på «Bekræft».

### Slet broderimotiv fra BERNINA USB-stik



> Tryk på «Udvalg».



> Tryk på «Slet».

> Indsæt BERNINA USB-stikket i USB-porten på din maskine.



> Tryk på «USB-stik».

> Vælg det broderimotiv, der skal slettes.





> Tryk på «Bekræft».

## 16 Broderi

### 16.1 Broderi med «Start/Stop»-knappen

I tilfælde af strømsvigt stoppes broderiprocessen. Maskinen kører efter genstart til den sidst broderede position.

- 
 > Tryk på knappen «Start/Stop», indtil broderimaskinen starter.
  - Alle mønsterdele af den aktive farve broderes færdig.
  - Broderimaskinen stopper automatisk, når den er færdig.
  - Begge tråde klippes automatisk.
  - Broderimaskinen skifter automatisk til den næste farve.
- > Skift overtrådsfarve.
- 
 > Tryk på knappen «Start/Stop» for at brodere den nye farve.
- > Når du er færdig med broderimotivet, skal du afslutte broderiprocessen med ikonet «Afslutning af broderiprocessen» (1), eller brodere broderimotivet igen som uendeligt broderi med ikonet «Uendeligt broderi» (2).

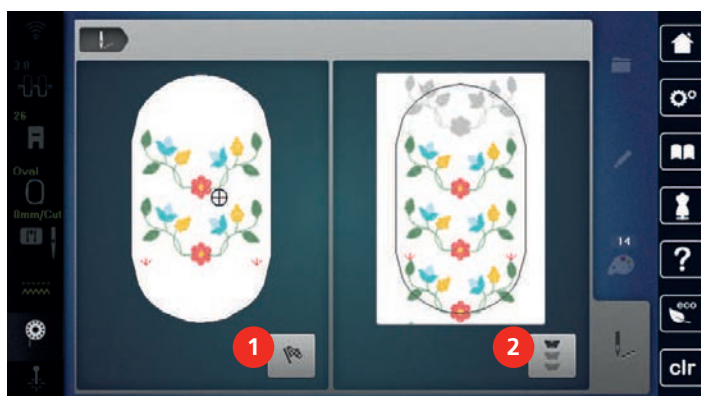

### 16.2 Forøge broderihastigheden

For at sikre den bedste broderikvalitet, reduceres hastigheden ved broderi, alt afhængigt af broderipositionen. Det er muligt at vælge mellem optimal og maksimal hastighed. Standard = optimal hastighed. Bemærk, at kvaliteten af det færdige broderimotiv, ikke kan garanteres ved maksimal hastighed.

Ved at slukke og tænde maskinen, indstilles den optimale broderihastighed.

Forudsætning:

- Broderingen er startet.
- 
 > Tryk på «Broderihastighed».
    - Den maksimale hastighed aktiveres.
  - > Tryk igen på «Broderihastighed».
    - Den optimale hastighed aktiveres.

### 16.3 Indstil overtrådsspændingen

Grundindstillingen af overtrådsspændingen sker automatisk ved valg af en søm eller broderimotiv.

Hvis der bruges andre sy- eller broderi tråde, kan det have udslag i overtrådens spænding. Hvilket gør det nødvendigt at tilpasse trådspændingen individuelt til dit sy- eller broderiprojekt og den ønskede søm eller broderimotiv.

Jo højere overtrådsspændingen er indstillet, desto kraftigere spændes overtråden, og undertråden vil blive trukket kraftigere ind i stoffet. Med en lavere overtrådsspænding spændes overtråden svagere, og undertråden trækkes herved svagere ind i stoffet.

Ændringer i overtrådsspændingen påvirker den valgte søm og alle broderimotiver. Permanente ændringer af overtrådsspændingen for symodus (se side 49) og for broderimodus (se side 52) kan indstilles i setup-programmet.



- > Tryk på «Overtrådsspænding».
- > Indstil overtrådsspændingen.



- > Tryk på ikonet til højre med den gule ramme for at resette ændringerne til grundindstillingen.
- > Tryk på ikonet til venstre med den gule ramme for at resette ændringerne i **Setup-programmet** til grundindstillingen.

#### 16.4 Start broderi med fodpedal

Det anbefales kun at brodere med fodpedalen, når der broderes små sekvenser, f.eks. StumpWork.

- > Træd på fodpedalen ned og hold den nede for at starte broderingen.

## 17 Pleje og vedligeholdelse

### 17.1 Firmware

#### Kontroller firmwareversionen

Maskinens samt det tilsluttede broderimoduls firmware- og hardwareversioner vises.



> Tryk på «Setup-program».



> Tryk på «Maskinindstillinger».



> Tryk på «Information».



> Tryk på «Maskindata».

#### Opdatering af firmware



Du kan downloade maskinens aktuelle firmware og en detaljeret trin-for-trin-vejledning for opdateringsprocessen på [www.bernina.com](http://www.bernina.com). Som regel bliver personlige data og indstillinger automatisk overført, ved en firmware opdatering. Af sikkerhedsmæssige årsager anbefales det dog at gemme data og indstillinger på et BERNINA USB-stik før en firmwareopdatering. Hvis personlige data og indstillinger går tabt i løbet af en firmware opdatering, kan de efterfølgende overføres tilbage til maskinen.

Forudsætning:

- Tilbehør som broderimodul eller BSR-fod, der tilsluttes til maskinen, er fjernet.

> Sæt USB-stikket med den nye firmwareversion ind i maskinen.



> Tryk på «Setup-program».



> Tryk på «Maskinindstillinger».



> Tryk på «Vedligeholdelse/opdatering».



> Tryk på «Opdatering af firmware».



> Tryk på «Opdatering» for at starte opdateringen af firmwaren.

**Bemærk:** Opdateringen kan vare flere minutter. Sluk ikke maskinen, og fjern ikke USB-stikket under opdateringen.

– Maskinen genstarter. Når opdateringen er afsluttet, vises en meddelelse.

#### Gendan sikkerhedskopierede data

Hvis personlige data og indstillinger går tabt i ved softwareopdateringen, kan dette senere overføres til maskinen igen.

> BERNINA USB-stikket med de sikrede data og indstillinger sættes i USB-porten på maskinen.

> Tryk på «Setup-program».



> Tryk på «Maskinindstillinger».



> Tryk på «Vedligeholdelse/opdatering».



- > Tryk på «Opdatering af firmware».

#### PAS PÅ

BERNINA USB-stik (ekstra tilbehør) bliver fjernet for tidligt

Sikkerhedskopierede data bliver ikke overført og maskinen ikke kan startes.

- > Fjern først BERNINA USB-stikket (ekstra tilbehør) når den sikrede data er blevet overført.



- > Tryk på «Indlæsning af data».
  - Når dataene er overført, vises kortvarigt et grønt flueben.

## 17.2 Maskine

### Rengøring af skærm

- > Den slukkede skærm tørres af, med en blød, let fugtig mikrofiber klud.

### Rens transportøren

Trådrester under stingpladen skal fjernes regelmæssigt.

- > Hæv nål og syfod.



Elektrisk drevet maskine

Fare for personskader ved nål og griber.

- > Maskinen slukkes og stikket tages ud af stikkontakten.

- > Fjern nål og syfod.
- > Sænk transportøren.



- > Fjern stingpladen.

#### PAS PÅ

Støv og trådrester i maskinen

Beskadigelse af mekaniske og elektroniske komponenter.

- > Brug en rensbørste eller en blød klud.
- > Brug ikke trykluftspray.

- > Rens transportøren med rensbørsten.

### Rengøring af griberen



Elektrisk drevet maskine

Fare for personskader ved nål og griber.

- > Maskinen slukkes og stikket tages ud af stikkontakten.

- > Åbn griberdækslet.
- > Fjern spolekapslen.



- > Tryk klinken til venstre.



- > Klap holdebøjlen med det sorte griberbanedæksel ned.
- > Fjern griberen.

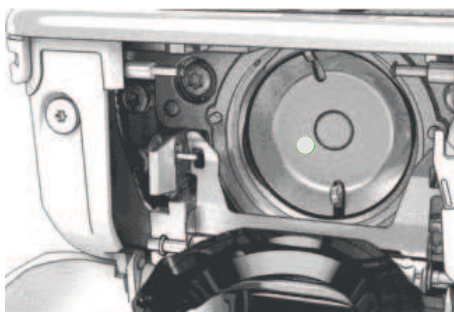

#### PAS PÅ

#### Støv og trådrester i maskinen

Beskadigelse af mekaniske og elektroniske komponenter.

- > Brug en rensbørste eller en blød klud.
  - > Brug ikke tryklufspray.
- 
- > Rengør griberbanen med en rensbørste og en blød klud. Brug ikke spidse genstande til dette.
  - > Hold griberen i midten af stiften med to fingre.
  - > Før griberen med underkanten fremad, skråt oppe fra og ned bag griberbanedækslet.
  - > Placer griberen således at begge takker ved griberbanen passer ind i de tilsvarende åbninger ved griberen. Den grå markering ved griberførerens hul skal være synlig.
  - > Indsæt griberen.
    - Griberen er magnetisk og vil blive trukket i den rigtige position.
  - > Griberbanedækslet og holdebøjlen lukkes, klinken skal gå i hak.
  - > Drej på håndhjulet til kontrol.
  - > Isæt spolekapslen.

#### Smøring af griberen

Ved at smøre griberen kan uønsket støj i griberområdet undgås. BERNINA anbefaler, at griberen smøres på følgende tidspunkter:

- Før maskinen bruges første gang
- Efter at maskinen har stået stille i længere tid
- Ved intensiv brug: dagligt før syning
- Når meddelelsen "Smør maskine" vises
- Ved uønskede lyde i griberområdet

#### ⚠ FORSIGTIG

#### Elektrisk drevet maskine

Fare for personskader ved nål og griber.

- > Maskinen slukkes og stikket tages ud af stikkontakten.

- > Fjern spolekapslen.

- > Tryk klinken til venstre.



- > Klap holdebøjlen med det sorte griberbanedæksel ned.
- > Fjern griberen.

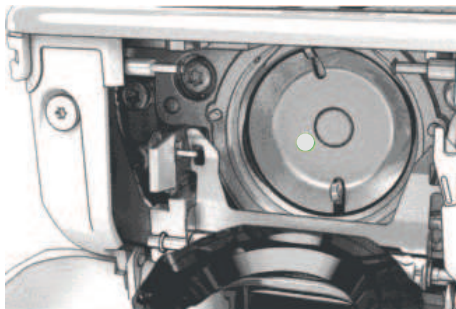

- > Rengør griberbanen med en rensbørste og en blød klud. Brug ikke spidse genstande til dette.
- > Kom en dråbe BERNINA-symaskineolie ind i griberbanen forned.







- > Kom en dråbe BERNINA-symaskineolie i hvert af de to oliedepoter, således at filtstykkerne er fugtige, og sørg for, at der ikke kommer olie på den rødt markerede gribermuffe-flade.









- > Hold griberen i midten af stiften med to fingre.
- > Før griberen med underkanten fremad, skråt oppe fra og ned bag griberbanedækslet.
- > Placer griberen således at begge takker ved griberbanen passer ind i de tilsvarende åbninger ved griberen. Den grå markering ved griberførerens hul skal være synlig.
- > Indsæt griberen.
  - Griberen er magnetisk og vil blive trukket i den rigtige position.
- > Griberbanedækslet og holdebøjlen lukkes, klinken skal gå i hak.
- > Drej på håndhjulet til kontrol.
- > Isæt spolekapslen.
- > Sy eller brodér på en stofrest.

## Rengøre trådfangeren

-  > Tryk på «Setup-program».
-  > Tryk på «Maskinindstillinger».
-  > Tryk på «Vedligeholdelse/opdatering».
-  > Tryk på «Rengøring af trådklemme/trådfanger».
-  > Tryk på «Rengøring af trådfanger».
- > Trådfangeren rengøres i henhold til instruktionerne på skærmen.

## Rengøring af nåletråder

Afhængigt af tråd kan maskinen blive tilsmudset på grund af trådrester. Trådrester på den automatiske nåletråder kan forringe trådningen og skal fjernes.

- > Fjern nålen.
-  > Tryk på «Setup-program».
-  > Tryk på «Maskinindstillinger».
-  > Tryk på «Vedligeholdelse/opdatering».
-  > Tryk på «Rengøring af nåletråder/trådfanger».
-  > Tryk på «Rengøring af nåletråder».
-  > Tryk på knappen «Automatisk nåletråder».
- > Fjern forsigtigt trådrester i trådklemmen og på tråderkrogen med rensbørsten og en pincet.







-  > Tryk på knappen «Automatisk nåletråder» igen.

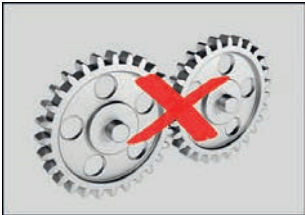
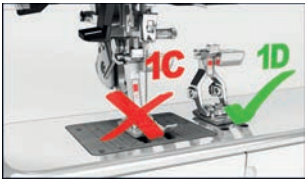
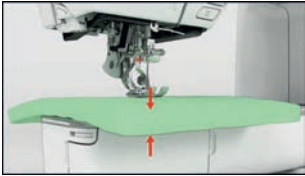
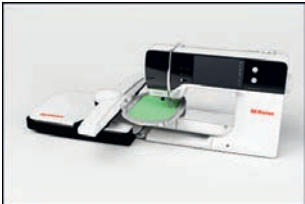
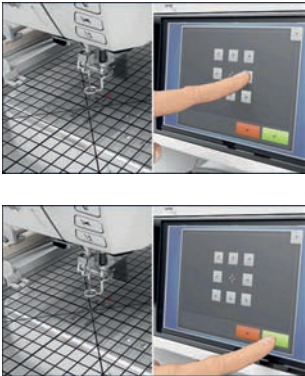

## 18 Fejl og driftsforstyrrelser

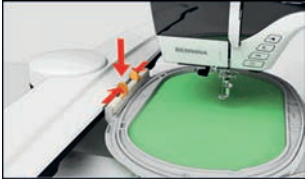
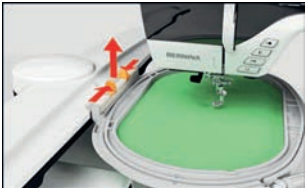
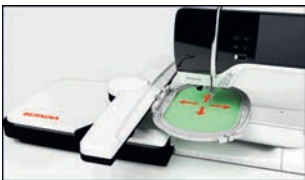

### 18.1 Fejlmeddelelse

Skærbillede	Årsag	Løsning
	Ukendt sømnummer.	> Kontrollér indtastningen, og indtast et nyt nummer.
	Det er ikke muligt at vælge søm i kombinationsmodus.	> Kombiner andre sømme.
	Transportøren er ikke sænket.	> Tryk på knappen «Transportør oppe/nede» for at sænke transportøren.
	Den valgte nål og stingplade kan ikke anvendes sammen.	> Skift nål. > Skift stingplade.
	Den valgte syfod stemmer ikke overens med den monterede syfod.	> Vælg den monterede syfod i syfodsvalg, eller skift syfod.
	Nålen er ikke i øverste position.	> Drej håndhjulet for at indstille nålepositionen.
	Overtråden er brugt op.	> Tråd nålen igen.
	Overtråden er sprunget.	> Tråd nålen igen.

Skærbillede	Årsag	Løsning
	Undertråden er brugt op.	> Tråd nålen igen.
	Undertråden er sprunget.	> Rengør griberen. > Tråd nålen igen.
	Hovedmotoren kører ikke.	> Drej forsigtigt håndhjulet med uret, indtil nålen er oppe. > Fjern syprojektet. Træk ikke i stoffet eller tråden. > Fjern stingpladen. > Fjern trådrester. > Rengør griberen. > Fjern griberen, og kontrollér om der er afbrækkede nålestykker på den magnetiske griber. > Isæt griberen korrekt.
	Forkert fod til BERNINA overtransport.	> Monter en syfod med betegnelsen "D".
	For tykt stof under syfoden.	> Reducer tykkelsen af stoffet.
	Forbindelsen mellem broderimaskinen og broderimodulet er afbrudt pga. vibrationer.	> Sørg for at broderimodulet og maskinen står på samme jævne overflade. > Tilslut broderimodulet med maskinen.
	Nåleplaceringen passer ikke med broderiramens midte.	> Kalibrering af broderiramme.

Skærbillede	Årsag	Løsning
	Broderimodulet er ikke monteret.	<ul style="list-style-type: none"> <li>&gt; Tilslut broderimodulet med maskinen.</li> <li>&gt; Kontakt BERNINA-forhandleren for at få kontrolleret maskinen.</li> </ul>
	Broderiramme er ikke monteret.	<ul style="list-style-type: none"> <li>&gt; Monter broderirammen.</li> </ul>
	Broderirammen er monteret.	<ul style="list-style-type: none"> <li>&gt; Fjern broderirammen.</li> </ul>
	Broderirammen flyttes efterfølgende.	<ul style="list-style-type: none"> <li>&gt; Tryk på «Bekræft».</li> </ul>
	En del af broderimotivet er uden for broderirammen.	<ul style="list-style-type: none"> <li>&gt; Placer broderimotivet på ny, og fortsæt med at brodere.</li> </ul>
	Broderimotivet er for stort.	<ul style="list-style-type: none"> <li>&gt; Reducer broderimotivet.</li> <li>&gt; Monter en større broderiramme.</li> </ul>
For lidt kapacitet på BERNINA USB-stikket (ekstra tilbehør).	Der er for lidt kapacitet på BERNINA USB-stikket (ekstra tilbehør).	<ul style="list-style-type: none"> <li>&gt; Sørg for der bruges et BERNINA USB-stik (ekstra tilbehør).</li> <li>&gt; Slet dataene på BERNINA USB-stikket (ekstra tilbehør).</li> </ul>
Ingen personlige data på BERNINA USB-stikket (ekstra tilbehør).	Ingen personlige data til rådighed til at gendanne indstillinger på BERNINA USB-stikket (ekstra tilbehør).	<ul style="list-style-type: none"> <li>&gt; Sørg for, at data og indstillinger på BERNINA USB-stikket (ekstra tilbehør) er sikkerhedskopieret.</li> </ul>

Skærbillede	Årsag	Løsning
Gendannelse af personlige data er mislykket.	Firmwareopdateringen blev gennemført korrekt, men de personlige data blev ikke gendannet.	<ul style="list-style-type: none"> <li>&gt; Sørg for, at data og indstillinger på BERNINA USB-stikket er blevet sikkerhedskopieret.</li> <li>&gt; Overfør sikkerhedskopierede data til maskinen.</li> </ul>
Intet BERNINA USB-stik tilsluttet. Sørg for, at der altid er sat det samme BERNINA USB-stik i, under alle de automatiske opdateringer.	BERNINA USB-stik (ekstra tilbehør) er ikke sat i.	<ul style="list-style-type: none"> <li>&gt; Anvend et BERNINA USB-stik (ekstra tilbehør). Sørg for, der er tilstrækkelig ledig kapacitet.</li> </ul>
Opdateringen af firmwaren mislykkedes.	Den nye firmwareversion blev ikke fundet på USB-stikket.	<ul style="list-style-type: none"> <li>&gt; Sørg for, at den komprimerede ZIP-fil med firmwareopdateringen er pakket ud.</li> <li>&gt; Kontrollér, at dataene til firmwareopdateringen er gemt direkte på datamediet og ikke i en mappe på USB-stikket.</li> <li>&gt; Opdater firmwaren.</li> </ul>
 	Maskinen skal rengøres/smøres.	<ul style="list-style-type: none"> <li>&gt; Rengør maskinen.</li> <li>&gt; Smøring af maskinen.</li> </ul> <p>Vigtige oplysninger om smøring:</p> <ul style="list-style-type: none"> <li>&gt; For meget olie kan efterlade spor på stof og tråd.</li> <li>&gt; Sy/brodere først på en stofrest efter smøring.</li> </ul>
Den automatiske trådclip (ved trådfangeren) skal renses.	Trådfangeren skal renses. Meddelelsen vises efter at have nået 1000 skærecyklus, hver gang maskinen er tændt.	<ul style="list-style-type: none"> <li>&gt; Tryk på «Bekræft». <ul style="list-style-type: none"> <li>– Maskinen åbner funktionen "Rens trådfangeren".</li> </ul> </li> <li>&gt; Trådfangeren rengøres i henhold til instruktionerne på skærmen. <ul style="list-style-type: none"> <li>– Tælleren for skærecyklussen nulstilles.</li> </ul> </li> </ul>

Skærbillede	Årsag	Løsning
<p>Det er tid til serviceeftersyn. Kontakt venligst din BERNINA forhandler for at aftale en tid.</p>	<p>Maskinen skal til eftersyn. Meddelelsen vises når det programmerede serviceinterval er nået.</p> <p><b>Vigtige informationer:</b> Når rengørings- og vedligeholdelsesarbejdet udføres korrekt, sikres maskinens funktionsevne og lange levetid. Overholdes dette ikke, kan det få indflydelse på levetiden og garantien. Prisen for serviceeftersynet er landsdækkende. Informationer fås hos din BERNINA forhandler eller dit servicecenter.</p>	<ul style="list-style-type: none"> <li>&gt; Kontakt din BERNINA forhandler.</li> <li>&gt; Slet visningen midlertidigt ved at trykke på ikonet «ESC».</li> </ul> <p>Efter tredje sletning vises meddelelsen først, når det næste serviceinterval nås.</p>
	<p>Kalibreringen af Automatisk knaphuls fod #3A mislykkedes.</p>	<ul style="list-style-type: none"> <li>&gt; Kontrollér, at syfoden bevæger sig let. Fjern om nødvendigt fnug, støv og stofrester.</li> <li>&gt; Rengør reflektoren med en blød, let fugtig mikrofiberklud.</li> <li>&gt; Kontrollér reflektorens position. Korrigér om nødvendigt reflektorens position, eller udskift syfoden.</li> <li>&gt; Kontrollér plasten på syfodens underside for slid. Udskift syfoden om nødvendigt.</li> <li>&gt; Rengør transportøren.</li> <li>&gt; Kontakt BERNINA forhandleren, hvis fejlen fortsat forekommer.</li> </ul>
	<p>Internetforbindelsen er afbrudt. Det er ikke muligt at modtage meddelelser.</p>	<ul style="list-style-type: none"> <li>&gt; Kontrollér forbindelsen fra routeren til internettet.</li> <li>&gt; Slå WiFi fra og til igen på maskinen.</li> <li>&gt; Kontakt BERNINA forhandleren, hvis fejlen fortsat forekommer.</li> </ul>
<p>«Connection Failed»</p>	<p>Der kunne ikke etableres forbindelse til wi-fi-netværket.</p>	<ul style="list-style-type: none"> <li>&gt; Vælg wi-fi-netværk igen, og indtast netværksnavn (SSID) og adgangskode korrekt.</li> <li>&gt; Kontrollér routeren, f.eks. om den er tændt.</li> </ul>
<p>«#1000»</p>	<p>Nåletråderen sidder fast.</p>	<ul style="list-style-type: none"> <li>&gt; Drej håndhjulet mod uret, indtil nåletråderen er i udgangsposition. Start maskinen igen.</li> <li>&gt; Kontakt BERNINA forhandleren, hvis fejlen fortsat forekommer.</li> </ul>
<p>«#1001»</p>	<p>Knappen «Trådkniv» sidder fast eller er defekt.</p>	<ul style="list-style-type: none"> <li>&gt; Sørg for, at knappen kan bevæge sig frit.</li> <li>&gt; Kontakt BERNINA forhandleren, hvis fejlen fortsat forekommer.</li> </ul>
<p>«#1002»</p>	<p>Knappen «Nåleplacering oppe/nede» sidder fast eller er defekt.</p>	<ul style="list-style-type: none"> <li>&gt; Sørg for, at knappen kan bevæge sig frit.</li> <li>&gt; Kontakt BERNINA forhandleren, hvis fejlen fortsat forekommer.</li> </ul>



Skærbillede	Årsag	Løsning
«#1003»	Knappen «Start/Stop» sidder fast eller er defekt.	<ul style="list-style-type: none"> <li>&gt; Sørg for, at knappen kan bevæge sig frit.</li> <li>&gt; Kontakt BERNINA forhandleren, hvis fejlen fortsat forekommer.</li> </ul>
«#1004» «#1005»	Den nøjagtige årsag til fejlen kan ikke fastslås.	<ul style="list-style-type: none"> <li>&gt; Start maskinen igen.</li> <li>&gt; Kontakt BERNINA forhandleren, hvis fejlen fortsat forekommer.</li> </ul>
«#1010»	Griberen er blokeret.	<ul style="list-style-type: none"> <li>&gt; Kontrollér griberen for trådsammenfiltringer, og indsæt tråden korrekt.</li> </ul>

## 18.2 Afhjælpning af fejl

Fejl	Årsag	Løsning
<b>Uregelmæssig søm</b>	Overtråden er for stram/løs.	<ul style="list-style-type: none"> <li>&gt; Indstil overtrådsspændingen.</li> <li>&gt; Kontrollér trådafspolingen fra trådspolen.</li> </ul>
	Nålen er stump eller krum.	<ul style="list-style-type: none"> <li>&gt; Skift nål, og sørg for kun at bruge nye BERNINA-kvalitetsnåle.</li> </ul>
	Nål af ringe kvalitet.	<ul style="list-style-type: none"> <li>&gt; Brug nye BERNINA kvalitetsnåle.</li> </ul>
	Tråd af ringe kvalitet.	<ul style="list-style-type: none"> <li>&gt; Brug kvalitetstråd.</li> </ul>
	Forkert nål/tråd-kombination.	<ul style="list-style-type: none"> <li>&gt; Brug passende nål til trådens tykkelse.</li> </ul>
	Forkert trådet.	<ul style="list-style-type: none"> <li>&gt; Tråd nålen igen.</li> </ul>
	Stoffet trækkes.	<ul style="list-style-type: none"> <li>&gt; Før stoffet jævnt.</li> </ul>
<b>Uregelmæssig søm</b>	Forkert spolekapsel.	<ul style="list-style-type: none"> <li>&gt; Brug den medfølgende spolekapsel med trekant.</li> </ul>
<b>Springer sting over</b>	Forkert nål.	<ul style="list-style-type: none"> <li>&gt; Brug kun nåle fra nålesystemet 130/705H.</li> </ul>
	Nålen er stump eller krum.	<ul style="list-style-type: none"> <li>&gt; Skift nål.</li> </ul>
	Nål af ringe kvalitet.	<ul style="list-style-type: none"> <li>&gt; Brug nye BERNINA kvalitetsnåle.</li> </ul>
	Nålen er sat forkert i.	<ul style="list-style-type: none"> <li>&gt; Før nålen ind i nåleholderen med den flade side bagud indtil stop, og skru den fast.</li> </ul>
	Forkert nålespids.	<ul style="list-style-type: none"> <li>&gt; Tilpas nålespidsen til tekstil-strukturen i syprojektet.</li> </ul>



Fejl	Årsag	Løsning
<b>Fejlsting</b>	Trådrester mellem trådspændingsskiverne.	> Træk et tyndt, foldet stykke stof (ikke yderkanten) flere gange mellem trådspændingsskiverne.
	Forkert trådet.	> Tråd nålen igen.
	Trådrester under spolekapslens fjeder.	> Fjern trådrester under fjederen.
<b>Overtråden er sprunget</b>	Forkert nål/tråd-kombination.	> Brug passende nål til trådens tykkelse.
	Overtråden er for stram.	> Reducer overtrådsspændingen.
	Forkert trådet.	> Tråd nålen igen.
	Tråd af ringe kvalitet.	> Brug kvalitetstråd.
	Stingpladens hul eller griberspidsen er beskadiget.	> Kontakt BERNINA-forhandleren for at få skaderne repareret. > Skift stingplade.
	Tråden sidder fast i trådgiveren.	> Løs skruen (1) på dækslet med torx-vinkelskruetrækkeren. > Træk dækslet forsigtigt fremad. > Vip dækslet en smule opad for at fjerne det. > Fjern trådrester. > Sæt dækslet på igen og skru det fast.
		
<b>Undertråden er sprunget</b>	Spolekapslen er beskadiget.	> Udskift spolekapslen.
	Stingpladens hul er beskadiget.	> Kontakt BERNINA-forhandleren for at få skaderne repareret. > Skift stingplade.
	Nålen er stump eller krum.	> Skift nål.
<b>Nålen knækker</b>	Nålen er sat forkert i.	> Før nålen ind i nåleholderen med den flade side bagud indtil stop, og skru den fast.
	Stoffet trækkes.	> Før stoffet jævnt.
	Tykt stof trækkes.	> Brug en passende syfod til tykt stof, f.eks. Jeansfod #8. > Brug udligningsplader ved syning over tykke sømme.
	Knuder i tråden.	> Brug kvalitetstråd.
<b>Skærmen reagerer ikke</b>	Forkert kalibrering.	> Kalibrer skærmen igen. (se side 58) > Hvis kalibreringen ikke kan vælges i setup-programmet, skal du tænde maskinen igen og samtidig holde knapperne «Nåleplacering venstre/højre» inde.
	eco-modus er aktiveret.	> Tryk på «eco-modus».

Fejl	Årsag	Løsning
<b>Stingbredde kan ikke indstilles</b>	Den valgte nål og stingplade kan ikke anvendes sammen.	<ul style="list-style-type: none"> <li>&gt; Skift nål.</li> <li>&gt; Skift stingplade.</li> </ul>
	«Syfodsindikator/syfodsvalg» forhindrer indstilling af stingbredden.	<ul style="list-style-type: none"> <li>&gt; Vælg den monterede syfod.</li> </ul>
<b>Hastigheden er for lav</b>	For lav stuetemperatur.	<ul style="list-style-type: none"> <li>&gt; Stil maskinen i et rum med stuetemperatur, 1 time før du begynder at sy.</li> </ul>
	Indstillinger i setup-program.	<ul style="list-style-type: none"> <li>&gt; Indstil hastigheden i setup-programmet.</li> <li>&gt; Indstil hastighedsskyderen.</li> </ul>
<b>Maskinen starter ikke</b>	For lav stuetemperatur.	<ul style="list-style-type: none"> <li>&gt; Stil maskinen i et rum med stuetemperatur, 1 time før du begynder at sy.</li> <li>&gt; Tilslut og tænd for maskinen.</li> </ul>
	Maskinen er defekt.	<ul style="list-style-type: none"> <li>&gt; Kontakt din BERNINA forhandler.</li> </ul>
<b>Lyset i knappen "Start-/Stop" virker ikke</b>	Lyset er defekt.	<ul style="list-style-type: none"> <li>&gt; Kontakt din BERNINA forhandler.</li> </ul>
<b>Sylyset og lyset på friarmen virker ikke</b>	Indstillinger i setup-program.	<ul style="list-style-type: none"> <li>&gt; Tænd i setup-programmet.</li> </ul>
	Sylyset er defekt.	<ul style="list-style-type: none"> <li>&gt; Kontakt din BERNINA forhandler.</li> </ul>
<b>Overtrådsindikator reagerer ikke</b>	Indstillinger i setup-program.	<ul style="list-style-type: none"> <li>&gt; Tænd i setup-programmet.</li> </ul>
	Overtrådsindikatoren er defekt.	<ul style="list-style-type: none"> <li>&gt; Kontakt din BERNINA forhandler.</li> </ul>
<b>Undertrådsindikator reagerer ikke</b>	Indstillinger i setup-program.	<ul style="list-style-type: none"> <li>&gt; Tænd i setup-programmet.</li> </ul>
	Undertrådsindikatoren er defekt.	<ul style="list-style-type: none"> <li>&gt; Kontakt din BERNINA forhandler.</li> </ul>
<b>Fejl under firmwareopdatering</b>	USB-stik genkendes ikke.	<ul style="list-style-type: none"> <li>&gt; Brug et BERNINA USB-stik.</li> </ul>
	Opdateringsprocessen går i stå, og timeglasset på skærmen går ikke væk.	<ul style="list-style-type: none"> <li>&gt; Fjern USB-stikket.</li> <li>&gt; Sluk maskinen.</li> <li>&gt; Tænd maskinen.</li> <li>&gt; Følg instruktionerne på skærmen.</li> </ul>
	Filerne med firmwareopdateringen bliver ikke fundet.	<ul style="list-style-type: none"> <li>&gt; Udpak den komprimerede ZIP-fil.</li> <li>&gt; Gem dataene til firmwareopdateringen direkte på datamediet og ikke i en mappe på USB-stikket.</li> </ul>
<b>BSR-syfod #42 ikke genkendt</b>	Linse tilsmudset.	<ul style="list-style-type: none"> <li>&gt; Rengør linsen med en blød, let fugtig klud.</li> </ul>
	BSR-ledning ikke tilsluttet korrekt.	<ul style="list-style-type: none"> <li>&gt; Sæt BSR-stikket lodret i, indtil det går mærkbart i indgreb.</li> </ul>
<b>Stolper og/eller trenser gennemsys ikke gentagne gange</b>	Automatisk knaphulsfod #3A er ikke kalibreret med maskinen.	<ul style="list-style-type: none"> <li>&gt; Kalibrer Automatisk knaphulsfod #3A. (se side 59)</li> </ul>

Fejl	Årsag	Løsning
<b>Automatisk nåletråder fungerer ikke pålideligt</b>	Den automatiske nåletråder er tilsmudset.	> Rengør nåletråderen. (se side 179)
<b>Den automatiske nåletråder tråder ikke</b>	Den nål, som er valgt i valg af nål, kan ikke trådes, f.eks. dobbeltnål.	> Enkeltnål: Vælg en nål i valg af nål, som passer til den monterede nål. > Dobbelt- eller trillingenål: Tråd nålen manuelt.
<b>Laserpunkt er ikke synligt eller på forkert position</b>	Laseren tildækkes eller afledes af syfoden eller nålen.	> Hæv nålen. > Monter en anden syfod. > Sænk syfoden, før du begynder at sy, f.eks. med knæløfteren. > Kontakt din BERNINA forhandler.

## 19 Opbevaring og Bortskaffelse

### 19.1 Opbevaring af maskinen

Det anbefales at opbevare maskinen i original emballagen. Hvis maskinen er opbevares i et koldt rum, skal den stilles i et rum ved stuetemperatur i ca. 1 time før brug.

- > Maskinen slukkes og stikket tages ud af stikkontakten.
- > Opbevar ikke maskinen udendørs.
- > Beskyt maskinen mod vind og vejr.

### 19.2 Bortskaffelse af maskinen

- > Rengør maskinen.
- > Maskinens komponenter sorteres og bortskaffes i henhold til gældende lokale love og regler.

## 20 Tekniske specifikationer

Betegnelse	Værdi	Enhed
Maksimal stoftykkelse	12,5 (0,49)	mm (in)
Maksimal hastighed	1000	Sting pr. minut
Fodpedal	LV-1	
Nålesystem	130/705	
Mål uden spoleholder (B x H x L)	520 x 355 x 215 (20,47 x 13,98 x 8,46)	mm (in)
Mål inkl. broderimodul uden spoleholder (B x H x L)	950 x 355 x 630 37,40 x 13,98 x 24,80	mm (in)
Maskinens vægt	14 (30,86)	kg (lb)
Vægt på broderimodul	6,4 14,1	kg (lb)
Energiforbrug	140	W
Indgangsspænding	100 – 240 50 - 60	V Hz
Wi-fi-frekvensbånd	2,4	GHz
Wi-fi-protokol	802.11 b/g/n	
Beskyttelsesklasse (Elektroteknik)	II	

## 21 Oversigt motiver

### 21.1 Oversigt sømme

#### Nyttesømme

1	2	3	4	5	6	7	8	9	10	11	12	13	14
15	16	17	18	19	20	21	22	23	24	25	26	27	29
31	32	33	34	35	36	37	38	39	40				

#### Knaphuller

51	52	53	54	55	56	57	58	59	60	61	62	63	64
65	66	67	68	69	70								

#### Pyntesømme

##### Natursømme

101	102	103	104	105	106	107	108	109	110	111	112	113	114
115	116	117	118	119	122	123	124	125	126	127	128	129	130
131	132	134	136	137	138	139	140	141	142	143	144	145	146
147	148	150	152	153	154	155	156	159	160	161	165	166	167
168	169	170	171	172	173	174	175	176	177	178	179	180	181
182	183	184	185										

Natursømme med tværtransport

201	202	203	204	205	206	207	208	209	210	211	212	213	216
217	218	219	220	230	231	232	233	234	235	236	237	238	239
240	241	242	243	244	245	246	247	248	249	250	251	252	268
269													

Korssting

301	302	303	304	305	306	307	308	309	311	313	314	316	318
319	320	321	322	323	324	325	326	327	328	329	330	331	332
333	334	335	336	337	338	339	371	372	373	374	375	376	377
378	379												

Satinsømme

401	402	405	406	407	408	409	410	412	413	414	415	416	417
418	419	421	422	423	424	425	426	427	428	429	430	431	433
434	436	437	440	442	443	444	445	447	448	449	450	451	452
453	454	455	456	457	458	461	464	465	466	467	468	469	471



472 	473 
---------	---------

Satinsømme med tværtransport

501 	503 	505 	506 	507 	508 	509 	510 	511 	512 	513 	514 	517 	518 
519 	520 	523 	524 	525 									

Geometriske sømme

601 	602 	603 	604 	605 	606 	607 	608 	609 	610 	611 	612 	613 	614 
615 	616 	618 	619 	620 	621 	622 	623 	624 	625 	626 	627 	628 	629 
630 	631 	632 	633 	634 	635 	636 	637 	639 	640 	641 	642 	643 	644 
645 	646 	647 	648 	649 	650 	651 	652 	653 	654 	655 	656 	657 	658 
660 	661 	662 	663 	664 	665 	666 	674 	675 	676 	677 	678 	679 	680 
682 	683 	684 	685 	686 	691 	693 	694 	695 					

Hulsømme

701 	702 	703 	704 	705 	706 	707 	708 	709 	710 	711 	712 	713 	714 
715 	716 	717 	721 	722 	723 	724 	725 	726 	727 	729 	730 	731 	732 
733 	734 	735 	736 	737 	738 	739 	740 	741 	742 	743 	744 	745 	746 

Oversigt motiver

747	748	749	750	751	752	756	757	758	759	762	764	765	766
767	768	769	770	771	772	773	774	775	776	777	778	779	780
781	782	783											

Hulsømme med tværtransport

801	802	803	804	805	833	834	835	840	841
-----	-----	-----	-----	-----	-----	-----	-----	-----	-----

Jugendsømme

901	902	903	904	905	906	907	908	909	910	911	912	913	914
915	916	917	918	919	920	921	922	924	926	928	929	933	934
935	937	938	939	940	944	945	946	948	949	950	952	954	955
957	958	959	960	961	962								

Jugendsømme med tværtransport

1001	1002	1003	1004	1005	1006	1007	1008	1014	1015
------	------	------	------	------	------	------	------	------	------

Filigransømme med tværtransport

1201	1202	1203	1204	1205	1206	1207	1208	1209	1210	1211	1212	1213	1214
1215	1216	1217	1218	1220	1221	1222	1223	1225	1226	1227			

Taperingssømme

1401	1402	1403	1404	1405	1406	1409	1411	1412	1413	1414	1415	1416	1417
1418	1419	1420	1422	1423	1424	1430	1431	1446	1447	1448	1450	1460	1462

Skyline-sømme (specialsømme)

1501	1502	1503	1504	1505	1506	1507	1508	1509	1510	1511	1512	1513	1514
1515	1516	1517	1518	1519	1520	1521	1522	1524	1525	1526	1527	1528	1529
1531	1534												

Quiltesømme med tværtransport

1601	1602	1603	1604	1605	1606	1607	1608	1609	1610	1611	1612	1613	1614
1615	1616	1617	1618	1619	1620	1629	1630	1631	1632	1633	1634	1635	1636
1657	1658	1659	1660										

International

1701	1702	1703	1704	1705	1706	1707	1708	1709	1710	1711	1715	1716	1717
1718	1719	1720	1721	1722	1723	1729	1730	1731	1732	1733	1735	1736	

Årstider

2001	2002	2003	2004	2005	2006	2007	2008	2009	2015	2016	2017	2018	2019
------	------	------	------	------	------	------	------	------	------	------	------	------	------

## Oversigt motiver

2020	2021	2022	2023

### Sport og hobby

2201	2202	2203	2204	2205	2206	2207	2209	2210	2211	2212	2213	2215	2216
2217	2218	2219	2220	2222	2227								

### Quiltesømme

1301	1302	1303	1304	1305	1306	1307	1308	1309	1310	1311	1312	1313	1314
				9 / inch 2,4 / cm	8 / inch 2,2 / cm	10 / inch 4 / cm	irregular look						
1315	1316	1317	1318	1319	1320	1321	1322	1323	1324	1325	1326	1327	1329
1330	1331	1332	1333	1334	1335	1336	1337	1338	1339	1340	1341	1342	1343
1344	1345	1346	1363	1364	1365	1366	1367	1368	1369	1370	1371	1373	1374
1375	1376	1377	1378	1379	1380	1381	1382	1384	1385	1386	1387	1388	1389

## 21.2 Oversigt broderimotiver

### Redigere broderimotiv





Lad din kreativitet blomstre. Du har et bredt udvalg af broderimotiver til rådighed på maskinen.

Efter registrering af din maskine kan du downloade de medfølgende broderimotiver i et redigerbart format på BERNINA kundeportalen.

Hvis et af følgende piktogrammer vises under broderimotivnummeret, kan du finde flere oplysninger på adressen















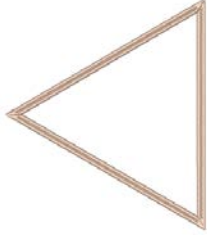



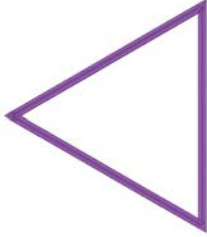

<https://www.bernina.com/specialeffects>.

	Fritstående blonde		PunchWork
	Hulsømsbroderi		Broderi med snor
	Frynsebroderi		Projekter i ramme
	Applikation		Puffy skrift

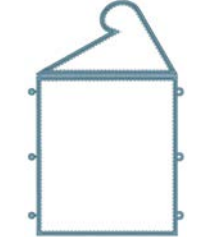
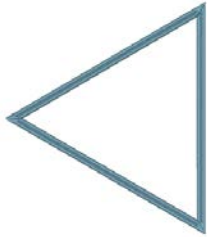





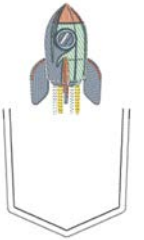











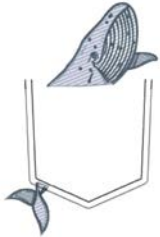





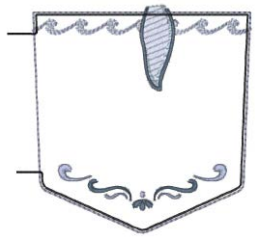





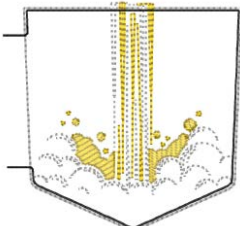

















































	CutWork		Quilting
	PaintWork		Trapunto
	CrystalWork		

## Projekter

Du finder de udførlige broderivejledninger under <https://www.bernina.com/790PRO-designs>.

<b>12888-01</b>  110 x 125 mm 4.3 x 4.9 inch  10.220	<b>12888-02</b>  98 x 113 mm 3.9 x 4.4 inch  4.457
<ol style="list-style-type: none"> <li>1. Isacord 40 2520</li> <li>2. Isacord 40 2520</li> <li>3. Isacord 40 2520</li> <li>4. Isacord 40 2520</li> <li>5. Isacord 40 0010</li> </ol> 	<ol style="list-style-type: none"> <li>1. Isacord 40 2520</li> <li>2. Isacord 40 2520</li> <li>3. Isacord 40 2520</li> <li>4. Isacord 40 2520</li> </ol> 
<b>12888-03</b>  150 x 165 mm 5.9 x 6.5 inch  14.152	<b>12888-04</b>  122 x 141 mm 4.8 x 5.6 inch  5.603
<ol style="list-style-type: none"> <li>1. Isacord 40 2905</li> <li>2. Isacord 40 2905</li> <li>3. Isacord 40 2905</li> <li>4. Isacord 40 2905</li> <li>5. Isacord 40 0010</li> </ol> 	<ol style="list-style-type: none"> <li>1. Isacord 40 2905</li> <li>2. Isacord 40 2905</li> <li>3. Isacord 40 2905</li> <li>4. Isacord 40 2905</li> </ol> 
<b>12888-05</b>  125 x 190 mm 4.9 x 7.5 inch  13.411	<b>12888-06</b>  98 x 113 mm 3.9 x 4.4 inch  4.457
<ol style="list-style-type: none"> <li>1. Isacord 40 4032</li> <li>2. Isacord 40 4032</li> <li>3. Isacord 40 4032</li> <li>4. Isacord 40 4032</li> <li>5. Isacord 40 0010</li> </ol> 	<ol style="list-style-type: none"> <li>1. Isacord 40 4032</li> <li>2. Isacord 40 4032</li> <li>3. Isacord 40 4032</li> <li>4. Isacord 40 4032</li> </ol> 
<b>51240-28</b>  76 x 130 mm 3 x 5.1 inch  6.028	<b>51240-32</b>  76 x 142 mm 3 x 5.6 inch  3.835
<ol style="list-style-type: none"> <li>1. Isacord 40 1332</li> <li>2. Isacord 40 0811</li> <li>3. Isacord 40 3963</li> <li>4. Isacord 40 3910</li> <li>5. Isacord 40 3810</li> <li>6. Isacord 40 0010</li> <li>7. Isacord 40 0131</li> <li>8. Isacord 40 1913</li> <li>9. Isacord 40 1521</li> <li>10. Isacord 40 2123</li> <li>11. Isacord 40 1322</li> <li>12. Isacord 40 0020</li> <li>13. Isacord 40 0020</li> </ol> 	<ol style="list-style-type: none"> <li>1. Isacord 40 0010</li> <li>2. Isacord 40 0811</li> <li>3. Isacord 40 5450</li> <li>4. Isacord 40 4752</li> <li>5. Isacord 40 1725</li> <li>6. Isacord 40 0010</li> <li>7. Isacord 40 3743</li> <li>8. Isacord 40 1725</li> <li>9. Isacord 40 0020</li> <li>10. Isacord 40 0020</li> </ol> 

Oversigt motiver

<b>51240-36</b>  92 x 141 mm 3.6 x 5.5 inch  5.338	<b>51240-35</b>  89 x 83 mm 3.5 x 3.3 inch  2.628
<ol style="list-style-type: none"> <li>1.  Isacord 40 3641</li> <li>2.  Isacord 40 3963</li> <li>3.  Isacord 40 3743</li> <li>4.  Isacord 40 0020</li> <li>5.  Isacord 40 0020</li> </ol> 	<ol style="list-style-type: none"> <li>1.  Isacord 40 0020</li> <li>2.  Isacord 40 3641</li> <li>3.  Isacord 40 3963</li> <li>4.  Isacord 40 3963</li> <li>5.  Isacord 40 3743</li> <li>6.  Isacord 40 0020</li> </ol> 
<b>51240-31</b>  87 x 83 mm 3.4 x 3.3 inch  3.327	<b>51240-27</b>  87 x 80 mm 3.4 x 3.2 inch  4.258
<ol style="list-style-type: none"> <li>1. Isacord 40 0010</li> <li>2. Isacord 40 0010</li> <li>3. Isacord 40 0010</li> <li>4.  Isacord 40 0811</li> <li>5.  Isacord 40 0020</li> </ol> 	<ol style="list-style-type: none"> <li>1.  Isacord 40 0630</li> <li>2.  Isacord 40 0630</li> <li>3.  Isacord 40 0630</li> <li>4.  Isacord 40 1332</li> <li>5.  Isacord 40 0811</li> <li>6.  Isacord 40 1322</li> <li>7.  Isacord 40 0020</li> </ol> 
<b>51298-02</b>  99 x 129 mm 3.9 x 5.1 inch  9.279	<b>51298-03</b>  83 x 82 mm 3.3 x 3.2 inch  5.081
<ol style="list-style-type: none"> <li>1.  Isacord 40 0630</li> <li>2.  Isacord 40 0630</li> <li>3.  Isacord 40 0630</li> <li>4.  Isacord 40 6051</li> </ol> 	<ol style="list-style-type: none"> <li>1.  Isacord 40 0870</li> <li>2.  Isacord 40 0870</li> <li>3.  Isacord 40 0870</li> <li>4.  Isacord 40 1565</li> </ol> 
<b>51298-04</b>  38 x 230 mm 1.5 x 9.1 inch  17.556	<b>51298-05</b>  83 x 82 mm 3.3 x 3.2 inch  4.439
<ol style="list-style-type: none"> <li>1.  Isacord 40 0630</li> <li>2.  Isacord 40 0630</li> <li>3.  Isacord 40 0630</li> <li>4.  Isacord 40 1220</li> <li>5.  Isacord 40 1565</li> <li>6.  Isacord 40 0870</li> </ol> 	<ol style="list-style-type: none"> <li>1.  Isacord 40 1565</li> <li>2.  Isacord 40 1565</li> <li>3.  Isacord 40 1565</li> </ol> 
<b>51298-06</b>  110 x 199 mm 4.3 x 7.8 inch  34.440	<b>51298-01</b>  88 x 129 mm 3.4 x 5.1 inch  9.306
<ol style="list-style-type: none"> <li>1.  Isacord 40 0630</li> <li>2.  Isacord 40 1220</li> <li>3.  Isacord 40 1860</li> </ol> 	<ol style="list-style-type: none"> <li>1.  Isacord 40 6051</li> <li>2.  Isacord 40 6051</li> <li>3.  Isacord 40 6051</li> </ol> 
<b>12751-03</b>  100 x 192 mm 3.9 x 7.6 inch  5.132	
<ol style="list-style-type: none"> <li>1.  Isacord 40 2550</li> <li>2.  Isacord 40 2550</li> <li>3.  Isacord 40 2550</li> <li>4.  Isacord 40 2550</li> <li>5.  Isacord 40 2550</li> <li>6.  Isacord 40 2550</li> <li>7.  Isacord 40 2550</li> <li>8.  Isacord 40 2550</li> </ol> 	

## Quiltsømme

 80202-01

1. ■ Isacord 40 0020

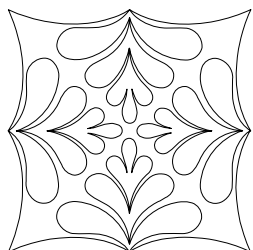

 80202-02

1. ■ Isacord 40 0020

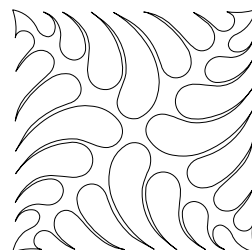

 80202-03

1. ■ Isacord 40 0020

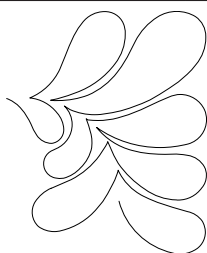

 80202-04

1. ■ Isacord 40 0020



 80202-05

1. ■ Isacord 40 0020

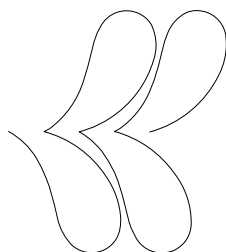

 80202-06

1. ■ Isacord 40 0020



 80257-01

1. ■ Isacord 40 0020

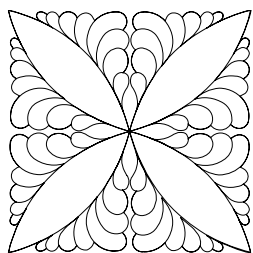

 80257-02

1. ■ Isacord 40 0020

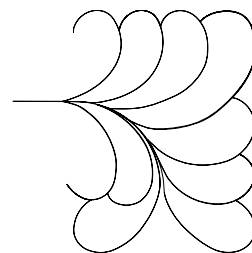

 80257-03

1. ■ Isacord 40 0020

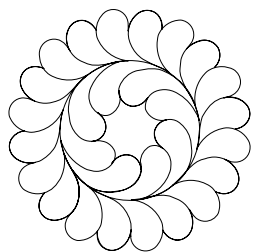

 80257-04

1. ■ Isacord 40 0020

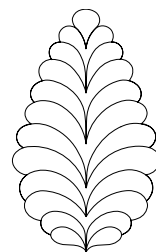

 80257-05

1. ■ Isacord 40 0020

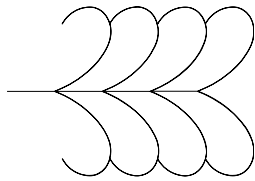

 Basics\_01

1. ■ Isacord 40 0020

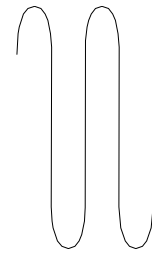

 Basics\_02

1. ■ Isacord 40 0020

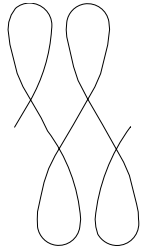

 Basics\_03

1. ■ Isacord 40 0020

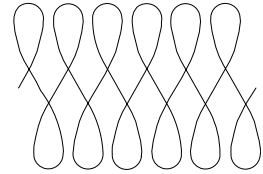

 Basics\_04

1. ■ Isacord 40 0020

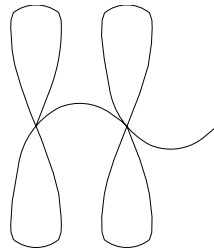

 Basics\_04\_corner

1. ■ Isacord 40 0020

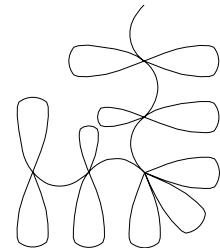

 Basics\_05

1. ■ Isacord 40 0020



 12380-04q

1. ■ Isacord 40 0020



 12380-08q

1. ■ Isacord 40 0020



 12380-09q

1. ■ Isacord 40 0020

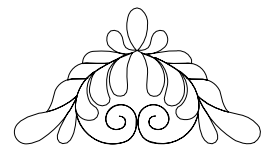

 32196-01

1. ■ Isacord 40 0020

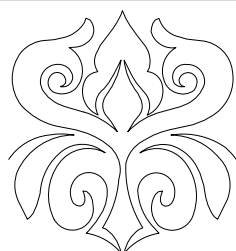

 32196-02

1. ■ Isacord 40 0020

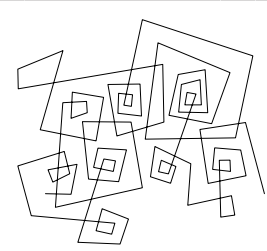



 32196-03

1. ■ Isacord 40 0020

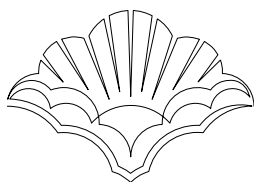

 32196-04

1. ■ Isacord 40 0020



 32196-05

1. ■ Isacord 40 0020

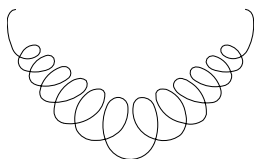

 32196-06

1. ■ Isacord 40 0020

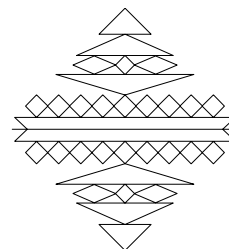

 32196-07

1. ■ Isacord 40 0020



 32196-08

1. ■ Isacord 40 0020

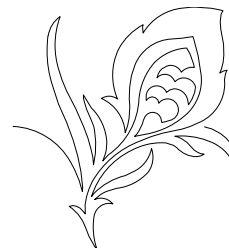

 32196-09

1. ■ Isacord 40 0020

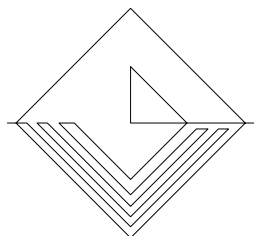

 32196-10

1. ■ Isacord 40 0020

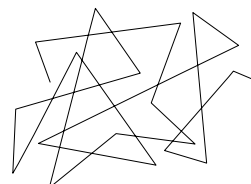

 32196-11

1. ■ Isacord 40 0020

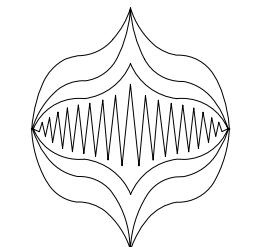

 32196-12

1. ■ Isacord 40 0020

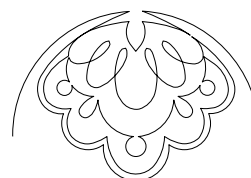

 32196-13

1. ■ Isacord 40 0020

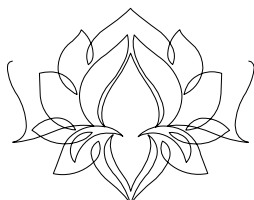

 32196-14

1. ■ Isacord 40 0020



32196-15

1. ■ Isacord 40 0020

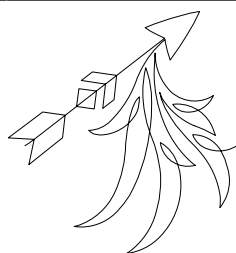

32196-16

1. ■ Isacord 40 0020

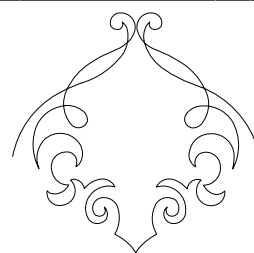

32196-17

1. ■ Isacord 40 0020



32196-18

1. ■ Isacord 40 0020

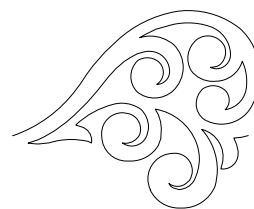

32196-19

1. ■ Isacord 40 0020

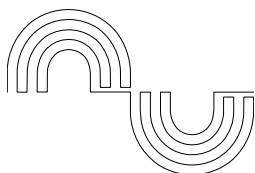

32196-20

1. ■ Isacord 40 0020

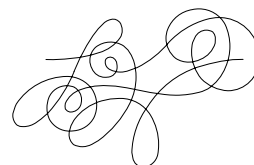

32196-21

1. ■ Isacord 40 0020

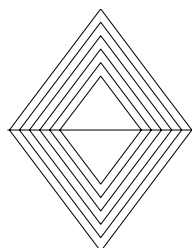

32196-22

1. ■ Isacord 40 0020



32196-23

1. ■ Isacord 40 0020

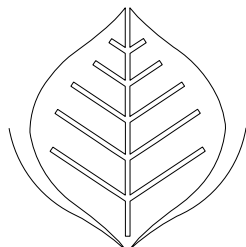

32196-24

1. ■ Isacord 40 0020

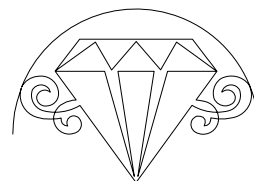

32196-25

1. ■ Isacord 40 0020

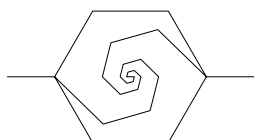

32196-26

1. ■ Isacord 40 0020

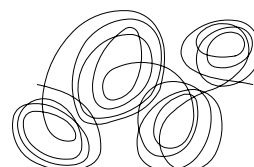

**32196-27**

1. ■ Isacord 40 0020



**32196-28**

1. ■ Isacord 40 0020

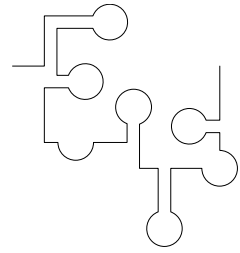

**32196-29**

1. ■ Isacord 40 0020



**32196-30**

1. ■ Isacord 40 0020

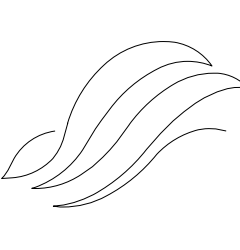

**BD285q**

1. ■ Isacord 40 0020

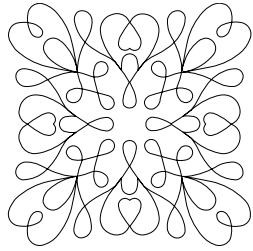

**BD288q**

1. ■ Isacord 40 0020

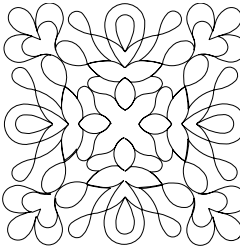

**BD289q**

1. ■ Isacord 40 0020

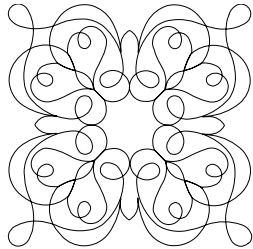

**BD292q**

1. ■ Isacord 40 0020

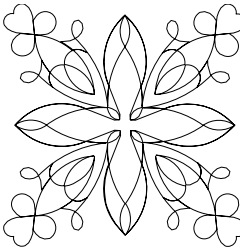

**BD299q**

1. ■ Isacord 40 0020

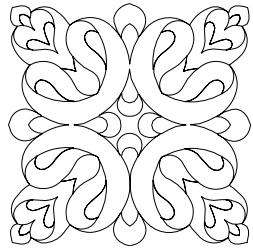

**BD308q**

1. ■ Isacord 40 0020

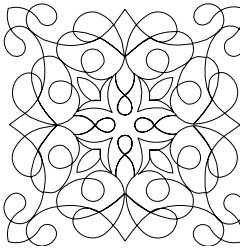

**BD394**

1. ■ Isacord 40 0020

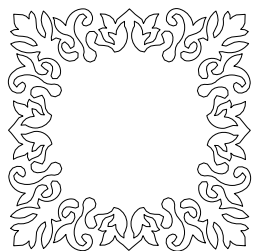

**BD412**

1. ■ Isacord 40 0020

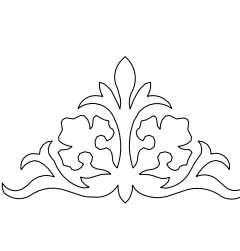

 **BD413**

1. ■ Isacord 40 0020

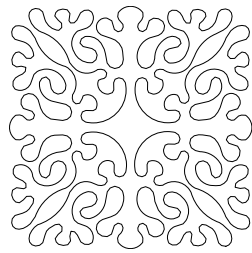

 **BD513**

1. ■ Isacord 40 0020

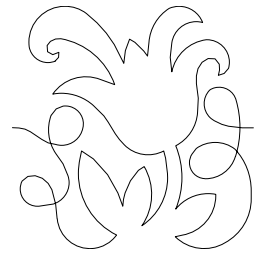

 **BD514**

1. ■ Isacord 40 0020

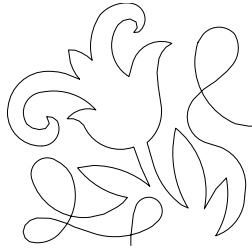

 **BD553**

1. ■ Isacord 40 0020

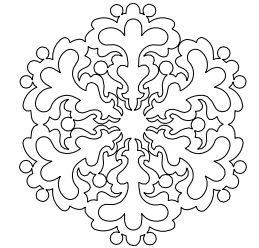

 **BD554**

1. ■ Isacord 40 0020

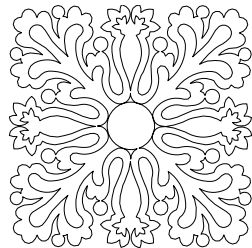

 **BD567**

1. ■ Isacord 40 0020

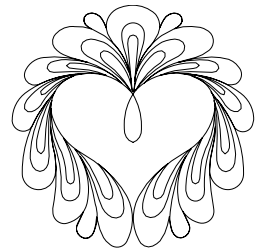

 **BD659**

1. ■ Isacord 40 0020



 **BD665**

1. ■ Isacord 40 0020

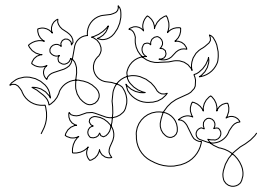

 **BD800**

1. ■ Isacord 40 0020

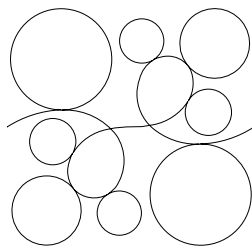

 **BD801**

1. ■ Isacord 40 0020

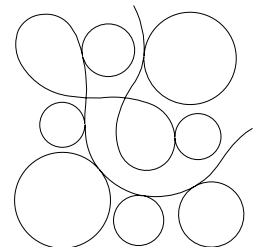

 **BD804**

1. ■ Isacord 40 0020

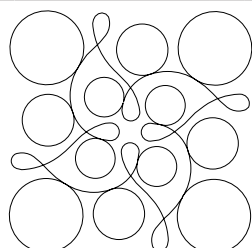

 **BD837**

1. ■ Isacord 40 0020

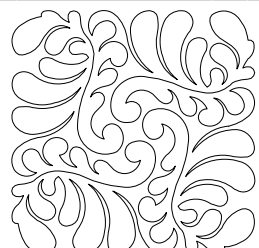

**HE959**

1. ■ Isacord 40 0020

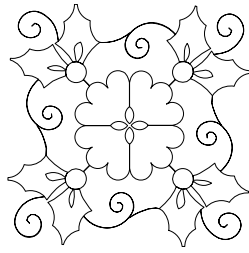

**Quilt project\_1**

1. ■ Isacord 40 0020

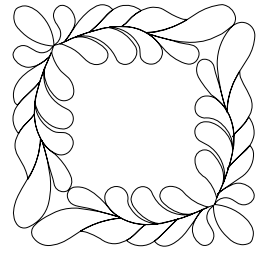

**Quilt project\_2**

1. ■ Isacord 40 0020

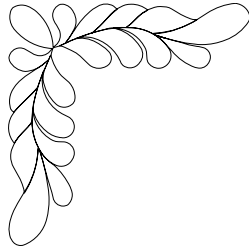

**80210-01**

1. ■ Isacord 40 0020

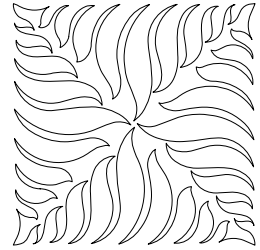

**80210-04**

1. ■ Isacord 40 0020

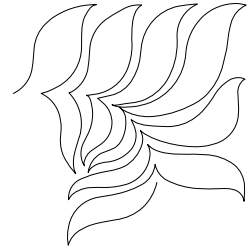

**80210-07**

1. ■ Isacord 40 0020

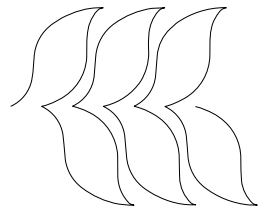

**Udsmykning**

**12804-04**



203 x 213 mm  
8 x 8.4 inch



37.019

1. ■ Isacord 40 2300
2. ■ Isacord 40 1551
3. ■ Isacord 40 0506
4. ■ Isacord 40 1904
5. ■ Isacord 40 2220



**12746-11**



110 x 110 mm  
4.3 x 4.3 inch



21.560

1. ■ Isacord 40 2762
2. ■ Isacord 40 0761
3. ■ Isacord 40 2764
4. ■ Isacord 40 2153



**12627-22**



67 x 173 mm  
2.6 x 6.8 inch



9.172

1. ■ Isacord 40 2320



**12633-09**



120 x 120 mm  
4.7 x 4.7 inch



16.361

1. ■ Isacord 40 0015

















**12655-13**  110 x 126 mm  
4.3 x 5 inch  10.045

1.  Isacord 40 1055









**12713-03**  134 x 132 mm  
5.3 x 5.2 inch  26.164



1.  Isacord 40 5832  
2.  Isacord 40 5450  
3.  Isacord 40 5722  
4.  Isacord 40 1321  
5.  Isacord 40 1911  
6.  Isacord 40 4174  
7.  Isacord 40 2530  
8.  Isacord 40 2320  
9.  Isacord 40 1730  
10.  Isacord 40 1911  
11.  Isacord 40 0800  
12.  Isacord 40 1321  
13.  Isacord 40 0015  
14.  Isacord 40 4174









**51202-14**  82 x 139 mm  
3.2 x 5.5 inch  21.603



1.  Isacord 40 0622  
2.  Isacord 40 2153  
3.  Isacord 40 0310  
4.  Isacord 40 5555  
5.  Isacord 40 5513  
6.  Isacord 40 6043  
7.  Isacord 40 2153



**12791-04L**  203 x 207 mm  
8 x 8.1 inch  15.540



1.  Isacord 40 4174  
2.  Isacord 40 4174  
3.  Isacord 40 1900  
4.  Isacord 40 4174  
5.  Isacord 40 0310  
6.  Isacord 40 4174



**12812-01L**  197 x 222 mm  
7.7 x 8.7 inch  31.258



1.  Isacord 40 0020



**12812-02L**  197 x 176 mm  
7.8 x 6.9 inch  29.132

1.  Isacord 40 0020



**12812-08M**  146 x 199 mm  
5.7 x 7.8 inch  23.815

1.  Isacord 40 0020











**12812-03L**  197 x 205 mm  
7.8 x 8.1 inch  38.896

1.  Isacord 40 0020











**12843-04**  126 x 199 mm  
5 x 7.8 inch  16.487





















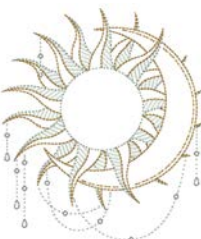

















































1.  Isacord 40 0520  
2.  Isacord 40 0310  
3.  Isacord 40 5510  
4.  Isacord 40 5740  
5.  Isacord 40 5610  
6.  Isacord 40 0311  
7.  Isacord 40 0010  
8.  Isacord 40 5510  
9.  Isacord 40 0311



**12843-08**  129 x 172 mm  
5.1 x 6.8 inch  13.522

1.  Isacord 40 0311  
2.  Isacord 40 0520  
3.  Isacord 40 0310  
4.  Isacord 40 0010  
5.  Isacord 40 5510  
6.  Isacord 40 0520  
7.  Isacord 40 5610  
8.  Isacord 40 5740  
9.  Isacord 40 0310

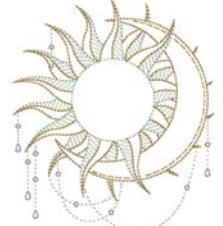

<p><b>12843-10</b>  87 x 163 mm 3.4 x 6.4 inch  12.094</p>	<p><b>12854-01</b>  208 x 280 mm 8.2 x 11 inch  17.641</p>
<p>1.  Isacord 40 0311 2.  Isacord 40 0310 3.  Isacord 40 0520 4.  Isacord 40 5740 5.  Isacord 40 5610 6.  Isacord 40 5510 7.  Isacord 40 0010 8.  Isacord 40 0310</p> 	<p>1. Isacord 40 0015</p> 
<p><b>12854-02</b>  137 x 298 mm 5.4 x 11.8 inch  11.045</p>	<p><b>12919-01</b>  84 x 154 mm 3.3 x 6.1 inch  5.864</p>
<p>1. Isacord 40 0015</p> 	<p>1.  Isacord 40 5210 2.  Isacord 40 0934 3.  Isacord 40 3962 4.  Isacord 40 2560 5.  Isacord 40 2732 6.  Isacord 40 1055</p> 
<p><b>12919-02</b>  73 x 152 mm 2.9 x 6 inch  6.442</p>	<p><b>21021-10</b>  117 x 148 mm 4.6 x 5.8 inch  14.469</p>
<p>1.  Isacord 40 2560 2.  Isacord 40 2732 3.  Isacord 40 1220 4.  Isacord 40 0934 5.  Isacord 40 1055 6.  Isacord 40 3962 7.  Isacord 40 3820</p> 	<p>1.  Isacord 40 1252 2.  Isacord 40 1161 3.  Isacord 40 1565</p> 
<p><b>21021-14</b>  122 x 122 mm 4.8 x 4.8 inch  18.063</p>	<p><b>12627-05</b>  93 x 100 mm 3.7 x 3.9 inch  8.679</p>
<p>1.  Isacord 40 1252 2.  Isacord 40 1161 3.  Isacord 40 1565</p> 	<p>1.  Isacord 40 5230</p> 
<p><b>51278-01</b>  116 x 147 mm 4.6 x 5.8 inch  14.604</p>	<p><b>51278-06</b>  170 x 117 mm 6.7 x 4.6 inch  15.393</p>
<p>1.  Isacord 40 1260 2.  Isacord 40 0731</p> 	<p>1.  Isacord 40 1260 2.  Isacord 40 0731</p> 
<p><b>51278-08</b>  82 x 165 mm 3.2 x 6.5 inch  4.893</p>	<p><b>51278-09</b>  110 x 128 mm 4.3 x 5 inch  7.310</p>
<p>1.  Isacord 40 0731 2.  Isacord 40 1260</p> 	<p>1.  Isacord 40 1260 2.  Isacord 40 0731</p> 

Oversigt motiver

**51278-10** 89 x 228 mm  
3.5 x 9 inch 6.998

1. Isacord 40 0731
2. Isacord 40 1260



**51289-03** 146 x 130 mm  
5.7 x 5.1 inch 13.672

1. Isacord 40 4740
2. Isacord 40 0010
3. Isacord 40 4410
4. Isacord 40 4610
5. Isacord 40 4643
6. Isacord 40 4410
7. Isacord 40 4610
8. Isacord 40 4740
9. Isacord 40 5643
10. Isacord 40 5510
11. Isacord 40 0010
12. Isacord 40 0622



**12458-01** 32 x 174 mm  
1.3 x 6.9 inch 798

1. Isacord 40 2900



**80090-06** 84 x 37 mm  
3.3 x 1.4 inch 3.766

1. Applique 1
2. Applique 2
3. Isacord 40 4103



**80090-07** 128 x 36 mm  
5 x 1.4 inch 5.450

1. Applique 1
2. Applique 2
3. Isacord 40 5440



**Fq520\_48** 257 x 212 mm  
10.1 x 8.4 inch 15.274

1. YLI variations 8010
2. YLI variations 8004
3. YLI variations 8023
4. Isacord 40 9805
5. Isacord 40 9405
6. YLI variations 8023
7. YLI variations 8006
8. YLI variations 8019
9. Isacord 40 9912
10. Isacord 40 9918
11. YLI variations 8020
12. YLI variations 8006
13. Isacord 40 9916
14. Isacord 40 9605
15. YLI variations 8008
16. YLI variations 8009
17. Isacord 40 9914
18. Isacord 40 9405
19. Isacord 40 9916
20. Isacord 40 9302
21. Isacord 40 9805
22. YLI variations 8019
23. Isacord 40 9405
24. YLI variations 8020
25. Isacord 40 9605
26. YLI variations 8009
27. YLI variations 8021
28. YLI variations 8014



**Fq505\_48** 105 x 100 mm  
4.1 x 3.9 inch 4.618

1. Isacord 40 9405
2. Isacord 40 9916
3. Isacord 40 9302
4. Isacord 40 9805
5. YLI variations 8019
6. Isacord 40 9405
7. YLI variations 8020
8. Isacord 40 9605
9. YLI variations 8009
10. YLI variations 8021

































**Fq506\_48** 154 x 87 mm  
6.1 x 3.4 inch 3.796









1. Isacord 40 9405
2. YLI variations 8020
3. Isacord 40 9805
4. YLI variations 8006
5. YLI variations 8008
6. YLI variations 8020





























































<p><b>Fq518_48</b>  90 x 114 mm 3.5 x 4.5 inch  4.269</p> <ol style="list-style-type: none"> <li>1.  YLI variations 8006</li> <li>2.  Isacord 40 9916</li> <li>3.  Isacord 40 9605</li> <li>4.  YLI variations 8008</li> <li>5.  YLI variations 8014</li> <li>6.  YLI variations 8009</li> <li>7.  Isacord 40 9914</li> </ol> 	<p><b>51204-15</b>  28 x 172 mm 1.1 x 6.8 inch  5.304</p> <ol style="list-style-type: none"> <li>1.  Isacord 40 5510</li> <li>2.  Isacord 40 0703</li> <li>3.  Isacord 40 3713</li> <li>4.  Isacord 40 1102</li> <li>5.  Isacord 40 3210</li> <li>6.  Isacord 40 1805</li> <li>7.  Isacord 40 2723</li> </ol> 
--	--

<p><b>51209-09</b>  68 x 162 mm 2.7 x 6.4 inch  14.542</p> <ol style="list-style-type: none"> <li>1.  Isacord 40 0020</li> <li>2.  Isacord 40 4410</li> </ol> 	<p><b>51209-08</b>  50 x 163 mm 2 x 6.4 inch  15.255</p> <ol style="list-style-type: none"> <li>1.  Isacord 40 3030</li> <li>2.  Isacord 40 2920</li> <li>3.  Isacord 40 0020</li> </ol> 
---	---



























































<p><b>51202-08</b>  75 x 165 mm 2.9 x 6.5 inch  7.518</p> <ol style="list-style-type: none"> <li>1.  Isacord 40 2152</li> <li>2.  Isacord 40 1921</li> </ol> 	<p><b>12620-14</b>  87 x 120 mm 3.4 x 4.7 inch  12.023</p> <ol style="list-style-type: none"> <li>1.  Isacord 40 2520</li> </ol> 
---	--

**Blomster**





<p><b>51227-08</b>  124 x 136 mm 4.9 x 5.4 inch  26.077</p> <ol style="list-style-type: none"> <li>1.  Isacord 40 4430</li> <li>2.  Isacord 40 0010</li> <li>3.  Isacord 40 4610</li> <li>4.  Isacord 40 4515</li> <li>5.  Isacord 40 0702</li> <li>6.  Isacord 40 1521</li> <li>7.  Isacord 40 1840</li> <li>8.  Isacord 40 1860</li> <li>9.  Isacord 40 4174</li> <li>10.  Isacord 40 1704</li> <li>11.  Isacord 40 1521</li> <li>12.  Isacord 40 0010</li> <li>13.  Isacord 40 1755</li> <li>14.  Isacord 40 4174</li> </ol> 	<p><b>51227-10</b>  90 x 136 mm 3.5 x 5.4 inch  20.095</p> <ol style="list-style-type: none"> <li>1.  Isacord 40 4515</li> <li>2.  Isacord 40 0702</li> <li>3.  Isacord 40 4610</li> <li>4.  Isacord 40 0010</li> <li>5.  Isacord 40 1840</li> <li>6.  Isacord 40 1860</li> <li>7.  Isacord 40 4531</li> <li>8.  Isacord 40 4515</li> <li>9.  Isacord 40 1521</li> <li>10.  Isacord 40 1840</li> <li>11.  Isacord 40 4174</li> <li>12.  Isacord 40 0010</li> <li>13.  Isacord 40 1840</li> </ol> 
---	---

<p><b>Fq561_48</b>  185 x 243 mm 7.3 x 9.6 inch  18.778</p> <ol style="list-style-type: none"> <li>1.  Isacord 40 0552</li> <li>2.  Isacord 40 6051</li> <li>3.  Isacord 40 5833</li> <li>4.  Isacord 40 5934</li> <li>5.  Isacord 40 5822</li> <li>6.  Isacord 40 5833</li> <li>7.  Isacord 40 5650</li> <li>8.  Isacord 40 3652</li> <li>9.  Isacord 40 3641</li> <li>10.  Isacord 40 3620</li> <li>11.  Isacord 40 0970</li> <li>12.  Isacord 40 1805</li> <li>13.  Isacord 40 2123</li> <li>14.  Isacord 40 1913</li> </ol> 	<p><b>12879-07L</b>  155 x 151 mm 6.1 x 5.9 inch  5.437</p> <ol style="list-style-type: none"> <li>1.  Isacord 40 5740</li> <li>2.  Isacord 40 5440</li> <li>3.  Isacord 40 5210</li> </ol> 
---	--

Oversigt motiver













<b>Nb826_48</b>  135 x 133 mm 5.3 x 5.2 inch  11.154	<b>Fs327_48</b>  125 x 123 mm 4.9 x 4.8 inch  10.514
<ol style="list-style-type: none"> <li>1.  Isacord 40 9971</li> <li>2.  Isacord 40 9978</li> <li>3.  Isacord 40 9973</li> <li>4.  Isacord 40 1972</li> </ol> 	<ol style="list-style-type: none"> <li>1.  Isacord 40 0862</li> </ol> 
<b>12914-01</b>  117 x 155 mm 4.6 x 6.1 inch  19.835	<b>12914-02</b>  112 x 154 mm 4.4 x 6.1 inch  16.778
<ol style="list-style-type: none"> <li>1.  Isacord 40 2600</li> <li>2.  Isacord 40 2241</li> <li>3.  Isacord 40 2944</li> <li>4.  Isacord 40 1342</li> <li>5.  Isacord 40 5643</li> <li>6.  Isacord 40 5912</li> <li>7.  Isacord 40 0465</li> </ol> 	<ol style="list-style-type: none"> <li>1.  Isacord 40 5643</li> <li>2.  Isacord 40 5722</li> <li>3.  Isacord 40 5912</li> <li>4.  Isacord 40 0465</li> </ol> 
<b>12914-03</b>  113 x 153 mm 4.4 x 6 inch  13.250	<b>12914-06</b>  110 x 151 mm 4.3 x 5.9 inch  15.331
<ol style="list-style-type: none"> <li>1.  Isacord 40 5643</li> <li>2.  Isacord 40 5722</li> <li>3.  Isacord 40 5912</li> <li>4.  Isacord 40 0853</li> <li>5.  Isacord 40 0465</li> </ol> 	<ol style="list-style-type: none"> <li>1.  Isacord 40 5722</li> <li>2.  Isacord 40 5912</li> <li>3.  Isacord 40 0465</li> </ol> 
<b>12914-07</b>  122 x 153 mm 4.8 x 6 inch  11.873	<b>12914-08</b>  106 x 159 mm 4.2 x 6.3 inch  16.390
<ol style="list-style-type: none"> <li>1.  Isacord 40 5643</li> <li>2.  Isacord 40 0853</li> <li>3.  Isacord 40 5912</li> <li>4.  Isacord 40 0465</li> </ol> 	<ol style="list-style-type: none"> <li>1.  Isacord 40 5912</li> <li>2.  Isacord 40 5643</li> <li>3.  Isacord 40 5722</li> <li>4.  Isacord 40 0465</li> </ol> 
<b>12919-04</b>  82 x 154 mm 3.2 x 6.1 inch  6.068	<b>51259-07</b>  126 x 150 mm 4.9 x 5.9 inch  7.750
<ol style="list-style-type: none"> <li>1.  Isacord 40 5210</li> <li>2.  Isacord 40 5220</li> <li>3.  Isacord 40 3820</li> <li>4.  Isacord 40 1362</li> <li>5.  Isacord 40 1220</li> <li>6.  Isacord 40 0934</li> </ol> 	<ol style="list-style-type: none"> <li>1.  Isacord 40 3743</li> <li>2.  Isacord 40 1600</li> </ol> 

**51285-08**  124 x 135 mm  
4.9 x 5.3 inch  10.513

1.  Isacord 40 0152
2.  Isacord 40 2650
3.  Isacord 40 2721
4.  Isacord 40 0020
5.  Isacord 40 0020



**Fq986\_48**  139 x 145 mm  
5.5 x 5.7 inch  23.426



1.  Isacord 40 5650
2.  Isacord 40 5833
3.  Isacord 40 0352
4.  Isacord 40 5934
5.  Isacord 40 0465
6.  Isacord 40 5822
7.  Isacord 40 0015
8.  Isacord 40 0781
9.  Isacord 40 0170
10.  Isacord 40 0731
11.  Isacord 40 0640
12.  Isacord 40 6133









**Fs316\_48**  124 x 167 mm  
4.9 x 6.6 inch  9.758

1.  Isacord 40 3853











**Oc86020**  65 x 82 mm  
2.6 x 3.2 inch  2.462



1.  Isacord 40 5610
2.  Isacord 40 0504
3.  Isacord 40 0922
4.  Isacord 40 1840
5.  Isacord 40 2363
6.  Isacord 40 0520
7.  Isacord 40 1123





















**12417-08**  104 x 160 mm  
4.1 x 6.3 inch  13.421

1.  Isacord 40 0442
2.  Isacord 40 0721
3.  Isacord 40 0532
4.  Isacord 40 0345
5.  Isacord 40 1521
6.  Isacord 40 0811
7.  Isacord 40 1010
8.  Isacord 40 1311





















**12505-03**  108 x 162 mm  
4.3 x 6.4 inch  8.606



1.  Isacord 40 0442
2.  Isacord 40 5822
3.  Isacord 40 5822
4.  Isacord 40 6031
5.  Isacord 40 5633
6.  Isacord 40 2810
7.  Isacord 40 2530
8.  Isacord 40 2530
9.  Isacord 40 2155
10.  Isacord 40 0811
11.  Isacord 40 0811
12.  Isacord 40 2830
13.  Isacord 40 2830
14.  Isacord 40 2504
15.  Isacord 40 4103
16.  Isacord 40 0311
17.  Isacord 40 0931
18.  Isacord 40 0020





















**12505-11**  104 x 174 mm  
4.1 x 6.9 inch  11.419

1.  Isacord 40 0442
2.  Isacord 40 5822
3.  Isacord 40 5822
4.  Isacord 40 6031
5.  Isacord 40 5633
6.  Isacord 40 2810
7.  Isacord 40 2810
8.  Isacord 40 0811
9.  Isacord 40 0811
10.  Isacord 40 1800
11.  Isacord 40 1800
12.  Isacord 40 0504
13.  Isacord 40 0931
14.  Isacord 40 2900
15.  Isacord 40 2530
16.  Isacord 40 1912
17.  Isacord 40 1543
18.  Isacord 40 0020













**12505-04**  124 x 176 mm  
4.9 x 6.9 inch  11.861

1.  Isacord 40 3840
2.  Isacord 40 3840
3.  Isacord 40 3815
4.  Isacord 40 0311
5.  Isacord 40 5822
6.  Isacord 40 5822
7.  Isacord 40 6031
8.  Isacord 40 5633
9.  Isacord 40 0811
10.  Isacord 40 0811
11.  Isacord 40 2530
12.  Isacord 40 2530
13.  Isacord 40 2300
14.  Isacord 40 2155
15.  Isacord 40 0931
16.  Isacord 40 0504
17.  Isacord 40 0020
18.  Isacord 40 0442



**12505-10**  102 x 134 mm  
4 x 5.3 inch  5.685

1.  Isacord 40 4103
2.  Isacord 40 0442
3.  Isacord 40 5822
4.  Isacord 40 5822
5.  Isacord 40 6031
6.  Isacord 40 5633
7.  Isacord 40 1800
8.  Isacord 40 1800
9.  Isacord 40 2504
10.  Isacord 40 0504
11.  Isacord 40 0020

















































**Fs332\_48**  95 x 174 mm  
3.8 x 6.8 inch  12.081





















1.  Isacord 40 1725



## Oversigt motiver

<b>Fs337_48</b>	 69 x 136 mm 2.7 x 5.4 inch	 7.998	<b>51202-11</b>	 64 x 75 mm 2.5 x 3 inch	 7.224
1.  Isacord 40 1730  		1.  Isacord 40 5770 2.  Isacord 40 5822 3.  Isacord 40 1911 4.  Isacord 40 1921 5.  Isacord 40 1430 6.  Isacord 40 1532 7.  Isacord 40 1362 8.  Isacord 40 2153 9.  Isacord 40 2152 10.  Isacord 40 2155 11.  Isacord 40 2171 12.  Isacord 40 0010 13.  Isacord 40 0622	  11.  Isacord 40 2171 12.  Isacord 40 0010		
<b>51202-12</b>	 83 x 46 mm 3.3 x 1.8 inch	 5.388	<b>12852-01</b>	 193 x 150 mm 7.6 x 5.9 inch	 17.004
1.  Isacord 40 5770 2.  Isacord 40 5822 3.  Isacord 40 1911 4.  Isacord 40 2155 5.  Isacord 40 2152 6.  Isacord 40 2171 7.  Isacord 40 2153 8.  Isacord 40 1921 9.  Isacord 40 0010 10.  Isacord 40 0622  		1.  Isacord 40 0010  			
<b>12852-07</b>	 122 x 126 mm 4.8 x 4.9 inch	 10.996	<b>12852-15</b>	 86 x 108 mm 3.4 x 4.3 inch	 6.566
1.  Isacord 40 0010  			1.  Isacord 40 0010  		



## Børn













 <b>12662-08</b>	 105 x 109 mm 4.1 x 4.3 inch	 12.928	<b>12436-29</b>	 100 x 37 mm 3.9 x 1.4 inch	 2.464
1.  Isacord 40 1032 2.  Isacord 40 1032 3.  Isacord 40 1032 4.  Isacord 40 1010 5.  Isacord 40 0015 6.  Isacord 40 5822 7.  Isacord 40 4220 8.  Isacord 40 4531 9.  Isacord 40 1055 10.  Isacord 40 0576  		1.  YLI variations 8016 2.  YLI variations 8015 3.  Yenmet 7030  			







**12441-37**  116 x 103 mm  
4.6 x 4 inch  4.741

1.  Isacord 40 1900







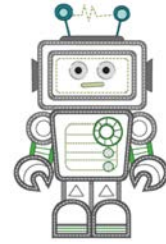

**12590-04**  104 x 158 mm  
4.1 x 6.2 inch  24.036

1.  Isacord 40 5740  
2.  Isacord 40 5740  
3.  Isacord 40 5740  
4.  Isacord 40 5740  
5.  Isacord 40 5740  
6.  Isacord 40 5740  
7.  Isacord 40 5740  
8.  Isacord 40 5740  
9.  Isacord 40 5740  
10.  Isacord 40 0015  
13.  Isacord 40 4116  
16.  Isacord 40 0112

11.  Isacord 40 0020  
12.  Isacord 40 4230  
14.  Isacord 40 5510  
15.  Isacord 40 0132  
17.  Isacord 40 0132  
18.  Isacord 40 0015







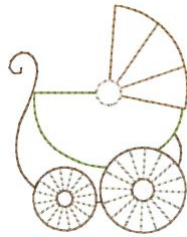

**12401-16**  62 x 80 mm  
2.5 x 3.1 inch  1.274

1.  Isacord 40 1346  
2.  Isacord 40 1342  
3.  Isacord 40 0170  
4.  Isacord 40 5934











**51237-06**  39 x 139 mm  
1.5 x 5.5 inch  8.619



1.  Isacord 40 1703  
2.  Isacord 40 1010  
3.  Isacord 40 1030  
4.  Isacord 40 4620  
5.  Isacord 40 0945  
6.  Isacord 40 1565  
7.  Isacord 40 0576











**51267-07**  99 x 144 mm  
3.9 x 5.7 inch  18.599



1.  Isacord 40 4250  
2.  Isacord 40 4610  
3.  Isacord 40 1060  
4.  Isacord 40 1030  
5.  Isacord 40 1310  
6.  Isacord 40 2155  
7.  Isacord 40 1753  
8.  Isacord 40 4133

















**51272-07**  117 x 147 mm  
4.6 x 5.8 inch  21.530











1.  Isacord 40 2153  
2.  Isacord 40 4250  
3.  Isacord 40 3750  
4.  Isacord 40 3971  
5.  Isacord 40 0970  
6.  Isacord 40 0184  
7.  Isacord 40 1760  
8.  Isacord 40 4174  
9.  Isacord 40 2153







 **51211-14**  82 x 169 mm  
3.2 x 6.7 inch  12.945

1.  Isacord 40 1141  
2.  Isacord 40 1141  
3.  Isacord 40 1141  
4.  Isacord 40 1141  
5.  Isacord 40 1141  
6.  Isacord 40 1141  
7.  Isacord 40 1141  
8.  Isacord 40 1141  
9.  Isacord 40 1141  
10.  Isacord 40 2123  
13.  Isacord 40 3732  
16.  Isacord 40 0020  
19.  Isacord 40 0722  
22.  Isacord 40 0874  
25.  Isacord 40 5832



11.  Isacord 40 3810  
12.  Isacord 40 3630  
14.  Isacord 40 4074  
15.  Isacord 40 1972  
17.  Isacord 40 0184  
18.  Isacord 40 2123  
20.  Isacord 40 0020  
21.  Isacord 40 1760  
23.  Isacord 40 0015  
24.  Isacord 40 0232

 **51211-16**  111 x 144 mm  
4.4 x 5.7 inch  8.230

1.  Isacord 40 0020  
2.  Isacord 40 0020  
3.  Isacord 40 0020  
4.  Isacord 40 0015  
5.  Isacord 40 2123



Oversigt motiver

**51211-04** 106 x 172 mm 4.2 x 6.8 inch 18.131



1. Isacord 40 0138
2. Isacord 40 0138
3. Isacord 40 0138
4. Isacord 40 0138
5. Isacord 40 0138
6. Isacord 40 0138
7. Isacord 40 0138
8. Isacord 40 0138
9. Isacord 40 0138
10. Isacord 40 4174
11. Isacord 40 0020
12. Isacord 40 1972
13. Isacord 40 0700
14. Isacord 40 1904
15. Isacord 40 2123
16. Isacord 40 0184
17. Isacord 40 1141
18. Isacord 40 1252
19. Isacord 40 6141
20. Isacord 40 5833
21. Isacord 40 5944
22. Isacord 40 1760
23. Isacord 40 0874

**51266-06** 70 x 166 mm 2.7 x 6.5 inch 13.036



1. Isacord 40 0622
2. Isacord 40 0622
3. Isacord 40 0622
4. Isacord 40 0520

**51252-03** 122 x 152 mm 4.8 x 6 inch 23.665



1. Isacord 40 2152
2. Isacord 40 0015
3. Isacord 40 4430
4. Isacord 40 0020
5. Isacord 40 0702
6. Isacord 40 2152

**51252-07** 80 x 151 mm 3.2 x 5.9 inch 14.585



1. Isacord 40 4421
2. Isacord 40 4430
3. Isacord 40 2152
4. Isacord 40 0702
5. Isacord 40 0250
6. Isacord 40 0015
7. Isacord 40 0020

**51252-08** 97 x 154 mm 3.8 x 6.1 inch 21.693



1. Isacord 40 2241
2. Isacord 40 2152
3. Isacord 40 0702
4. Isacord 40 0250
5. Isacord 40 0015
6. Isacord 40 0020

**51252-09** 98 x 160 mm 3.8 x 6.3 inch 20.912



1. Isacord 40 0020
2. Isacord 40 0132
3. Isacord 40 2152
4. Isacord 40 0702
5. Isacord 40 0250
6. Isacord 40 0015
7. Isacord 40 0020

**51252-10** 102 x 153 mm 4 x 6 inch 17.531



1. Isacord 40 4421
2. Isacord 40 4430
3. Isacord 40 0702
4. Isacord 40 0250
5. Isacord 40 0015
6. Isacord 40 0020

**51252-11** 94 x 155 mm 3.7 x 6.1 inch 20.179



1. Isacord 40 2241
2. Isacord 40 2152
3. Isacord 40 0702
4. Isacord 40 0250
5. Isacord 40 0015
6. Isacord 40 0020

**51252-12** 102 x 151 mm 4 x 5.9 inch 19.365











1. Isacord 40 0020
2. Isacord 40 0132
3. Isacord 40 0702
4. Isacord 40 0250
5. Isacord 40 0015
6. Isacord 40 0020

**51252-13** 92 x 146 mm 3.6 x 5.7 inch 13.658











1. Isacord 40 4421
2. Isacord 40 4430
3. Isacord 40 0702
4. Isacord 40 0250
5. Isacord 40 0015
6. Isacord 40 0020

**51252-14**  96 x 153 mm  
3.8 x 6 inch  21.686



1.  Isacord 40 2241
2.  Isacord 40 2152
3.  Isacord 40 0702
4.  Isacord 40 0250
5.  Isacord 40 0015
6.  Isacord 40 0020









**51252-15**  100 x 150 mm  
3.9 x 5.9 inch  19.368

1.  Isacord 40 0020
2.  Isacord 40 0132
3.  Isacord 40 4430
4.  Isacord 40 0702
5.  Isacord 40 0250
6.  Isacord 40 0015
7.  Isacord 40 0020



















**51252-16**  95 x 151 mm  
3.7 x 5.9 inch  19.661



1.  Isacord 40 4421
2.  Isacord 40 4430
3.  Isacord 40 0702
4.  Isacord 40 0250
5.  Isacord 40 0015
6.  Isacord 40 0020





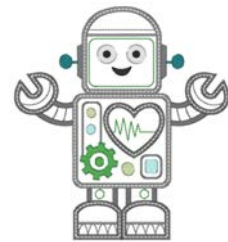



**12590-03**  135 x 147 mm  
5.3 x 5.8 inch  22.117

1.  Applique 1
2.  Applique 2
3.  Applique 1
4.  Applique 2
5.  Applique 1
6.  Applique 2
7.  Applique 1
8.  Applique 2
9.  Isacord 40 0015
10.  Isacord 40 0020
11.  Isacord 40 5510
12.  Isacord 40 5650
13.  Isacord 40 4230
14.  Isacord 40 4116
15.  Isacord 40 0132
16.  Isacord 40 0112
17.  Isacord 40 0015







**Cm031\_48**  86 x 64 mm  
3.4 x 2.5 inch  6.433



1.  Isacord 40 5730
2.  Isacord 40 1352
3.  Isacord 40 1755
4.  Isacord 40 1730
5.  Isacord 40 3820
6.  Isacord 40 3040











**Cm226\_48**  63 x 63 mm  
2.5 x 2.5 inch  6.214

1.  Isacord 40 0101
2.  Isacord 40 0131
3.  Isacord 40 0152
4.  Isacord 40 0020
5.  Isacord 40 1755















**Cm220\_48**  71 x 72 mm  
2.8 x 2.8 inch  7.571

1.  Isacord 40 1755
2.  Isacord 40 0101
3.  Isacord 40 0142
4.  Isacord 40 0101
5.  Isacord 40 4071
6.  Isacord 40 0142
7.  Isacord 40 0934
8.  Isacord 40 0020











**Be790305**  118 x 145 mm  
4.6 x 5.7 inch  13.118

1.  Isacord 40 0015
2.  Applique 1
3.  Applique 3
4.  Isacord 40 3541
5.  Applique 1
6.  Applique 3
7.  Isacord 40 0345
8.  Applique 1
9.  Applique 3
10.  Isacord 40 1900
11.  Isacord 40 0020
12.  Isacord 40 0015





**Be790307**  142 x 127 mm  
5.6 x 5 inch  19.667

1.  Applique 1
2.  Applique 3
3.  Isacord 40 3130
4.  Applique 1
5.  Applique 3
6.  Isacord 40 0003
7.  Isacord 40 1720
8.  Isacord 40 0020
9.  Isacord 40 0520
10.  Isacord 40 3541



**Be790308**  155 x 178 mm  
6.1 x 7 inch  25.448

1.  Isacord 40 0020
2.  Applique 1
3.  Applique 2
4.  Isacord 40 1720



Oversigt motiver

**Be790311** 114 x 152 mm 4.5 x 6 inch 12.320

- Applique 1
- Applique 3
- Isacord 40 0933
- Applique 1
- Applique 3
- Applique 1
- Applique 3
- Isacord 40 0776
- Applique 1
- Applique 3
- Isacord 40 1900
- Isacord 40 0176
- Isacord 40 0015
- Isacord 40 0020



**Be790306** 132 x 151 mm 5.2 x 6 inch 18.399

- Isacord 40 0003
- Applique 1
- Applique 2
- Isacord 40 0003
- Isacord 40 3910
- Isacord 40 0230
- Isacord 40 2723
- Isacord 40 1301
- Isacord 40 2640
- Isacord 40 0003
- Isacord 40 3332



**Be790309** 87 x 150 mm 3.4 x 5.9 inch 13.252

- Applique 1
- Applique 3
- Isacord 40 0015
- Isacord 40 1900
- Isacord 40 0020
- Isacord 40 4116
- Isacord 40 0176
- Isacord 40 0015
- Isacord 40 0310



**Be790310** 138 x 136 mm 5.4 x 5.4 inch 16.278

- Applique 1
- Applique 3
- Applique 1
- Applique 3
- Isacord 40 1161
- Isacord 40 1141
- Isacord 40 1161
- Isacord 40 3654
- Isacord 40 0176
- Isacord 40 1141
- Isacord 40 0020
- Isacord 40 0015
- Isacord 40 1900



**Be790312** 122 x 133 mm 4.8 x 5.2 inch 22.489

- Applique 1
- Applique 3
- Applique 1
- Applique 3
- Isacord 40 0015
- Isacord 40 1600
- Isacord 40 0108
- Isacord 40 2912
- Isacord 40 3600
- Isacord 40 1141
- Isacord 40 0020



**Be790313** 99 x 102 mm 3.9 x 4 inch 8.788

- Applique 1
- Applique 3
- Isacord 40 3750
- Isacord 40 1114
- Isacord 40 1900
- Isacord 40 3620
- Isacord 40 2510
- Isacord 40 5324
- Isacord 40 1114
- Isacord 40 1060
- Isacord 40 4114
- Isacord 40 0020
- Isacord 40 0015



Dyr

**51202-02** 114 x 145 mm 4.5 x 5.7 inch 12.428

- Isacord 40 0010
- Isacord 40 2762
- Isacord 40 0182
- Isacord 40 2776
- Isacord 40 2152
- Isacord 40 0020
- Isacord 40 0310
- Isacord 40 1755
- Isacord 40 5770
- Isacord 40 5822
- Isacord 40 1911
- Isacord 40 1921
- Isacord 40 1430
- Isacord 40 1532
- Isacord 40 1362
- Isacord 40 2153
- Isacord 40 2152
- Isacord 40 2155
- Isacord 40 2171
- Isacord 40 0010





**12375-04** 129 x 71 mm 5.1 x 2.8 inch 8.191

- Isacord 40 0811
- Isacord 40 0020
- Isacord 40 3630
- Isacord 40 5722







**12375-09**  158 x 217 mm  
6.2 x 8.6 inch  18.055



1. Isacord 40 3251
2. Isacord 40 2532
3. Isacord 40 1906
4. Isacord 40 5722
5. Isacord 40 3630
6. Isacord 40 0811
7. Isacord 40 1304
8. Isacord 40 0105
9. Isacord 40 0020



**12454-14**  64 x 31 mm  
2.5 x 1.2 inch  6.666



1. Isacord 40 3810
2. Yenmet 7037
3. Isacord 40 3732
4. Isacord 40 0020
5. Isacord 40 0015
6. Isacord 40 3810



**12824-03M**  144 x 150 mm  
5.7 x 5.9 inch  11.307



1. Isacord 40 1134
2. Isacord 40 0922
3. Isacord 40 1172
4. Isacord 40 0945



**12878-01**  141 x 112 mm  
5.6 x 4.4 inch  8.899



1. Isacord 40 3852
2. Isacord 40 1362
3. Isacord 40 1030
4. Isacord 40 4250
5. Isacord 40 4430



**12910-03**  142 x 118 mm  
5.6 x 4.6 inch  18.848



1. Isacord 40 0853
2. Isacord 40 0870
3. Isacord 40 0832
4. Isacord 40 1755
5. Isacord 40 2211
6. Isacord 40 2153
7. Isacord 40 1565



**51248-14L**  150 x 268 mm  
5.9 x 10.5 inch  8.496



1. Isacord 40 2715
2. Isacord 40 3902
3. Isacord 40 0922
4. Isacord 40 3630
5. Isacord 40 2723
6. Isacord 40 3645



**Wp380\_48**  80 x 116 mm  
3.2 x 4.6 inch  4.638



1. Isacord 40 0020



**Wp383\_48**  71 x 82 mm  
2.8 x 3.2 inch  13.891



1. Isacord 40 0352
2. Isacord 40 5833
3. Isacord 40 0015
4. Isacord 40 1874
5. Isacord 40 0150
6. Isacord 40 4174
7. Isacord 40 0020
8. Isacord 40 0015
9. Isacord 40 4174



**Wp389\_48**  154 x 327 mm  
6.1 x 12.9 inch  53.330

1. Isacord 40 5822
2. Isacord 40 0651
3. Isacord 40 0015
4. Isacord 40 0842
5. Isacord 40 1755
6. Isacord 40 0853
7. Isacord 40 1055
8. Isacord 40 1233
9. Isacord 40 1123
10. Isacord 40 0945
11. Isacord 40 0150
12. Isacord 40 0111
13. Isacord 40 1430
14. Isacord 40 0020
15. Isacord 40 0131
16. Isacord 40 3971
17. Isacord 40 2674
18. Isacord 40 0111
19. Isacord 40 0108
20. Isacord 40 0132
21. Isacord 40 4174
22. Isacord 40 0020
23. Isacord 40 0015
24. Isacord 40 5833













































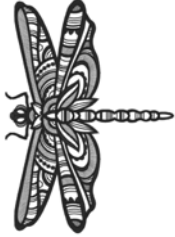





















































**12791-01L**  203 x 241 mm  
8 x 9.5 inch  34.026

1. Isacord 40 4174
2. Isacord 40 0310
3. Isacord 40 3910
4. Isacord 40 2363
5. Isacord 40 5515
6. Isacord 40 0904
7. Isacord 40 1940
8. Isacord 40 2504
9. Isacord 40 2520
10. Isacord 40 4116



Oversigt motiver

<b>12676-01</b>  81 x 148 mm 3.2 x 5.8 inch  15.344	<b>Cm263_48</b>  116 x 192 mm 4.6 x 7.6 inch  14.402
<ol style="list-style-type: none"> <li>1.  Isacord 40 2171</li> <li>2.  Isacord 40 2530</li> <li>3.  Isacord 40 2155</li> <li>4.  Isacord 40 2520</li> <li>5.  Isacord 40 2500</li> </ol> 	<ol style="list-style-type: none"> <li>1.  Isacord 40 3151</li> <li>2.  Isacord 40 0532</li> <li>3.  Isacord 40 1755</li> <li>4.  Isacord 40 2171</li> <li>5.  Isacord 40 2761</li> <li>6.  Isacord 40 0015</li> <li>7.  Isacord 40 0020</li> <li>8.  Isacord 40 2155</li> </ol> 
<b>12389-10</b>  53 x 45 mm 2.1 x 1.8 inch  2.784	<b>12760-02</b>  122 x 171 mm 4.8 x 6.7 inch  21.512
<ol style="list-style-type: none"> <li>1.  Isacord 40 0020</li> <li>2.  Yenmet 7003</li> <li>3.  Isacord 40 0170</li> <li>4.  Isacord 40 0811</li> <li>5.  Isacord 40 0940</li> <li>6.  Isacord 40 0800</li> <li>7.  Isacord 40 0713</li> <li>8.  Isacord 40 0933</li> <li>9.  Isacord 40 0020</li> </ol> 	<ol style="list-style-type: none"> <li>1.  Isacord 40 0020</li> </ol> 
<b>Wp415_48</b>  132 x 148 mm 5.2 x 5.8 inch  25.110	<b>Cm216_48</b>  47 x 67 mm 1.9 x 2.6 inch  5.046
<ol style="list-style-type: none"> <li>1.  Isacord 40 0941</li> <li>2.  Isacord 40 0532</li> <li>3.  Isacord 40 0945</li> <li>4.  Isacord 40 0020</li> </ol> 	<ol style="list-style-type: none"> <li>1.  Isacord 40 1010</li> <li>2.  Isacord 40 0101</li> <li>3.  Isacord 40 0132</li> <li>4.  Isacord 40 0020</li> <li>5.  Isacord 40 0124</li> <li>6.  Isacord 40 1010</li> <li>7.  YLI variations 8012</li> </ol> 
<b>Cm213_48</b>  58 x 102 mm 2.3 x 4 inch  7.866	<b>Wp421_48</b>  96 x 137 mm 3.8 x 5.4 inch  14.219
<ol style="list-style-type: none"> <li>1.  Isacord 40 1840</li> <li>2.  Isacord 40 1055</li> <li>3.  Isacord 40 1252</li> <li>4.  Isacord 40 0651</li> <li>5.  Isacord 40 0660</li> <li>6.  Isacord 40 0020</li> <li>7.  Isacord 40 1055</li> </ol> 	<ol style="list-style-type: none"> <li>1.  Isacord 40 1161</li> <li>2.  Isacord 40 1876</li> <li>3.  Isacord 40 1154</li> </ol> 
<b>Na248</b>  78 x 73 mm 3.1 x 2.9 inch  10.132	<b>Hd977</b>  98 x 98 mm 3.8 x 3.9 inch  13.738
<ol style="list-style-type: none"> <li>1.  Isacord 40 0101</li> <li>2.  Isacord 40 3971</li> <li>3.  Isacord 40 2220</li> <li>4.  Isacord 40 0132</li> <li>5.  Isacord 40 2051</li> <li>6.  Isacord 40 2155</li> <li>7.  Isacord 40 2320</li> <li>8.  Isacord 40 2220</li> <li>9.  Yenmet 7023</li> </ol> 	<ol style="list-style-type: none"> <li>1.  Isacord 40 3962</li> <li>2.  Isacord 40 0015</li> <li>3.  Isacord 40 0640</li> <li>4.  Isacord 40 0824</li> <li>5.  Isacord 40 2650</li> <li>6.  Isacord 40 0020</li> <li>7.  Isacord 40 0142</li> <li>8.  Isacord 40 0640</li> <li>9.  Isacord 40 0824</li> <li>10.  Isacord 40 2650</li> <li>11.  Isacord 40 2830</li> <li>12.  Isacord 40 1352</li> <li>13.  Yenmet 7029</li> </ol> 

**Lj598**  106 x 81 mm  
4.2 x 3.2 inch  15.746



1. Isacord 40 0101
2. Isacord 40 0131
3. Isacord 40 0132
4. Isacord 40 4174
5. Isacord 40 0108
6. Isacord 40 0020
7. Isacord 40 5933
8. Isacord 40 0453



**51274-05**  82 x 177 mm  
3.2 x 7 inch  28.909

1. Isacord 40 2170
2. Isacord 40 1860
3. Isacord 40 2051
4. Isacord 40 0010
5. Isacord 40 0761
6. Isacord 40 1123
7. Isacord 40 2051
8. Isacord 40 1543
9. Isacord 40 4174
10. Isacord 40 0020
11. Isacord 40 0853
12. Isacord 40 0945
13. Isacord 40 4174
14. Isacord 40 0010



**51274-04**  89 x 140 mm  
3.5 x 5.5 inch  33.260

1. Isacord 40 2170
2. Isacord 40 1860
3. Isacord 40 2051
4. Isacord 40 0761
5. Isacord 40 1123
6. Isacord 40 0853
7. Isacord 40 1134
8. Isacord 40 0945
9. Isacord 40 0010
10. Isacord 40 5542
11. Isacord 40 0020
12. Isacord 40 1375
13. Isacord 40 2051
14. Isacord 40 1123
15. Isacord 40 4174
16. Isacord 40 0020
17. Isacord 40 0108
18. Isacord 40 0010





## Borter og blonder

 **12742-01**  137 x 133 mm  
5.4 x 5.2 inch  41.668

1. Isacord 40 1911



 **12779-02**  87 x 210 mm  
3.4 x 8.3 inch  63.342

1. Isacord 40 1874



 **12779-05**  76 x 75 mm  
3 x 2.9 inch  8.875

1. Isacord 40 1874

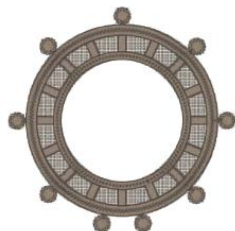

































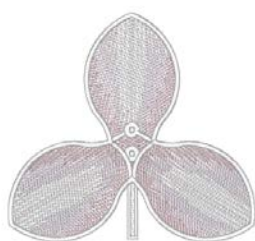

**12837-02**  229 x 229 mm  
9 x 9 inch  21.284

1. Isacord 40 5912



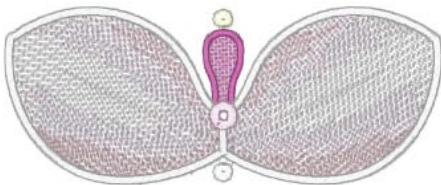









































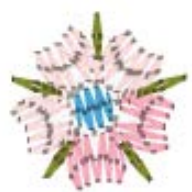

















































Oversigt motiver

 <b>12889-09</b>	 133 x 224 mm 5.3 x 8.8 inch	 51.499	 <b>12896-05</b>	 116 x 117 mm 4.6 x 4.6 inch	 32.525
<ol style="list-style-type: none"> <li>1. Isacord 40 0017</li> <li>2. Isacord 40 3652</li> <li>3. Isacord 40 2650</li> <li>4. Isacord 40 3030</li> </ol>		<ol style="list-style-type: none"> <li>1. Isacord 40 0781</li> </ol>			
<b>82011-30</b>		 107 x 130 mm 4.2 x 5.1 inch		 17.281	<b>82011-28</b>
<ol style="list-style-type: none"> <li>1. Isacord 40 0660</li> <li>2. Yenmet 7013</li> </ol>		<ol style="list-style-type: none"> <li>1. Isacord 40 0660</li> <li>2. Yenmet 7013</li> </ol>			
<b>Nb952_48</b>		 108 x 119 mm 4.3 x 4.7 inch		 22.514	 <b>Oc00303</b>
<ol style="list-style-type: none"> <li>1. Isacord 40 0020</li> <li>2. Isacord 40 4174</li> <li>3. Isacord 40 0020</li> <li>4. Isacord 40 4174</li> <li>5. Isacord 40 0761</li> </ol>		<ol style="list-style-type: none"> <li>1. Isacord 40 0015</li> </ol>			
 <b>12410-08</b>		 80 x 168 mm 3.2 x 6.6 inch		 22.500	 <b>12410-07</b>
<ol style="list-style-type: none"> <li>1. Isacord 40 1874</li> </ol>		<ol style="list-style-type: none"> <li>1. Isacord 40 1874</li> </ol>			
 <b>12410-15</b>		 29 x 133 mm 1.1 x 5.3 inch		 9.439	 <b>12454-05</b>
<ol style="list-style-type: none"> <li>1. Isacord 40 4752</li> </ol>		<ol style="list-style-type: none"> <li>1. Isacord 40 0015</li> <li>2. Isacord 40 2650</li> <li>3. Isacord 40 2155</li> <li>4. Isacord 40 0015</li> </ol>			
 <b>12454-06</b>		 117 x 48 mm 4.6 x 1.9 inch		 11.296	 <b>12454-07</b>
<ol style="list-style-type: none"> <li>1. Isacord 40 0250</li> <li>2. Isacord 40 2508</li> <li>3. Isacord 40 0015</li> <li>4. Isacord 40 2650</li> <li>5. Isacord 40 2155</li> <li>6. Isacord 40 0015</li> <li>7. Isacord 40 2650</li> </ol>		<ol style="list-style-type: none"> <li>1. Isacord 40 0015</li> <li>2. Isacord 40 2650</li> <li>3. Isacord 40 2508</li> <li>4. Isacord 40 2155</li> <li>5. Isacord 40 2650</li> </ol>			





Oversigt motiver

<b>12508-12</b>  44 x 34 mm 1.8 x 1.3 inch  1.789	<b>12508-21</b>  46 x 60 mm 1.8 x 2.4 inch  2.629
<ol style="list-style-type: none"> <li>1. Isacord 40 4752</li> <li>2. Isacord 40 0352</li> <li>3. Isacord 40 5552</li> </ol> 	<ol style="list-style-type: none"> <li>1. Isacord 40 6133</li> <li>2. Isacord 40 4752</li> <li>3. Isacord 40 5552</li> </ol> 
<b>12508-30</b>  46 x 58 mm 1.8 x 2.3 inch  1.662	<b>12819-02</b>  33 x 30 mm 1.3 x 1.2 inch  1.588
<ol style="list-style-type: none"> <li>1. Isacord 40 0124</li> <li>2. Isacord 40 0352</li> <li>3. Isacord 40 6133</li> </ol> 	<ol style="list-style-type: none"> <li>1. Isacord 40 4071</li> <li>2. Isacord 40 0015</li> <li>3. Isacord 40 0800</li> <li>4. Isacord 40 0020</li> </ol> 
<b>12819-04</b>  30 x 37 mm 1.2 x 1.5 inch  1.396	<b>12819-06</b>  34 x 25 mm 1.4 x 1 inch  914
<ol style="list-style-type: none"> <li>1. Isacord 40 0020</li> <li>2. Isacord 40 2530</li> <li>3. Isacord 40 0800</li> <li>4. Isacord 40 0131</li> </ol> 	<ol style="list-style-type: none"> <li>1. Isacord 40 0970</li> <li>2. Isacord 40 0771</li> <li>3. Isacord 40 0945</li> <li>4. Isacord 40 1725</li> </ol> 
<b>12819-14</b>  31 x 30 mm 1.2 x 1.2 inch  999	<b>12819-17</b>  32 x 34 mm 1.3 x 1.4 inch  1.277
<ol style="list-style-type: none"> <li>1. Isacord 40 0015</li> <li>2. Isacord 40 2530</li> <li>3. Isacord 40 6141</li> <li>4. Isacord 40 0020</li> </ol> 	<ol style="list-style-type: none"> <li>1. Isacord 40 3830</li> <li>2. Isacord 40 3730</li> <li>3. Isacord 40 5531</li> </ol> 
<b>12822-06</b>  34 x 36 mm 1.3 x 1.4 inch  1.083	<b>12822-07</b>  32 x 38 mm 1.3 x 1.5 inch  1.781
<ol style="list-style-type: none"> <li>1. Isacord 40 5510</li> <li>2. Isacord 40 5822</li> <li>3. Isacord 40 3901</li> <li>4. Isacord 40 2152</li> <li>5. Isacord 40 0904</li> <li>6. Isacord 40 2171</li> <li>7. Isacord 40 4114</li> </ol> 	<ol style="list-style-type: none"> <li>1. Isacord 40 3901</li> <li>2. Isacord 40 5822</li> <li>3. Isacord 40 4114</li> <li>4. Isacord 40 0015</li> </ol> 
<b>12822-13</b>  28 x 28 mm 1.1 x 1.1 inch  909	<b>12836-35</b>  45 x 46 mm 1.8 x 1.8 inch  2.190
<ol style="list-style-type: none"> <li>1. Isacord 40 2155</li> <li>2. Isacord 40 2152</li> <li>3. Isacord 40 3901</li> <li>4. Isacord 40 0015</li> <li>5. Isacord 40 6043</li> </ol> 	<ol style="list-style-type: none"> <li>1. Isacord 40 1900</li> <li>2. Isacord 40 2011</li> <li>3. Isacord 40 5833</li> <li>4. Isacord 40 0010</li> </ol> 

<b>12903-07</b>  21 x 45 mm 0.8 x 1.8 inch  741	<b>51204-22</b>  23 x 27 mm 0.9 x 1.1 inch  971
<ol style="list-style-type: none"> <li>1.  Isacord 40 4740</li> <li>2.  Isacord 40 5115</li> <li>3.  Isacord 40 3150</li> </ol> 	<ol style="list-style-type: none"> <li>1.  Isacord 40 2723</li> </ol> 
<b>51215-18</b>  30 x 29 mm 1.2 x 1.1 inch  994	<b>51253-07</b>  24 x 42 mm 0.9 x 1.7 inch  1.008
<ol style="list-style-type: none"> <li>1.  Isacord 40 6011</li> <li>2.  Isacord 40 1904</li> <li>3.  Isacord 40 5912</li> <li>4.  Isacord 40 5633</li> </ol> 	<ol style="list-style-type: none"> <li>1.  Isacord 40 0506</li> <li>2.  Isacord 40 2160</li> <li>3.  Isacord 40 2530</li> <li>4.  Isacord 40 2520</li> </ol> 
<b>51253-08</b>  26 x 41 mm 1 x 1.6 inch  937	<b>51253-13</b>  34 x 33 mm 1.4 x 1.3 inch  1.471
<ol style="list-style-type: none"> <li>1.  Isacord 40 0741</li> <li>2.  Isacord 40 0506</li> <li>3.  Isacord 40 0520</li> </ol> 	<ol style="list-style-type: none"> <li>1.  Isacord 40 0670</li> <li>2.  Isacord 40 0506</li> <li>3.  Isacord 40 1030</li> <li>4.  Isacord 40 4174</li> <li>5.  Isacord 40 2520</li> </ol> 
<b>51253-20</b>  26 x 24 mm 1 x 0.9 inch  816	<b>82006-17</b>  35 x 37 mm 1.4 x 1.4 inch  3.133
<ol style="list-style-type: none"> <li>1.  Isacord 40 0506</li> <li>2.  Isacord 40 1030</li> <li>3.  Isacord 40 0741</li> </ol> 	<ol style="list-style-type: none"> <li>1.  Isacord 40 0660</li> <li>2.  Isacord 40 0832</li> <li>3.  Isacord 40 1526</li> <li>4.  Isacord 40 4421</li> <li>5.  Isacord 40 4174</li> </ol> 
<b>82015-23</b>  54 x 54 mm 2.1 x 2.1 inch  2.980	<b>Cj587</b>  24 x 33 mm 0.9 x 1.3 inch  1.919
<ol style="list-style-type: none"> <li>1.  Isacord 40 2152</li> <li>2.  Isacord 40 0874</li> <li>3.  Isacord 40 0532</li> <li>4.  Isacord 40 0453</li> </ol> 	<ol style="list-style-type: none"> <li>1.  Isacord 40 2171</li> <li>2.  Isacord 40 1840</li> <li>3.  Isacord 40 5610</li> </ol> 
<b>Nv104</b>  34 x 31 mm 1.4 x 1.2 inch  1.854	<b>Oc86069</b>  18 x 21 mm 0.7 x 0.8 inch  441
<ol style="list-style-type: none"> <li>1.  Isacord 40 3600</li> <li>2.  Isacord 40 0015</li> <li>3.  Isacord 40 1902</li> </ol> 	<ol style="list-style-type: none"> <li>1.  Isacord 40 3962</li> <li>2.  Isacord 40 3641</li> </ol> 

Oversigt motiver





<b>Oc86074</b>	 15 x 15 mm 0.6 x 0.6 inch	 359
----------------	--	---

1.  Isacord 40 2155
2.  Isacord 40 2764







Mottoer

<b>51284-06</b>	 114 x 83 mm 4.5 x 3.3 inch	 7.428
-----------------	---	---

1.  Isacord 40 1114
2.  Isacord 40 0221
3.  Isacord 40 6043
4.  Isacord 40 4643
5.  Isacord 40 0221



<b>12738-01</b>	 126 x 121 mm 5 x 4.8 inch	 16.138
-----------------	--	--

1.  Isacord 40 4152
2.  Isacord 40 0643
3.  Isacord 40 5610
4.  Isacord 40 2500
5.  Isacord 40 2944







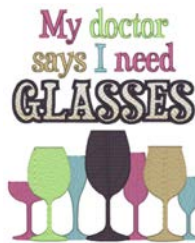

<b>12738-03</b>	 113 x 139 mm 4.4 x 5.5 inch	 25.182
-----------------	--	--

1.  Isacord 40 2500
2.  Isacord 40 4152
3.  Isacord 40 0643
4.  Isacord 40 0015
5.  Isacord 40 2944
6.  Isacord 40 5610











<b>12913-10L</b>	 127 x 178 mm 5 x 7 inch	 3.929
------------------	--	---



1.  Isacord 40 0015
2.  Isacord 40 0132
3.  Isacord 40 0832
4.  Isacord 40 4423
5.  Isacord 40 1600
6.  Isacord 40 0132





<b>51248-12S</b>	 110 x 171 mm 4.4 x 6.7 inch	 9.750
------------------	--	---

1.  Isacord 40 3902
2.  Isacord 40 3630
3.  Isacord 40 3630
4.  Isacord 40 2723
5.  Isacord 40 3902
6.  Isacord 40 2715
7.  Isacord 40 0922
8.  Isacord 40 3645





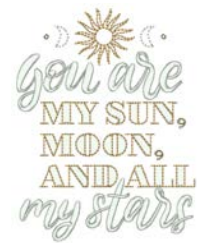

<b>51278-05</b>	 100 x 131 mm 3.9 x 5.1 inch	 10.789
-----------------	--	--

1.  Isacord 40 1260
2.  Isacord 40 0731







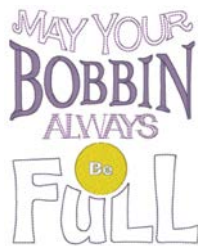





<b>12449-02</b>	 112 x 139 mm 4.4 x 5.5 inch	 8.357
-----------------	--	---

1.  Isacord 40 2920
2.  Isacord 40 0504
3.  Isacord 40 0015
4.  Isacord 40 2830













<b>51300-01</b>	 127 x 155 mm 5 x 6.1 inch	 12.912
-----------------	--	--

1.  Isacord 40 4740
2.  Isacord 40 1362
3.  Isacord 40 0520
4.  Isacord 40 1860
5.  Isacord 40 2550
6.  Isacord 40 2508
7.  Isacord 40 4531
8.  Isacord 40 1220
9.  Isacord 40 0704
10.  Isacord 40 1753
11.  Isacord 40 4220







<p><b>12473-06</b></p>	<p>↗ 133 x 120 mm 5.3 x 4.7 inch</p>	<p>↗ 135 x 155 mm 5.3 x 6.1 inch</p>
<p>1. Isacord 40 4610 2. Isacord 40 5633</p>		<p>1. Isacord 40 4740 2. Isacord 40 1220 3. Isacord 40 4220 4. Isacord 40 0520 5. Isacord 40 1753 6. Isacord 40 0704 7. Isacord 40 0015 8. Isacord 40 2550 9. Isacord 40 2508 10. Isacord 40 4531</p> 
<p><b>51300-04</b></p>	<p>↗ 106 x 173 mm 4.2 x 6.8 inch</p>	<p>↗ 110 x 147 mm 4.3 x 5.8 inch</p>
<p>1. Isacord 40 4740 2. Isacord 40 2550 3. Isacord 40 1362 4. Isacord 40 1220 5. Isacord 40 2508 6. Isacord 40 4220 7. Isacord 40 4531</p>		<p>1. Isacord 40 1362 2. Isacord 40 1220 3. Isacord 40 2550 4. Isacord 40 2508 5. Isacord 40 4740 6. Isacord 40 4220 7. Isacord 40 0520 8. Isacord 40 0704 9. Isacord 40 4531</p> 
<p><b>51300-11</b></p>	<p>↗ 131 x 136 mm 5.1 x 5.4 inch</p>	<p>↗ 125 x 136 mm 4.9 x 5.4 inch</p>
<p>1. Isacord 40 4220 2. Isacord 40 2550 3. Isacord 40 0520 4. Isacord 40 2508 5. Isacord 40 1362 6. Isacord 40 4740 7. Isacord 40 4531 8. Isacord 40 1860 9. Isacord 40 1753</p>		<p>1. Isacord 40 0015 2. Isacord 40 0015 3. Isacord 40 0015</p> 
<p><b>Nb934_48</b></p>	<p>↗ 132 x 165 mm 5.2 x 6.5 inch</p>	<p>↗ 104 x 169 mm 4.1 x 6.6 inch</p>
<p>1. Isacord 40 2241 2. Isacord 40 1154 3. Isacord 40 1346 4. Isacord 40 1161 5. Isacord 40 2222 6. Isacord 40 5833 7. Isacord 40 1154 8. Isacord 40 2241</p>		<p>1. Isacord 40 2222 2. Isacord 40 1346 3. Isacord 40 0232 4. Isacord 40 1154 5. Isacord 40 5833 6. Isacord 40 2241</p> 
<p><b>12490-03</b></p>	<p>↗ 118 x 113 mm 4.6 x 4.5 inch</p>	<p>↗ 146 x 122 mm 5.8 x 4.8 inch</p>
<p>1. Isacord 40 0108 2. Isacord 40 3641 3. Isacord 40 3652</p>		<p>1. Isacord 40 0108 2. Isacord 40 3641 3. Isacord 40 3652</p> 

















## Oversigt motiver

**12490-05**  126 x 104 mm  
4.9 x 4.1 inch  6.148

1.  Isacord 40 0108
2.  Isacord 40 3641
3.  Isacord 40 3652

















**51209-02**  171 x 196 mm  
6.7 x 7.7 inch  43.385

1.  Isacord 40 0020
2.  Isacord 40 4410
3.  Isacord 40 4643
4.  Isacord 40 4610
5.  Isacord 40 3030
6.  Isacord 40 3150
7.  Isacord 40 2920
8.  Isacord 40 0020
9.  Isacord 40 0010
10.  Isacord 40 0608
11.  Isacord 40 0904
12.  Isacord 40 1321
13.  Isacord 40 1912
14.  Isacord 40 1902
15.  Isacord 40 1725
16.  Isacord 40 0020
17.  Isacord 40 0010



**51209-04**  146 x 216 mm  
5.7 x 8.5 inch  56.779

1.  Isacord 40 0020
2.  Isacord 40 4643
3.  Isacord 40 4410
4.  Isacord 40 4610
5.  Isacord 40 4643
6.  Isacord 40 0182
7.  Isacord 40 0020
8.  Isacord 40 0608
9.  Isacord 40 0904
10.  Isacord 40 1321
11.  Isacord 40 1912
12.  Isacord 40 1902
13.  Isacord 40 1725
14.  Isacord 40 0020
15.  Isacord 40 0010



## Sport og hobby

**12796-03L**  194 x 278 mm  
7.6 x 10.9 inch  31.215

1.  Isacord 40 1904











**12800-05S**  123 x 150 mm  
4.8 x 5.9 inch  11.476

1.  Isacord 40 0015









**51217-05L**  159 x 210 mm  
6.3 x 8.3 inch  28.887

1.  Isacord 40 3040
2.  Isacord 40 0842
3.  Isacord 40 0660
4.  Isacord 40 0853
5.  Isacord 40 0138
6.  Isacord 40 3971
7.  Isacord 40 2250
8.  Isacord 40 0020



**12932-07**  127 x 178 mm  
5 x 7 inch  13.885

1.  Isacord 40 1010
2.  Isacord 40 1010
3.  Isacord 40 0101
4.  Isacord 40 1921
5.  Isacord 40 1921
6.  Isacord 40 0101



**12611-08** 80 x 120 mm  
3.1 x 4.7 inch 5.770

- Applique 1
- Applique 2
- Applique 1
- Applique 2
- Isacord 40 1154
- Isacord 40 5440
- Isacord 40 1902



**12611-18** 130 x 158 mm  
5.1 x 6.2 inch 8.045

- Applique 1
- Applique 2
- Isacord 40 0151
- Isacord 40 5440

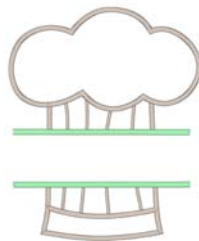

**82014-28** 142 x 117 mm  
5.6 x 4.6 inch 26.582

- Applique 1
- Applique 2
- Isacord 40 0105
- Isacord 40 0020
- Isacord 40 4073
- Isacord 40 1902



**Be790606** 100 x 86 mm  
3.9 x 3.4 inch 7.445

- Isacord 40 0020
- Isacord 40 1306



**Be790603** 80 x 75 mm  
3.2 x 2.9 inch 11.824

- Isacord 40 0015
- Isacord 40 3654



**12472-01** 138 x 142 mm  
5.4 x 5.6 inch 23.233

- Isacord 40 2504
- Isacord 40 3901
- Isacord 40 5610
- Isacord 40 4240
- Isacord 40 0015
- Isacord 40 0015
- Isacord 40 1123
- Isacord 40 0761
- Isacord 40 1902
- Isacord 40 2504
- Isacord 40 3901
- Isacord 40 5610
- Isacord 40 1300



**Be790608** 80 x 80 mm  
3.2 x 3.1 inch 7.937

- Isacord 40 0020



**Nx737** 72 x 99 mm  
2.8 x 3.9 inch 10.793

- Isacord 40 0015
- Yenmet 7005
- Isacord 40 3962
- Isacord 40 0020



**Nx741** 80 x 78 mm  
3.1 x 3.1 inch 11.206

- Isacord 40 0131
- Isacord 40 0111
- Isacord 40 0970
- Isacord 40 0015
- Isacord 40 3971
- Yenmet 7009
- Yenmet 7003
- Isacord 40 4230
- Isacord 40 4174



**12383-18** 91 x 171 mm  
3.6 x 6.7 inch 5.182

- Isacord 40 4174



## Oversigt motiver

Be790602



80 x 75 mm  
3.1 x 3 inch



10.169

1. Isacord 40 5643
2. Isacord 40 5912
3. Isacord 40 0015



## Rammer



12383-09



113 x 77 mm  
4.4 x 3 inch



4.757

1. Isacord 40 0020
2. Isacord 40 4174
3. Isacord 40 0608
4. Isacord 40 2101
5. Isacord 40 1600
6. Isacord 40 0015
7. Isacord 40 4174

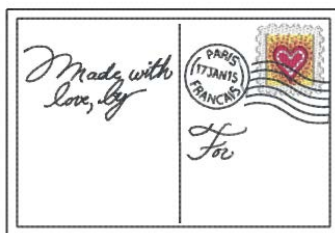

12621-19



155 x 104 mm  
6.1 x 4.1 inch



8.360

1. Isacord 40 0015
2. Isacord 40 0015
3. Isacord 40 0721
4. Isacord 40 4620
5. Isacord 40 0352
6. Isacord 40 0152
7. Isacord 40 0672
8. Isacord 40 4620
9. Isacord 40 0015

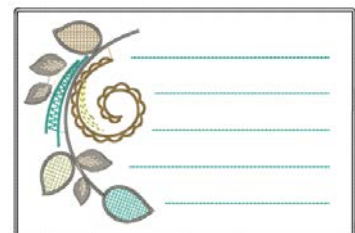

12621-04



155 x 104 mm  
6.1 x 4.1 inch



3.803

1. Isacord 40 0015
2. Isacord 40 0015
3. Isacord 40 0020
4. Isacord 40 2051
5. Isacord 40 0015
6. Isacord 40 4174
7. Isacord 40 2051
8. Isacord 40 0015

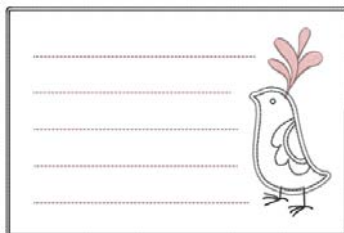

12621-05



155 x 104 mm  
6.1 x 4.1 inch



5.811

1. Isacord 40 0015
2. Isacord 40 0015
3. Isacord 40 0933
4. Isacord 40 1252
5. Isacord 40 1252
6. Isacord 40 0015

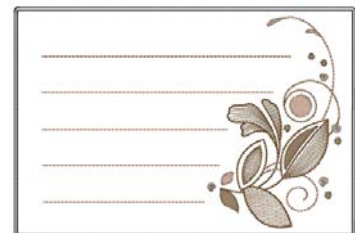

12621-09



155 x 104 mm  
6.1 x 4.1 inch



5.520

1. Isacord 40 0015
2. Isacord 40 0015
3. Isacord 40 0504
4. Isacord 40 0542
5. Isacord 40 0542
6. Isacord 40 0015

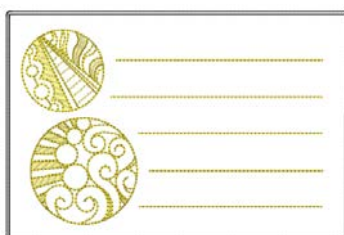

12621-02



155 x 104 mm  
6.1 x 4.1 inch



5.558

1. Isacord 40 0020
2. Isacord 40 0020
3. Isacord 40 0811
4. Isacord 40 4952
5. Isacord 40 1921
6. Isacord 40 4952
7. Isacord 40 0020

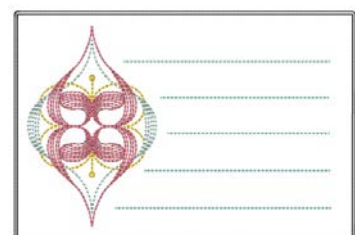

80090-26



124 x 129 mm  
4.9 x 5.1 inch



6.087

1. Applique 1
2. Applique 2
3. Applique 1
4. Applique 2
5. Isacord 40 4103
6. Isacord 40 2508



12611-27



137 x 137 mm  
5.4 x 5.4 inch



3.961

1. Applique 1
2. Applique 2
3. Isacord 40 5440

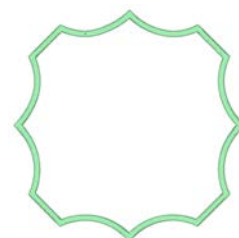

**12611-28** 140 x 140 mm 5.5 x 5.5 inch 3.649

1. Applique 1
2. Applique 2
3. Isacord 40 0703



**12649-05** 91 x 88 mm 3.6 x 3.5 inch 9.087

1. Applique 1
2. Applique 2
3. Isacord 40 1840
4. Isacord 40 1860
5. Isacord 40 0015



**12606-26** 139 x 139 mm 5.5 x 5.5 inch 5.211

1. Isacord 40 0670
2. Isacord 40 0670
3. Isacord 40 0670

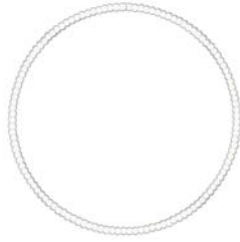

**12606-33** 43 x 70 mm 1.7 x 2.8 inch 2.376

1. Isacord 40 0670
2. Isacord 40 0670
3. Isacord 40 0670



**12606-37** 46 x 78 mm 1.8 x 3.1 inch 2.692

1. Isacord 40 0670
2. Isacord 40 0670
3. Isacord 40 0670



**12611-21** 72 x 156 mm 2.8 x 6.1 inch 11.513

1. Applique 1
2. Applique 2
3. Isacord 40 1703



**12611-23** 72 x 156 mm 2.8 x 6.1 inch 12.817

1. Applique 1
2. Applique 2
3. Isacord 40 1902



**12611-22** 72 x 156 mm 2.8 x 6.1 inch 12.504

1. Applique 1
2. Applique 2
3. Isacord 40 1703



**12611-24** 72 x 156 mm 2.8 x 6.1 inch 12.613

1. Applique 1
2. Applique 2
3. Isacord 40 1902



**Nz195** 77 x 77 mm 3 x 3 inch 15.343

1. Isacord 40 0660
2. Isacord 40 0713
3. Isacord 40 2153
4. Isacord 40 1362
5. Isacord 40 0870
6. Isacord 40 2830
7. Isacord 40 1725
8. Isacord 40 4071

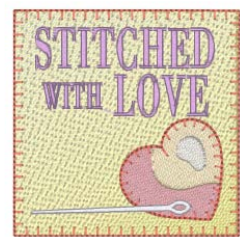

## Oversigt motiver

**Nx763**



87 x 72 mm  
3.4 x 2.8 inch



14.953

1. Isacord 40 2155
2. Isacord 40 0520
3. Isacord 40 1921
4. Isacord 40 5912
5. Isacord 40 5510
6. Isacord 40 3040
7. Isacord 40 0310
8. Isacord 40 3910
9. Isacord 40 0442
10. Isacord 40 2830



## Årstider

**Hd300**



91 x 99 mm  
3.6 x 3.9 inch



13.754

1. Isacord 40 0015
2. Isacord 40 3901
3. Isacord 40 0015
4. Isacord 40 3650
5. Isacord 40 3901
6. Isacord 40 0250
7. Isacord 40 2830
8. Isacord 40 3743
9. Isacord 40 0800
10. Isacord 40 1902
11. Isacord 40 0853
12. Isacord 40 3600
13. Isacord 40 1430
14. Isacord 40 5531
15. Isacord 40 0811
16. Isacord 40 0660
17. Isacord 40 4174
18. Yenmet 7029



**12417-10**



113 x 136 mm  
4.5 x 5.4 inch



8.635

1. Isacord 40 0811
2. Isacord 40 0721
3. Isacord 40 1032
4. Isacord 40 0345



**12629-18**



67 x 91 mm  
2.6 x 3.6 inch



5.944

1. Isacord 40 4220
2. Isacord 40 4220
3. Isacord 40 4220
4. Isacord 40 4220
5. Isacord 40 4220
6. Isacord 40 4421
7. Isacord 40 0015
8. Isacord 40 4240



**12677-03**



148 x 104 mm  
5.8 x 4.1 inch



7.927

1. Isacord 40 0108
2. Isacord 40 0108
3. Isacord 40 0108
4. Isacord 40 0108
5. Isacord 40 0108
6. Isacord 40 0108
7. Isacord 40 0108
8. Isacord 40 0108
9. Isacord 40 0108
10. Isacord 40 5050
11. Isacord 40 1010
12. Isacord 40 1332
13. Isacord 40 4610
14. Isacord 40 0132



**12796-04L**



204 x 259 mm  
8 x 10.2 inch



18.337

1. Isacord 40 1904



**12836-12**



112 x 165 mm  
4.4 x 6.5 inch



18.687

1. Isacord 40 1161
2. Isacord 40 5833
3. Isacord 40 5643
4. Isacord 40 2011
5. Isacord 40 2152
6. Isacord 40 1900
7. Isacord 40 5643
8. Isacord 40 5833
9. Isacord 40 0453
10. Isacord 40 5832
11. Isacord 40 0010
12. Isacord 40 3963
13. Isacord 40 2011



**12836-17**  107 x 134 mm  
4.2 x 5.3 inch 17.387

- Isacord 40 1761
- Isacord 40 2051
- Isacord 40 0020
- Isacord 40 1900
- Isacord 40 2011
- Isacord 40 0010
- Isacord 40 0142
- Isacord 40 2011

**12861-09L**  178 x 253 mm  
7 x 10 inch 32.697

- Isacord 40 0640
- Isacord 40 1030
- Isacord 40 2640
- Isacord 40 1840
- Isacord 40 0506
- Isacord 40 1102
- Isacord 40 2721

**12895-02L**  127 x 178 mm  
5 x 7 inch 7.610

- Isacord 40 0010
- Isacord 40 3730
- Isacord 40 5440
- Isacord 40 5210
- Isacord 40 5740
- Isacord 40 4174

**51211-15**  135 x 153 mm  
5.3 x 6 inch 31.240

- Isacord 40 2123
- Isacord 40 2123
- Isacord 40 2123
- Isacord 40 2123
- Isacord 40 2123
- Isacord 40 2123
- Isacord 40 2123
- Isacord 40 2123
- Isacord 40 2123
- Isacord 40 5832
- Isacord 40 0352
- Isacord 40 4074
- Isacord 40 4174
- Isacord 40 0020
- Isacord 40 0700
- Isacord 40 1760
- Isacord 40 3815
- Isacord 40 6141
- Isacord 40 5833
- Isacord 40 4122
- Isacord 40 0015
- Isacord 40 3732
- Isacord 40 4101
- Isacord 40 1904
- Isacord 40 5832
- Isacord 40 0640
- Isacord 40 2115
- Isacord 40 0184
- Isacord 40 5944
- Isacord 40 1760
- Isacord 40 0874
- Isacord 40 0142

**51216-11**  114 x 170 mm  
4.5 x 6.7 inch 19.771

- Isacord 40 3971
- Isacord 40 5050
- Isacord 40 1532
- Isacord 40 0020
- Isacord 40 2155
- Isacord 40 2300
- Isacord 40 5115
- Isacord 40 2711
- Isacord 40 1753
- Isacord 40 2300
- Isacord 40 0015
- Isacord 40 1840

**51252-02**  97 x 125 mm  
3.8 x 4.9 inch 24.063

- Isacord 40 2152
- Isacord 40 0015
- Isacord 40 4430
- Isacord 40 2152
- Isacord 40 0015
- Isacord 40 0702
- Isacord 40 0020



**51270-04**  125 x 207 mm  
4.9 x 8.1 inch 16.828

- Isacord 40 4740
- Isacord 40 2155
- Isacord 40 5115
- Isacord 40 4740
- Isacord 40 0904
- Isacord 40 1730
- Isacord 40 0506
- Isacord 40 0520
- Isacord 40 0138

**51287-06**  76 x 103 mm  
3 x 4.1 inch 4.474



- Isacord 40 3644
- Isacord 40 3910
- Isacord 40 3114
- Isacord 40 2732
- Isacord 40 0345
- Isacord 40 0501

Oversigt motiver

**82031-24**  123 x 119 mm  
4.8 x 4.7 inch  23.676



1. Isacord 40 5050
2. Isacord 40 0015
3. Isacord 40 0622
4. Isacord 40 1321
5. Isacord 40 1114
6. Isacord 40 2171
7. Isacord 40 3444
8. Isacord 40 1753
9. Isacord 40 2171



**Cm547\_48**  97 x 122 mm  
3.8 x 4.8 inch  18.516



1. Isacord 40 0182
2. Isacord 40 0015
3. Isacord 40 5531
4. Isacord 40 0142
5. Isacord 40 6031
6. Isacord 40 0108
7. Isacord 40 5101
8. Isacord 40 6011
9. Isacord 40 4122
10. Isacord 40 4103
11. Isacord 40 0111
12. Yenmet 7030
13. Isacord 40 3902
14. Isacord 40 0020



**Hg298\_48**  65 x 112 mm  
2.6 x 4.4 inch  1.878



1. Isacord 40 2101



**Nb768\_48**  125 x 113 mm  
4.9 x 4.4 inch  7.109



1. Isacord 40 0651
2. Yenmet 7037



 **82023-14**  119 x 123 mm  
4.7 x 4.8 inch  14.989



1. Isacord 40 1753
2. Isacord 40 1753
3. Isacord 40 1753
4. Isacord 40 0010
5. Isacord 40 5100
6. Isacord 40 5210
7. Isacord 40 5220
8. Isacord 40 2101
9. Isacord 40 1753



**82023-15**  124 x 152 mm  
4.9 x 6 inch  9.577



1. Isacord 40 5210
2. Isacord 40 5220
3. Isacord 40 5100
4. Isacord 40 1805
5. Isacord 40 2101
6. Isacord 40 1753



**82023-13**  106 x 156 mm  
4.2 x 6.1 inch  11.315

1. Isacord 40 5220
2. Isacord 40 1753
3. Isacord 40 1805
4. Isacord 40 2101
5. Isacord 40 5210
6. Isacord 40 5100



**Hg795\_48**  89 x 164 mm  
3.5 x 6.5 inch  3.453

1. Isacord 40 5730
2. Isacord 40 5513
3. Isacord 40 4430
4. Isacord 40 1032
5. Isacord 40 1900
6. Isacord 40 4113



 **12597-16**  88 x 85 mm  
3.5 x 3.3 inch  15.862

1. Isacord 40 0904
2. Isacord 40 0940







**12858-04**  159 x 164 mm  
6.3 x 6.4 inch  16.385

1. Isacord 40 0015
2. Isacord 40 0015



























**80009-17**  86 x 130 mm  
3.4 x 5.1 inch  6.582

1.  Isacord 40 5934
2.  Isacord 40 5866
3.  Isacord 40 5934





























**He255**  133 x 127 mm  
5.2 x 5 inch  17.198

1.  Isacord 40 0111
2.  Isacord 40 1701
3.  Isacord 40 1800
4.  Isacord 40 1701
5.  Isacord 40 1800
6.  Isacord 40 2640
7.  Isacord 40 5650
8.  Isacord 40 5610
9.  Isacord 40 0015
10.  Isacord 40 0111
11.  Isacord 40 1060
12.  Isacord 40 3910
13.  Isacord 40 0800
14.  Isacord 40 0940
15.  Isacord 40 0651
16.  Isacord 40 0832
17.  Isacord 40 0651
18.  Isacord 40 0832
19.  Isacord 40 3650
20.  Isacord 40 1351
21.  Isacord 40 0108



















**He252**  88 x 145 mm  
3.5 x 5.7 inch  12.251



1.  Isacord 40 1902
2.  Isacord 40 1701
3.  Isacord 40 1902
4.  Isacord 40 0532
5.  Isacord 40 0842
6.  Isacord 40 0532
7.  Isacord 40 0842
8.  Isacord 40 1902
9.  Isacord 40 0651
10.  Isacord 40 1123
11.  Isacord 40 5220
12.  Isacord 40 5210
13.  Isacord 40 5422
14.  Isacord 40 0101
15.  Isacord 40 1430
16.  Isacord 40 1725
17.  Isacord 40 0520
18.  Isacord 40 0824
19.  Isacord 40 3910
20.  Isacord 40 3650
21.  Isacord 40 3910
22.  Isacord 40 1902
23.  Isacord 40 3650
24.  Isacord 40 1123
25.  Isacord 40 5324
26.  Isacord 40 1154













**Hg746\_48**  112 x 138 mm  
4.4 x 5.4 inch  17.815

1.  Isacord 40 3040
2.  Applique 1
3.  Applique 2
4.  Isacord 40 0221
5.  Applique 1
6.  Applique 2
7.  Isacord 40 0142
8.  Isacord 40 0108
9.  Applique 1
10.  Applique 2
11.  Isacord 40 0800
12.  Isacord 40 0020
13.  Isacord 40 1200
14.  Isacord 40 0020
15.  Isacord 40 0670
16.  Isacord 40 0142



















**Rc514**  74 x 99 mm  
2.9 x 3.9 inch  15.603



1.  Isacord 40 1172
2.  Isacord 40 0842
3.  Isacord 40 0651
4.  Isacord 40 0821
5.  Isacord 40 0941
6.  Isacord 40 0101
7.  Isacord 40 0640
8.  Isacord 40 3910
9.  Isacord 40 4103
10.  Isacord 40 3522
11.  Isacord 40 0842









**Hg747\_48**  124 x 147 mm  
4.9 x 5.8 inch  18.378

1.  Isacord 40 0970
2.  Isacord 40 3770
3.  Isacord 40 5912
4.  Isacord 40 0520
5.  Isacord 40 0811
6.  Isacord 40 3350
7.  Isacord 40 3040
8.  Applique 1
9.  Applique 2
10.  Applique 1
11.  Applique 2
12.  Applique 1
13.  Applique 2
14.  Isacord 40 4073
15.  Isacord 40 0020
16.  Isacord 40 1200
17.  Isacord 40 0101



**Hg806\_48**  28 x 170 mm  
1.1 x 6.7 inch  4.988



























1.  Isacord 40 2530
2.  Isacord 40 1900
3.  Isacord 40 5730
4.  Isacord 40 1114
5.  Isacord 40 4430
6.  Isacord 40 4113











**12415-32**  80 x 191 mm  
3.1 x 7.5 inch  10.937









































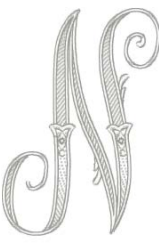





1.  YLI variations 8019



<b>12415-29</b>  108 x 172 mm 4.3 x 6.8 inch  4.814	<b>12655-14</b>  164 x 110 mm 6.4 x 4.4 inch  16.122
1.  YLI variations 8019 	1.  Isacord 40 1115 2.  Isacord 40 1055 
<b>12861-02L</b>  190 x 219 mm 7.5 x 8.6 inch  24.122	<b>51248-02L</b>  197 x 206 mm 7.7 x 8.1 inch  17.453
1.  Isacord 40 2640 2.  Isacord 40 2721 3.  Isacord 40 3815 4.  Isacord 40 3962 5.  Isacord 40 2721 	1.  Isacord 40 3902 2.  Isacord 40 3630 3.  Isacord 40 2723 4.  Isacord 40 3902 5.  Isacord 40 3630 6.  Isacord 40 2715 

















































### Fortryllende monogrammer

<b>12587-01</b>  59 x 90 mm 2.3 x 3.5 inch  6.471	<b>12587-02</b>  52 x 90 mm 2.1 x 3.5 inch  6.938
1.  Isacord 40 0101 	1.  Isacord 40 0101 
<b>12587-03</b>  45 x 90 mm 1.8 x 3.5 inch  4.591	<b>12587-04</b>  57 x 90 mm 2.2 x 3.6 inch  6.580
1.  Isacord 40 0101 	1.  Isacord 40 0101 
<b>12587-05</b>  50 x 90 mm 2 x 3.6 inch  5.643	<b>12587-06</b>  57 x 90 mm 2.2 x 3.5 inch  5.439
1.  Isacord 40 0101 	1.  Isacord 40 0101 

<p><b>12587-07</b>  39 x 90 mm 1.5 x 3.6 inch  5.200</p>	<p><b>12587-08</b>  62 x 90 mm 2.4 x 3.6 inch  7.850</p>
<p>1.  Isacord 40 0101</p> 	<p>1.  Isacord 40 0101</p> 
<p><b>12587-09</b>  49 x 89 mm 1.9 x 3.5 inch  4.990</p>	<p><b>12587-10</b>  57 x 89 mm 2.2 x 3.5 inch  6.021</p>
<p>1.  Isacord 40 0101</p> 	<p>1.  Isacord 40 0101</p> 
<p><b>12587-11</b>  62 x 91 mm 2.4 x 3.6 inch  7.067</p>	<p><b>12587-12</b>  63 x 90 mm 2.5 x 3.5 inch  5.116</p>
<p>1.  Isacord 40 0101</p> 	<p>1.  Isacord 40 0101</p> 
<p><b>12587-13</b>  64 x 92 mm 2.5 x 3.6 inch  7.776</p>	<p><b>12587-14</b>  63 x 90 mm 2.5 x 3.6 inch  7.400</p>
<p>1.  Isacord 40 0101</p> 	<p>1.  Isacord 40 0101</p> 
<p><b>12587-15</b>  44 x 90 mm 1.7 x 3.5 inch  5.783</p>	<p><b>12587-16</b>  63 x 89 mm 2.5 x 3.5 inch  7.336</p>
<p>1.  Isacord 40 0101</p> 	<p>1.  Isacord 40 0101</p> 
<p><b>12587-17</b>  54 x 89 mm 2.1 x 3.5 inch  6.583</p>	<p><b>12587-18</b>  64 x 90 mm 2.5 x 3.6 inch  7.491</p>
<p>1.  Isacord 40 0101</p> 	<p>1.  Isacord 40 0101</p> 



Oversigt motiver

<b>12587-19</b>  56 x 90 mm 2.2 x 3.6 inch  5.705	<b>12587-20</b>  57 x 90 mm 2.2 x 3.5 inch  5.318
1.  Isacord 40 0101  	1.  Isacord 40 0101  
<b>12587-21</b>  62 x 91 mm 2.4 x 3.6 inch  6.137	<b>12587-22</b>  64 x 91 mm 2.5 x 3.6 inch  5.277
1.  Isacord 40 0101  	1.  Isacord 40 0101  
<b>12587-23</b>  64 x 90 mm 2.5 x 3.6 inch  7.519	<b>12587-24</b>  62 x 91 mm 2.4 x 3.6 inch  5.684
1.  Isacord 40 0101  	1.  Isacord 40 0101  
<b>12587-25</b>  52 x 91 mm 2 x 3.6 inch  5.979	<b>12587-26</b>  68 x 89 mm 2.7 x 3.5 inch  5.047
1.  Isacord 40 0101  	1.  Isacord 40 0101  
<b>12587-53</b>  67 x 23 mm 2.6 x 0.9 inch  994	<b>12587-54</b>  50 x 107 mm 2 x 4.2 inch  3.910
1.  Isacord 40 0101  	1.  Isacord 40 0101  
<b>12587-55</b>  70 x 144 mm 2.8 x 5.7 inch  7.108	<b>12587-56</b>  49 x 100 mm 1.9 x 3.9 inch  3.819
1.  Isacord 40 0101  	1.  Isacord 40 0101  

<b>12587-57</b>	 57 x 20 mm 2.3 x 0.8 inch	 1.459	<b>12587-58</b>	 53 x 116 mm 2.1 x 4.6 inch	 3.614
-----------------	--	---	-----------------	---	---

1.  Isacord 40 0101



1.  Isacord 40 0101



<b>12587-59</b>	 33 x 94 mm 1.3 x 3.7 inch	 2.321	<b>12587-60</b>	 126 x 126 mm 5 x 5 inch	 5.003
-----------------	--	---	-----------------	--	---

1.  Isacord 40 0101



1.  Isacord 40 0101



<b>12587-61</b>	 36 x 29 mm 1.4 x 1.1 inch	 2.091	<b>12587-62</b>	 35 x 34 mm 1.4 x 1.3 inch	 2.284
-----------------	--	---	-----------------	--	---

1.  Isacord 40 0101





1.  Isacord 40 0101





## Moderne monogrammer

<b>12863-01</b>	 113 x 119 mm 4.4 x 4.7 inch	 10.297	<b>12863-02</b>	 113 x 119 mm 4.4 x 4.7 inch	 10.441
-----------------	--	--	-----------------	--	--



1.  Isacord 40 0020
2.  Isacord 40 0020
3.  Isacord 40 0020







1.  Isacord 40 0020
2.  Isacord 40 0020
3.  Isacord 40 0020



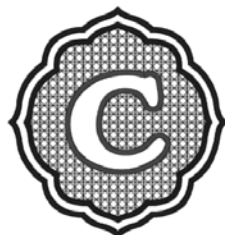



























































<b>12863-03</b>	 113 x 119 mm 4.4 x 4.7 inch	 10.224	<b>12863-04</b>	 113 x 119 mm 4.4 x 4.7 inch	 10.360
-----------------	--	--	-----------------	--	--

































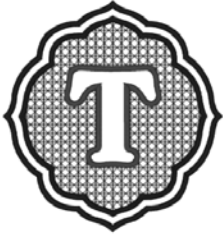































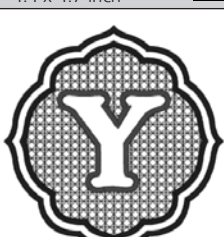





1.  Isacord 40 0020
2.  Isacord 40 0020
3.  Isacord 40 0020





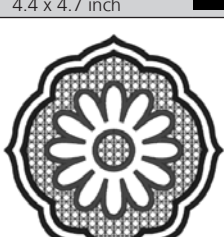



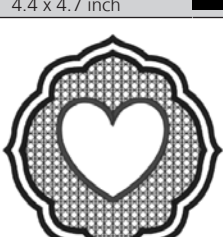



1.  Isacord 40 0020
2.  Isacord 40 0020
3.  Isacord 40 0020



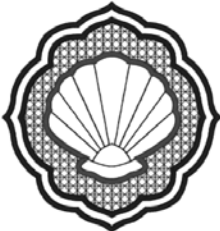































<b>12863-05</b>  113 x 119 mm 4.4 x 4.7 inch  10.658	<b>12863-06</b>  113 x 119 mm 4.4 x 4.7 inch  10.414
1.  Isacord 40 0020 2.  Isacord 40 0020 3.  Isacord 40 0020	1.  Isacord 40 0020 2.  Isacord 40 0020 3.  Isacord 40 0020
<b>12863-07</b>  113 x 119 mm 4.4 x 4.7 inch  10.430	<b>12863-08</b>  113 x 119 mm 4.4 x 4.7 inch  10.741
1.  Isacord 40 0020 2.  Isacord 40 0020 3.  Isacord 40 0020	1.  Isacord 40 0020 2.  Isacord 40 0020 3.  Isacord 40 0020
<b>12863-09</b>  113 x 119 mm 4.4 x 4.7 inch  9.720	<b>12863-10</b>  113 x 119 mm 4.4 x 4.7 inch  9.836
1.  Isacord 40 0020 2.  Isacord 40 0020 3.  Isacord 40 0020	1.  Isacord 40 0020 2.  Isacord 40 0020 3.  Isacord 40 0020
<b>12863-11</b>  113 x 119 mm 4.4 x 4.7 inch  10.644	<b>12863-12</b>  113 x 119 mm 4.4 x 4.7 inch  10.019
1.  Isacord 40 0020 2.  Isacord 40 0020 3.  Isacord 40 0020	1.  Isacord 40 0020 2.  Isacord 40 0020 3.  Isacord 40 0020
<b>12863-13</b>  113 x 119 mm 4.4 x 4.7 inch  10.896	<b>12863-14</b>  113 x 119 mm 4.4 x 4.7 inch  10.622
1.  Isacord 40 0020 2.  Isacord 40 0020 3.  Isacord 40 0020	1.  Isacord 40 0020 2.  Isacord 40 0020 3.  Isacord 40 0020
<b>12863-15</b>  113 x 119 mm 4.4 x 4.7 inch  10.168	<b>12863-16</b>  113 x 119 mm 4.4 x 4.7 inch  10.539
1.  Isacord 40 0020 2.  Isacord 40 0020 3.  Isacord 40 0020	1.  Isacord 40 0020 2.  Isacord 40 0020 3.  Isacord 40 0020

<p><b>12863-17</b>  113 x 119 mm 4.4 x 4.7 inch  10.476</p>	<p><b>12863-18</b>  113 x 119 mm 4.4 x 4.7 inch  10.769</p>
<p>1.  Isacord 40 0020 2.  Isacord 40 0020 3.  Isacord 40 0020</p> 	<p>1.  Isacord 40 0020 2.  Isacord 40 0020 3.  Isacord 40 0020</p> 
<p><b>12863-19</b>  113 x 119 mm 4.4 x 4.7 inch  10.410</p>	<p><b>12863-20</b>  113 x 119 mm 4.4 x 4.7 inch  10.167</p>
<p>1.  Isacord 40 0020 2.  Isacord 40 0020 3.  Isacord 40 0020</p> 	<p>1.  Isacord 40 0020 2.  Isacord 40 0020 3.  Isacord 40 0020</p> 
<p><b>12863-21</b>  113 x 119 mm 4.4 x 4.7 inch  10.410</p>	<p><b>12863-22</b>  113 x 119 mm 4.4 x 4.7 inch  10.169</p>
<p>1.  Isacord 40 0020 2.  Isacord 40 0020 3.  Isacord 40 0020</p> 	<p>1.  Isacord 40 0020 2.  Isacord 40 0020 3.  Isacord 40 0020</p> 
<p><b>12863-23</b>  113 x 119 mm 4.4 x 4.7 inch  10.738</p>	<p><b>12863-24</b>  113 x 119 mm 4.4 x 4.7 inch  10.728</p>
<p>1.  Isacord 40 0020 2.  Isacord 40 0020 3.  Isacord 40 0020</p> 	<p>1.  Isacord 40 0020 2.  Isacord 40 0020 3.  Isacord 40 0020</p> 
<p><b>12863-25</b>  113 x 119 mm 4.4 x 4.7 inch  10.206</p>	<p><b>12863-26</b>  113 x 119 mm 4.4 x 4.7 inch  10.367</p>
<p>1.  Isacord 40 0020 2.  Isacord 40 0020 3.  Isacord 40 0020</p> 	<p>1.  Isacord 40 0020 2.  Isacord 40 0020 3.  Isacord 40 0020</p> 
<p><b>12863-27</b>  113 x 119 mm 4.4 x 4.7 inch  11.934</p>	<p><b>12863-28</b>  113 x 119 mm 4.4 x 4.7 inch  9.231</p>
<p>1.  Isacord 40 0020 2.  Isacord 40 0020 3.  Isacord 40 0020</p> 	<p>1.  Isacord 40 0020 2.  Isacord 40 0020 3.  Isacord 40 0020</p> 

<b>12863-29</b>  113 x 119 mm 4.4 x 4.7 inch  9.850	<b>12863-30</b>  113 x 119 mm 4.4 x 4.7 inch  10.148
<ol style="list-style-type: none"> <li>1.  Isacord 40 0020</li> <li>2.  Isacord 40 0020</li> <li>3.  Isacord 40 0020</li> </ol> 	<ol style="list-style-type: none"> <li>1.  Isacord 40 0020</li> <li>2.  Isacord 40 0020</li> <li>3.  Isacord 40 0020</li> </ol> 









## Bogstaver

<b>12877-01</b>  39 x 57 mm 1.6 x 2.2 inch  1.523	<b>12877-02</b>  30 x 61 mm 1.2 x 2.4 inch  1.448
<ol style="list-style-type: none"> <li>1.  Isacord 40 0020</li> </ol> 	<ol style="list-style-type: none"> <li>1.  Isacord 40 0020</li> </ol> 
<b>12877-03</b>  24 x 57 mm 0.9 x 2.3 inch  743	<b>12877-04</b>  32 x 59 mm 1.2 x 2.3 inch  1.321
<ol style="list-style-type: none"> <li>1.  Isacord 40 0020</li> </ol> 	<ol style="list-style-type: none"> <li>1.  Isacord 40 0020</li> </ol> 
<b>12877-05</b>  20 x 63 mm 0.8 x 2.5 inch  779	<b>12877-06</b>  17 x 64 mm 0.7 x 2.5 inch  777
<ol style="list-style-type: none"> <li>1.  Isacord 40 0020</li> </ol> 	<ol style="list-style-type: none"> <li>1.  Isacord 40 0020</li> </ol> 
<b>12877-07</b>  24 x 58 mm 0.9 x 2.3 inch  800	<b>12877-08</b>  16 x 62 mm 0.6 x 2.5 inch  1.046
<ol style="list-style-type: none"> <li>1.  Isacord 40 0020</li> </ol> 	<ol style="list-style-type: none"> <li>1.  Isacord 40 0020</li> </ol> 







Oversigt motiver

<b>12877-21</b> 29 x 62 mm 1.1 x 2.4 inch 1.279		<b>12877-22</b> 19 x 69 mm 0.8 x 2.7 inch 981	
1. ■ Isacord 40 0020		1. ■ Isacord 40 0020	
<b>12877-23</b> 38 x 70 mm 1.5 x 2.8 inch 1.393		<b>12877-24</b> 42 x 76 mm 1.7 x 3 inch 1.120	
1. ■ Isacord 40 0020		1. ■ Isacord 40 0020	
<b>12877-25</b> 22 x 60 mm 0.9 x 2.4 inch 1.084		<b>12877-26</b> 27 x 60 mm 1.1 x 2.4 inch 932	
1. ■ Isacord 40 0020		1. ■ Isacord 40 0020	
<b>12877-27</b> 15 x 22 mm 0.6 x 0.9 inch 505		<b>12877-28</b> 13 x 64 mm 0.5 x 2.5 inch 883	
1. ■ Isacord 40 0020		1. ■ Isacord 40 0020	
<b>12877-29</b> 14 x 17 mm 0.6 x 0.7 inch 325		<b>12877-30</b> 23 x 78 mm 0.9 x 3.1 inch 1.221	
1. ■ Isacord 40 0020		1. ■ Isacord 40 0020	
<b>12877-31</b> 8 x 19 mm 0.3 x 0.7 inch 320		<b>12877-32</b> 18 x 74 mm 0.7 x 2.9 inch 991	
1. ■ Isacord 40 0020		1. ■ Isacord 40 0020	

**12877-33**  14 x 53 mm  
0.5 x 2.1 inch  710

1.  Isacord 40 0020

g

**12877-34**  21 x 61 mm  
0.8 x 2.4 inch  799

1.  Isacord 40 0020

h

**12877-36**  4 x 39 mm  
0.2 x 1.5 inch  306

1.  Isacord 40 0020

i

**12877-35**  12 x 65 mm  
0.5 x 2.6 inch  530



1.  Isacord 40 0020

j

**12877-37**  11 x 65 mm  
0.4 x 2.6 inch  738

1.  Isacord 40 0020

k

**12877-38**  14 x 71 mm  
0.6 x 2.8 inch  839

1.  Isacord 40 0020

l

**12877-39**  22 x 35 mm  
0.9 x 1.4 inch  655

1.  Isacord 40 0020

m

**12877-40**  14 x 23 mm  
0.6 x 0.9 inch  340

1.  Isacord 40 0020

n

**12877-41**  14 x 19 mm  
0.6 x 0.8 inch  340

1.  Isacord 40 0020

o

**12877-42**  20 x 51 mm  
0.8 x 2 inch  822

1.  Isacord 40 0020

p

**12877-43**  13 x 56 mm  
0.5 x 2.2 inch  789

1.  Isacord 40 0020

































q

**12877-44**  11 x 21 mm  
0.4 x 0.8 inch  294













1.  Isacord 40 0020

r

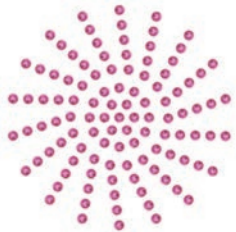
Oversigt motiver

<b>12877-45</b>  15 x 37 mm 0.6 x 1.5 inch  626	<b>12877-46</b>  18 x 53 mm 0.7 x 2.1 inch  569
1.  Isacord 40 0020  	1.  Isacord 40 0020  
<b>12877-47</b>  18 x 20 mm 0.7 x 0.8 inch  491	<b>12877-48</b>  11 x 20 mm 0.4 x 0.8 inch  327
1.  Isacord 40 0020  	1.  Isacord 40 0020  
<b>12877-49</b>  28 x 33 mm 1.1 x 1.3 inch  658	<b>12877-50</b>  29 x 40 mm 1.1 x 1.6 inch  589
1.  Isacord 40 0020  	1.  Isacord 40 0020  
<b>12877-51</b>  19 x 53 mm 0.7 x 2.1 inch  713	<b>12877-52</b>  14 x 54 mm 0.5 x 2.1 inch  592
1.  Isacord 40 0020  	1.  Isacord 40 0020  

DesignWorks

 <b>Dw11</b>  70 x 71 mm 2.8 x 2.8 inch  110	 <b>Be790901</b>  182 x 252 mm 7.1 x 9.9 inch  38.392
1.  Swarovski 0502  	1.  Edding 34 2.  Edding 9 3.  Edding 33 4.  Edding 68 5.  Edding 1  

**Be790903** 181 x 293 mm 7.1 x 11.5 inch 11.366

- 1. Edding 19



**Be790905** 104 x 227 mm 4.1 x 8.9 inch 21.349

- 1. Edding 34
- 2. Edding 12
- 3. Edding 16
- 4. Edding 10
- 5. Edding 1



**Be790906** 192 x 196 mm 7.6 x 7.7 inch 21.054

- 1. Edding 8
- 2. Edding 3
- 3. Edding 5
- 4. Edding 34
- 5. Edding 69
- 6. Edding 10
- 7. Edding 5
- 8. Edding 9
- 9. Edding 11
- 10. Edding 65
- 11. Edding 12



**Be790909** 167 x 322 mm 6.6 x 12.7 inch 20.162

- 1. Edding 7



**Dw07** 114 x 152 mm 4.5 x 6 inch 198

- 1. Swarovski 0237



**Dw05** 105 x 94 mm 4.1 x 3.7 inch 13.334

- 1. Isacord 40 2022
- 2. Cut 0001
- 3. Cut 0002
- 4. Cut 0003
- 5. Cut 0004
- 6. Isacord 40 2022



**Dw10** 119 x 119 mm 4.7 x 4.7 inch 5.939

- 1. Cut 0001
- 2. Cut 0002
- 3. Cut 0003
- 4. Cut 0004



**Dw08** 206 x 100 mm 8.1 x 3.9 inch 424

- 1. Swarovski 0501



**Be700121** 196 x 197 mm 7.7 x 7.8 inch 2.183

- 1. Isacord 40 3600
- 2. Isacord 40 1703





**Be700122** 119 x 37 mm 4.7 x 1.5 inch 4.124

- 1. Isacord 40 5833





Oversigt motiver

 **Be700123**

 113 x 206 mm  
4.4 x 8.1 inch

 6.090



- 1.  Punch 0004
- 2.  Punch 0007



 **Be700124**

 141 x 134 mm  
5.6 x 5.3 inch

 6.184

- 1.  Isacord 40 2300
- 2.  Isacord 40 3901



## Indeks

### A

Aktivering/deaktivering af funktion ..... 28

### B

BERNINA overtransport ..... 63

    Tænding/slukning ..... 64

Biser ..... 103

Bortskaffelse af maskinen ..... 189

Broderifil format ..... 131

Broderiprøve ..... 131

Broderirammen monteres ..... 141

Brug af eco-modus ..... 62

Brug af trådnæt ..... 37

Brug af trådullestop ..... 37

Børnesikring ..... 62

### F

Fejlfinding ..... 185

Fejlmeddelelser ..... 180

firmware

    Aktivering/deaktivering af funktion ..... 28

    Navigation ..... 27

    tilpasning af værdier ..... 28

Flyt broderimodul til symodus ..... 142

Flyt broderirammen bagud ..... 142

Fodpedal ..... 36

    tilslutning ..... 34

Forklaring af symboler ..... 14

Formgivning ..... 156

Fri punktplacering ..... 155

### G

Gem en sømkombination ..... 70

Gendannelse af grundindstillingerne ..... 58

### H

hævning/sænkning af nål

    med fodpedal ..... 36

### I

Indstil syfodspositionen med knæløfteren ..... 39

Indstil syfodstryk ..... 40

Indstil trådclip ..... 52

Indstilling af hæftesting ..... 49

Indstilling af lyd ..... 56

Indstilling af nålestop øverst/nederst (permanent) ..... 42

Indstilling af overtrådsindikator ..... 56

Indstilling af overtrådsspænding ..... 49

Indstilling af skærmens lysstyrke ..... 57

Indstilling af stinglængde ..... 54

Indstilling af syls ..... 57

Indstilling af undertrådsindikator ..... 56

Indstilling af wi-fi-forbindelse ..... 61

Indtastning af forhandlerdata ..... 60

Isætning ..... 157

### K

Kalibrering af automatisk knaphuls fod #3A ..... 59

Kalibrering af broderiramme ..... 53

Kalibrering af skærm ..... 58

Kantanslag ..... 38

Knaphuller ..... 109

Kombinationsmodus ..... 69

Kombinere broderimotiver ..... 157

Kontrol af firmwareversion ..... 175

### L

Lagring af servicedata ..... 60

Laser ..... 43, 138

Lav en syprøve ..... 114

### M

Maskinnavn ..... 61

Miljøbeskyttelse ..... 13

Montering af broderinål ..... 136

Montering af knæløfteren ..... 35

Montering af stingplade ..... 137

### N

Navigation ..... 27

Netledning ..... 34

    USA/Canada ..... 34

Nyttesømme ..... 83

Nål, tråd, stof ..... 29

Nål-tråd-kombination ..... 32

### O

Opbevaring af maskinen ..... 189

Opdatering af firmware ..... 175

Oversigt broderimodul ..... 128

Oversigt over broderimotiver.....	196	Virtuel placering af broderirammen.....	143
Oversigt over nåle.....	29	Visning af maskin-ID.....	60
<b>P</b>		Vælg søm.....	63
Præcis punktplacering.....	154	<b>Æ</b>	
Pyntesømme.....	98	Ændre broderimotiv størrelsen proportional.....	148
<b>Q</b>		Ændre broderimotiv størrelsen uproportionalt.....	148
Quiltning.....	121	Ændre stingtæthed.....	150
<b>R</b>		Ændring af monogramstørrelse.....	108
redigering af tekst		<b>Å</b>	
en linje.....	163	Åben hjælp.....	62
flere linjer.....	163	Åbning af broderivejledning.....	62
Regulere hastighed.....	64, 145	Åbning af syvejledning.....	62
Rengøring af griberen.....	176	Åbning af vejledning.....	62
Rensning af transportør.....	176		
<b>S</b>			
Sikkerhedshenvisninger.....	10		
Skrifttyper.....	106		
Skriv en tekst.....	162		
Smøring af griberen.....	177		
Sparemodus.....	62		
Sybord.....	38		
Sømdesigner.....	78		
<b>T</b>			
Tapering.....	101		
Tekniske specifikationer.....	190		
tilpasning af værdier.....	28		
Tilslutning af broderimodulet.....	134		
Trådindlæg.....	112		
Trådning af dobbeltnål.....	44		
Trådning af overtråd.....	43		
Trådning af trillingenål.....	45		
Trådning af undertråd.....	46		
<b>U</b>			
Udskiftning af nål.....	40		
Udskiftning af stingplade.....	42		
Udskiftning af syfod.....	39		
<b>V</b>			
Valg af broderimotiv.....	135		
Valg af brugerdefinerede indstillinger.....	56		
Valg af sprog.....	57		
Vedligeholdelse og rengøring.....	176		







BERNINA anbefaler tråd fra *Mettler*<sup>®</sup>

BERNINA International AG | CH-8266 Steckborn Switzerland | [www.bernina.com](http://www.bernina.com) | © Copyright by BERNINA International AG

1072895\_00A.08  
2023-03 DA

made to create **BERNINA**