

# BERNINA 790 PRO

Bedienungsanleitung





## **Liebe BERNINA Kundin, lieber BERNINA Kunde,**

Herzliche Gratulation! Sie haben sich für BERNINA entschieden und damit für ein Produkt, das Sie über Jahre begeistern wird. Seit über 100 Jahren legt unser Familienunternehmen grössten Wert auf zufriedene Kundschaft. Mir ist es ein persönliches Anliegen, Ihnen Schweizer Entwicklung und Präzision in höchster Vollendung, zukunftsgerichtete Nähtechnologie und einen umfassenden Kundenservice zu bieten.

Die BERNINA 7er Serie besteht aus mehreren hochmodernen Modellen, bei deren Entwicklung neben höchsten Ansprüchen an Technik und Bedienerfreundlichkeit auch das Produktdesign im Vordergrund stand. Schliesslich verkaufen wir unsere Produkte an kreative Menschen wie Sie, die nicht nur hohe Qualität, sondern auch Form und Design schätzen.

Geniessen Sie das kreative Nähen, Sticken und Quilten mit Ihrer neuen BERNINA 790 PRO und informieren Sie sich über das vielfältige Zubehör unter [www.bernina.com](http://www.bernina.com). Auf unserer Homepage finden Sie ausserdem viele inspirierende Nähanleitungen zum kostenlosen Herunterladen.

Über weitere Dienstleistungs- und Serviceangebote informiert Sie gerne unser gut geschulter BERNINA Fachhandel.

Ich wünsche Ihnen viel Freude und kreative Stunden mit Ihrer neuen BERNINA.

H.P. Ueltschi  
Inhaber  
BERNINA International AG  
CH-8266 Steckborn

# Inhaltsverzeichnis

|   |           |                               |  |    |
|---|-----------|-------------------------------|--|----|
| <b>WICHTIGE SICHERHEITSHINWEISE .....</b>         | <b>10</b> | 2.5                           | Garnrollenhalter .....   | 37 |
| <b>Wichtige Hinweise .....</b>                    | <b>13</b> |                               | Schwenkbarer Garnrollenhalter .....                                    | 37 |
| <b>1 My BERNINA .....</b>                         | <b>15</b> |                               | Liegender Garnrollenhalter .....                                       | 38 |
| 1.1 Einführung .....                              | 15        | 2.6                           | Transporteur .....   | 39 |
| 1.2 BERNINA Qualitätskontrolle .....              | 15        |                               | Transporteur einstellen .....  | 39 |
| 1.3 Willkommen in der Welt von BERNINA .....      | 15        | 2.7                           | Anschiebetisch .....   | 39 |
| 1.4 Übersicht Maschine .....                      | 17        |                               | Anschiebetisch verwenden .....   | 39 |
| Übersicht vorne Bedienelemente .....              | 17        |                               | Kantenanschlag verwenden .....   | 40 |
| Übersicht vorne .....                             | 18        | 2.8                           | Nähfuss .....  | 40 |
| Übersicht seitlich .....                          | 19        |                               | Nähfussposition mit dem Kniehebel einstellen .....                     | 40 |
| Übersicht hinten .....                            | 20        |                               | Nähfussposition mit der Taste «Nähfuss oben/unten»<br>einstellen ..... | 40 |
| 1.5 Mitgeliefertes Zubehör .....                  | 21        |                               | Nähfuss wechseln .....   | 40 |
| Übersicht Zubehör Maschine .....                  | 21        |                               | Nähfuss in der Benutzeroberfläche auswählen .....                      | 41 |
| Übersicht Nähfüsse .....                          | 23        |                               | Nähfussdruck einstellen .....  | 41 |
| Zubehörbox .....                                  | 25        | 2.9                           | Transporteur einstellen .....  | 42 |
| 1.6 Übersicht Benutzeroberfläche .....            | 26        | 2.10                          | Nadel und Stichplatte .....  | 42 |
| Übersicht Funktionen/Anzeigen .....               | 26        |                               | Nadel wechseln .....   | 42 |
| Übersicht Systemeinstellungen .....               | 26        |                               | Nadel in der Benutzeroberfläche wählen .....                           | 42 |
| Übersicht Auswahlmenü Nähen .....                 | 27        |                               | Nadeltyp und Nadelstärke merken .....                                  | 42 |
| Softwarebedienung .....                           | 27        |                               | Nadelposition oben/unten einstellen .....                              | 43 |
| 1.7 Nadel, Faden, Stoff .....                     | 29        |                               | Nadelposition links/rechts einstellen .....                            | 43 |
| Übersicht Nadeln .....                            | 29        |                               | Nadelstopp oben/unten (permanent) einstellen .....                     | 43 |
| Beispiel für Nadelbezeichnung .....               | 32        |                               | Stichplatte wechseln .....   | 44 |
| Fadenwahl .....                                   | 33        |                               | Stichplatte in der Benutzeroberfläche wählen .....                     | 44 |
| Nadel-Faden-Verhältnis .....                      | 33        |                               | Laser ein-/ausschalten .....   | 44 |
| <b>2 Nähvorbereitungen .....</b>                  | <b>34</b> | 2.11                          | Einfädeln .....  | 45 |
| 2.1 Vor dem ersten Gebrauch der Maschine .....    | 34        |                               | Oberfaden einfädeln .....  | 45 |
| 2.2 Zubehörbox .....                              | 34        |                               | Zwillingsnadel einfädeln .....   | 46 |
| Zubehörbox aufstellen .....                       | 34        |                               | Drillingsnadel einfädeln .....   | 46 |
| Zubehör aufbewahren .....                         | 34        |                               | Unterfaden aufspulen .....   | 47 |
| 2.3 Anschluss und Einschalten .....               | 35        |                               | Unterfaden einfädeln .....   | 48 |
| Fussanlasser anschliessen .....                   | 35        |                               | Unterfadenmenge anzeigen .....   | 50 |
| Maschine anschliessen .....                       | 35        | <b>3 Setup-Programm .....</b> | <b>51</b>  |    |
| Kniehebel montieren .....                         | 36        | 3.1                           | Näheinstellungen .....   | 51 |
| Eingabestift befestigen .....                     | 36        |                               | Oberfadenspannung einstellen .....                                     | 51 |
| Maschine einschalten .....                        | 36        |                               | Maximale Nähgeschwindigkeit einstellen .....                           | 51 |
| 2.4 Fussanlasser .....                            | 37        |                               | Vernähstiche einstellen .....  | 51 |
| Geschwindigkeit mit Fussanlasser regulieren ..... | 37        |                               | Schwebehöhe des Nähfusses einstellen .....                             | 51 |
| Zusatzfunktion aktivieren/deaktivieren .....      | 37        |                               | Taste «Fadenschneider» programmieren .....                             | 52 |
|   |           |                               | Taste «Rückwärtsnähen» programmieren .....                             | 52 |
|   |           |                               | Taste «Vernähen» programmieren .....                                   | 52 |
|   |           |                               | Nähfussposition einstellen bei Nadelstopp unten .....                  | 53 |
|   |           |                               | Taste «Musterende» programmieren .....                                 | 53 |
|   |           |                               | Fussanlasser programmieren .....                                       | 53 |



|          |   |           |     |  |    |
|----------|---|-----------|-----|--|----|
| 3.2      | Stickeinstellungen .....  | 54        | 5.4 | Oberfadenspannung einstellen .....                       | 67 |
|          | Oberfadenspannung einstellen .....                                  | 54        | 5.5 | Stichmuster bearbeiten .....                             | 67 |
|          | Maximale Stickgeschwindigkeit einstellen .....                      | 54        |     | Stichbreite ändern .....                                 | 67 |
|          | Fadenschnitt einstellen .....                                       | 54        |     | Stichlänge ändern .....                                  | 68 |
|          | Faden-Entfernung ein-/ausschalten .....                             | 55        |     | Balance korrigieren .....                                | 68 |
|          | Stickrahmen justieren .....   | 56        |     | Musterwiederholung einstellen .....                      | 68 |
|          | Stichlänge einstellen .....   | 56        |     | Langstich einstellen .....                               | 69 |
|          | Masseinheit wechseln .....  | 56        |     | Stichmuster spiegeln .....                               | 69 |
|          | Stoffdicke einstellen .....   | 57        |     | Stichmusterlänge verändern .....                         | 69 |
|          | Vernähstiche einstellen .....                                       | 57        |     | Stichzähler-Funktion einstellen .....                    | 69 |
|          | Stickmuster zentrieren oder in der Originalposition<br>öffnen ..... | 57        |     | Stickmuster mit dem Dreifachstich nähen .....            | 69 |
| 3.3      | Eigene Einstellungen wählen .....                                   | 58        |     | Rückwärtsnähen .....                                     | 70 |
| 3.4      | Überwachungsfunktionen .....  | 58        |     | Permanent rückwärtsnähen .....                           | 70 |
|          | Oberfadenwächter einstellen .....                                   | 58        |     | Stichgenau rückwärtsnähen .....                          | 70 |
|          | Unterfadenwächter einstellen .....                                  | 58        | 5.6 | Nährichtung ändern .....                                 | 70 |
| 3.5      | Ton einstellen .....  | 58        |     | Stickmuster kombinieren .....                            | 71 |
| 3.6      | Maschineneinstellungen .....  | 59        |     | Übersicht Kombinationsmodus .....                        | 71 |
|          | Sprache wählen .....  | 59        |     | Übersicht Kombinationsmodus erweitert .....              | 71 |
|          | Displayhelligkeit einstellen .....                                  | 59        |     | Stickmusterkombination erstellen .....                   | 71 |
|          | Nählicht einstellen .....   | 59        |     | Stickmusterkombination speichern .....                   | 72 |
|          | Display kalibrieren .....   | 60        |     | Stickmusterkombination laden .....                       | 72 |
|          | Grundeinstellungen wiederherstellen .....                           | 60        |     | Stickmusterkombination überschreiben .....               | 72 |
|          | Eigene Daten löschen .....  | 60        |     | Stickmusterkombination löschen .....                     | 73 |
|          | Muster auf dem BERNINA USB-Stick löschen .....                      | 61        |     | Ansicht der Stickmusterkombination bearbeiten .....      | 73 |
|          | Knopflochschlittenfuß #3A kalibrieren .....                         | 61        |     | Einzelnes Stickmuster bearbeiten .....                   | 73 |
|          | Stickmodul verpacken .....  | 61        |     | Einzelnes Stickmuster löschen .....                      | 74 |
|          | Gesamtstichzahl prüfen .....  | 61        |     | Einzelnes Stickmuster einfügen .....                     | 74 |
|          | Händlerdaten eintragen .....  | 62        |     | Einzelnes Stickmuster verschieben .....                  | 74 |
|          | Servicedaten speichern .....  | 62        |     | Stickmusterlänge und Stickmusterbreite anpassen .....    | 75 |
|          | Maschinen-ID anzeigen .....   | 62        |     | Stickmusterkombination spiegeln .....                    | 76 |
|          | Maschinenname anzeigen .....  | 63        |     | Stickmusterkombination unterteilen .....                 | 76 |
|          | WiFi-Verbindung einstellen .....                                    | 63        |     | Stickmusterkombination unterbrechen .....                | 76 |
|          |   |           |     | Stickmusterkombination vernähen .....                    | 76 |
| <b>4</b> | <b>Systemeinstellungen .....</b>                                    | <b>64</b> |     | Mehrere Stickmuster verschieben .....                    | 77 |
| 4.1      | Tutorial aufrufen .....   | 64        |     | Musterwiederholung einstellen .....                      | 77 |
| 4.2      | Nähberater aufrufen .....   | 64        |     | Nährichtung eines Stickmusters ändern .....              | 77 |
| 4.3      | Stickberater aufrufen .....   | 64        | 5.7 | Nährichtung der Stickmusterkombination ändern .....      | 77 |
| 4.4      | Hilfe aufrufen .....  | 64        |     | Stickmuster verwalten .....                              | 78 |
| 4.5      | eco-Modus verwenden .....   | 64        |     | Stickmustereinstellungen speichern .....                 | 78 |
| 4.6      | Mit «clr» alle Änderungen verwerfen .....                           | 64        |     | Zuletzt verwendete Stickmuster aufrufen .....            | 78 |
| <b>5</b> | <b>Kreatives Nähen .....</b>  | <b>65</b> |     | Stickmuster im eigenen Speicher speichern .....          | 78 |
| 5.1      | Übersicht Auswahlmeneü Nähen .....                                  | 65        |     | Stickmuster aus dem eigenen Speicher überschreiben ..... | 78 |
|          | Stickmuster wählen .....  | 65        |     | Stickmuster aus dem eigenen Speicher laden .....         | 79 |
| 5.2      | BERNINA Dual Transport .....  | 65        |     | Stickmuster aus dem eigenen Speicher löschen .....       | 79 |
|          | BERNINA Dual Transport ein- und ausschalten .....                   | 66        | 5.8 | Stickmuster auf BERNINA USB-Stick speichern .....        | 79 |
| 5.3      | Geschwindigkeit regulieren .....                                    | 66        |     | Stickmuster vom BERNINA USB-Stick laden .....            | 79 |
|          |   |           |     | Stickmuster vom BERNINA USB-Stick löschen .....          | 80 |
|          |   |           |     | Stick-Designer .....                                     | 80 |
|          |   |           |     | Übersicht Stich-Designer .....                           | 80 |
|          |   |           |     | Eigenes Stichmuster erstellen .....                      | 81 |
|          |   |           |     | Ansicht bearbeiten .....                                 | 81 |

|  |            |   |            |
|--|------------|---|------------|
| Punkte einfügen .....                                      | 81         | 7.4 Tapering .....  | 104        |
| Punkte verschieben .....                                   | 81         | Übersicht Tapering .....  | 104        |
| Punkte duplizieren .....                                   | 82         | Stichmusterspitzen ändern .....   | 104        |
| Punkte löschen .....                                       | 82         | Tapering nähen .....  | 105        |
| Dreifachstich einstellen .....                             | 82         | Tapering automatisch nähen .....  | 105        |
| Stichmuster spiegeln .....                                 | 83         | 7.5 Kreuzstich nähen .....  | 106        |
| Stichreihenfolge umkehren .....                            | 83         | 7.6 Biesen .....  | 106        |
| Stichmuster neu zeichnen .....                             | 83         | Biesen .....  | 106        |
| Stichmusterbreite einstellen .....                         | 83         | Übersicht Biesenfüsse .....   | 107        |
| 5.9 Vernähen .....   | 83         | Beilaufgarn einziehen .....   | 107        |
| Naht mit der Taste «Vernähen» sichern .....                | 83         | Biesen nähen .....  | 108        |
| Mit der Taste «Musterende» vernähen .....                  | 84         | <b>8 Alphabete und Monogramme .....</b>                                       | <b>109</b> |
| 5.10 Stofflagen ausgleichen .....                          | 84         | 8.1 Übersicht Alphabete .....   | 109        |
| 5.11 Ecken nähen .....                                     | 84         | 8.2 Schriftzug erstellen .....  | 110        |
| <b>6 Nutztiche .....</b>                                   | <b>86</b>  | 8.3 Schriftgrösse ändern .....  | 110        |
| 6.1 Übersicht Nutztiche .....                              | 86         | 8.4 Monogrammgrösse ändern .....  | 111        |
| 6.2 Geradstich nähen .....                                 | 89         | <b>9 Knopflöcher .....</b>  | <b>112</b> |
| 6.3 Mit dem automatischen Vernähprogramm<br>vernähen ..... | 89         | 9.1 Übersicht Knopflöcher .....   | 112        |
| 6.4 Reissverschluss einnähen .....                         | 90         | 9.2 Höhenausgleich benutzen .....   | 113        |
| 6.5 Reissverschluss beidseitig einnähen .....              | 91         | 9.3 Transporthilfe benutzen .....   | 114        |
| 6.6 Dreifach-Geradstich nähen .....                        | 91         | 9.4 Knopflöcher markieren .....   | 114        |
| 6.7 Dreifach-Zickzack nähen .....                          | 92         | 9.5 Garneinlage .....   | 115        |
| 6.8 Manuell stopfen .....                                  | 92         | Garneinlage mit Knopflochschlittenfuss #3A<br>verwenden .....                 | 115        |
| 6.9 Automatisch stopfen .....                              | 94         | Garneinlage mit Knopflochfuss #3C verwenden .....                             | 116        |
| 6.10 Verstärkt automatisch stopfen .....                   | 95         | 9.6 Nähprobe anfertigen .....   | 117        |
| 6.11 Verstärkt stopfen .....                               | 95         | 9.7 Knopfloch-Schnittspalt einstellen .....                                   | 117        |
| 6.12 Stoffkanten versäubern .....                          | 96         | 9.8 Knopflochlänge bestimmen mit<br>Knopflochschlittenfuss #3A .....          | 118        |
| 6.13 Doppel-Overlock nähen .....                           | 96         | 9.9 Knopflochlänge bestimmen mit Knopflochfuss #3C .....                      | 118        |
| 6.14 Kanten schmal absteppen .....                         | 97         | 9.10 Knopfloch automatisch nähen .....  | 119        |
| 6.15 Kanten breit absteppen .....                          | 97         | 9.11 Heirloom-Knopfloch programmieren .....                                   | 119        |
| 6.16 Kanten mit dem Kantenlineal absteppen .....           | 97         | 9.12 Manuelles 7-Stufen-Knopfloch nähen .....                                 | 120        |
| 6.17 Saumkanten nähen .....                                | 98         | 9.13 Manuelles 5-Stufen-Knopfloch nähen .....                                 | 120        |
| 6.18 Blindsaum nähen .....                                 | 98         | 9.14 Knopfloch mit dem Pfeiltrenner aufschneiden .....                        | 121        |
| 6.19 Sichtsaum nähen .....                                 | 99         | 9.15 Knopfloch mit dem Knopflochstecher<br>(Sonderzubehör) aufschneiden ..... | 122        |
| 6.20 Flache Verbindungsnaht nähen .....                    | 100        | 9.16 Knopf annähen .....  | 122        |
| 6.21 Heftstich nähen .....                                 | 100        | 9.17 Öse nähen .....  | 123        |
| <b>7 Dekorstiche .....</b>                                 | <b>101</b> | <b>10 Quilten .....</b>   | <b>124</b> |
| 7.1 Übersicht Dekorstiche .....                            | 101        | 10.1 Übersicht Quiltstiche .....  | 124        |
| 7.2 Unterfaden nähen .....                                 | 102        | 10.2 Vernähprogramm im Quilten .....  | 125        |
| 7.3 Stichdichte verändern .....                            | 103        |   |            |



|           |   |            |                             |  |            |
|-----------|---|------------|-----------------------------|--|------------|
| 10.3      | Handquiltstiche nähen .....                               | 125        | 13.4                        | Nadel und Stichplatte .....                            | 139        |
| 10.4      | Quiltarbeiten frei führen .....                           | 126        |                             | Sticknadel montieren .....                             | 139        |
| <b>11</b> | <b>BERNINA Stichregulator (BSR) .....</b>                 | <b>127</b> |                             | Sticknadel in der Benutzeroberfläche wählen .....      | 139        |
| 11.1      | BSR-Modus 1 .....   | 127        |                             | Nadeltyp und Nadelstärke merken .....                  | 140        |
| 11.2      | BSR-Modus 2 .....   | 127        |                             | Stichplatte montieren .....                            | 140        |
| 11.3      | BSR-Modus 3 .....   | 127        |                             | Stichplatte in der Benutzeroberfläche wählen .....     | 141        |
| 11.4      | BSR-Funktion mit Geradstich Nr. 1 .....                   | 127        |                             | Unterfaden heraufholen .....                           | 141        |
| 11.5      | BSR-Funktion mit Zickzack Nr. 2 .....                     | 127        |                             | Laserein-/ausschalten .....                            | 141        |
| 11.6      | Nähvorbereitung zum Quilten .....                         | 128        | 13.5                        | Stickrahmen .....                                      | 142        |
|           | BSR-Nähfuss montieren .....                               | 128        |                             | Übersicht Stickrahmenauswahl .....                     | 142        |
|           | Nähfusssohle wechseln .....                               | 128        |                             | Stickrahmen wählen .....                               | 142        |
| 11.7      | BSR-Modus verwenden .....                                 | 129        |                             | Stickvlies zum Wegreissen .....                        | 142        |
| 11.8      | Vernähen .....  | 129        |                             | Stickvlies zum Wegschneiden .....                      | 142        |
|           | Vernähen im BSR-Modus 1 mit der Taste «Start/Stopp» ..... | 129        |                             | Klebespray verwenden .....                             | 142        |
|           | Vernähen im BSR-Modus 2 .....                             | 130        |                             | Stärkespray verwenden .....                            | 143        |
| 11.9      | KickStart-Funktion verwenden .....                        | 130        |                             | Klebeeinlage verwenden .....                           | 143        |
| <b>12</b> | <b>My BERNINA Sticken .....</b>                           | <b>131</b> |                             | Selbstklebeeinlage verwenden .....                     | 143        |
| 12.1      | Übersicht Stickmodul .....                                | 131        |                             | Wasserlösliche Einlage verwenden .....                 | 143        |
| 12.2      | Mitgeliefertes Zubehör Stickmodul .....                   | 131        |                             | Stickrahmen vorbereiten .....                          | 143        |
|           | Übersicht Zubehör Stickmodul .....                        | 131        |                             | Stickrahmen montieren .....                            | 144        |
| 12.3      | Übersicht Benutzeroberfläche .....                        | 132        |                             | Übersicht Stickfunktionen .....                        | 145        |
|           | Übersicht Funktionen/Anzeigen .....                       | 132        |                             | Stickrahmen zur Nadel zentrieren .....                 | 145        |
|           | Übersicht Systemeinstellungen .....                       | 133        |                             | Stickrahmen nach hinten verschieben .....              | 145        |
|           | Übersicht Auswahlmenü Sticken .....                       | 133        |                             | Stickmodul für den Nähmodus verschieben .....          | 145        |
| 12.4      | Wichtige Stickinformationen .....                         | 133        |                             | Gitter ein/aus .....                                   | 146        |
|           | Oberfaden .....   | 133        | <b>14</b>                   | Stickmustermitte wählen .....                          | 146        |
|           | Unterfaden .....  | 134        | <b>Setup-Programm .....</b> | 147  |            |
|           | Wahl des Stickdateiformats .....                          | 134        | 14.1                        | Stickeinstellungen im Setup-Programm verändern ..      | 147        |
|           | Stickprobe .....  | 134        | <b>15</b>                   | <b>Kreatives Sticken .....</b>                         | <b>148</b> |
|           | Grösse des Stickmusters .....                             | 134        | 15.1                        | Übersicht Sticken .....                                | 148        |
|           | Muster von Drittanbietern aussticken .....                | 135        | 15.2                        | Stickmuster wählen und wechseln .....                  | 148        |
|           | Unterlagenstiche .....                                    | 135        | 15.3                        | Stickzeit und Stickmustergrösse kontrollieren .....    | 148        |
|           | Satin- oder Blattstich .....                              | 135        | 15.4                        | Geschwindigkeit regulieren .....                       | 148        |
|           | Stepstich .....   | 136        | 15.5                        | Stickmuster bearbeiten .....                           | 149        |
|           | Verbindungsstiche .....                                   | 136        |                             | Übersicht Stickmuster bearbeiten .....                 | 149        |
| <b>13</b> | <b>Stickvorbereitungen .....</b>                          | <b>137</b> |                             | Stickmusteransicht vergrössern .....                   | 149        |
| 13.1      | Stickmodul anschliessen .....                             | 137        |                             | Stickmusteransicht verkleinern .....                   | 149        |
| 13.2      | Maschine vorbereiten .....                                | 137        |                             | Stickmusteransicht verschieben .....                   | 150        |
|           | Transporteur versenken .....                              | 137        |                             | Stickmuster in vergrösserter Ansicht verschieben ..... | 150        |
|           | Stickmuster wählen .....                                  | 138        |                             | Stickmuster verschieben .....                          | 150        |
| 13.3      | Stickfuss .....   | 138        |                             | Stickmuster drehen .....                               | 151        |
|           | Stickfuss montieren .....                                 | 138        |                             | Stickmustergrösse proportional ändern .....            | 151        |
|           | Stickfuss in der Benutzeroberfläche wählen .....          | 138        |                             | Stickmustergrösse unproportional ändern .....          | 151        |
|           |   |            |                             | Stickmuster spiegeln .....                             | 152        |
|           |   |            |                             | Stichart ändern .....                                  | 152        |
|           |   |            |                             | Stickdichte ändern .....                               | 153        |
|           |   |            |                             | Stickmustergrösse und -position prüfen .....           | 153        |

|   |            |   |            |
|---|------------|---|------------|
| Bordüren sticken .....  | 154        | Stickmuster vom BERNINA USB-Stick löschen ..... | 175        |
| Stickmuster duplizieren .....                                 | 155        | <b>16 Stickgen</b> .....                        | <b>176</b> |
| Stickmuster anordnen .....                                    | 156        | 16.1 Stickgen mit Taste «Start/Stop» .....      | 176        |
| Stickmuster löschen .....                                     | 156        | 16.2 Stickgeschwindigkeit erhöhen .....         | 176        |
| Eingaben rückgängig machen .....                              | 157        | 16.3 Oberfadenspannung einstellen .....         | 176        |
| <b>15.6 Punktgenaue Platzierung</b> .....                     | <b>157</b> | 16.4 Stickgen mit Fussanlasser .....            | 177        |
| Stickmuster mittels 2 Rasterpunkten platzieren .....          | 157        | <b>17 Pflege und Wartung</b> .....              | <b>178</b> |
| Stickmuster mittels 2 frei gesetzten Punkten platzieren ..... | 158        | 17.1 Firmware .....                             | 178        |
| Stickmuster verformt in ein Viereck platzieren .....          | 159        | Firmwareversion prüfen .....                    | 178        |
| Stickmuster proportional in ein Viereck platzieren .....      | 160        | Firmware aktualisieren .....                    | 178        |
| <b>15.7 Stickmuster kombinieren</b> .....                     | <b>160</b> | Gesicherte Daten wiederherstellen .....         | 178        |
| Stickmuster kombinieren .....                                 | 160        | 17.2 Maschine .....                             | 179        |
| Einzelnes Stickmuster löschen .....                           | 161        | Display reinigen .....                          | 179        |
| Stickmuster duplizieren .....                                 | 161        | Transporteur reinigen .....                     | 179        |
| Kombination duplizieren .....                                 | 162        | Greifer reinigen .....                          | 180        |
| Stickmuster gruppieren .....                                  | 162        | Greifer ölen .....                              | 180        |
| Stickmuster ausrichten .....                                  | 163        | Fadenfänger reinigen .....                      | 182        |
| Reihenfolge der Stickmusterkombination ändern .....           | 164        | Nadeleinfädler reinigen .....                   | 182        |
| <b>15.8 Schriftzug erstellen</b> .....                        | <b>164</b> | <b>18 Fehler und Störungen</b> .....            | <b>183</b> |
| Übersicht Stickalphabet .....                                 | 164        | 18.1 Fehlermeldungen .....                      | 183        |
| Schriftzug erstellen .....                                    | 165        | 18.2 Störungsbehebung .....                     | 188        |
| Einzeiligen Schriftzug bearbeiten .....                       | 166        | <b>19 Lagerung und Entsorgung</b> .....         | <b>192</b> |
| Mehrzeiligen Schriftzug bearbeiten .....                      | 166        | 19.1 Maschine lagern .....                      | 192        |
| <b>15.9 Stickmusterfarben ändern</b> .....                    | <b>167</b> | 19.2 Maschine entsorgen .....                   | 192        |
| Übersicht Farben ändern .....                                 | 167        | <b>20 Technische Daten</b> .....                | <b>193</b> |
| Farben ändern .....   | 167        | <b>21 Übersicht Muster</b> .....                | <b>194</b> |
| Farben mit dem Farbrad ändern .....                           | 168        | 21.1 Übersicht Stichmuster .....                | 194        |
| Fadenmarke ändern .....                                       | 168        | Nutzstiche .....                                | 194        |
| <b>15.10 Stickmuster sticken</b> .....                        | <b>169</b> | Knopflöcher .....                               | 194        |
| Übersicht Stickmenü .....                                     | 169        | Dekorstiche .....                               | 194        |
| Heftstiche hinzufügen .....                                   | 169        | Quiltstiche .....                               | 199        |
| Stickrahmen verschieben .....                                 | 169        | 21.2 Übersicht Stickmuster .....                | 199        |
| Stickablaufkontrolle bei Fadenbruch .....                     | 169        | Stickmuster bearbeiten .....                    | 199        |
| Quilteinstellungen einschalten .....                          | 170        | Projekte .....                                  | 200        |
| Farbwechsel reduzieren .....                                  | 170        | Quiltmuster .....                               | 202        |
| Mehrfarbiges Stickmuster ein/aus .....                        | 170        | Verzierungen .....                              | 208        |
| Bordüren sticken .....  | 170        | Blumen .....                                    | 212        |
| Farbanzeige .....   | 171        | Kinder .....                                    | 215        |
| <b>15.11 Freiarmstickgen</b> .....                            | <b>172</b> | Tiere .....                                     | 219        |
| <b>15.12 Stickmuster verwalten</b> .....                      | <b>172</b> | Bordüren und Spitze .....                       | 222        |
| Übersicht Stickmuster verwalten .....                         | 172        | Mini .....                                      | 224        |
| Stickmuster im eigenen Speicher speichern .....               | 173        | Sprüche .....                                   | 227        |
| Stickmuster auf dem BERNINA USB-Stick speichern .....         | 173        | Sport und Hobby .....                           | 229        |
| Stickmuster im eigenen Speicher überschreiben .....           | 173        | Rahmen .....                                    | 231        |
| Stickmuster auf dem BERNINA USB-Stick überschreiben .....     | 173        |   |            |
| Stickmuster importieren .....                                 | 174        |   |            |
| Stickmuster aus dem eigenen Speicher laden .....              | 174        |   |            |
| Stickmuster vom BERNINA USB-Stick laden .....                 | 174        |   |            |
| Stickmuster aus dem eigenen Speicher löschen .....            | 175        |   |            |





|                              |            |
|------------------------------|------------|
| Jahreszeiten .....           | 233        |
| Bezaubernde Monogramme ..... | 237        |
| Moderne Monogramme .....     | 240        |
| Buchstaben .....             | 243        |
| DesignWorks .....            | 247        |
| <b>Index .....</b>           | <b>250</b> |



## **WICHTIGE SICHERHEITSHINWEISE**

Beachten Sie die folgenden, grundsätzlichen Sicherheitshinweise beim Gebrauch Ihrer Maschine. Lesen Sie vor dem Gebrauch dieser Maschine die Bedienungsanleitung sorgfältig durch.

### **GEFAHR**

Zum Schutz vor Stromschlag müssen die folgenden Anweisungen beachtet werden.

- Die Maschine nie unbeaufsichtigt stehen lassen, wenn sie ans Stromnetz angeschlossen ist.
- Unmittelbar nach der Verwendung und vor der Reinigung die Maschine ausschalten und das Netzkabel aus der Steckdose ziehen.

Zum Schutz vor Verletzungen müssen die folgenden Anweisungen befolgt werden.

- Nicht direkt in den Laserstrahl blicken oder mit optischen Instrumenten (z. B. Lupen) betrachten.
- Wenn der Laser beschädigt oder defekt ist, den Laser beim nächstgelegenen BERNINA Fachhändler prüfen oder reparieren lassen.
- Eingeschaltete LED-Lampe nie direkt mit optischen Instrumenten (z. B. Lupen) betrachten.
- Wenn die LED-Lampe beschädigt oder defekt ist, die LED-Lampe beim nächstgelegenen BERNINA Fachhändler prüfen oder reparieren lassen.
- Vor Tätigkeiten im Bereich der Nadel die Maschine ausschalten.
- Vor dem Starten der Maschine alle Deckel schließen.

### **WARNUNG**

Zum Schutz vor Verbrennungen, Feuer, elektrischem Schlag oder Verletzungen von Personen müssen die folgenden Anweisungen befolgt werden.

#### **Allgemein**

- Die Maschine darf nur zu dem in dieser Bedienungsanleitung beschriebenen Zweck verwendet werden.

#### **Arbeitsumgebung**

- Maschine nicht im Freien verwenden.
- Maschine nur in trockenen Räumen verwenden.
- Maschine nicht in feuchter Umgebung verwenden.
- Maschine nicht in Räumen verwenden, wo Treibgasprodukte (Sprays) verwendet werden.
- Maschine nicht in Räumen verwenden, wo Sauerstoff verabreicht wird.



#### **Technischer Zustand**

- Maschine nie in feuchtem Zustand verwenden.
- Maschine nicht verwenden, wenn die Maschine nicht richtig funktioniert.
- Maschine nicht verwenden, wenn ein Kabel oder der Stecker beschädigt ist.
- Maschine nicht verwenden, wenn die Maschine heruntergefallen, beschädigt oder ins Wasser gefallen ist.
- Wenn die Maschine beschädigt ist oder nicht richtig funktioniert, Maschine beim nächstgelegenen BERNINA Fachhändler prüfen oder reparieren lassen.
- Alle Lüftungsschlitze der Maschine und den Fussanlasser frei von Fusseln, Staub und Stoffresten halten.
- Maschine nicht verwenden, wenn die Lüftungsschlitze blockiert sind.





## Sicherheitskennzeichen an der Maschine

| Zeichen   | Bedeutung  |
|---|--|
|  <p><b>ATTENTION</b><br/>Risque de blessure<br/>Pour réduire les risques de blessure, déconnecter avant toute opération d'entretien.</p> <p><b>CAUTION</b><br/>Moving Parts<br/>To reduce risk of injury, switch off before servicing.</p> | <p>Achtung, bewegliche Teile.</p> <p>Um die Verletzungsgefahr zu reduzieren, Maschine vor Wartungsarbeiten ausschalten.</p>  |
|  <p><b>LASER</b><br/>2</p> <p>IEC 60825-1:2014 - Substitution of Part 1</p>  | <p>Warnung vor Laserstrahlung im Nadelbereich</p> <p>Laser Klasse 2 – Laserstrahlung – Nicht in den Strahl blicken.</p> <p>Wellenlänge: 650 nm</p> <p>Leistung: &lt;1 mW</p> |

Energie generieren, verwenden und abstrahlen. Daher kann es bei unsachgemässer Installation und Verwendung zu einer schädlichen Störung des Funkverkehrs führen. Es gibt jedoch keinerlei Garantie dafür, dass es in bestimmten Fällen nicht zu Störungen kommen kann. Sollte sich dieses Gerät störend auf Radio- oder Fernsehempfang auswirken – dies lässt sich durch Ein- und Ausschalten des Geräts feststellen – sollte der Benutzer versuchen, die Störung durch eine oder mehrere der folgenden Maßnahmen zu beheben:

- Antenne neu ausrichten bzw. an einem anderen Platz aufstellen.
- Abstand zwischen Gerät und Empfänger vergrößern.
- Gerät an eine Steckdose anschliessen, die an einem anderen Stromkreis liegt als der Empfänger.
- Mit dem BERNINA Fachhandel oder einem erfahrenen Radio-/Fernsehtechniker in Verbindung setzen.

Jegliche Veränderung oder Modifizierung des Geräts, die von BERNINA nicht ausdrücklich genehmigt wurde, können die elektromagnetische Verträglichkeit (EMV) ungültig machen und einen Entzug der Betriebserlaubnis für dieses Gerät zur Folge haben.

## FCC-Konformitätserklärung

(Für USA und Kanada)

**Zuständige Gesellschaft:** BERNINA International AG, Seestrasse 161, 8266 Steckborn, SCHWEIZ

**Produktname:** BERNINA 790 PRO

Dieses Gerät entspricht den Bestimmungen von Abschnitt 15 der Richtlinien der amerikanischen Bundesbehörde für das Fernmeldewesen FCC (Federal Communications Commission). Der Betrieb dieses Geräts unterliegt den folgenden Bedingungen: (1) Das Gerät darf keine funktechnischen Störungen verursachen, und (2) das Gerät muss einwirkenden funktechnischen Störungen standhalten – auch Störungen, die zu unerwünschten Funktionen führen können.

Dieses Gerät wurde getestet und ist in Übereinstimmung mit den Spezifikationen in Absatz 15 der FCC-Regelungen mit den Grenzwerten für ein digitales Klasse B-Gerät konform. Diese Spezifikationen definieren einen angemessenen Schutz gegen solche Interferenzen in geschlossenen Räumen. Dieses Gerät kann HF-



## Wichtige Hinweise

### Verfügbarkeit der Anleitung

Die Bedienungsanleitung ist Bestandteil der Maschine.



- Die Bedienungsanleitung der Maschine an einem geeigneten Ort in der Nähe der Maschine aufbewahren und zum Nachschlagen bereithalten.
- Bei Weitergabe der Maschine an Dritte, die Bedienungsanleitung der Maschine beilegen.
- Die neueste Version der Bedienungsanleitung kann unter [www.bernina.com](http://www.bernina.com) heruntergeladen werden.

### Bestimmungsgemässe Verwendung

Ihre BERNINA Maschine ist für den privaten Hausgebrauch konzipiert und konstruiert. Sie dient zum Nähen von Stoffen und anderen Materialien wie in dieser Bedienungsanleitung beschrieben. Jede andere Verwendung gilt als nicht bestimmungsgemäss. BERNINA übernimmt keine Haftung für Folgen aus einer nicht bestimmungsgemässen Verwendung.

### Ausstattung und Lieferumfang

In dieser Anleitung werden zur Veranschaulichung Beispielbilder verwendet. Die auf den Bildern gezeigten Maschinen und Zubehöre müssen nicht zwingend dem tatsächlichen Lieferumfang Ihrer Maschine entsprechen. Das mitgelieferte Zubehör kann je nach Auslieferungsland Änderungen unterliegen. Erwähntes oder gezeigtes Zubehör, welches nicht im Lieferumfang enthalten ist, können Sie als Sonderzubehör bei einem BERNINA Fachhändler erwerben. Weiteres Zubehör finden Sie unter [www.bernina.com](http://www.bernina.com).

Aus technischen Gründen und zwecks Verbesserung des Produkts können Änderungen bezüglich Ausstattung der Maschine und Lieferumfang jederzeit und ohne Vorankündigung vorgenommen werden.

### Wartung doppeltisolierter Produkte

Ein doppeltisoliertes Produkt ist mit zwei Isolationseinheiten anstelle einer Erdung ausgestattet. Ein Erdungsmittel ist in einem doppeltisolierten Produkt nicht enthalten und sollte auch nicht eingesetzt werden. Die Wartung eines doppeltisolierten Produkts erfordert höchste Sorgfalt und beste Kenntnisse des Systems und sollte daher nur von qualifiziertem Personal vorgenommen werden. Es dürfen für Service und Reparatur nur Original-Ersatzteile verwendet werden. Ein doppeltisoliertes Produkt ist folgendermassen gekennzeichnet: «Doppeltisolierung» oder «doppeltisoliert».



Das Symbol kann ebenfalls ein solches Produkt kennzeichnen.

### Umweltschutz

BERNINA International AG fühlt sich dem Umweltschutz verpflichtet. Wir bemühen uns, die Umweltverträglichkeit unserer Produkte zu erhöhen, indem wir diese bezüglich Gestaltung und Produktionstechnologie ununterbrochen verbessern.



Die Maschine ist mit dem Symbol des durchgestrichenen Mülleimers gekennzeichnet. Das bedeutet, dass die Maschine nicht im Haushaltsabfall entsorgt werden darf, wenn sie nicht mehr benötigt wird. Durch eine unsachgemässe Entsorgung können gefährliche Substanzen in das Grundwasser gelangen und damit in unsere Nahrungskette geraten und so unsere Gesundheit schädigen.

Die Maschine muss bei einer nahegelegenen Sammelstelle für Elektroaltgeräte oder bei einer Annahmestelle für die Wiederverwendung der Maschine kostenfrei zurückgegeben werden. Informationen zu den Sammelstellen erhalten Sie bei Ihrer Gemeindeverwaltung. Beim Neukauf einer Maschine ist der Händler verpflichtet, die alte Maschine kostenfrei zurückzunehmen und fachgerecht zu entsorgen.

Sofern die Maschine personenbezogene Daten enthält, sind Sie vor der Rückgabe der Maschine selbst für die Löschung der Daten verantwortlich.

## Symbolerklärung



Kennzeichnet eine Gefahr mit hohem Risiko, die zu schwerer Verletzung oder ggf. sogar zum Tod führt, wenn sie nicht vermieden wird.



Kennzeichnet eine Gefahr mit mittlerem Risiko, die zu schweren Verletzungen führen kann, wenn sie nicht vermieden wird.



Kennzeichnet eine Gefahr mit geringem Risiko, die zu leichter oder mittlerer Verletzung führen kann, wenn sie nicht vermieden wird.

**ACHTUNG**

Kennzeichnet eine Gefahr, die zu Sachschaden führen kann, wenn sie nicht vermieden wird.



**Tipps** der BERNINA **Nähexpertinnen** finden Sie neben diesem Symbol.

# 1 My BERNINA

## 1.1 Einführung

Mit Ihrer BERNINA 790 PRO können Sie nähen, sticken und quilten. Sowohl feine Seiden- oder Satinstoffe als auch schwere Leinen-, Fleece- und Jeansstoffe lassen sich mit dieser Maschine problemlos nähen. Zahlreiche Nutztische, Dekorstiche, Knopflöcher und Stickmotive stehen Ihnen zur Verfügung.

Zusätzlich zu dieser Bedienungsanleitung enthält die Maschine folgende Hilfsprogramme, die Ihnen die Bedienung der BERNINA 790 PRO jederzeit mit Details und Hilfestellungen berät.

Das **Tutorial** gibt Informationen und Erklärungen zu verschiedenen Bereichen des Nähens und Stickens und zu den unterschiedlichen Stichen.

Der **Nähberater** informiert über Entscheidungshilfen zu Nähprojekten. Nach Eingabe des Stoffes und des gewünschten Nähprojekts werden zum Beispiel Vorschläge zu der geeigneten Nadel und zum passenden Nähfuss angezeigt.

Der **Stickberater** informiert über Entscheidungshilfen zu Stickprojekten. Nach Eingabe des gewünschten Stickprojekts und des Stoffes werden zum Beispiel Vorschläge zur geeigneten Nadel und zum passenden Stickfuss angezeigt.

Das **Hilfe-Programm** beinhaltet Informationen über einzelne Stichmuster, Funktionen und Anwendungen auf der Benutzeroberfläche.

### Weitere Informationen



Zusätzlich zu dieser Bedienungsanleitung sind Ihrer BERNINA 790 PRO weitere Informationsprodukte beigelegt.

Die aktuelle Version Ihrer Bedienungsanleitung sowie viele weitere Informationen rund um die Maschine sowie das Zubehör finden Sie auf unserer Webseite <https://www.bernina.com>

## 1.2 BERNINA Qualitätskontrolle

Alle BERNINA Maschinen werden mit Sorgfalt zusammengebaut und einem umfangreichen Funktionstest unterzogen. Der integrierte Stichzähler weist daher aus, dass auf der Maschine bereits Stiche genäht wurden, welche ausschliesslich zu Testzwecken und zur Qualitätskontrolle durchgeführt wurden. Die anschliessend erfolgte gründliche Reinigung schliesst nicht aus, dass sich gegebenenfalls noch Fadenreste in der Maschine befinden können.

## 1.3 Willkommen in der Welt von BERNINA

Made to create, so lautet der Slogan von BERNINA. Nicht nur mit unseren Maschinen unterstützen wir Sie bei der Verwirklichung Ihrer Ideen. Über die unten aufgeführten Angebote bieten wir Ihnen darüber hinaus jede Menge Anregungen und Anleitungen für Ihre kommenden Projekte sowie die Möglichkeit, sich mit anderen Näh-, Quilt- und Stickbegeisterten auszutauschen. Wir wünschen Ihnen viel Freude dabei.

### BERNINA YouTube-Kanal



Auf YouTube bieten wir Ihnen eine grosse Auswahl an Anleitungsvideos und Hilfestellungen zu den wichtigsten Funktionen unserer Maschinen an. Auch zu vielen Nähfüssen finden Sie ausführliche Erklärungen, so dass Ihre Projekte ein voller Erfolg werden.

[www.youtube.com/BerninaInternational](http://www.youtube.com/BerninaInternational)

Verfügbar in den Sprachen Englisch und Deutsch.

### «inspiration» – das kreative Nähmagazin und der Onlineshop mit Schnittmustern



Sie suchen Ideen, Schnittmuster und Anleitungen für Ihre Nähprojekte? Dann ist das BERNINA Magazin «inspiration» genau das Richtige für Sie. Die «inspiration» bietet Ihnen dreimal jährlich tolle Näh- und Stickideen. Von saisonalen Modetrends über angesagte Accessoires und praktische Tipps bis hin zu originellen Dekorationen für Ihr Zuhause oder süßen Nähideen für Kinder.

Das Magazin ist in den Sprachen Englisch, Deutsch, Niederländisch und Französisch erhältlich.

In unserem Onlineshop können Sie die «inspiration» als E-Magazin oder als Print-Version erwerben, entweder einzeln oder als Abonnement. Zudem gibt es viele einzelne Download-Schnittmuster zu entdecken! Schauen Sie doch mal vorbei unter [inspiration.bernina.com](http://inspiration.bernina.com) und folgen Sie uns auf Instagram ([inspiration.sewing.magazin](https://www.instagram.com/inspiration.sewing.magazin)).

### BERNINA Blog



Raffinierte Anleitungen, kostenlose Schnittmuster und Stickvorlagen sowie viele neue Ideen: All das finden Sie jede Woche neu im Blog von BERNINA. Unsere Experten/-innen zeigen wertvolle Tipps und erklären Schritt für Schritt, wie Sie zum gewünschten Ergebnis kommen. In der Community können Sie eigene Projekte hochladen und sich mit anderen Näh-, Quilt- und Stickbegeisterten austauschen.

[www.bernina.com/blog](http://www.bernina.com/blog)

Verfügbar in den Sprachen Englisch, Deutsch, Niederländisch und Französisch.

### BERNINA Social Media



Folgen Sie uns in den sozialen Netzwerken und erfahren Sie mehr über Events, spannende Projekte sowie Tipps und Tricks rund ums Nähen, Quilten und Sticken. Wir halten Sie auf dem Laufenden und freuen uns, Ihnen das eine oder andere Highlight aus der Welt von BERNINA zu zeigen.

[www.bernina.com/social-media](http://www.bernina.com/social-media)

### BERNINA World App



Laden Sie sich die BERNINA World App aus dem App Store auf Ihr Smartphone und geniessen Sie direkten Zugang zu allen Produktinformationen. Im Zubehör-Organizer verschaffen Sie sich Überblick über Ihr Zubehör und jenes, welches Sie sich noch wünschen. Weiterhin haben Sie direkten Zugang zum Kundenportal, zum Blog und zum «inspiration»-Onlineshop und finden stets einen Fachhändler in Ihrer Nähe. Die App gibt's im Apple App Store und im Google Play Store. Direkte Links finden Sie unter:

[www.bernina.com/app](http://www.bernina.com/app)

### BERNINA Stitchout App



WiFi-fähige BERNINA Stickmaschinen können zusammen mit der BERNINA Stitchout App verwendet werden. Sobald die Maschine mit der App verbunden ist, lässt sich der Stickprozess über das Smartphone verfolgen und überwachen. Die App zeigt an, wie weit das Stickmotiv fortgeschritten ist, welche Farbe als nächstes dran ist und wie lange der Stickprozess insgesamt andauert. Zudem werden Mitteilungen angezeigt, falls der Faden gerissen oder die Stickerei beendet ist. Die App gibt's im Apple App Store und im Google Play Store.

Direkte Links finden Sie unter: [www.bernina.com/stitchout-app](http://www.bernina.com/stitchout-app)



## 1.4 Übersicht Maschine

### Übersicht vorne Bedienelemente



- |   |                        |    |                                |
|---|------------------------|----|--------------------------------|
| 1 | «Rückwärtsnähen»       | 7  | «Automatischer Nadeleinfädler» |
| 2 | «Fadenschneider»       | 8  | «Vernähen»                     |
| 3 | «Nähfuß oben/unten»    | 9  | «Nadelposition oben/unten»     |
| 4 | «Start/Stopp»          | 10 | «Multifunktionsknopf oben»     |
| 5 | Geschwindigkeitsregler | 11 | «Multifunktionsknopf unten»    |
| 6 | «Musterende»           | 12 | «Nadelposition links/rechts»   |

## Übersicht vorne



- 1 Stickmodulanschluss
- 2 Greiferdeckel
- 3 Nähfuß
- 4 Nadeleinfädler
- 5 Nählicht

- 6 Fadengeberabdeckung
- 7 Fadengeber
- 8 Befestigungsschraube
- 9 Anschlagbetischanschluss
- 10 Kniehebelanschluss

## Übersicht seitlich



- |   |  |    |                           |
|---|--|----|---------------------------|
| 1 | Fussanlasseranschluss                  | 8  | Hauptschalter             |
| 2 | Service-Anschluss                      | 9  | Netzkabelanschluss        |
| 3 | Zubehöranschluss                       | 10 | Magnethalter Eingabestift |
| 4 | Liegender Garnrollenhalter             | 11 | Lüftungsschlitze          |
| 5 | Spuleinheitschalter mit Fadenschneider | 12 | USB-Anschluss             |
| 6 | Schwenkbarer Garnrollenhalter          | 13 | Transporteur oben/unten   |
| 7 | Handrad                                |    |                           |



## Übersicht hinten



- 1 Anschlagetischanschluss
- 2 Stopfringanschluss
- 3 BSR-Anschluss
- 4 Zubehöranschluss
- 5 Lüftungsschlitze
- 6 Fadenführung Öse
- 7 Spuleinheit

- 8 Tragegriff
- 9 Spulervorspannung
- 10 Fadenführung
- 11 BERNINA Dual Transport
- 12 Fadenschneider
- 13 Transporteur
- 14 Stichplatte











## 1.5 Mitgeliefertes Zubehör



Weitere Informationen und Anwendungshinweise zum mitgelieferten und optionalen Zubehör finden Sie unter: [www.bernina.com/790-pro#!accessories](http://www.bernina.com/790-pro#!accessories)

### Übersicht Zubehör Maschine









| Abbildung   | Name                             | Verwendungszweck   |
|---|----------------------------------|--|
|    | Staubschutzhaube                 | Zum Schutz der Maschine vor Staub und Schmutz.   |
|    | BERNINA Zubehörbox               | Zum Aufbewahren des mitgelieferten Zubehörs sowie Sonderzubehörs.                                      |
|   | Kniehebel/Freihandsystem (FHS)   | Zum Anheben und Absenken des Nähfusses.  |
|  | Anschiebetisch                   | Zum Vergrössern des Nähbereichs.   |
|  | Kantenanschlag zu Anschiebetisch | Zur Hilfe beim breiten Absteppen von Kanten.   |
|  | Gerad- und CutWork-Stichplatte   | Zum Nähen von Geradstich- und CutWork-Arbeiten.  |
|  | Fadenablaufscheibe               | Für ein gleichmässiges Abfließen des Fadens von der Garnrolle.   |
|  | Spule für B9-Greifer<br>5 Stück  | Zum Aufspulen des Unterfadens.   |
|  | Schaumstoffteller<br>2 Stück     | Der Schaumstoffteller verhindert das Rutschen, Verheddern oder Reissen des Fadens am Garnrollenhalter. |



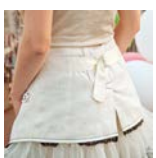

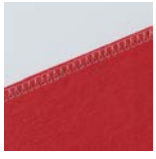

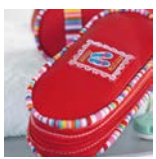

| Abbildung   | Name                           | Verwendungszweck   |
|---|--------------------------------|--|
|    | Eingabestift                   | Zur präzisen Bedienung des Touch-Bildschirms.                                  |
|    | Pfeiltrenner                   | Zum Auftrennen von Nähten und Aufschneiden von Knopflöchern.                   |
|    | Höhenausgleich                 | Zum Verhindern einer Schräglage der Nähfußsohle beim Gleiten über dicke Nähte. |
|    | Nadelsortiment                 | Für alle gängigen Anwendungen.   |
|  | Kantenlineal rechts            | Zum Einhalten gleichmässiger Nahtabstände.                                     |
|  | Schraubendreher, grau Torx     | Zum Wechseln der Nadel.  |
|  | Schraubendreher, rot (Schlitz) | Zum Lösen und Festziehen von Schlitzschrauben.                                 |
|  | Winkelschraubendreher Torx     | Zum Öffnen des Kopfdeckels.  |
|  | Pinsel/Nadeleinsetzer          | Zum Reinigen des Transporteurs und Greiferbereichs.                            |
|  | Nähmaschinen-Öl                | Zum Ölen der Maschine.   |
|  | Netzkabel                      | Zum Verbinden der Maschine mit dem Stromnetz.                                  |

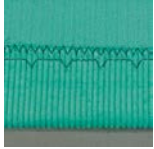
| Abbildung   | Name         | Verwendungszweck  |
|---|--------------|---|
|  | Fussanlasser | Zum Starten und Stoppen der Maschine.<br>Zum Regeln der Nähgeschwindigkeit. |

## Übersicht Nähfüsse

### Mitgelieferte Standardnähfüsse

| Abbildung   | Nummer | Name                   | Verwendungszweck  | Beispiel  |
|---|--------|------------------------|---|---|
|    | #1C    | Rücktransportfuss      | Zum Nähen unterschiedlicher Nutz- und Dekorstiche.<br>Zum Vorwärts- und Rückwärtsnähen.                   |    |
|   | #1D    | Rücktransportfuss      | Zum Nähen unterschiedlicher Nutz- und Dekorstiche mit Obertransport.<br>Zum Vorwärts- und Rückwärtsnähen. |   |
|  | #2A    | Overlockfuss           | Zum Versäubern von Kanten bei elastischem Material.   |  |
|  | #3A    | Knopflochschlittenfuss | Zum automatischen Nähen von Knopflöchern.   |  |
|  | #4D    | Reissverschlussfuss    | Zum Einnähen von Reissverschlüssen mit Obertransport.   |  |

| Abbildung   | Nummer | Name                         | Verwendungszweck   | Beispiel  |
|---|--------|------------------------------|--|---|
|    | #5     | Blindstichfuß                | Zum Nähen von Blindstichsäumen.<br><br>Zum Absteppen von Kanten, die an der linken Seite des Nähfusses geführt werden. |    |
|    | #8D    | Jeansfuß                     | Zum Nähen mit Obertransport.<br><br>Zum Nähen mit Jeansstoffen.  |    |
|    | #20C   | Offener Stickfuß             | Zum Nähen von Applikationen und Dekormustern.  |    |
|  | #40C   | Quertransportfuß             | Zum Nähen von Quertransportmustern.  |  |
|  | #42    | BERNINA Stichregulator (BSR) | Zum Freihandquiltens mit regelmässiger Stichelänge.  |  |



## Zubehörbox

In der Zubehörbox kann das Zubehör ordentlich in Fächern und passenden Haltern aufbewahrt werden.

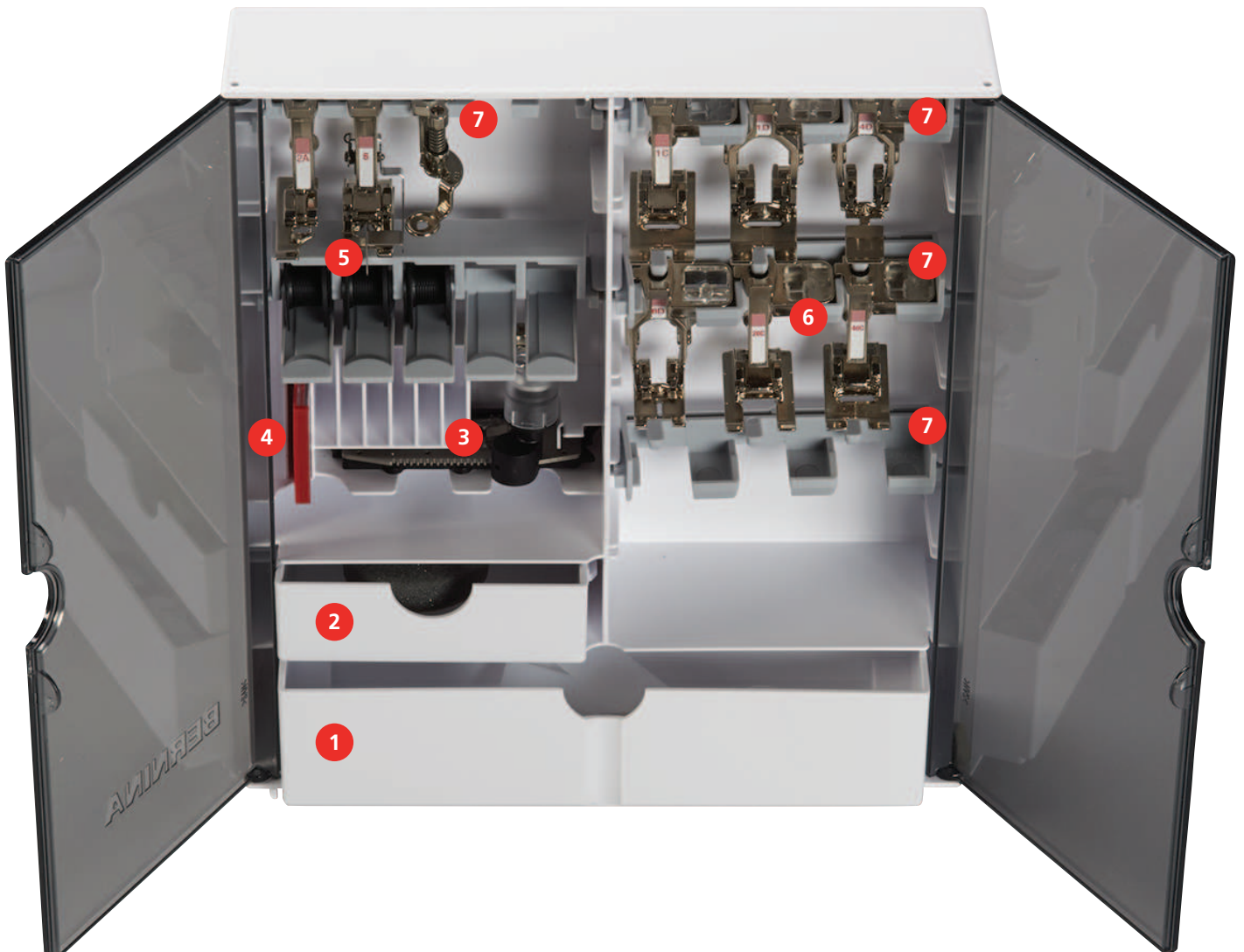

- |   |                        |   |   |
|---|------------------------|---|---|
| 1 | Grosse Schublade       | 5 | Spulenhalter                                  |
| 2 | Kleine Schublade       | 6 | Nähfüsse                                      |
| 3 | Knopflochschlittenfuss | 7 | Nähfusshalter für 5,5-mm- und 9,0-mm-Nähfüsse |
| 4 | Nadelsortiment         |   |   |

## 1.6 Übersicht Benutzeroberfläche

### Übersicht Funktionen/Anzeigen



- |                                   |                                |
|-----------------------------------|--------------------------------|
| 1 «WiFi»                          | 5 «Stichplatten-/Nadelauswahl» |
| 2 «Oberfadenspannung»             | 6 «Transporteuranzeige»        |
| 3 «Nähfussanzeige/Nähfussauswahl» | 7 «Unterfaden»                 |
| 4 «Nähfussdruck»                  | 8 «Laser»                      |

### Übersicht Systemeinstellungen



- |                    |                           |
|--------------------|---------------------------|
| 1 «Home»           | 5 «Hilfe»                 |
| 2 «Setup-Programm» | 6 «eco-Modus»             |
| 3 «Tutorial»       | 7 «Einstellungen löschen» |
| 4 «Nähberater»     |                           |

## Übersicht Auswahlmenü Nähen

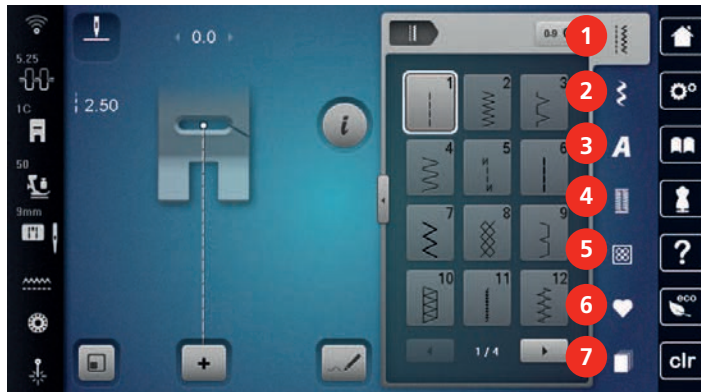

- |   |               |   |                    |
|---|---------------|---|--------------------|
| 1 | «Nutzstiche»  | 5 | «Quiltstiche»      |
| 2 | «Dekorstiche» | 6 | «Eigener Speicher» |
| 3 | «Alphabete»   | 7 | «History»          |
| 4 | «Knopflöcher» |   |                    |

### Softwarebedienung

Der berührungssensitive Bildschirm lässt sich mit dem Finger oder dem Eingabestift bedienen.

**Tippen:** Kurzes Antippen eines Elements.





**Wischen:** Antippen eines Elements und eine schnelle Wischbewegung auf dem Bildschirm.

**Ziehen:** Antippen des Bildschirms und langsam in eine Richtung bewegen, z. B. zum Hoch- und Runterscrollen.



### Navigation

| Abbildung | Name            | Verwendungszweck                                |
|-----------|-----------------|---|
|           | «Home»          | «Home-Bildschirm» anzeigen.                     |
|           | Navigationspfad | Eine vorherige Menüebene anzeigen.              |
|           | «Schliessen»    | Das Fenster schliessen.                         |
|           | Mehr            | Weitere Funktionen oder Informationen anzeigen. |
|           | Weiter          | Eine Anzeige weiterblättern.                    |
|           | Zurück          | Eine Anzeige zurückblättern.                    |

### Funktionen aktivieren/deaktivieren

| Abbildung   | Element  | Status                    |
|---|----------|---------------------------|
|  | Schalter | Funktion ist aktiviert.   |
|  |          | Funktion ist deaktiviert. |
|  | Feld     | Funktion ist deaktiviert. |
|  |          | Funktion ist aktiviert.   |

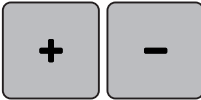

### Werte anpassen







| Abbildung   | Name                    | Verwendungszweck   |
|---|-------------------------|--|
|    | Schieberegler           | Den Wert mit dem Regler einstellen.<br>Den Wert durch Antippen des kleinen Punktes auf den Grundwert zurückstellen.        |
|  | Felder «Plus» / «Minus» | Den Wert mit «Plus» erhöhen, mit «Minus» reduzieren.   |
|  | Gelbe Umrahmung         | Anzeige, dass der eingestellte Wert vom Standardwert abweicht.<br>Den Wert durch Antippen auf den Grundwert zurückstellen. |

### Text und Zahlen eingeben

Zur Eingabe von Zahlenwerten oder Text wird eine entsprechende Tastatur angezeigt.



| Abbildung   | Name        | Verwendungszweck  |
|---|-------------|---|
|  | Eingabefeld | Anzeige der Eingabe.<br>Mit einem Antippen alle eingegebenen Zeichen löschen. |
|  | «Löschen»   | Das letzte Zeichen löschen.   |





| Abbildung   | Name                               | Verwendungszweck  |
|---|------------------------------------|---|
|  | «Kleinschrift»                     | Die verfügbaren Buchstaben in Kleinschrift anzeigen.        |
|  | «Grossschrift»                     | Die verfügbaren Buchstaben in Grossschrift anzeigen.        |
|  | «Zahlen und mathematische Zeichen» | Die verfügbaren Zahlen und mathematischen Zeichen anzeigen. |
|  | «Sonderzeichen»                    | Die verfügbaren Sonderzeichen anzeigen.                     |
|  | «Bestätigen»                       | Die Eingabe bestätigen und das Untermenü verlassen.         |
|  | «Abbrechen»                        | Die Eingabe abbrechen und das Ansichtsfenster schliessen.   |

## 1.7 Nadel, Faden, Stoff





Im Laufe der Zeit nutzt sich eine Nadel ab. Sie sollte deshalb regelmässig ausgetauscht werden. Nur eine einwandfreie Spitze führt zu einem saubereren Stich. Generell gilt: Je feiner ein Stoff, umso feiner sollte auch die Nadel sein. Die dargestellten Nadeln sind je nach Maschine Standard- oder Sonderzubehör.

- Nadelstärken 70, 75: für leichte Stoffe.
- Nadelstärken 80, 90: für mittlere Stoffe.
- Nadelstärken 100, 110 und 120: für schwere Stoffe.

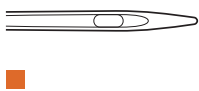
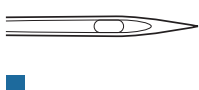
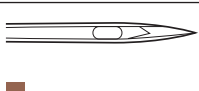
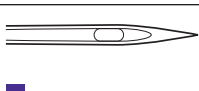
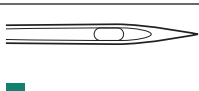
## Übersicht Nadeln

| Abbildung  | Nadelbezeichnung                                     | Nadelbeschreibung              | Verwendungszweck   |
|--|--|--------------------------------|--|
| <br> | <b>Universal-Nadel</b><br>130/705 H<br>60/8 – 120/19 | Mit leicht verrundeter Spitze. | Für Webwaren (leicht, mittel, schwer), Strickwaren, Leder, Kunststoff, Jeans/Denim. Für Natur- und Synthetikstoffe.<br><br>Zum Nähen allgemein, Knöpfe annähen und Knopflöcher, Reissverschlüsse, Säume und Absteppen, Dekoratives Nähen, Sticken, Patchworken, Quilten. |
| <br> | <b>Stretch-Nadel</b><br>130/705 H-S<br>75/11 – 90/14 | Mit mittlerer Kugelspitze.     | Für Strickwaren (Jersey-, Tricot-, Strick- und Stretchstoffe).<br><br>Zum Nähen allgemein, Knöpfe annähen und Knopflöcher, Reissverschlüsse, Säume und Absteppen, dekorativen Nähen, Sticken.  |

| Abbildung   | Nadelbezeichnung                                      | Nadelbeschreibung                                   | Verwendungszweck   |
|---|---|---|--|
|    | <b>Jersey-/Stick-Nadel</b><br>130/705 H SUK<br>80/12  | Mit mittlerer Kugelspitze.                          | Für Webwaren (leicht, mittel, schwer), Strickwaren, Kunststoff.<br><br>Zum Nähen allgemein, Knöpfe annähen und Knopflöcher, Reissverschlüsse, Säume und Absteppen, dekorativen Nähen, Sticken.   |
|    | <b>Jeans-Nadel</b><br>130/705 H-J<br>80/12 – 110/18   | Mit spitzer, schlanker Spitze.                      | Für Webwaren (leicht, mittel, schwer), Leder, Jeans/Denim.<br><br>Zum Nähen allgemein, Knöpfe annähen und Knopflöcher, Reissverschlüsse, Säume und Absteppen, dekorativen Nähen, Sticken, Patchworken.   |
|   | <b>Leder-Nadel</b><br>130/705 H LR<br>90/14, 100/16   | Mit Schneidspitze (LR = Lederrechtsspitze).         | Für Leder, Kunstleder oder ähnliche Materialien.<br><br>Für Reissverschlüsse, Säume und Absteppen, schwierig gleitende Materialien.  |
|  | <b>Microtex-Nadel</b><br>130/705 H-M<br>60/8 – 110/18 | Mit besonders spitzer, schlanker Spitze.            | Für Webwaren (leicht, mittel, schwer), Kunststoff, schwer gleitende Materialien. Für Seide, Microfasergewebe, Folien, beschichtete und schwergleitende Materialien.<br><br>Zum Nähen allgemein, Knöpfe annähen und Knopflöcher, Reissverschlüsse, Säume und Absteppen, dekorativen Nähen. Für besonders gerade Stiche beim Absteppen von Kanten. |
|  | <b>Quilt-Nadel</b><br>130/705 H-Q<br>75/11 – 90/14    | Mit besonders schlanker, leicht verrundeter Spitze. | Für Webwaren (leicht, mittel, schwer).<br><br>Für Dekoratives Nähen, Patchworken, Quilten. Für Stepp-/Abstepparbeiten, z. B. Quilten und Patchwork.  |

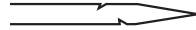
| Abbildung  | Nadelbezeichnung   | Nadelbeschreibung   | Verwendungszweck  |
|--|--|---|---|
| <br>■   | <b>Stick-Nadel</b><br>130/705 H-E<br>75/11 – 90/14               | Mit kleiner Kugelspitze, breitem Nadelöhr und breiter Fadenrinne. | Für Webwaren (leicht, mittel, schwer), Strickwaren. Für dickere Fäden und Wollfäden.<br><br>Zum Nähen allgemein, Knöpfe annähen und Knopflöcher, Reissverschlüsse, Säume und Absteppen, dekorativen Nähen, Sticken.       |
| <br>☒   | <b>Feine-Materialien-Nadel</b><br>130/705 H SES<br>70/10 – 90/14 | Mit kleiner Kugelspitze.  | Für feine, empfindliche Materialien, z. B. Samt.<br><br>Zum Nähen allgemein, Knöpfe annähen und Knopflöcher, Reissverschlüsse, Säume und Absteppen, dekorativen Nähen, Sticken, Patchworken, Quilten.                     |
| <br>■ | <b>Metafil-Nadel</b><br>130/705 H METAFIL<br>80/12               | Mit mittlerer Kugelspitze und 2 mm langem Nadelöhr.               | Für Webwaren (leicht, mittel, schwer), Strickwaren. Zum Verarbeiten von Spezial- und Effektfäden, besonders für Metallfäden.<br><br>Zum Sticken mit Metallfäden. Zum Säumen und Absteppen, dekorativen Nähen und Sticken. |
| <br>■ | <b>Nachstick-Nadel</b><br>130/705 H-N<br>80/12 – 100/16          | Mit mittlerer Kugelspitze und 2 mm langem Nadelöhr.               | Für Webwaren (leicht, mittel, schwer).<br><br>Zum Säumen und Absteppen, dekorativen Nähen, Sticken. Für Zier- und Abstepparbeiten mit mehreren Nähfäden und zum Nachsticken.  |
|       | <b>Filz-Nadel</b><br>PUNCH                                       | Mit kleinen Widerhaken.   | Für Webwaren (leicht, mittel, schwer), Jeans/Denim.<br><br>Zum Einfilzen von diversen Garnen und Fäden in Basisstoffe.  |

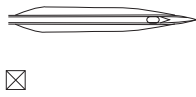
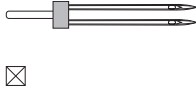
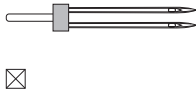
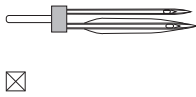
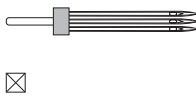
| Abbildung   | Nadelbezeichnung   | Nadelbeschreibung                                    | Verwendungszweck   |
|---|--|--|--|
|    | <b>Hohlsaum-Nadel</b><br>130/705 H WING<br>100/16, 120/20  | Mit flügelartig verbreiteter Nadelklinge.            | Für Webwaren (leicht, mittel, schwer).<br>Für spezielle Effekte der Hohlsaumstickerei. |
|    | <b>Universal-Zwillingsnadel</b><br>130/705 H ZWI<br>70-100 | Nadelabstand:<br>1,0/1,6/2,0/2,5/3,0/4,0/<br>6,0/8,0 | Für Sichtsäume in elastischen Stoffen, Biesen, dekoratives Nähen.                      |
|    | <b>Stretch-Zwillingsnadel</b><br>130/705 H-S ZWI<br>75     | Nadelabstand: 2,5/4,0                                | Für Sichtsäume in elastischen Stoffen, Biesen, dekoratives Nähen.                      |
|    | <b>Hohlsaum-Zwillingsnadel</b><br>130/705 H ZWIHO<br>100   | Nadelabstand: 2,5                                    | Für spezielle Effekte der Hohlsaumstickerei.   |
|  | <b>Universal-Drillingsnadel</b><br>130/705 H DRI<br>80     | Nadelabstand: 3,0                                    | Für Sichtsäume in elastischen Stoffen, dekoratives Nähen.                              |

### Beispiel für Nadelbezeichnung

Das für Haushaltsnäähmaschinen gebräuchliche 130/705-System wird anhand der nachfolgenden Grafik einer Jersey-/Stretchnadel beispielhaft erklärt.

|   |  |
|---|--|
|  | <p><b>130/705 H-S/70</b></p> <p><b>130</b> = Schaftlänge (1)</p> <p><b>705</b> = Flachkolben (2)</p> <p><b>H</b> = Hohlkehle (3)</p> <p><b>S</b> = Spitzenform (hier mittlere Kugelspitze) (4)</p> <p><b>70</b> = Nadelstärke 0.7 mm (5)</p> |
|---|--|



## Fadenwahl

Für ein perfektes Nähergebnis spielt die Qualität von Nadel, Faden und Stoff eine entscheidende Rolle.

Wir empfehlen Ihnen den Kauf von qualitativ hochwertigen Fäden, um gute Nähresultate zu erzielen.

- Baumwollfäden besitzen die Vorteile einer Naturfaser und eignen sich daher besonders zum Nähen von Baumwollstoffen.
- Mercerisierte Baumwollfäden erhalten einen leichten Glanz und verändern ihre Eigenschaften nicht beim Waschen.
- Polyesterfäden zeichnen sich durch hohe Reißfestigkeit aus und sind besonders lichtecht.
- Polyesterfäden sind elastischer als Baumwollfäden und empfehlen sich dort, wo eine starke und dehnbare Naht erforderlich ist.
- Rayon-/Viscosefäden besitzen die Vorteile einer Naturfaser und zeichnen sich durch einen hohen Glanz aus.
- Rayon-/Viscosefäden eignen sich vor allem für Zierstiche und geben diesen einen schöneren Effekt.

## Nadel-Faden-Verhältnis

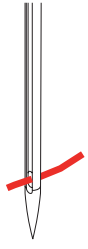
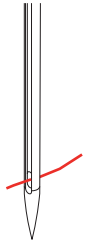
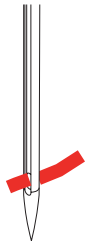
|   |  |
|---|--|
|   | <p>Das Nadel-Faden-Verhältnis ist richtig, wenn sich der Faden beim Nähen passgenau in die lange Rille und durch das Nadelöhr führen lässt. Der Faden kann optimal vernäht werden.</p> |
|  | <p>Der Faden kann reißen und es können Fehlstiche entstehen, wenn der Faden zu viel Spielraum in der langen Rille und im Nadelöhr hat.</p>   |
|  | <p>Der Faden kann reißen und sich verklemmen, wenn der Faden an den Kanten der langen Rille scheuert und sich nicht optimal durch das Nadelöhr führen lässt.</p>                       |

## 2 Nähvorbereitungen

### 2.1 Vor dem ersten Gebrauch der Maschine



BERNINA empfiehlt vor dem ersten Gebrauch der Maschine oder nach längerem Stillstand, den Greifer zu ölen. (siehe Seite 178)

Durch das Ölen des Greifers kann das Auftreten von unerwünschten Geräuschen im Greiferbereich vermieden werden.

### 2.2 Zubehörbox

#### Zubehörbox aufstellen

> Die beiden Schwenkfüße auf der Rückseite der Box ausklappen, bis sie einrasten.



#### Zubehör aufbewahren

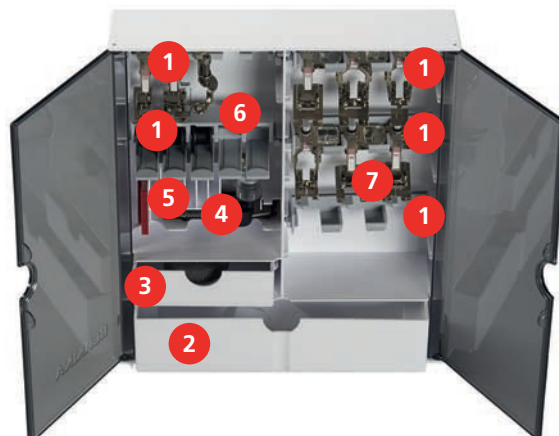

- > Halterungen (1) für Spulen, Nähfüße und Nadeln in die Zubehörbox einsetzen.
- > Nähfüße (5,5 mm oder 9,0 mm) in den Halterungen (7) aufbewahren.
- > Kleine Teile, z. B. Fadenablaufscheiben usw., in den Schubladen (2) und (3) aufbewahren.
- > Knopflochschlittenfuß #3A im Fach (4) aufbewahren.
- > Mitgeliefertes Nadelsortiment im Fach (5) aufbewahren.



**ACHTUNG****Zerkratzte Sensorflächen der Spule**

Fehlfunktion des Unterfadenwächters. Wenn die Sensorflächen der Spulen zerkratzt oder verschmutzt sind, erkennt der Unterfadenwächter den niedrigen Fadenstand nicht mehr.

> Spulen immer mit der silbernen Sensorfläche nach rechts in den Spulenhalter einlegen.

> Spulen mit der silbernen Sensorfläche nach rechts in den Halter (6) einlegen.

> Um die Spule herauszunehmen, Federtaste nach unten drücken.

**2.3 Anschluss und Einschalten****Fussanlasser anschliessen**

> Das Kabel des Fussanlassers auf die gewünschte Länge ausrollen und in den Kabelklemmen festklemmen.



> Den Stecker des Kabels in den Fussanlasseranschluss der Maschine einstecken.



> Den Fussanlasser unter dem Tisch platzieren.

> Wenn das Kabel zu lang ist, Überlänge aufrollen und in den Kabelklemmen festklemmen.

**Maschine anschliessen**

Um einen sicheren Betrieb der Maschine sicherzustellen, darf nur das mitgelieferte Netzkabel verwendet werden. Das mitgelieferte Netzkabel ist für den im Einsatzland geltenden Spannungsbereich ausgelegt. Falls die Maschine in einem anderen als dem Ursprungsland eingesetzt wird, muss das für dieses Land passende Netzkabel beim BERNINA Fachhändler bezogen werden.

Das Netzkabel für USA und Kanada hat einen polarisierten Netzstecker (ein Kontakt ist breiter als der andere). Um das Risiko eines elektrischen Schlags zu verringern, kann der Stecker nur auf eine Weise in die Steckdose gesteckt werden. Wenn der Netzstecker nicht in die Steckdose passt, den Netzstecker umdrehen und einstecken. Wenn der umgedrehte Netzstecker immer noch nicht passt, muss ein Elektriker eine entsprechende Steckdose installieren. Der Netzstecker darf in keiner Weise verändert werden.

- > Den Gerätestecker des Netzkabels in den Netzkabelanschluss der Maschine einstecken.



- > Den Netzstecker des Netzkabels in die Steckdose einstecken.

### Kniehebel montieren



Die seitliche Position des Kniehebels kann bei Bedarf in einem BERNINA Fachgeschäft angepasst werden.

- > Kniehebel in den Kniehebelanschluss an der Frontseite der Maschine einstecken.
- > Sitzhöhe so einstellen, dass der Kniehebel mit dem Knie bedient werden kann.

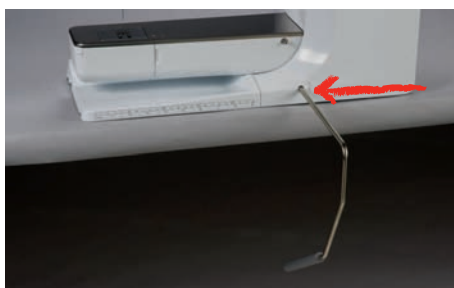

### Eingabestift befestigen

- > Den Eingabestift an der Magnethalterung befestigen.



### Maschine einschalten

- > Hauptschalter auf «I» stellen.



## 2.4 Fussanlasser

### Geschwindigkeit mit Fussanlasser regulieren

Mit dem Fussanlasser kann die Geschwindigkeit stufenlos angepasst werden.

- > Um die Maschine zu starten, Fussanlasser vorsichtig nach unten drücken.
- > Um schneller zu nähen, mehr Druck auf den Fussanlasser ausüben.
- > Um die Maschine zu stoppen, Fussanlasser loslassen.



### Zusatzfunktion aktivieren/deaktivieren

Der Fussanlasser kann mit einer zweiten Funktion programmiert werden, die mit einem Fersendruck aktiviert und deaktiviert werden kann. Bei der Auslieferung ist der Fersendruck mit der Funktion «Nadel hochstellen/senken» programmiert.

- > Um die Nadel hochzustellen oder zu senken, den Fussanlasser mit der Ferse nach unten drücken.



Für den Fersendruck lässt sich auch eine andere Funktion programmieren. (siehe Seite 53)

## 2.5 Garnrollenhalter

### Schwenkbarer Garnrollenhalter

Garnrollenhalter aufstellen



Bei Metallic- oder anderen Spezialfäden ist es empfehlenswert, den schwenkbaren Garnrollenhalter zu verwenden.

Der schwenkbare Garnrollenhalter wird beim Nähen mit mehreren Fäden benötigt und kann auch zum Spulen während des Nähens benutzt werden.

- > Garnrollenhalter nach oben bis zum Anschlag aufstellen.



#### Schaumstoffteller und Garnrolle einsetzen

Der Schaumstoffteller verhindert das Anhängen des Fadens am schwenkbaren Garnrollenhalter.

- > Schaumstoffteller auf den schwenkbaren Garnrollenhalter stecken.
- > Garnrolle auf Garnrollenhalter stecken.



#### Liegender Garnrollenhalter

Schaumstoffteller, Garnrolle und Fadenablaufscheibe einsetzen

Die Fadenablaufscheibe sorgt für den gleichmässigen Ablauf des Fadens von der Garnrolle. Die Fadenablaufscheibe wird nur beim liegenden Garnrollenhalter verwendet.

- > Schaumstoffteller auf den Garnrollenhalter stecken.
- > Garnrolle auf Garnrollenhalter stecken.
- > Passende Fadenablaufscheibe so auf die Garnrolle setzen, dass kein Spielraum zwischen der Fadenablaufscheibe und der Garnrolle besteht.



#### Spulennetz verwenden

Das Spulennetz hält den Faden auf der Garnrolle und verhindert das Verknoten und das Reißen des Fadens. Das Spulennetz wird nur beim liegenden Garnrollenhalter verwendet.



## Kantenanschlag verwenden

Der Kantenanschlag für den Anschlagetisch erleichtert das Nähen gleichmässig breiter Kanten und Säume.

Voraussetzung:

- Anschlagetisch ist montiert.
- > Um den Kantenanschlag anzubringen, Entriegelungstaste drücken und Kantenanschlag von vorne nach hinten am Anschlagetisch einklinken.



- > Um die Kantenbreite festzulegen, Entriegelungstaste drücken und Kantenanschlag nach rechts oder links verschieben.
- > Um den Kantenanschlag zu entfernen, Entriegelungstaste drücken und Kantenanschlag nach vorne wegziehen.

## 2.8 Nähfuss

### Nähfussposition mit dem Kniehebel einstellen

- > Sitzhöhe so einstellen, dass der Kniehebel mit dem Knie bedient werden kann.
- > Kniehebel mit dem Knie nach rechts drücken, um den Nähfuss anzuheben.

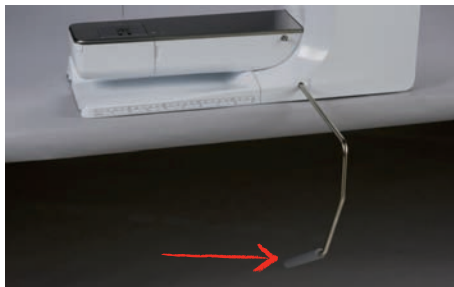

- Gleichzeitig wird der Transporteur versenkt und die Fadenspannung gelöst.
- > Kniehebel langsam loslassen, um den Nähfuss zu senken.

### Nähfussposition mit der Taste «Nähfuss oben/unten» einstellen



- > Um den Nähfuss anzuheben, Taste «Nähfuss oben/unten» drücken.
- > Um den Nähfuss zu senken, Taste «Nähfuss oben/unten» erneut drücken.

### Nähfuss wechseln

- > Nadel hochstellen.
- > Nähfuss hochstellen.
- > Maschine ausschalten.
- > Befestigungshebel nach oben drücken.



- > Nähfuss wegziehen.



- > Neuen Nähfuss von unten in die Halterung einführen.
- > Befestigungshebel nach unten drücken.

### Nähfuss in der Benutzeroberfläche auswählen

Nach dem Wechseln des Nähfusses kann geprüft werden, ob sich dieser für das gewählte Stichmuster eignet. Darüber hinaus werden alternative Nähfüsse angezeigt, die für das jeweils gewählte Stichmuster zur Verfügung stehen.

- > Maschine einschalten.
- > Stichmuster wählen.
- > «Nähfussanzeige/Nähfussauswahl» antippen.



- > Um alle geeigneten Nähfüsse für das gewählte Stichmuster anzuzeigen, «Optionale Nähfüsse» antippen.



- > Montierten Nähfuss wählen.
  - Wenn der gewählte Nähfuss geeignet ist, kann mit dem Nähen begonnen werden.
  - Wenn der gewählte Nähfuss für das gewählte Stichmuster nicht geeignet ist, kann dieser zwar ausgewählt werden, aber das Starten der Maschine wird automatisch verhindert. Eine Fehlermeldung wird angezeigt. Bei einem falsch ausgewählten Nähfuss wird der Nähstich in der Vorabdarstellung des Nähstiches rot dargestellt.



### Nähfussdruck einstellen



Der Nähfussdruck dient dazu, den Druck des Nähfusses optimal auf die Stoffdicke einzustellen. Bei dicken Stoffen empfiehlt es sich, den Nähfussdruck zu reduzieren. Dies hat den Vorteil, dass der Stoff besser verschoben werden kann. Wenn der Nähfussdruck unter 0 eingestellt wird, hebt sich der Nähfuss sogar an, um dem dicken Stoff mehr Raum zu geben. Bei dünnen Stoffen empfiehlt es sich, den Nähfussdruck zu erhöhen. Dies hat den Vorteil, dass der Stoff nicht zu leicht unter dem Nähfuss verrutschen kann.



- > «Nähfussdruck» antippen.
- > Nähfussdruck einstellen.

## 2.9 Transporteur einstellen



- > «Transporteuranzeige» antippen.
- > Den Transporteur gemäss Animation heben oder senken.

## 2.10 Nadel und Stichplatte

### Nadel wechseln

- > Nadel hochstellen.
- > Maschine ausschalten.
- > Nähfuss entfernen.
- > Befestigungsschraube der Nadel mit dem Schraubendreher (Torx, grau) lösen.



- > Nadel nach unten ziehen.
- > Neue Nadel mit der flachen Seite nach hinten halten.
- > Nadel bis zum Anschlag nach oben schieben.
- > Befestigungsschraube mit dem Schraubendreher festziehen.

### Nadel in der Benutzeroberfläche wählen

Nach dem Wechseln der Nadel kann geprüft werden, ob diese mit der gewählten Stichplatte verwendet werden kann.



- > «Nadelauswahl» antippen.
- > Montierte Nadel wählen.



- Wenn die ausgewählte Nadel zu dem ausgewählten Nähfuss passt, kann mit dem Nähen begonnen werden. Wenn die ausgewählte Nadel nicht zu dem ausgewählten Nähfuss passt, gibt es beim Start der Maschine eine Fehlermeldung und die Maschine startet nicht.

### Nadeltyp und Nadelstärke merken

Praktische Erinnerungsfunktion: Damit keine Informationen verloren gehen, können Nadeltyp und Nadelstärke zusätzlich auf der Maschine gespeichert werden. Der gespeicherte Nadeltyp und die gespeicherte Nadelstärke können so jederzeit überprüft werden.



- > «Nadelauswahl» antippen.



- > «Nadelinformationen» antippen.
- > Nadeltyp (1) der montierten Nadel wählen.
- > Nadelstärke (2) der montierten Nadel wählen.



### Nadelposition oben/unten einstellen



- > Um die Nadel tiefzustellen, Taste «Nadelposition oben/unten» drücken.
- > Um die Nadel hochzustellen, Taste «Nadelposition oben/unten» erneut drücken.

### Nadelposition links/rechts einstellen

Es gibt insgesamt 11 Nadelpositionen. Die Nadelposition wird im Display mit der Nadelpositionsnummer angezeigt.

- > Um die Nadelposition nach links einzustellen, Taste «Nadelposition links» (1) drücken.
- > Um die Nadelposition nach rechts einzustellen, Taste «Nadelposition rechts» (2) drücken.

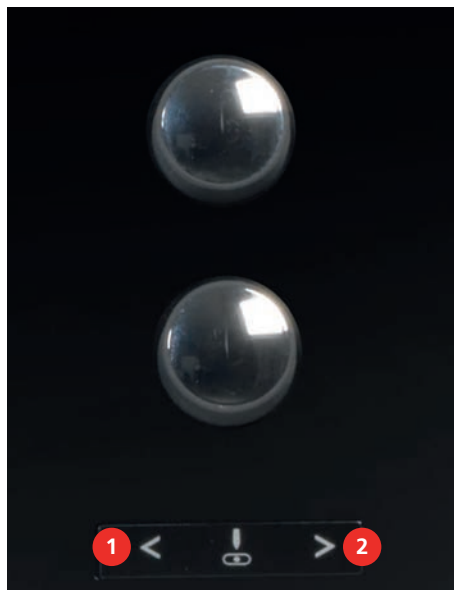

### Nadelstopp oben/unten (permanent) einstellen



- > Um die Nadelstopp position dauerhaft einzustellen, «Nadelstopp oben/unten» antippen.
  - Die Maschine stoppt mit Nadelposition unten, sobald der Fussanlasser losgelassen oder die Taste «Start/Stop» gedrückt wird.
- > «Nadelstopp oben/unten» erneut antippen.
  - Die Maschine stoppt mit Nadelposition oben, sobald der Fussanlasser losgelassen oder die Taste «Start/Stop» gedrückt wird.

## Stichplatte wechseln

Die Stichplatten sind mit Längs-, Quer- und Diagonalmarkierungen in Millimeter (mm) und Inch (inch) versehen. Diese Markierungen sind hilfreich beim Nähen oder zum genauen Absteppen.

- > Transporteur versenken.
- > Maschine ausschalten.
- > Nadel und Nähfuß entfernen.
- > Stichplatte an der Markierung hinten rechts nach unten drücken, bis sie abkippt.



- > Stichplatte entfernen.
- > Öffnungen der neuen Stichplatte über den entsprechenden Führungsstiften platzieren und nach unten drücken, bis sie einrastet.

## Stichplatte in der Benutzeroberfläche wählen

Nach dem Wechseln der Stichplatte kann geprüft werden, ob diese mit der gewählten Nadel verwendet werden kann.



- > «Stichplattenauswahl» antippen.
- > Zuvor montierte Stichplatte wählen.



- Wenn die gewählte Stichplatte in Verbindung mit der Nadel geeignet ist, kann mit dem Nähen begonnen werden.
- Wenn die gewählte Stichplatte in Verbindung mit der Nadel nicht geeignet ist, wird eine Fehlermeldung angezeigt und das Starten der Maschine automatisch verhindert.

## Laser ein-/ausschalten

Mit dem Laser kann die genaue Einstichstelle der Nadel angezeigt werden.

Voraussetzung:



- Die Nadel ist hochgestellt.
- > Um den Laser einzuschalten, «Laser» antippen.
  - Die Einstichstelle wird angezeigt. Je nach Nähfuß und Nadelposition kann die Einstichstelle durch den Nähfuß verdeckt sein.
- > Um die Ablenkung des Lasers bei transparenten Nähfüßen zu vermeiden, Nähfuß vor dem Nähstart absenken, z. B. mit dem Kniehebel.
- > Um den Laser auszuschalten, gelb hinterlegtes Feld «Laser» antippen.

## 2.11 Einfädeln

### Oberfaden einfädeln

Ab einer Nadelstärke von 70 kann der Oberfaden automatisch in Standardnähnadeln und Sticknadeln eingefädelt werden.

Voraussetzung:

- Nadel und Nähfuß sind hochgestellt.
- Maschine ist ausgeschaltet.
- > Schaumstoffteller auf den Garnrollenhalter stecken.
- > Garnrolle so auf den Garnrollenhalter stecken, dass der Faden im Uhrzeigersinn abgewickelt wird.
- > Passende Fadenablaufscheibe aufstecken.
- > Faden in Pfeilrichtung durch die hintere Fadenführung (1) führen und dabei den Faden mit den Händen so festhalten, dass er gespannt ist und in die Fadenspannung eingelegt werden kann.
- > Faden in Pfeilrichtung durch die Fadenspannung (2) führen.

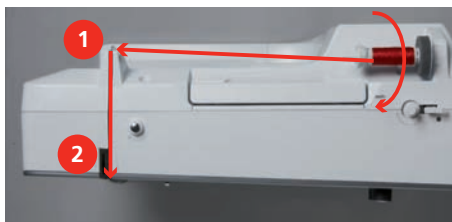

- > Faden nach unten (3) um die Fadengeberabdeckung (4) herum führen.
- > Faden nach oben führen und in den Fadengeber (5) einlegen.
- > Faden wieder nach unten (6) führen.



- > Faden durch die Führungen (7/8) oberhalb des Nähfusses führen.

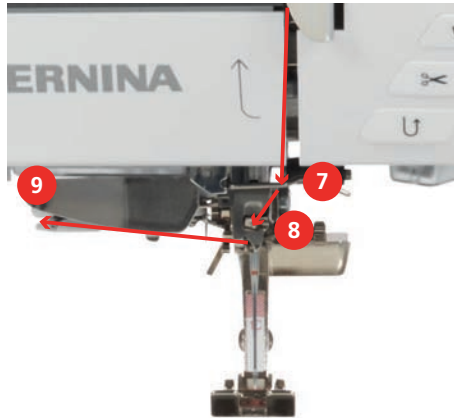

- > Faden in die Fadenklemme (9) führen und von hinten nach vorn über den Fadenschneider ziehen.
- > Maschine einschalten.
- > Taste «Automatischer Nadeleinfädler» drücken.
  - Der Faden wird in die Nadel eingefädelt.



## Zwillingsnadel einfädeln

Voraussetzung:

- Zwillingsnadel ist montiert.
- > Ersten Faden in Pfeilrichtung auf der rechten Seite der Fadenspannungsscheibe (1) führen.
- > Zweiten Faden in Pfeilrichtung auf der linken Seite der Fadenspannungsscheibe (1) führen.

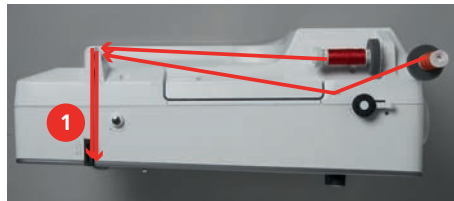

- > Ersten und zweiten Faden bis zur Fadenführung oberhalb der Nadel führen.
- > Ersten Faden von Hand in die rechte Nadel einfädeln.
- > Zweiten Faden von Hand in die linke Nadel einfädeln.

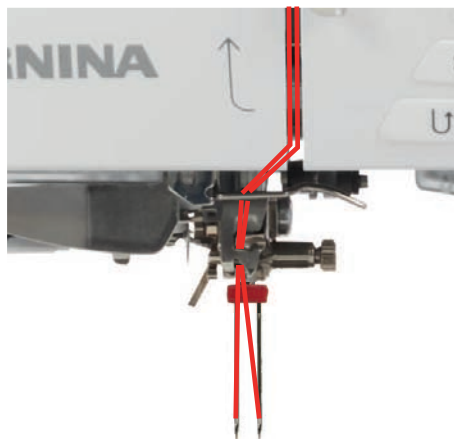

## Drillingsnadel einfädeln

Voraussetzung:

- Drillingsnadel ist montiert.
- > Schaumstoffteller, Garnrolle und passende Fadenablaufscheibe auf den liegenden Garnrollenhalter stecken.



- > Schaumstoffteller auf den stehenden Garnrollenhalter aufstecken.
- > Gefüllte Spule so auf den stehenden Garnrollenhalter stecken, dass die silbernen Sensorflächen nach unten gerichtet sind.
- > Garnrolle gegengleich zur Spule aufstecken.
- > 3 Fäden bis zur oberen Fadenführung einfädeln.

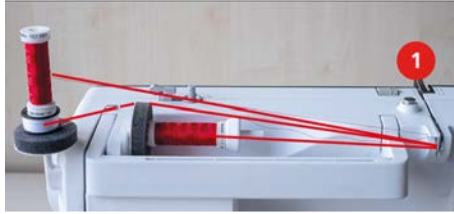

- > 2 Fäden (stehender Garnrollenhalter) links der Fadenspannungsscheibe (1) vorbeiführen und bis zur Fadenführung oberhalb der Nadel führen.
- > 1 Faden (liegender Garnrollenhalter) rechts der Fadenspannungsscheibe (1) vorbeiführen und bis zur Fadenführung oberhalb der Nadel führen.
- > Je 1 Faden des stehenden Garnrollenhalters von Hand in die linke und rechte Nadel einfädeln.
- > Faden des liegenden Garnrollenhalters von Hand in die mittlere Nadel einfädeln.

### Unterfaden aufspulen



Der Unterfaden kann auch während des Stickens aufgespult werden, wenn für das Aufspulen der schwenkbare Garnrollenhalter verwendet wird.

Voraussetzung:

- Schaumstoffteller, Garnrolle und passende Fadenablaufscheibe sind montiert.
- > Leere Spule so auf die Spuleinheit (1) stecken, dass die silbernen Sensorflächen nach unten gerichtet sind.



- > Faden nach links in die hintere Fadenführung (2) führen.
- > Faden im Uhrzeigersinn um die Spulervorspannung (3) führen.
- > Faden im Uhrzeigersinn 2 – 3-mal auf die leere Spule (4) wickeln.

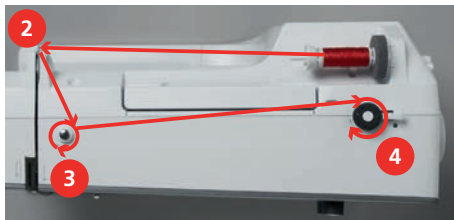

- > Restfaden über den Fadenschneider am Einschalthebel (5) ziehen und abschneiden.



- > Den Einschalthebel (6) gegen die Spule drücken.

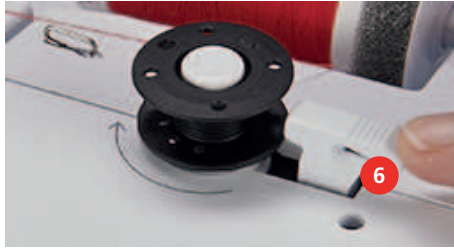

- Die Maschine spult und das Display zum Spulen erscheint.
- > Spulgeschwindigkeit einstellen.
- > Um den Spulvorgang zu stoppen, den Einschalthebel nach rechts drücken.
- > Um den Spulvorgang fortzusetzen, den Einschalthebel erneut gegen die Spule drücken.
  - Wenn die Spule gefüllt ist, stoppt die Maschine den Spulvorgang automatisch.
- > Spule abnehmen und den Faden mit dem Fadenschneider am Einschalthebel abschneiden.

## Unterfaden einfädeln

Voraussetzung:

- Nadel ist hochgestellt.
- Maschine ist ausgeschaltet und der Greiferdeckel ist geöffnet.
- > Auslöseklappe an der Spulenkapselform drücken (1).

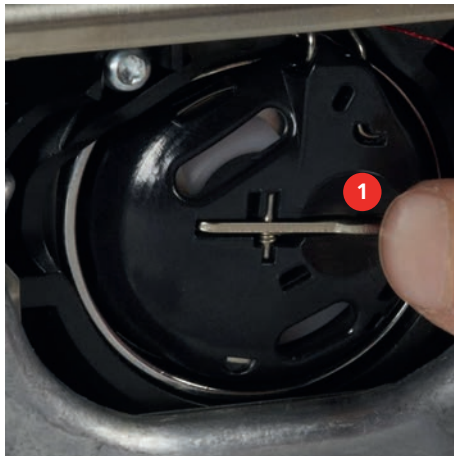

- > Spulenkapselform entfernen.
- > Spule aus der Spulenkapselform entfernen.
- > Neue Spule so einsetzen, dass die silbernen Sensorflächen nach hinten gegen die Spulenkapselform gerichtet sind.









## 3 Setup-Programm

### 3.1 Näheinstellungen

#### Oberfadenspannung einstellen

Änderungen an der Oberfadenspannung im Setup-Programm haben Auswirkungen auf alle Stichmuster. Die Einstellung im Setup bleibt nach dem Ausschalten erhalten.



> «Setup-Programm» antippen.



> «Näheinstellungen» antippen.



> «Oberfadenspannung einstellen» antippen.  
> Oberfadenspannung einstellen.

#### Maximale Nähgeschwindigkeit einstellen

Mit dieser Funktion kann die maximale Geschwindigkeit reduziert werden.



> «Setup-Programm» antippen.



> «Näheinstellungen» antippen.



> «Maximale Nähgeschwindigkeit» antippen.  
> Maximale Geschwindigkeit einstellen.

#### Vernähstiche einstellen

Ist die Funktion eingeschaltet, werden nach dem Fadenschnitt am Musteranfang automatisch 4 Vernähstiche genäht.



> «Setup-Programm» antippen.



> «Näheinstellungen» antippen.



> «Vernähstiche am Musteranfang» ein- oder ausschalten.

#### Schwebehöhe des Nähfußes einstellen

Die Schwebehöhe des Nähfußes kann, je nach Stoffdicke, von 0 bis max. 7 mm eingestellt werden.

Eingestellte Schwebehöhe = Stoffdicke + gewünschter Abstand zwischen Stoff und Nähfuß in Schwebeposition.



> «Setup-Programm» antippen.



> «Näheinstellungen» antippen.









> «Tasten und Felder programmieren» antippen.



> «Nähfuss Schwebehöhe programmieren» antippen.  
> Distanz zwischen dem Stoff und dem Nähfuß einstellen.







## Taste «Fadenschneider» programmieren

Das automatische Vernähen vor dem Fadenschnitt kann eingestellt werden.

-  > «Setup-Programm» antippen.
-  > «Näheinstellungen» antippen.
-  > «Tasten und Felder programmieren» antippen.
-  > «Taste Fadenschneider programmieren» antippen.
-  > Um das automatische Vernähen zu aktivieren, «Vernähen» antippen.  
> Um das automatische Vernähen zu deaktivieren, «Vernähen» erneut antippen.
-  > Um hintereinander folgende Vernähstiche einzustellen, «Vernähstiche vorwärts» antippen.  
> Um die Anzahl der Vernähstiche einzustellen, «Minus» oder «Plus» antippen.
-  > Um 4 Vernähstiche an derselben Stelle einzustellen, «Vernähstiche an Ort» antippen.





## Taste «Rückwärtsnähen» programmieren

Es kann zwischen «Rückwärtsnähen» und «stichgenauem Rückwärtsnähen» gewählt werden.

-  > «Setup-Programm» antippen.
-  > «Näheinstellungen» antippen.
-  > «Tasten und Felder programmieren» antippen.
-  > «Taste Rückwärtsnähen programmieren» antippen.
-  > Um das stichgenaue Rückwärtsnähen einzustellen, «Stichgenaues Rückwärtsnähen» antippen.
-  > Um das Rückwärtsnähen einzustellen, «Rückwärtsnähen permanent» antippen.

## Taste «Vernähen» programmieren

Anzahl und Art der Vernähstiche können programmiert werden.

-  > «Setup-Programm» antippen.
-  > «Näheinstellungen» antippen.
-  > «Tasten und Felder programmieren» antippen.
-  > «Taste Vernähen programmieren» antippen.
-  > Um hintereinander folgende Vernähstiche einzustellen, «Vernähstiche vorwärts» antippen.  
> Um die Anzahl der Vernähstiche einzustellen, «Minus» oder «Plus» antippen.



- > Um 4 Vernähstiche an derselben Stelle einzustellen, «Vernähstiche an Ort» antippen.

### Nähfußposition einstellen bei Nadelstopp unten

Bei gesenkter Nadel können 3 unterschiedliche Nähfußpositionen gewählt werden: Nähfuß gesenkt, Nähfuß wird in die Schwebeposition angehoben und Nähfuß wird auf maximale Höhe angehoben.



- > «Setup-Programm» antippen.



- > «NähEinstellungen» antippen.



- > «Tasten und Felder programmieren» antippen.



- > «Nähfußposition bei Nadelstopp unten» antippen.



- > Gewünschte Nähfußposition wählen.

### Taste «Musterende» programmieren

Es kann der Nähfuß positioniert, der Fadenschnitt und das automatische Vernähen eingestellt werden.



- > «Setup-Programm» antippen.



- > «NähEinstellungen» antippen.



- > «Tasten und Felder programmieren» antippen.



- > «Taste Musterende programmieren» antippen.



- > Um das automatische Vernähen zu aktivieren, «Vernähen» antippen.
- > Um das automatische Vernähen zu deaktivieren, «Vernähen» erneut antippen.



- > Um hintereinander folgende Vernähstiche einzustellen, «Vernähstiche vorwärts» antippen.
- > Um die Anzahl der hintereinander folgenden Vernähstiche einzustellen, «Plus» oder «Minus» antippen.



- > Um 4 Vernähstiche an derselben Stelle einzustellen, «Vernähstiche an Ort» antippen.



- > Um das automatische Abschneiden des Fadens nach dem Vernähen zu deaktivieren, «Automatischer Fadenschneider» antippen.
- > Um das automatische Abschneiden des Fadens nach dem Vernähen zu aktivieren, «Automatischer Fadenschneider» erneut antippen.















- > Damit der Nähfuß nach dem Vernähen unten bleibt, «Nähfuß anheben» antippen.
- > Um den Nähfuß nach dem Vernähen anzuheben, «Nähfuß anheben» erneut antippen.

### Fussanlasser programmieren

Bei aktivem Feld «Nadel hoch/tief» wird die Nadel bei Fersendruck auf den Fussanlasser hoch- oder tiefgestellt. Alternativ kann der Nähfuß positioniert, der Faden abgeschnitten und das automatische Vernähen eingestellt werden.







- > «Setup-Programm» antippen.

-  > «Näheinstellungen» antippen.
-  > «Fussanlasser programmieren» antippen.
- 
  - «Nadel hoch/tief» ist in der Grundeinstellung aktiv.
  - Der Fersendruck auf den Fussanlasser hebt oder senkt die Nadel.
-  > Um den Fersendruck zu programmieren, «Fersendruck programmieren» antippen.
-  > Um das automatische Vernähen über den Fersendruck zu deaktivieren, «Vernähen» antippen.
-  > Um das automatische Vernähen über den Fersendruck zu aktivieren, «Vernähen» erneut antippen.
-  > Um hintereinander folgende Vernähstiche einzustellen, «Vernähstiche vorwärts» antippen.
-  > Um die Anzahl der Vernähstiche einzustellen, «Minus» oder «Plus» antippen.
-  > Um 4 Vernähstiche an derselben Stelle einzustellen, «Vernähstiche an Ort» antippen.
-  > Um das automatische Fadenschneiden zu deaktivieren, «Automatischer Fadenschneider» antippen.
-  > Um das automatische Fadenschneiden über den Fersendruck zu aktivieren, «Automatischer Fadenschneider» erneut antippen.
-  > Damit der Nähfuß über den Fersendruck unten bleibt, «Nähfuß anheben» antippen.
-  > Damit der Nähfuß über den Fersendruck oben bleibt, «Nähfuß anheben» erneut antippen.

## 3.2 Stickeinstellungen





### Oberfadenspannung einstellen

Änderungen an der Oberfadenspannung im Setup-Programm haben Auswirkungen auf alle Stickmuster.

-  > «Setup-Programm» antippen.
-  > «Stickeinstellungen» antippen.
-  > «Oberfadenspannung einstellen» antippen.
-  > Oberfadenspannung einstellen.

### Maximale Stickgeschwindigkeit einstellen

Mit dieser Funktion kann die maximale Geschwindigkeit reduziert werden.

-  > «Setup-Programm» antippen.
-  > «Stickeinstellungen» antippen.
-  > «Maximale Stickgeschwindigkeit» antippen.
-  > Maximale Geschwindigkeit einstellen.

### Fadenschnitt einstellen

Die Fadenschnitteinstellungen können auf die eigenen Bedürfnisse angepasst werden. Schalten Sie den Fadenschnitt vor einem Fadenwechsel ab (2), oder passen Sie die Länge des Verbindungsstichs an (1). Die Maschine übernimmt für Sie das Schneiden der Verbindungsfäden ab der eingestellten Länge. Zuerst einstellen, ab welcher Länge die Verbindungsstiche geschnitten werden, dann das Stickmuster wählen.





Die Länge des Verbindungsfadens kann von 1 bis 15 mm eingestellt werden, die Grundeinstellung liegt bei 6 mm. Das bedeutet, dass alle Verbindungsstiche, die länger als 6 mm sind, automatisch geschnitten werden. Reduziert man den Wert auf 1 mm erfolgen daher mehr Fadenschnitte, die Stickzeit erhöht sich, und auf der Stoffunterseite sind mehr lose Fadenenden zu sehen, insbesondere, wenn zusätzlich die Funktion Faden-Entfernung aktiviert ist. Auf der Oberseite gibt es dadurch keine oder nur sehr kurze Verbindungsstiche, was zu einem wunderschönen Stickbild führt. Die Länge des Fadenschnitts auf 1 mm zu reduzieren, ist vor allem beim Stickern von Texten vorteilhaft, bei denen in der Regel sehr viele kurze Spannfäden entstehen. Wenn beide Seiten des Stickmusters sichtbar sind, mag es sinnvoll sein, die Länge des Fadenschnitts nicht so stark zu reduzieren, damit auf der Unterseite nicht zu viele lose Fäden entstehen, die im Verlauf festgestickt werden und nur schwer zu entfernen sind.



> «Setup-Programm» antippen.



> «Stickeinstellungen» antippen.



> «Fadenschnitteinstellungen» antippen.



- > Um einzustellen, ab welcher Länge die Verbindungsstiche geschnitten werden, «Minus» oder «Plus» (1) antippen oder automatischen Fadenschnitt für Verbindungsstiche ausschalten.
- > Um den automatischen Fadenschnitt vor einem Fadenwechsel ein-/auszuschalten, Schalter im oberen Bereich des Displays (2) antippen.
- > Damit die Maschine nach ca. 7 Stichen stoppt, damit der Restfaden von Hand abgeschnitten werden kann, Schalter im mittleren Bereich des Displays (3) antippen.

### Faden-Entfernung ein-/ausschalten

Um das Fadenende nach dem Abschneiden nach oben und aus dem Stoff herauszuziehen, muss die Funktion eingeschaltet werden. Bei Stickmustern mit langen Stichen ist es zu empfehlen, die Funktion Faden-Entfernung auszuschalten. Wenn der Abstand zwischen Nähfuß und Stickrahmen zu gering ist, wird die Funktion nicht ausgeführt.



> «Setup-Programm» antippen.



> «Stickeinstellungen» antippen.



> «Faden-Entfernung» antippen.



> Faden-Entfernung ein-/ausschalten.

## Stickrahmen justieren

Die Stickrahmenjustierung ist die Abstimmung der Nadel zur Mitte des Stickrahmens.

Voraussetzung:

- Stickmodul ist angeschlossen und der Stickrahmen mit der entsprechenden Stickschablone ist montiert.



- > «Setup-Programm» antippen.



- > «Stickeinstellungen» antippen.



- > «Stickrahmen justieren» antippen.
  - Die Maschine erkennt den Stickrahmen automatisch.
- > Um die aktuelle Justierung zu löschen, «Löschen» (1) antippen.
- > Nadel mithilfe der Pfeilfelder auf dem Display genau in die Mitte stellen. Zur genauen Positionierung der Nadel, kann der Laser (2) eingeschaltet werden.



- > Um die Justierung zu speichern, «Bestätigen» antippen.

## Stichlänge einstellen

Die eingestellte Stichlänge (Stiche pro Inch) wird zum Aussticken von Quiltmustern verwendet, auch wenn das Quiltmuster in der Grösse verändert wurde.



- > «Setup-Programm» antippen.



- > «Stickeinstellungen» antippen.



- > «Quilteinstellungen» antippen.
- > Stichlänge einstellen.

## Masseinheit wechseln

Die Masseinheit im Stickmodus kann von mm in inch gewechselt werden. Standardeinstellung ist in mm.



- > «Setup-Programm» antippen.



- > «Stickeinstellungen» antippen.



- > «Masseinheit» antippen.
- > Um Abmessungen im Stickmodus in inch anzuzeigen, «inch» antippen.
- > Um Abmessungen im Stickmodus in mm anzuzeigen, «mm» antippen.



## Stoffdicke einstellen

Wenn die Stoffdicke z. B. bei Frottee mehr als 4 mm beträgt, dann ist es zu empfehlen, 7,5 mm oder 10 mm zu wählen. Je dicker der Stoff, umso langsamer stickt die Maschine. Beim Ausschalten der Maschine werden die Änderungen auf Grundeinstellung 4 mm zurückgesetzt.



> «Setup-Programm» antippen.



> «Stickeinstellungen» antippen.



> «Stoffdicke einstellen» antippen.

> Stoffdicke wählen.

## Vernähstiche einstellen

Stickmuster sind mit oder ohne Vernähstiche programmiert. Hat ein Stickmuster programmierte Vernähstiche, werden diese gestickt. Wenn Stickmuster mit Vernähstichen programmiert sind, können die Vernähstiche mit Hilfe der BERNINA Sticksoftware entfernt werden.

Die Maschine erkennt, wenn keine Vernähstiche programmiert sind und fügt welche dazu. Falls keine Vernähstiche gewünscht sind, können diese ausgeschaltet werden.



> «Setup-Programm» antippen.



> «Stickeinstellungen» antippen.



> «Vernähstiche» antippen.



> Um die Vernähstiche am Anfang auszuschalten, Schalter im oberen Bereich ausschalten.  
– Hat ein Stickmuster keine programmierte Vernähstiche, werden keine gestickt.



> Um die Vernähstiche am Anfang einzuschalten, Schalter im oberen Bereich einschalten.  
– Hat ein Stickmuster keine programmierte Vernähstiche, werden Vernähstiche hinzugefügt und gestickt.



> Um die Vernähstiche am Ende auszuschalten, Schalter im unteren Bereich ausschalten.  
– Hat ein Stickmuster keine programmierte Vernähstiche, werden keine gestickt.



> Um die Vernähstiche am Ende einzuschalten, Schalter im unteren Bereich einschalten.  
– Hat ein Stickmuster keine programmierte Vernähstiche, werden Vernähstiche hinzugefügt und gestickt.

## Stickmuster zentrieren oder in der Originalposition öffnen

Beim Öffnen der Stickmuster auf der Maschine werden diese immer im Stickrahmen zentriert. Falls gewünscht wird, dass Stickmuster in der Originalposition (von der BERNINA Sticksoftware bestimmt) geöffnet werden sollen, muss die Funktion «Stickmuster zentrieren» eingeschaltet werden.



> «Setup-Programm» antippen.



> «Stickeinstellungen» antippen.



> «Stickmuster zentrieren» antippen.





> Schalter antippen.  
– Ein verschobenes und in dieser Position gespeichertes Stickmuster wird beim Anwählen in der gespeicherten Position geöffnet.

- >  > Schalter erneut antippen.
  - Das Stickmuster wird im Stickrahmen zentriert.



### 3.3 Eigene Einstellungen wählen





- >  > «Setup-Programm» antippen.
- >  > «Persönliche Einstellungen» antippen.
- > Gewünschte Displayfarbe und Hintergrund wählen.
- > Textfeld oberhalb der Farbeinstellungen antippen.
- > Begrüßungstext eingeben und bestätigen.

### 3.4 Überwachungsfunktionen

#### Oberfadenwächter einstellen









- >  > «Setup-Programm» antippen.
- >  > «Überwachungsfunktionen» antippen.
- >  > Um den Oberfadenwächter auszuschalten, Schalter im oberen Bereich des Displays antippen.
- > Um den Oberfadenwächter einzuschalten, Schalter erneut antippen.

#### Unterfadenwächter einstellen

- >  > «Setup-Programm» antippen.
- >  > «Überwachungsfunktionen» antippen.
- >  > Um den Unterfadenwächter auszuschalten, Schalter im unteren Bereich des Displays antippen.
- > Um den Unterfadenwächter einzuschalten, Schalter erneut antippen.

### 3.5 Ton einstellen







-  > «Setup-Programm» antippen.
-  > «Toneinstellungen» antippen.
-  > Um die Töne generell ein- oder auszuschalten, Schalter (1) antippen.
-  > Um den Ton bei Anwahl eines Stichmusters auszuschalten, im Bereich (2) «Töne ein-/ausschalten» antippen.
-  > Um den Ton bei Anwahl eines Stichmusters einzustellen, im Bereich (2) «1 – 4» antippen.
-  > Um den Ton für das Anwählen von Funktionen auszuschalten, im Bereich (3) «Töne ein-/ausschalten» antippen.
-  > Um den Ton für das Anwählen von Funktionen einzustellen, im Bereich (3) «1 – 4» antippen.
-  > Um den Ton bei Verwendung der BSR-Modi auszuschalten, im Bereich (4) «Töne ein-/ausschalten» antippen.

### 3.6 Maschineneinstellungen





#### Sprache wählen

Die Benutzeroberfläche kann je nach Kundenwunsch auf die gewünschte Sprache eingestellt werden, da BERNINA ein breites Spektrum an internationalen Sprachen für die Kunden zur Verfügung stellt. Per Firmware Update werden ggf. neue Sprachen für die Benutzeroberfläche zur Verfügung gestellt.

-  > «Setup-Programm» antippen.
-  > «Maschineneinstellungen» antippen.
-  > «Sprachauswahl» antippen.
-  > Sprache wählen.







#### Displayhelligkeit einstellen

Die Helligkeit des Displays kann auf die eigenen Bedürfnisse eingestellt werden.

-  > «Setup-Programm» antippen.
-  > «Maschineneinstellungen» antippen.
-  > «Bildschirmeinstellungen» antippen.
-  > Helligkeit des Display im oberen Bereich des Displays einstellen.

#### Nählicht einstellen

Die Helligkeit des Nählichts kann auf die eigenen Bedürfnisse eingestellt werden.

-  > «Setup-Programm» antippen.
-  > «Maschineneinstellungen» antippen.
-  > «Bildschirmeinstellungen» antippen.
-  > Helligkeit des Nählichts im unteren Bereich des Displays einstellen.
-  > Um das Nählicht auszuschalten, Schalter antippen.
-  > Um das Nählicht einzuschalten, Schalter erneut antippen.

## Display kalibrieren

Weitere Informationen zu diesem Thema finden Sie im Kapitel «Störungsbehebung». (siehe Seite 183)



> «Setup-Programm» antippen.



> «Maschineneinstellungen» antippen.



> «Bildschirm kalibrieren» antippen.

> Kreuze nacheinander mit dem Eingabestift antippen.

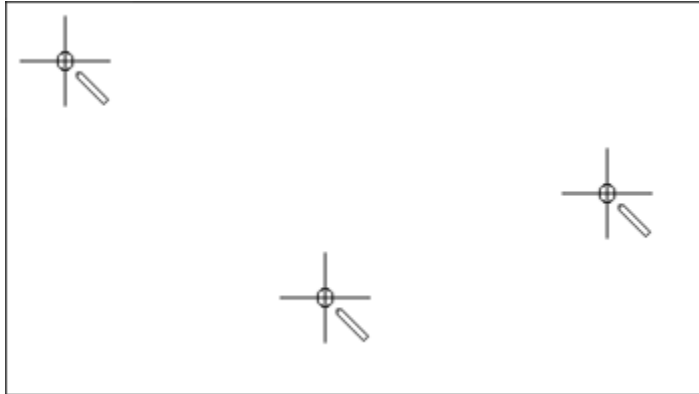

## Grundeinstellungen wiederherstellen

**ACHTUNG:** Bei dieser Funktion werden alle individuell angelegten Einstellungen gelöscht.



> «Setup-Programm» antippen.



> «Maschineneinstellungen» antippen.



> «Werkseinstellung» antippen.



> Um die Grundeinstellungen für die Näheinstellungen wiederherzustellen, «Grundeinstellung Nähen» antippen und bestätigen.



> Um die Grundeinstellungen für die Stickeinstellungen wiederherzustellen, «Grundeinstellung Sticken» antippen und bestätigen.



> Um alle Grundeinstellungen wiederherzustellen, «Grundeinstellung Maschine» antippen, bestätigen und Maschine neu starten.

## Eigene Daten löschen



> «Setup-Programm» antippen.



> «Maschineneinstellungen» antippen.



> «Werkseinstellung» antippen.





> Um alle Daten aus dem eigenen Speicher zu löschen, «Daten aus eigenem Speicher löschen» antippen und bestätigen.



> Um alle Stickmuster aus dem eigenen Speicher zu löschen, «Eigene Stickmuster löschen» antippen und bestätigen.

## Muster auf dem BERNINA USB-Stick löschen





- > BERNINA USB-Stick in den USB-Anschluss der Maschine einstecken.
- > «Setup-Programm» antippen.
-  > «Maschineneinstellungen» antippen.
-  > «Werkseinstellung» antippen.
-  > «USB-Stick löschen» antippen und bestätigen.

## Knopflochschlittenfuss #3A kalibrieren

Der Knopflochschlittenfuss #3A und die Maschine sind aufeinander abgestimmt und sollten nur zusammen verwendet werden.

Voraussetzung:

- Knopflochschlittenfuss #3A ist montiert.
- Nadel ist nicht eingefädelt.





-  > «Setup-Programm» antippen.
-  > «Maschineneinstellungen» antippen.
-  > «Wartung/Update» antippen.
-  > «Knopflochschlittenfuss #3A kalibrieren» antippen.
-  > Um die Kalibrierung zu starten, Taste «Start/Stop» drücken.
  - Wenn die Kalibrierung abgeschlossen ist, wird das Ergebnis auf dem Bildschirm angezeigt.

## Stickmodul verpacken

Damit das Stickmodul, ohne den Stickarm von Hand zu verschieben, in der Originalverpackung untergebracht werden kann, muss der Stickarm zuvor in die Packposition gebracht werden.

Voraussetzung:

- Stickmodul ist an die Maschine angeschlossen.



-  > «Setup-Programm» antippen.
-  > «Maschineneinstellungen» antippen.
-  > «Wartung/Update» antippen.
-  > «Packposition» antippen.
- > Anweisungen auf dem Display folgen.

## Gesamtstichzahl prüfen

Die Gesamtstichzahl der Maschine sowie die Stichzahl seit dem letzten, durch den BERNINA Fachhändler ausgeführten Service, werden angezeigt.









-  > «Setup-Programm» antippen.

## Setup-Programm

-  > «Maschineneinstellungen» antippen.
-  > «Informationen» antippen.
-  > «Maschinendaten» antippen.





### Händlerdaten eintragen

Die Kontaktdaten Ihres BERNINA Fachhändlers können eingetragen werden.

-  > «Setup-Programm» antippen.
-  > «Maschineneinstellungen» antippen.
-  > «Informationen» antippen.
-  > Um die Händlerdaten einzutragen, «Händlerdaten» antippen.
-  > Um den Namen des BERNINA Fachhändlers einzutragen, «Name» antippen.
-  > Um die Adresse des BERNINA Fachhändlers einzutragen, «Adresse» antippen.
-  > Um die Telefonnummer des BERNINA Fachhändlers einzutragen, «Telefonnummer» antippen.
-  > Um die Internetseite oder E-Mail-Adresse des BERNINA Fachhändlers einzutragen, «E-Mail-Adresse» antippen.

### Servicedaten speichern

Die Servicedaten über den aktuellen Zustand der Maschine können auf dem BERNINA USB-Stick gespeichert und dem BERNINA Fachhändler zugestellt werden.

- > USB-Stick mit genügend freiem Speicherplatz in den USB-Anschluss der Maschine einstecken.
-  > «Setup-Programm» antippen.
-  > «Maschineneinstellungen» antippen.
-  > «Informationen» antippen.
-  > «Servicedaten» antippen.
-  > «Servicedaten exportieren» antippen.
  - Das Feld «Servicedaten exportieren» erhält eine weiße Umrandung.
- > Wenn die weiße Umrandung nicht mehr angezeigt wird, USB-Stick entfernen.





### Maschinen-ID anzeigen

Die Maschinen-ID wird für die Generierung des Aktivierungsschlüssels benötigt.







Voraussetzung:

- Die aktuellste Firmwareversion ist auf der Maschine installiert. Siehe Supportseite [www.bernina.com/790pro-support](http://www.bernina.com/790pro-support).

-  > «Setup-Programm» antippen.
-  > «Maschineneinstellungen» antippen.
-  > «Informationen» antippen.
-  > «Maschinen-ID» antippen.
  - Die Maschinen-ID wird angezeigt.
  - Wenn «Maschinen-ID» nicht angezeigt wird, muss zuerst die aktuellste Firmwareversion auf der Maschinen installiert werden.





### Maschinenname anzeigen

Der Maschinenname wird für die Identifizierung in einem WiFi-Netzwerk benötigt.

-  > «Setup-Programm» antippen.
-  > «Maschineneinstellungen» antippen.
-  > «Informationen» antippen.
-  > «Maschinen-ID» antippen.
  - Der Maschinenname (Hostname) wird angezeigt.
  - Der Maschinenname kann geändert werden (2 – 14 Zeichen).

### WiFi-Verbindung einstellen

Für eine drahtlose Datenübertragung kann die Maschine mit einem WiFi-Netzwerk verbunden werden.

-  > «Setup-Programm» antippen.
-  > «Maschineneinstellungen» antippen.
-  > «WiFi-Einstellungen» antippen.
-  > WiFi an der Maschine einschalten.
-  > «WiFi-Netzwerke» antippen.
  - Alle verfügbaren Netzwerke werden angezeigt.
- > Netzwerk wählen.
- > Passwort eingeben und bestätigen.
  - Die Maschine wird mit dem Netzwerk verbunden und der Status angezeigt.

### Verstecktes Netzwerk einstellen

- > In der Liste der verfügbaren Netzwerke «Other» antippen.
- > Name des Netzwerks (SSID) eingeben und bestätigen.
- > Passwort eingeben und bestätigen.
  - Die Maschine wird mit dem Netzwerk verbunden und der Status angezeigt.

## 4 Systemeinstellungen

### 4.1 Tutorial aufrufen

Das Tutorial gibt Informationen und Erklärungen zu verschiedenen Bereichen des Nähens und Stickens und zu den unterschiedlichen Stichen.



- > «Tutorial» antippen.
- > Um Informationen zu erhalten, gewünschtes Thema wählen.

### 4.2 Nähberater aufrufen

Der Nähberater informiert über Entscheidungshilfen zu Nähprojekten. Nach Eingabe des Stoffes und des gewünschten Nähprojekts werden zum Beispiel Vorschläge zu der geeigneten Nadel und zum passenden Nähfuß angezeigt.



- > «Nähberater» antippen.
- > Stoff wählen, auf dem genäht werden soll.
- > Nähprojekt wählen.



- > «Bestätigen» antippen.
  - Die Einstellungen werden angepasst.

### 4.3 Stickberater aufrufen

Der Stickberater informiert über Entscheidungshilfen zu Stickprojekten. Nach Eingabe des gewünschten Stickprojekts und des Stoffes werden zum Beispiel Vorschläge zu der geeigneten Nadel und zum passenden Stickfuß angezeigt.



- > «Stickberater» antippen.
- > Stickprojekt wählen.
- > Stoff wählen, auf dem gestickt werden soll.



- > «Bestätigen» antippen.
  - Ist bereits ein Stickmuster angewählt, erscheint eine Warnung, dass dieses überschrieben wird.

### 4.4 Hilfe aufrufen

- > Fenster auf dem Display aufrufen, zu dem Hilfe benötigt wird.
- > Um den Hilfe-Modus zu starten, «Hilfe» antippen.
- > Feld auf dem Display antippen, zu dem eine Hilfestellung benötigt wird.



### 4.5 eco-Modus verwenden

Bei längerer Arbeitsunterbrechung kann die Maschine in den Sparmodus versetzt werden. Der Sparmodus dient gleichzeitig als Kindersicherung. Auf dem Display kann nichts gewählt und die Maschine kann nicht gestartet werden.



- > Um den Sparmodus einzuschalten, «eco-Modus» antippen.
  - Das Display schaltet sich aus. Der Stromverbrauch wird reduziert und das Nählicht ausgeschaltet.
- > Um den Sparmodus auszuschalten, «eco-Modus» erneut antippen.

### 4.6 Mit «clr» alle Änderungen verwerfen

Alle Änderungen an den Mustern können auf Grundeinstellung zurückgesetzt werden. Ausgenommen sind gespeicherte Muster, die im eigenen Speicher gespeichert wurden und Überwachungsfunktionen.



- > «Einstellungen löschen» antippen.



## 5 Kreatives Nähen

### 5.1 Übersicht Auswahlmenü Nähen



- |   |               |   |                    |
|---|---------------|---|--------------------|
| 1 | «Nutzstiche»  | 5 | «Quiltstiche»      |
| 2 | «Dekorstiche» | 6 | «Eigener Speicher» |
| 3 | «Alphabete»   | 7 | «History»          |
| 4 | «Knopflöcher» |   |                    |

#### Stichmuster wählen

- > Stichmuster, Alphabet oder Knopfloch wählen.
- > Um die Ansicht zu vergrössern, «Fenster vergrössern/verkleinern» (1) antippen.



- > Um die Ansicht zu verkleinern, «Fenster vergrössern/verkleinern» erneut antippen.
- > Um das Stichmuster durch Eingabe der Stichnummer auszuwählen, «Stichmusterwahl durch Nummer» antippen.

### 5.2 BERNINA Dual Transport

Mit dem BERNINA Dual Transport wird der Stoff von oben und unten gleichzeitig transportiert. Dadurch werden selbst glatte und feine Stoffe gleichmässig und sorgfältig vorwärtsbewegt. Streifen und Karos können durch gleichmässigen Transport perfekt abgestimmt werden.

Verwenden Sie den BERNINA Dual Transport für folgende Nähprojekte:

- Nähen: Alle Nähprojekte mit schwierigen Stoffen, z. B. Säume, Reissverschlüsse
- Patchwork: Bei exakten Streifen, Blöcken und bei Dekorstichen bis 9 mm Stichbreite
- Applikationen: Aufnähen von Bändern und Einfassen mit Schrägband

Schwierig zu verarbeitende Stoffe sind:

- Samt, normalerweise in Strichrichtung
- Frottee
- Jersey, vor allem in Querrichtung zur Masche
- Kunstpelz oder beschichteter Kunstpelz

- Faserpelz/Fleece
- wattierte Stoffe
- Streifen- und Karomuster
- Vorhangstoffe mit Rapportmuster

Schlechtgleitende Stoffe sind:

- Kunstleder, beschichtete Stoffe (optimal mit Sonderzubehör Zickzack-Nähfuss mit Gleitsohle #52D)

### **BERNINA Dual Transport ein- und ausschalten**

Der BERNINA Dual Transport kann nur mit Nähfüßen mit der Bezeichnung «D» verwendet werden, die hinten eine Aussparung für den oberen Transporthebel besitzen.

#### **BERNINA Dual Transport einschalten**

- > Nähfuss hochstellen.
- > Nähfuss mit der Bezeichnung «D» montieren.
- > Oberen Transporteur nach unten ziehen, bis er einrastet.



#### **BERNINA Dual Transport ausschalten**

- > Nähfuss hochstellen.
- > Oberen Transporteur mit zwei Fingern am Griff halten, nach unten ziehen und dann von sich weg schieben und langsam nach oben gleiten lassen.



### **5.3 Geschwindigkeit regulieren**

Mit dem Geschwindigkeitsregler kann die Geschwindigkeit stufenlos angepasst werden.

- > Um die Geschwindigkeit zu reduzieren, Geschwindigkeitsregler nach links schieben.
- > Um die Geschwindigkeit zu erhöhen, Geschwindigkeitsregler nach rechts schieben.

## 5.4 Oberfadenspannung einstellen

Die Grundeinstellung der Oberfadenspannung erfolgt mit der Wahl des Stich- oder Stickmusters automatisch.

Die Oberfadenspannung wird im BERNINA Werk optimal eingestellt und die Maschine eingnäht. Dafür werden als Ober- und Unterfaden Metrosene-/Seralonfäden der Stärke 100/2 (Firma Mettler) eingesetzt.

Werden andere Näh- oder Stickfäden verwendet, können Abweichungen bei der Oberfadenspannung entstehen. Dadurch wird es notwendig, die Oberfadenspannung dem Näh- oder Stickprojekt und dem gewünschten Stich- oder Stickmuster individuell anzupassen.

Je höher die Oberfadenspannung eingestellt ist, desto stärker wird der Oberfaden gespannt und der Unterfaden wird stärker in den Stoff gezogen. Bei einer geringeren Oberfadenspannung wird der Oberfaden schwächer gespannt und der Unterfaden wird dadurch schwächer in den Stoff gezogen.

Änderungen an der Oberfadenspannung wirken sich für das jeweils gewählte Stich- und auf alle Stickmuster aus. Permanente Änderungen der Oberfadenspannung für den Nähmodus (siehe Seite 51) und für den Stickmodus (siehe Seite 54) können im Setup-Programm vorgenommen werden.

Voraussetzung:

- Im Setup-Programm ist die Oberfadenspannung geändert.



- > «Oberfadenspannung» antippen.
- > Oberfadenspannung einstellen.



- > Um die Änderungen auf Grundeinstellung zurückzusetzen, gelb umrandetes Feld rechts antippen.
- > Um die Änderungen im **Setup-Programm** auf Grundeinstellung zurückzusetzen, gelb umrandetes Feld links antippen.

## 5.5 Stichmuster bearbeiten

### Stichbreite ändern

- > Um die Stichbreite zu verkleinern, «Multifunktionsknopf oben» nach links drehen.
- > Um die Stichbreite zu vergrößern, «Multifunktionsknopf oben» nach rechts drehen.
- > Um weitere Einstellmöglichkeiten aufzurufen, «Stichbreite» (1) antippen.



## Stichlänge ändern

- > Um die Stichlänge zu verkleinern, «Multifunktionsknopf unten» nach links drehen.
- > Um die Stichlänge zu vergrößern, «Multifunktionsknopf unten» nach rechts drehen.
- > Um weitere Einstellmöglichkeiten aufzurufen, «Stichlänge» (1) antippen.

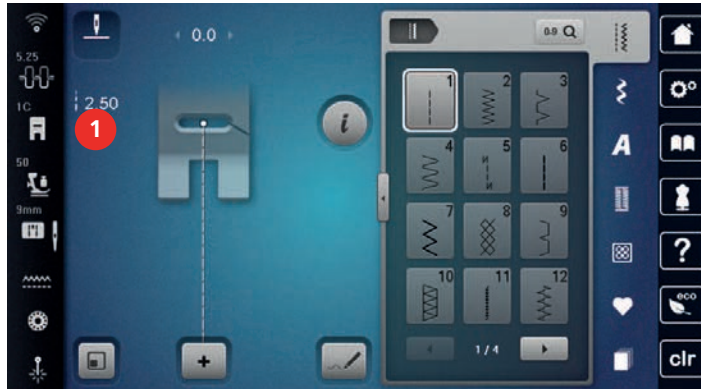

## Balance korrigieren

Unterschiedliche Stoffe, Fäden und Einlagen können die programmierten Stichmuster so beeinflussen, dass diese nicht korrekt ausgenäht werden. Mit der elektronischen Balance können diese Abweichungen korrigiert und damit die Stichmuster optimal an den zu verarbeitenden Stoff angepasst werden.

- > Stichmuster oder Alphabet wählen.
- > Stichmuster nähen.
- > «i-Dialog» antippen.



- > «Balance» antippen.
  - Eine Vorschau des Stichmusters wird angezeigt.

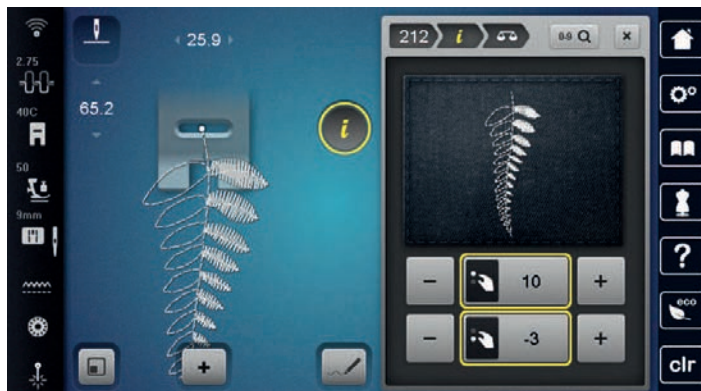

- > Um die Querrichtung des Stichmusters zu korrigieren, «Multifunktionsknopf oben» drehen, bis die Vorschau des Stichmusters mit dem genähten Stichmuster auf dem Stoff übereinstimmt.
- > Um die Längsrichtung des Stichmusters zu korrigieren, «Multifunktionsknopf unten» drehen, bis die Vorschau des Stichmusters mit dem genähten Stichmuster auf dem Stoff übereinstimmt.





- > Veränderte Balance-Einstellungen können für jeden Stich in «Eigener Speicher» gesichert werden.
- > Geänderte Balance-Einstellungen bleiben nur solange gültig, bis «Einstellungen löschen» gedrückt oder die Maschine ausgeschaltet wird.

## Musterwiederholung einstellen

Stichmuster können bis zu 99x wiederholt werden.



- > Stichmuster oder Alphabet wählen.
- > «i-Dialog» antippen.





-  > «Musterwiederholung» antippen.
- > Gewünschte Anzahl Stichmuster eingeben.
-  > «Bestätigen» antippen.
-  > Um die Stichmusterwiederholung auszuschalten, «Musterwiederholung» lange antippen.

### Langstich einstellen

Die maximale Langstichlänge beträgt 12 mm und die Maschine näht nur jeden zweiten Stich.



- > Stichmuster wählen.
-  > «i-Dialog» antippen.
-  > «Langstich» antippen.

### Stichmuster spiegeln

- > Stichmuster oder Alphabet wählen.
-  > «i-Dialog» antippen.
-  > Um das Stichmuster von links nach rechts zu spiegeln, «Spiegeln links/rechts» antippen.
-  > Um das Stichmuster in Nährichtung zu spiegeln, «Spiegeln oben/unten» antippen.



### Stichmusterlänge verändern

Die Stichmuster können in der Länge vergrößert oder verkleinert werden.

- > Stichmuster oder Alphabet wählen.
-  > «i-Dialog» antippen.
-  > «Stichmusterlänge verändern» antippen.
- > Stichmusterlänge einstellen.

### Stichzähler-Funktion einstellen

Die Stichzähler-Funktion kann nicht bei allen Stichmustern eingestellt werden. Wird zum Beispiel der Wabenstich Nr. 8 gewählt, kann die Stichzähler-Funktion nicht verwendet werden.

- > Stichmuster wählen.
-  > «i-Dialog» antippen.
-  > «Länge mit Stichzähler programmieren» antippen.
- > Die gewünschte Länge nähen.
-  > Taste «Rückwärtsnähen» drücken.
  - Die Anzeige wechselt auf «Auto» und das gewählte Stichmuster mit der neuen Länge ist bis zum Ausschalten der Maschine gespeichert.

### Stichmuster mit dem Dreifachstich nähen

Für einen schöneren Effekt können Stichmuster dreifach genäht werden. Nicht alle Stichmuster können mit dem Dreifachstich genäht werden.

- > Stichmuster wählen.



> «i-Dialog» antippen.



> «Dreifachstich» antippen.

### Rückwärtsnähen

- > Stichmuster oder Alphabet wählen.
- > Um bei Betätigen der Taste «Rückwärtsnähen» sofort auf Rückwärtsnähen umzuschalten, Nadelstopp unten (permanent) einstellen.
- > Um einen weiteren Stich vorwärts zu nähen, bevor auf Rückwärtsnähen umgeschaltet wird, Nadelposition oben (permanent) einstellen.



> Taste «Rückwärtsnähen» drücken und gedrückt halten.

### Permanent rückwärtsnähen



- > Stichmuster oder Alphabet wählen.
- > «i-Dialog» antippen.



- > Um permanent rückwärts zu nähen, «Rückwärtsnähen permanent» antippen.
  - Die Maschine näht so lange rückwärts, bis «Rückwärtsnähen permanent» erneut angetippt wird.

### Stichgenau rückwärtsnähen



- > Stichmuster oder Alphabet wählen.
- > «i-Dialog» antippen.



> Um die letzten 200 Einstiche stichgenau rückwärts zu nähen, «Stichgenaues Rückwärtsnähen» antippen.

### Nährichtung ändern



- > Stichmuster oder Alphabet wählen.
- > «i-Dialog» antippen.



- > «Nährichtung ändern» antippen.
- > Mit dem «Multifunktionsknopf oben» oder «Multifunktionsknopf unten» das Stichmuster in 0.5°-Schritten drehen.
- > Stichmuster oder Alphabet mit den Feldern «Richtungsnähen» (1) in 45°-Schritten drehen.



## 5.6 Stichmuster kombinieren

### Übersicht Kombinationsmodus

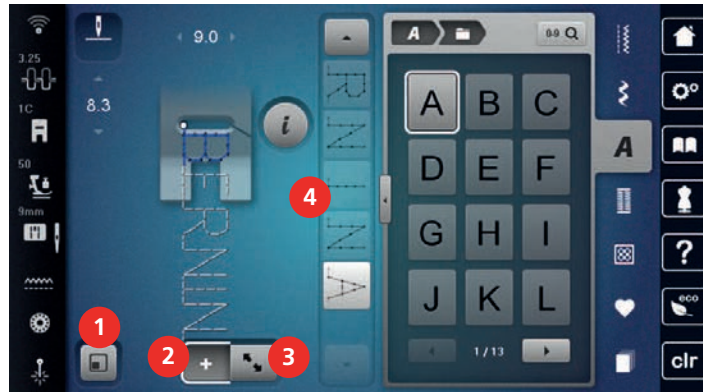

- |   |   |   |   |
|---|---|---|---|
| 1 | «Stichmusteranzeige dem Display anpassen» | 3 | «Bearbeitungsmodus/Erweiterter Bearbeitungsmodus» |
| 2 | «Kombinationsmodus/Einzelmodus»           | 4 | Einzelnes Stichmuster innerhalb der Kombination   |

### Übersicht Kombinationsmodus erweitert

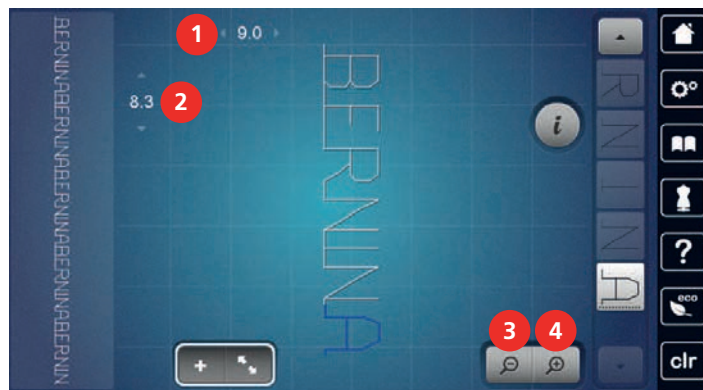

- |   |               |   |                       |
|---|---------------|---|-----------------------|
| 1 | «Stichbreite» | 3 | «Ansicht verkleinern» |
| 2 | «Stichlänge»  | 4 | «Ansicht vergrössern» |

### Stichmusterkombination erstellen

Im Kombinationsmodus können Stichmuster und Alphabete nach eigenen Wünschen zusammengestellt werden. Durch die Kombination von beliebigen Alphabet-Buchstaben kann zum Beispiel der Schriftzug BERNINA erstellt werden.



> «Kombinationsmodus/Einzelmodus» antippen.

> Gewünschte Stichmuster wählen.



> Um in den Einzelmodus zurückzukehren, «Kombinationsmodus/Einzelmodus» erneut antippen.

### Stichmusterkombination speichern

Um individuell erstellte Stichmusterkombinationen wiederverwenden zu können, lassen sich diese in der Ablage «Eigener Speicher» speichern.

Voraussetzung:

- Eine Stichmusterkombination ist erstellt.



> «Eigener Speicher» antippen.



> «Stichmuster speichern» antippen.



> Um die Stichmusterkombination zu speichern, «Bestätigen» antippen.

### Stichmusterkombination laden



> «Kombinationsmodus/Einzelmodus» antippen.



> «Eigener Speicher» antippen.



> «Stichmusterkombination laden» antippen.

> Stichmusterkombination wählen.

### Stichmusterkombination überschreiben

Voraussetzung:

- Eine Stichmusterkombination ist erstellt.



> «Eigener Speicher» antippen.



> «Stichmuster speichern» antippen.

> Stichmusterkombination wählen, die überschrieben werden soll.



> Um die Stichmusterkombination zu überschreiben, «Bestätigen» antippen.





## Stichmusterkombination löschen

Voraussetzung:

- Eine Stichmusterkombination ist erstellt.



> «i-Dialog» antippen.



> «Ganze Kombination bearbeiten» antippen.



> «Löschen» antippen.



> «Bestätigen» antippen.

## Ansicht der Stichmusterkombination bearbeiten

Voraussetzung:

- Eine Stichmusterkombination ist erstellt.



> «Bearbeitungsmodus/Erweiterter Bearbeitungsmodus» antippen.



> Um die Stichmusterkombinations-Ansicht zu verkleinern, «Ansicht verkleinern» antippen.



> Um die Stichmusterkombinations-Ansicht zu vergrößern, «Ansicht vergrößern» antippen.



> Um in den Kombinationsmodus zurückzukehren, «Bearbeitungsmodus/Erweiterter Bearbeitungsmodus» antippen.

## Einzelnes Stichmuster bearbeiten

Voraussetzung:

- Eine Stichmusterkombination ist erstellt.
- > Um ein einzelnes Stichmuster auszuwählen, die gewünschte Position (1) in der Stichmusterkombination antippen.



> Um das einzelne Stichmuster zu bearbeiten, «i-Dialog» antippen.

## Einzelnes Stichmuster löschen

Voraussetzung:

- Eine Stichmusterkombination ist erstellt.
- > Gewünschtes Stichmuster (1) in der Stichmusterkombination antippen.



- > «i-Dialog» antippen.



- > «Löschen» antippen.

## Einzelnes Stichmuster einfügen

Das neue Stichmuster wird immer unter dem angewählten Stichmuster eingefügt.

Voraussetzung:

- Eine Stichmusterkombination ist erstellt.
- > Um ein einzelnes Stichmuster auszuwählen, die gewünschte Position (1) in der Stichmusterkombination antippen.



- > Neues Stichmuster wählen.

## Einzelnes Stichmuster verschieben

Voraussetzung:



- Eine Stichmusterkombination ist erstellt.
- > «Bearbeitungsmodus/Erweiterter Bearbeitungsmodus» antippen.
- > Gewünschtes Stichmuster in der Stichmusterkombination antippen.



- > «i-Dialog» antippen.



- > «Stichmuster verschieben» antippen.

- > Stichmuster verschieben.
  - Die Verbindungsstiche zwischen den Stichmustern werden automatisch eingefügt.

### Stichmusterlänge und Stichmusterbreite anpassen

Die Länge und die Breite der einzelnen Stichmuster in einer Stichmusterkombination können dem längsten und dem breitesten Stichmuster der Kombination angepasst werden.

Voraussetzung:

- Eine Stichmusterkombination ist erstellt.



- > «i-Dialog» antippen.



- > «Ganze Kombination bearbeiten» antippen.
- > «Gesamtstichlänge» (1) antippen.



- > «Länge innerhalb der Kombination anpassen» (2) antippen.
  - Die Längen der Stichmuster werden an die Länge des längsten Stichmusters der Kombination angepasst
- > «Stichbreite» (3) antippen.



- > «Breite innerhalb der Kombination anpassen» (4) antippen.
  - Die Breiten aller Stichmuster werden an die Breite des breitesten Stichmusters der Kombination angepasst

Darüber hinaus kann die Länge und die Breite der Stichmusterkombination proportional vergrößert oder verkleinert werden.

- > Um die Breite der Stichmusterkombination proportional zu verkleinern, «Multifunktionsknopf oben» nach links drehen.
- > Um die Breite der Stichmusterkombination proportional zu vergrößern, «Multifunktionsknopf oben» nach rechts drehen.
- > Um die Länge der Stichmusterkombination proportional zu verkleinern, «Multifunktionsknopf unten» nach links drehen.
- > Um die Länge der Stichmusterkombination proportional zu vergrößern, «Multifunktionsknopf unten» nach rechts drehen.



## Stichmusterkombination spiegeln

Voraussetzung:

- Eine Stichmusterkombination ist erstellt.



> «i-Dialog» antippen.



> «Ganze Kombination bearbeiten» antippen.



> Um die ganze Stichmusterkombination von links nach rechts zu spiegeln, «Spiegeln links/rechts» antippen.

> Um die Änderungen auf Grundeinstellung zurückzusetzen, «Spiegeln links/rechts» erneut antippen.

## Stichmusterkombination unterteilen

Eine Stichmusterkombination kann in mehrere Teile unterteilt werden. Die Unterteilung wird unterhalb des Cursors eingesetzt. Es wird nur derjenige Abschnitt genäht, in welchem der Cursor platziert wird. Um den nächsten Abschnitt zu nähen, muss der Cursor in diesen Abschnitt platziert werden.

Voraussetzung:

- Eine Stichmusterkombination ist erstellt.
- > Gewünschte Position in der Stichmusterkombination wählen, wo die Stichmusterkombination unterteilt werden soll.



> «i-Dialog» antippen.



> «Kombination bei Cursorposition bearbeiten» antippen.



> «Kombination unterteilen» antippen.

## Stichmusterkombination unterbrechen

Eine Stichmusterkombination kann an verschiedenen Stellen unterbrochen werden. Die Unterbrechung wird unterhalb des Cursors eingesetzt.

Voraussetzung:

- Eine Stichmusterkombination ist erstellt.
- > Gewünschte Position in der Stichmusterkombination wählen, wo die Stichmusterkombination unterbrochen werden soll.



> «i-Dialog» antippen.



> «Kombination bei Cursorposition bearbeiten» antippen.





> «Kombination unterbrechen» antippen.

> Stichmusterkombination bis zur Unterbrechung nähen und Stoff neu platzieren.

## Stichmusterkombination vernähen

Voraussetzung:



- Eine Stichmusterkombination ist erstellt.
- > Gewünschte Position in der Stichmusterkombination wählen, wo die Stichmusterkombination vernäht werden soll.

-  > «i-Dialog» antippen.
-  > «Kombination bei Cursorposition bearbeiten» antippen.
-  > «Vernähen» antippen.
  - Jedes einzelne Muster der Stichmusterkombination kann am Anfang oder am Ende vernäht werden.

### Mehrere Stichmuster verschieben

Voraussetzung:



- Eine Stichmusterkombination ist erstellt.

-  > «Bearbeitungsmodus/Erweiterter Bearbeitungsmodus» antippen.
- > Stichmuster der Stichmusterkombination wählen.
-  > «i-Dialog» antippen.
-  > «Einzelmuster oder Teile einer Kombination verschieben» antippen.
- > Teil der Stichmusterkombination verschieben.

### Musterwiederholung einstellen

Voraussetzung:



- Eine Stichmusterkombination ist erstellt.

-  > «i-Dialog» antippen.
-  > «Ganze Kombination bearbeiten» antippen.
-  > Um die Stichmusterkombination zu wiederholen, «Musterwiederholung» 1x antippen.
- > Um die Stichmusterkombination bis zu 9x zu wiederholen, «Musterwiederholung» erneut antippen.
- > Um die Musterwiederholung auszuschalten, «Musterwiederholung» lange antippen oder «Einstellungen löschen» antippen.

### Nährichtung eines Stichmusters ändern

Voraussetzung:

- Eine Stichmusterkombination ist erstellt.

-  > «Bearbeitungsmodus/Erweiterter Bearbeitungsmodus» antippen.
- > Gewünschtes Stichmuster in der Stichmusterkombination wählen.
-  > «i-Dialog» antippen.
-  > «Nährichtung ändern» antippen.
- > Um die Stichmusterkombination in 0.5°- Schritten zu drehen, «Multifunktionsknopf oben» oder «Multifunktionsknopf unten» drehen.

### Nährichtung der Stichmusterkombination ändern

Voraussetzung:

- Eine Stichmusterkombination ist erstellt.

-  > «Bearbeitungsmodus/Erweiterter Bearbeitungsmodus» antippen.



> «i-Dialog» antippen.



> «Ganze Kombination bearbeiten» antippen.



> «Nährichtung ändern» antippen.

> Um die Stichmusterkombination in 0.5°- Schritten zu drehen, «Multifunktionsknopf oben» oder «Multifunktionsknopf unten» drehen.

## 5.7 Stichmuster verwalten

### Stichmustereinstellungen speichern



> Stichmuster, Alphabet oder Knopfloch wählen.

> «i-Dialog» antippen.

> Stich, Alphabet oder Knopfloch verändern.



> Um alle Änderungen dauerhaft zu speichern, «Stichmustereinstellungen speichern» antippen.



> Um alle Änderungen zu verwerfen, «Stichmuster zurücksetzen» antippen.

### Zuletzt verwendete Stichmuster aufrufen

Die 15 zuletzt genähten Stichmuster werden automatisch gespeichert und können jederzeit aufgerufen werden.



> Um die zuletzt genähten Stichmuster anzuzeigen, «History» antippen.

> Stichmuster wählen.

### Stichmuster im eigenen Speicher speichern

In der Ablage «Eigener Speicher» können beliebige und auch individuell veränderte Stichmuster abgespeichert werden.

> Stichmuster, Alphabet oder Knopfloch wählen.

> Stichmuster verändern.



> «Eigener Speicher» antippen.



> «Stichmuster speichern» antippen.

> Ordner wählen, in dem das Muster gespeichert werden soll.



> «Bestätigen» antippen.

### Stichmuster aus dem eigenen Speicher überschreiben

Voraussetzung:

- Stichmuster im eigenen Speicher gespeichert.

> Stichmuster, Alphabet oder Knopfloch wählen.

> Stichmuster verändern.



> «Eigener Speicher» antippen.



> «Stichmuster speichern» antippen.

> Ordner wählen, in dem das zu überschreibende Stichmuster gespeichert wurde.

> Stichmuster wählen, das überschrieben werden soll.



> «Bestätigen» antippen.

## Stichmuster aus dem eigenen Speicher laden

Voraussetzung:

- Stichmuster im eigenen Speicher gespeichert.



> «Eigener Speicher» antippen.



> «Stichmuster laden» antippen.

> Ordner wählen, in dem sich das Stichmuster befindet.

> Stichmuster wählen.

## Stichmuster aus dem eigenen Speicher löschen

Voraussetzung:

- Stichmuster im eigenen Speicher gespeichert.



> «Eigener Speicher» antippen.



> «Löschen» antippen.

> Ordner wählen, in dem sich das Stichmuster befindet.

> Stichmuster wählen.



> Um das Stichmuster zu löschen, «Bestätigen» antippen.

## Stichmuster auf BERNINA USB-Stick speichern

Auf dem BERNINA USB-Stick können beliebige und auch individuell veränderte Stichmuster abgespeichert werden.

> Stichmuster oder Alphabet wählen.

> Stichmuster bearbeiten.



> «Eigener Speicher» antippen.



> «Stichmuster speichern» antippen.

> BERNINA USB-Stick in den USB-Anschluss der Maschine einstecken.



> «USB-Stick» antippen.



> «Bestätigen» antippen.

## Stichmuster vom BERNINA USB-Stick laden



> «Eigener Speicher» antippen.



> «Stichmuster laden» antippen.

> «Fenster vergrößern/verkleinern» (1) antippen.

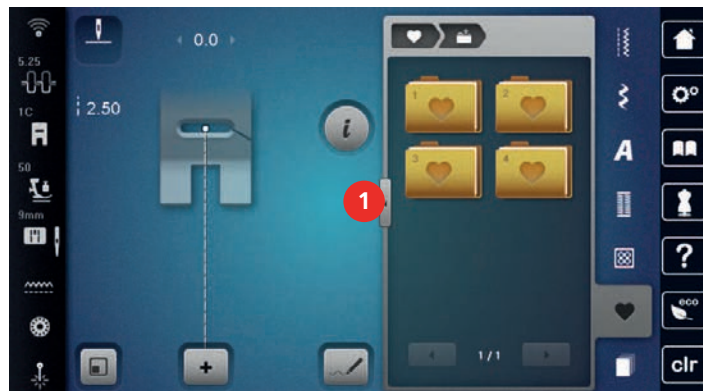



- > BERNINA USB-Stick in den USB-Anschluss der Maschine einstecken.
- > «USB-Stick» antippen.
- > Gewünschtes Stichmuster wählen.

### Stichmuster vom BERNINA USB-Stick löschen



- > «Eigener Speicher» antippen.



- > «Löschen» antippen.
- > BERNINA USB-Stick in den USB-Anschluss der Maschine einstecken.
- > Stichmuster wählen, das gelöscht werden soll.



- > «Bestätigen» antippen.

## 5.8 Stich-Designer

### Übersicht Stich-Designer



- |                                |                                |
|--------------------------------|--------------------------------|
| 1 «Eingaben rückgängig machen» | 7 «Musterbreite begrenzen»     |
| 2 «Eingaben wiederherstellen»  | 8 «Ansicht verschieben»        |
| 3 Punktposition                | 9 «Punkte verschieben»         |
| 4 «Ansicht verkleinern»        | 10 «Stich einfügen/bearbeiten» |
| 5 «Ansicht vergrößern»         | 11 «Durch die Punkte scrollen» |
| 6 Stichmusteransicht           |                                |

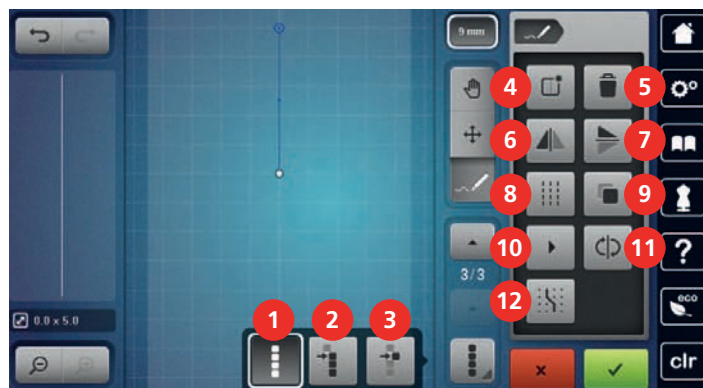

- |   |                                |
|---|--------------------------------|
| 1 «Alle Punkte auswählen»               | 7 «Spiegeln oben/unten»        |
| 2 «Auswählen ab einem bestimmten Punkt» | 8 «Dreifachstich»              |
| 3 «Einzelner Punkt ist angewählt»       | 9 «Duplizieren»                |
| 4 «Neues Stichmuster erstellen»         | 10 «Virtuelles Ausnähen»       |
| 5 «Löschen»                             | 11 «Stichreihenfolge umkehren» |
| 6 «Spiegeln links/rechts»               | 12 «Am Gitter einrasten»       |



## Eigenes Stichmuster erstellen



Mit dem Stich-Designer erstellte Stichmuster können im «Eigenen Speicher» gespeichert werden.

Der Stich-Designer ermöglicht das Kreieren von eigenen und das Bearbeiten von bestehenden Stichmustern. Auf dem Display können durch freies Bewegen eigene Stichmuster erstellt werden.

Im linken Bereich des Displays wird zusätzlich die Position des jeweils aktiven Punkts angezeigt: Horizontal wird der Abstand des Punkts von der Mittellinie in Millimetern angezeigt. Vertikal wird der Abstand des Punkts zum vorherigen Punkt in Millimetern angezeigt.



> «Stich-Designer» antippen.



> «Neues Stichmuster erstellen» antippen.

> Punkt auf dem Display einfügen.

> Gewünschte weitere Punkte auf dem Display einfügen.



> «Bestätigen» antippen.

### Ansicht bearbeiten



> Stichmuster, Alphabet oder Knopfloch wählen.

> «Stich-Designer» antippen.



> Um die Stichmusteransicht zu verkleinern, «Ansicht verkleinern» antippen.



> Um die verkleinerte Stichmusteransicht zu vergrößern, «Ansicht vergrößern» antippen.



> «Ansicht verschieben» antippen.

> Ansicht des Stichmusters verschieben.

### Punkte einfügen



> Stichmuster, Alphabet oder Knopfloch wählen.

> «Stich-Designer» antippen.



> Um Rasterpunkte einzublenden, «Am Gitter einrasten» antippen.

– Jeder eingefügte Punkt wird automatisch auf den nächstgelegenen Rasterpunkt gesetzt.



> Um den Punkt auszuwählen, nach dem ein neuer eingefügt werden soll, «Scrollen hoch» antippen.



> Um den Punkt auszuwählen, nach dem ein neuer eingefügt werden soll, «Scrollen runter» antippen.

> Weitere Punkte einfügen.



> Um den letzten Arbeitsschritt rückgängig zu machen, «Eingaben rückgängig machen» antippen.



> Um den letzten Arbeitsschritt wiederherzustellen, «Eingaben wiederherstellen» antippen.

### Punkte verschieben



> Stichmuster, Alphabet oder Knopfloch wählen.



> «Stich-Designer» antippen.









> «Einzelner Punkt ist angewählt» antippen.









> «Auswählen ab einem bestimmten Punkt» antippen.

-  > Um den vorherigen Punkt zur Auswahl hinzuzufügen, «Scrollen hoch» antippen.
-  > Um den nachfolgenden Punkt zur Auswahl hinzuzufügen, «Scrollen runter» antippen.
- > Um die gewählten Punkte horizontal zu verschieben, «Multifunktionsknopf oben» drehen.
- > Um die gewählten Punkte vertikal zu verschieben, «Multifunktionsknopf unten» drehen.





### Punkte duplizieren

- > Stichmuster, Alphabet oder Knopfloch wählen.
-  > «Stich-Designer» antippen.
-  > «Einzelner Punkt ist angewählt» antippen.
-  > «Auswählen ab einem bestimmten Punkt» antippen.
-  > Um den vorherigen Punkt zur Auswahl hinzuzufügen, «Scrollen hoch» antippen.
-  > Um den nachfolgenden Punkt zur Auswahl hinzuzufügen, «Scrollen runter» antippen.
-  > «Duplizieren» antippen.

### Punkte löschen





- > Stichmuster, Alphabet oder Knopfloch wählen.
-  > «Stich-Designer» antippen.
-  > «Einzelner Punkt ist angewählt» antippen.
-  > «Auswählen ab einem bestimmten Punkt» antippen.
-  > Um den vorherigen Punkt zur Auswahl hinzuzufügen, «Scrollen hoch» antippen.
-  > Um den nachfolgenden Punkt zur Auswahl hinzuzufügen, «Scrollen runter» antippen.
-  > Um alle ausgewählten Punkte des Stichmusters zu löschen, «Löschen» antippen.

### Dreifachstich einstellen





- > Stichmuster, Alphabet oder Knopfloch wählen.
-  > «Stich-Designer» antippen.
-  > «Auswählen ab einem bestimmten Punkt» antippen.
-  > Um den vorherigen Punkt auszuwählen, «Scrollen hoch» antippen.
-  > Um den nachfolgenden Punkt auszuwählen, «Scrollen runter» antippen.
-  > Um für die markierten Punkte den Dreifachstich einzustellen, «Dreifachstich» antippen.





### Stichmuster spiegeln

- > Stichmuster, Alphabet oder Knopfloch wählen.
  - > «Stich-Designer» antippen.
- 
- > «Einzelner Punkt ist angewählt» antippen.
- 
- > «Alle Punkte auswählen» antippen.
- 
- > Um alle Punkte in Querrichtung zu spiegeln, «Spiegeln links/rechts» antippen.
- 
- > Um alle Punkte in Längsrichtung zu spiegeln, «Spiegeln oben/unten» antippen.
- 

### Stichreihenfolge umkehren



- > Stichmuster, Alphabet oder Knopfloch wählen.
  - > «Stich-Designer» antippen.
- 
- > «Einzelner Punkt ist angewählt» antippen.
- 
- > «Alle Punkte auswählen» antippen.
- 
- > «Stichreihenfolge umkehren» antippen.
- 

### Stichmuster neu zeichnen

- > Stichmuster, Alphabet oder Knopfloch wählen.
  - > «Stich-Designer» antippen.
- 
- > «Virtuelles Ausnähen» antippen.
- 

### Stichmusterbreite einstellen

Die Breite des Stichmusters ist auf 9 mm begrenzt. Um breitere Muster zu nähen, zum Beispiel Quertransportmuster, ist es notwendig, die Begrenzung zu deaktivieren.

- > Stichmuster, Alphabet oder Knopfloch wählen.
  - > «Stich-Designer» antippen.
- 
-  > Um die Begrenzung zu deaktivieren, «Musterbreite begrenzen» antippen.
- > Um die Begrenzung zu aktivieren, «Musterbreite begrenzen» erneut antippen.

## 5.9 Vernähen

### Naht mit der Taste «Vernähen» sichern

Die Taste «Vernähen» kann mit unterschiedlichen Vernähstichen programmiert werden.

- > Taste «Vernähen» vor Nähbeginn drücken.
    - Das Stichmuster/Stichmusterkombination wird bei Nähbeginn mit der Anzahl eingestellter Stiche vernäht.
- 

- > Taste «Vernähen» während des Nähens drücken.
  - Die Maschine stoppt sofort und vernäht mit der Anzahl der programmierten Stiche.

### Mit der Taste «Musterende» vernähen

Die Taste «Musterende» kann mit unterschiedlichen Funktionen programmiert werden.



- > Taste «Musterende» vor dem Nähen oder während des Nähens drücken.
  - Ein Stoppsymbol zeigt während des Nähens an, dass die Funktion aktiviert ist und das Stichmuster oder das aktive Muster der Stichmusterkombination wird am Ende mit der Anzahl programmierter Stiche automatisch vernäht.

## 5.10 Stofflagen ausgleichen

Wenn der Nähfuss an einer dicken Nahtstelle schräg steht, kann der Transporteur nicht in den Stoff greifen und das Nähprojekt nicht sauber ausgenäht werden.

- > 1 – 3 Plättchen des Höhenausgleichs von hinten unter den Nähfuss bis dicht an die Nadel schieben, um die Stofflage auszugleichen.

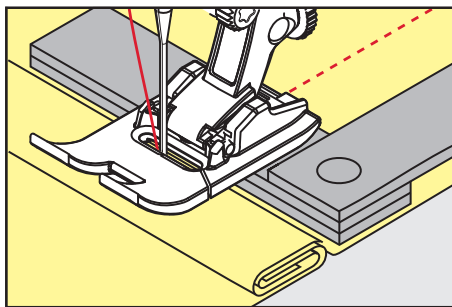

- Nähfuss liegt waagrecht auf dem Nähprojekt.
- > 1 – 3 Plättchen des Höhenausgleichs von vorne unter den Nähfuss bis dicht an die Nadel schieben, um die Stofflage auszugleichen.

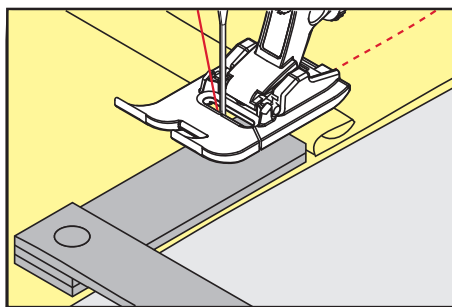

- Nähfuss liegt waagrecht auf dem Nähprojekt.
- > Nähen, bis der ganze Nähfuss die dicke Nahtstelle passiert hat.
- > Plättchen des Höhenausgleichs entfernen.

## 5.11 Ecken nähen

Beim Nähen von Ecken wird der Stoff weniger transportiert, da nur ein Teil des Nähprojekts auf dem Transporteur liegt. Mithilfe des Höhenausgleichs kann der Stoff dennoch gleichmässig transportiert werden.

- > Wenn die Stoffkante erreicht ist, den Nähvorgang stoppen mit Nadelposition unten.
- > Nähfuss hochstellen.
- > Stoff drehen und in gewünschte Position bringen.
- > 1 – 3 Plättchen des Höhenausgleichs auf der rechten Seite des Nähfusses bis dicht an das Nähprojekt schieben.







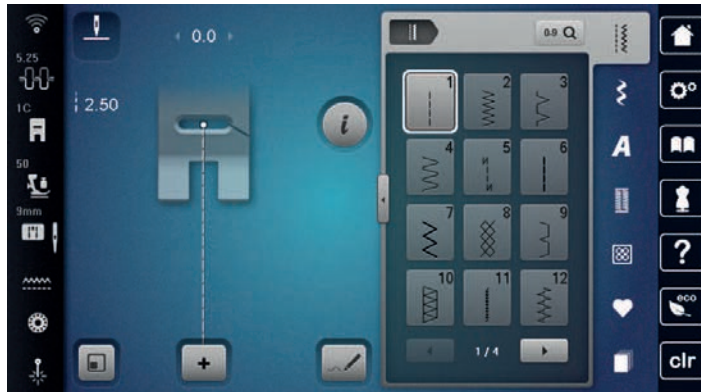









## 6 Nutzstiche

### 6.1 Übersicht Nutzstiche



| Stichmuster | Stichnummer | Name                | Beschreibung  |
|-------------|-------------|---------------------|---|
| ---         | 1           | Geradstich          | Zum Zusammennähen, Absteppen und Heften.  |
| W           | 2           | Zickzack            | Zum Versäubern von Kanten, Nähen von elastischen Nähten, Annähen von Spitzeneinsätzen und Gummibändern. |
| V           | 3           | Vari-Overlock       | Zum Versäubern von Kanten, Zusammennähen und gleichzeitigem Versäubern elastischer Stoffe.              |
| W           | 4           | Bogennaht           | Zum Stopfen und Verstärken von Stoffkanten oder Annähen von Spitzen und Gummibändern.                   |
| N           | 5           | Vernähprogramm      | Zum automatischen Vernähen am Nahtanfang mit Vorwärts- und Rückwärtsstichen.                            |
| ---         | 6           | Dreifach-Geradstich | Für verstärkte Nähte auf schweren Stoffen und Ziereffekte.  |
| W           | 7           | Dreifach-Zickzack   | Für strapazierfähige Nähte auf festen Stoffen, Sichtsäume und Ziernähte.                                |
| X           | 8           | Wabenstich          | Für elastische Stoffe und Säume, auch mit Gummifäden.   |
| W           | 9           | Blindstich          | Für Blindsäume auf den meisten Stoffarten und für Muschelsäume auf weichem Jersey und feinen Stoffen.   |
| W           | 10          | Doppel-Overlock     | Zum Zusammennähen und gleichzeitigen Versäubern elastischer Stoffe.                                     |
| W           | 11          | Superstretchstich   | Für hochelastische offene Nähte.  |

| Stichmuster   | Stichnummer | Name                      | Beschreibung   |
|---|-------------|---------------------------|--|
|    | 12          | Kräuselstich              | Zum Kräuseln mit Gummifaden und für flache Verbindungsnahte auf mittelschweren Stoffen.                                      |
|    | 13          | Stretch-Overlock          | Zum Zusammennähen und gleichzeitigen Versäubern elastischer Stoffe und für flache Verbindungsnahte.                          |
|    | 14          | Tricotstich               | Für Sichtsäume und Sichtnahte in Wäsche und Pullis und zum Flickern von Tricot.  |
|    | 15          | Universalstich            | Für flache Verbindungsnahte, Sichtsäume und Ziernahte in festen Stoffen wie Filz und Leder und zum Annähen von Gummibändern. |
|    | 16          | Genähter Zickzack         | Zum Versäubern und Verstärken von Stoffkanten, zum Aufnähen von Gummibändern und für Ziernahte.                              |
|   | 17          | Lycrastich                | Für flache Verbindungsnahte, Sichtsäume in Lycrastoff und zum Nachnähen von Nähten in Miederwaren.                           |
|  | 18          | Stretchstich              | Für dehbare Nahte und Säume in Web- und Strickstoffen.   |
|  | 19          | Verstärkter Overlock      | Für Overlocknahte oder flache Verbindungsnahte auf mittelschwerer Maschenware und Frottee.                                   |
|  | 20          | Strick-Overlock           | Für dehbare Nahte und Säume in Web- und Strickstoffen, zum Nähen und Versäubern.   |
|  | 21          | Heftstich                 | Zum Heften von Nähten und Säumen und für Quiltprojekte.  |
|  | 22          | Einfaches Stopfprogramm   | Zum automatischen Stopfen in feinen bis festen Stoffen.  |
|  | 23          | Verstärktes Stopfprogramm | Zum automatischen Stopfen in festen Materialien.   |
|  | 24          | Riegelprogramm            | Zum Verstärken von Tascheneingriffen, Knopflochriegeln und Annähen von Gürtelschlaufen.                                      |
|  | 25          | Riegelprogramm            | Zum Verstärken von Tascheneingriffen, Annähen von Gürtelschlaufen und Sichern von Nahtenden.                                 |

| Stichmuster   | Stichnummer | Name                                | Beschreibung  |
|---|-------------|-------------------------------------|---|
|    | 26          | Grosser Fliegenstich                | Zum Verstärken von Tascheneingriffen, Reissverschlüssen und Schlitzen in mittelschweren bis dicken Stoffen. |
|    | 27          | Kleiner Fliegenstich                | Zum Verstärken von Tascheneingriffen, Reissverschlüssen und Schlitzen in feinen bis mittelschweren Stoffen. |
|    | 29          | Schmaler Blindstich                 | Für Blindsäume und Muschelsäume in leichten, feinen und weichen Stoffen.                                    |
|    | 31          | Dreifacher Geradstich mit Langstich | Für strapazierfähige Nähte auf festen Stoffen z. B. Sicht- und Ziehnähte.                                   |
|    | 32          | Einfacher Geradstich                | Für 1 Geradstich als Verbindungsstich in einer Kombination.   |
|    | 33          | Drei einfache Geradstiche           | Für 3 einzelne Geradstiche als Verbindungsstiche in einer Kombination.                                      |
|   | 34          | Stopfstich                          | Zum Stopfen zusammen mit der Funktion "Rückwärtsnähen".   |
|  | 35          | Offener Overlockstich               | Zum Zusammennähen und gleichzeitigem Versäubern elastischer Stoffe mit verstärkter Kante.                   |
|  | 36          | Overlock                            | Für mittelschwere Strickwaren.  |
|  | 37          | Verstärkter Overlockstich           | Zum gleichzeitigen Zusammennähen, Versäubern und Verstärken elastischer Stoffe.                             |
|  | 38          | Kettenstich                         | Für dekorative und verstärkende Stiche auf den meisten gewobenen Stoffen.                                   |
|  | 39          | Coversticheffekt                    | Zum Nähen von dekorativen Nähten und Säumen in festen Strickwaren und gewobenen Stoffen.                    |
|  | 40          | Coversticheffekt                    | Zum Nähen von dekorativen Nähten und Säumen in festen Strickwaren und gewobenen Stoffen.                    |



## 6.2 Geradstich nähen

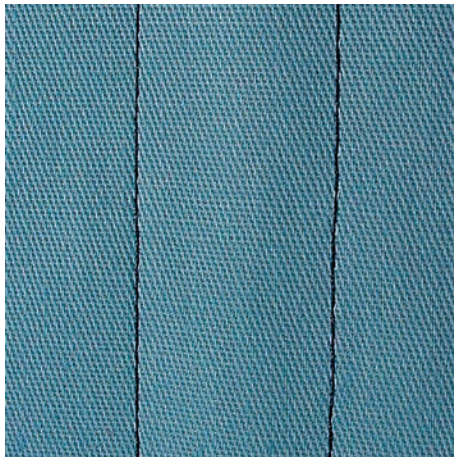

Stichlänge dem Nähprojekt anpassen z. B. für Jeansstoffe lange Stiche (ca. 3 – 4 mm), für feine Stoffe kurze Stiche (ca. 2 – 2,5 mm). Stichlänge der Fadenstärke anpassen z. B. beim Absteppen mit Cordonnet lange Stiche (ca. 3 – 5 mm).

Voraussetzung:

- Rücktransportfuss #1C/1D ist montiert.



- > «Nutzstiche» antippen.
- > Geradstich Nr. 1 wählen.

## 6.3 Mit dem automatischen Vernähprogramm vernähen

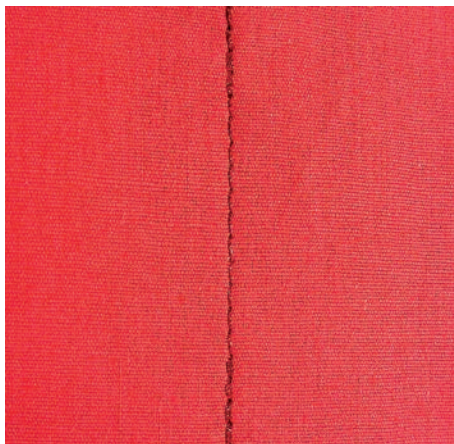

Durch eine definierte Stichzahl von 6 vorwärts genähten und 6 rückwärts genähten Stichen wird gleichmässig vernäht.

Voraussetzung:

- Rücktransportfuss #1C ist montiert.



- > «Nutzstiche» antippen.
- > Vernähprogramm Nr. 5 wählen.
- > Fussanlasser drücken.
  - Die Maschine vernäht automatisch.



- > Naht in gewünschter Länge nähen.
- > Taste «Rückwärtsnähen» drücken.
  - Die Maschine vernäht automatisch und stoppt am Ende des Vernähprogramms.

## 6.4 Reissverschluss einnähen

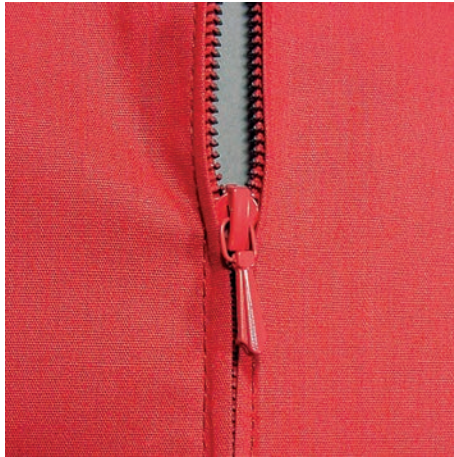

Da der Stofftransport am Nähanfang schwierig sein kann, empfiehlt es sich, die Fäden am Nähanfang gut festzuhalten oder das Nähprojekt für wenige Stiche leicht nach hinten zu ziehen oder zuerst 1 – 2 cm rückwärts zu nähen.



- > Rücktransportfuss #1C montieren.
- > «Nutzstiche» antippen.
- > Geradstich Nr. 1 wählen.
- > Naht bis zum Reissverschlussbeginn nähen.
- > Vernähstiche nähen.
- > Reissverschlussstrecke mit langen Stichen schliessen.
- > Nahtzugaben versäubern.
- > Naht auseinanderbügeln.
- > Reissverschlussstrecke öffnen.
- > Reissverschluss einheften und Reissverschluss so unter den Stoff heften, dass die Stoffkanten über der Mitte des Reissverschlusses aneinanderstossen.
- > Reissverschluss einige Zentimeter öffnen.
- > Reissverschlussfuss #4D montieren.
- > Nadelposition nach rechts verschieben.
- > Um den Nähfuss anzuheben und das Nähprojekt zu positionieren, Kniehebel verwenden.
- > Links oben mit Nähen beginnen.
- > Nähfuss so führen, dass die Nadel der Reissverschluss-Zahnreihe entlang einsticht.
- > Vor dem Reissverschlusschlitten mit Nadelposition unten anhalten.
- > Nähfuss hochstellen.
- > Reissverschluss wieder schliessen.
- > Weiternähen und vor dem Schlitzende mit Nadelposition unten anhalten.
- > Nähfuss hochstellen und Nähprojekt drehen.
- > Bis auf die andere Seite des Reissverschlusses nähen, anhalten mit Nadelposition unten.
- > Nähfuss hochstellen und Nähprojekt drehen.
- > Zweite Seite von unten nach oben nähen.

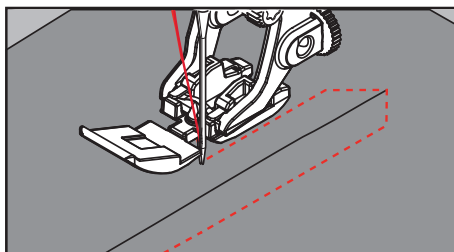

## 6.5 Reissverschluss beidseitig einnähen

Für Stoffe mit Flor, wie z. B. Samt, ist zu empfehlen den Reissverschluss beidseitig von unten nach oben einzunähen.



Wenn der Stoff dicht gewoben oder hart ist, wird empfohlen eine Nadel mit der Stärke 90 – 100 zu verwenden, dies ergibt ein gleichmässigeres Stichbild.



- > Rücktransportfuss #1C montieren.
- > «Nutzstiche» antippen.
- > Geradstich Nr. 1 wählen.
- > Naht bis zum Reissverschlussbeginn nähen.
- > Vernähstiche nähen.
- > Reissverschlussstrecke mit langen Stichen schliessen.
- > Nahtzugaben versäubern.
- > Naht auseinanderbügeln.
- > Reissverschlussstrecke öffnen.
- > Reissverschluss einheften, Reissverschluss so unter den Stoff heften, dass die Stoffkanten über der Mitte des Reissverschlusses aneinanderstossen.
- > Reissverschlussfuss #4D montieren.
- > Nadelposition nach rechts verschieben.
- > Um den Nähfuss anzuheben und das Nähprojekt zu positionieren, Kniehebel verwenden.
- > In der Nahtmitte am Reissverschlussende mit dem Nähen beginnen.
- > Schräg zur Reissverschluss-Zahnreihe nähen.
- > Erste Seite (1) von unten nach oben nähen.
- > Vor dem Reissverschlusschlitten mit Nadelposition unten anhalten.
- > Nähfuss hochstellen.
- > Reissverschluss bis hinter den Nähfuss öffnen.
- > Nähfuss senken und weitenähen.
- > Nadelposition nach links verschieben.
- > Zweite Seite (2) genau gleich von unten nach oben nähen.

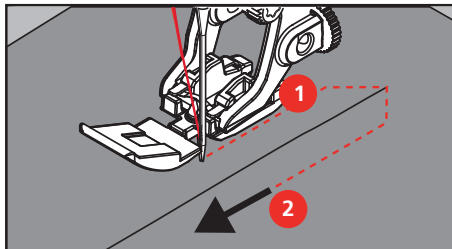

## 6.6 Dreifach-Geradstich nähen

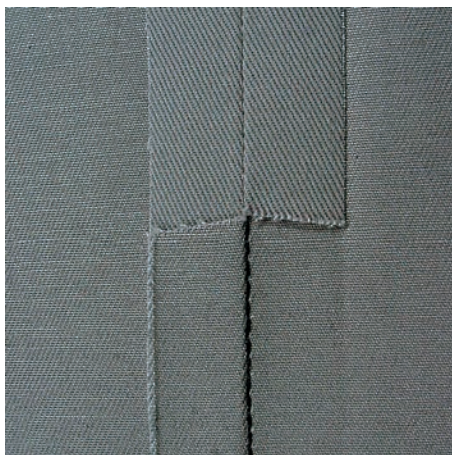

Der Dreifach-Geradstich ist besonders für strapazierfähige Nähte und für harte und dichte Stoffe wie Jeansstoff und Cordsamt geeignet. Bei harten oder sehr dicht gewobenen Stoffen empfiehlt es sich, den Jeansfuss #8 zu montieren. Dies erleichtert das Nähen von Jeansstoff oder Segeltuch. Für das dekorative Absteppen kann zusätzlich die Stichtlänge vergrößert werden.

- > Rücktransportfuss #1C/1D montieren.
- > «Nutzstiche» antippen.
- > Dreifach-Geradstich Nr. 6 wählen.



## 6.7 Dreifach-Zickzack nähen

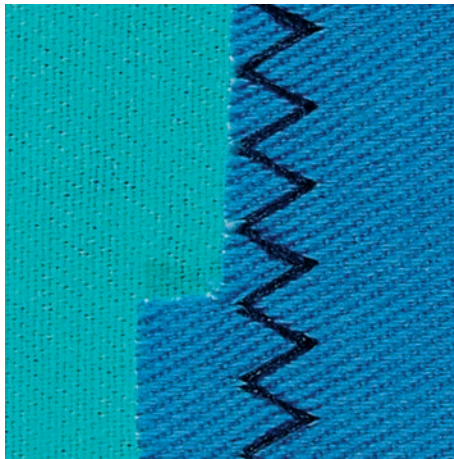

In festen Stoffen, besonders für Jeansstoff, Liegestuhlbezüge, Markisen. Säume an oft zu waschenden Gegenständen. Saumkanten zuerst versäubern.

- > Rücktransportfuss #1C/1D montieren.
- > «Nutzstiche» antippen.
- > Dreifach-Zickzack Nr. 7 wählen.



## 6.8 Manuell stopfen

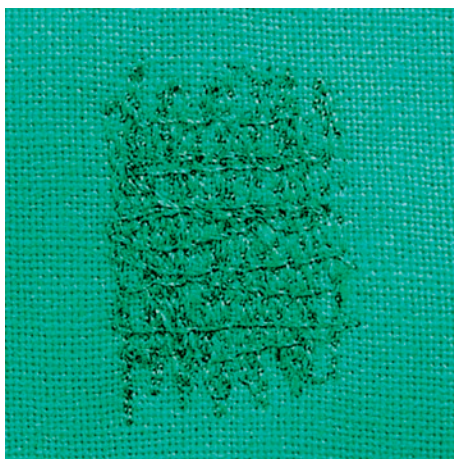

Zum Stopfen von Löchern oder dünnen Stellen in jedem Stoff.

Liegt der Faden obenauf, ergibt dies ein unschönes Stichbild, dann das Nähprojekt langsamer führen. Bilden sich Knötchen auf der Rückseite des Stoffes, Nähprojekt schneller führen. Bei Fadenreissen das Nähprojekt unbedingt regelmässiger führen.

- > Stopffuss #9 montieren.
- > «Nutzstiche» antippen.
- > Geradstich Nr. 1 wählen.
- > Transporteur versenken.
- > Anschietisch montieren.



- > Nähprojekt in den Stickring (Sonderzubehör) spannen.
  - Die Stopfstelle bleibt gleichmässig gespannt und kann sich nicht verziehen.
- > Von links nach rechts nähen und das Nähprojekt ohne festen Druck gleichmässig von Hand führen.
- > Um Löcher oder das Reißen des Fadens zu vermeiden, runde Richtungswechsel durchführen.
- > Um den Faden besser im Stoff zu verteilen, unregelmässig lange Ränder nähen.

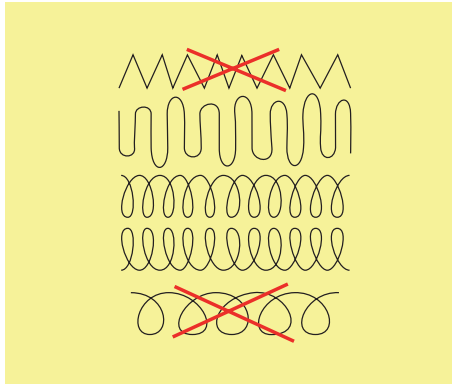

- > Erste Spannfäden nicht zu dicht nähen und über die beschädigte Stelle hinausnähen.
- > Unregelmässig lange Ränder nähen.

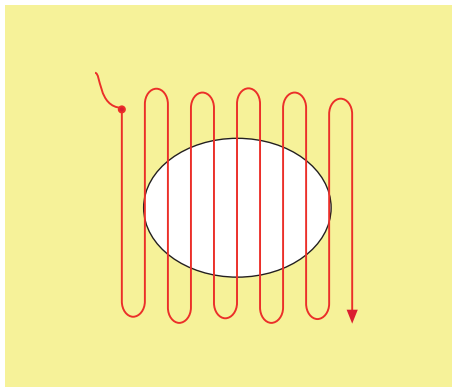

- > Nähprojekt um 90° drehen.
- > Erste Spannfäden nicht zu dicht nähen.

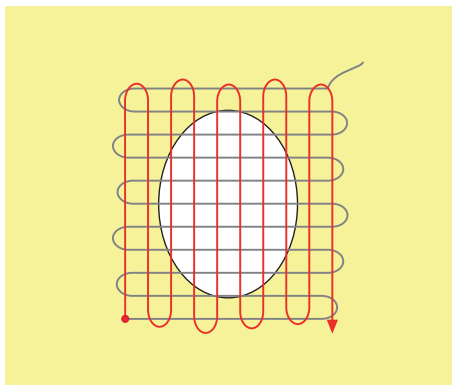

- > Nähprojekt um 180° drehen.

- > Erneut eine lockere Reihe nähen.

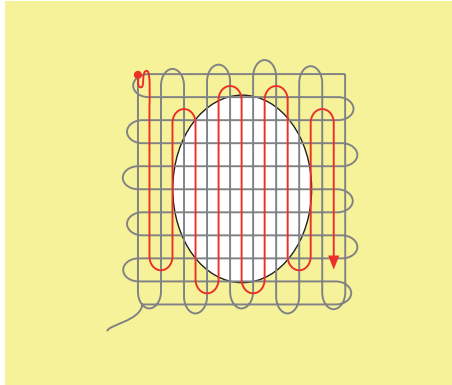

## 6.9 Automatisch stopfen



Einfaches Stopfprogramm Nr. 22 eignet sich vor allem für das schnelle Stopfen von dünnen Stellen oder Rissen. Es empfiehlt sich, die dünnen Stellen oder Risse mit einem feinen Stoff zu unterlegen oder einen feinen Aufklebestoff unterzukleben. Einfaches Stopfprogramm Nr. 22 ersetzt die Längsfäden in allen Stoffen. Sollte sich die Stofffläche schräg verziehen, kann mit der Balance ausgeglichen werden.

- > Rücktransportfuss #1C oder Knopflochschlittenfuss #3A montieren.
- > «Nutzstiche» antippen.
- > Einfaches Stopfprogramm Nr. 22 wählen.
- > Feine Stoffe in den Stickring (Sonderzubehör) spannen.
  - Die Stopfstelle bleibt gleichmäßig gespannt und kann sich nicht verziehen.
- > Nähbeginn ist links oben.
- > Erste Länge nähen.
- > Maschine anhalten.
- ⓪ > Taste «Rückwärtsnähen» drücken.
  - Die Länge ist programmiert.
- > Stopfprogramm fertig nähen.
  - Die Maschine hält automatisch an.

## 6.10 Verstärkt automatisch stopfen



Verstärktes Stopfprogramm Nr. 23 eignet sich vor allem für das schnelle Stopfen von dünnen Stellen oder Rissen. Verstärktes Stopfprogramm Nr. 23 ersetzt die Längsfäden in allen Stoffen.



Sollte das Stopfprogramm nicht die ganze schadhafte Stelle übernähen, dann empfiehlt es sich, den Stoff zu verschieben und das Stopfprogramm erneut zu nähen. Die Länge ist programmiert und kann beliebig oft wiederholt werden.



- > Knopflochschlittenfuss #3A montieren.
- > «Nutzstiche» antippen.
- > Verstärktes Stopfprogramm Nr. 23 wählen.
- > Feine Stoffe in den Stickring (Sonderzubehör) spannen.
  - Die Stopfstelle bleibt gleichmässig gespannt und kann sich nicht verziehen.
- > Nähbeginn ist links oben.
- > Erste Länge nähen.
- > Maschine anhalten.
- U > Taste «Rückwärtsnähen» drücken.
  - Die Stopflänge ist programmiert.
- > Stopfprogramm fertig nähen.
  - Die Maschine hält automatisch an.

## 6.11 Verstärkt stopfen

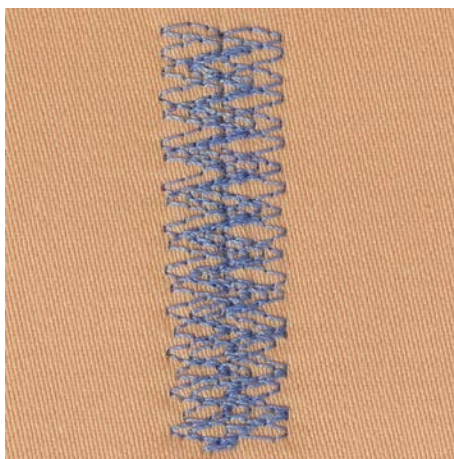

Stopfstich Nr. 34 eignet sich besonders für schadhafte Stellen auf schweren oder festen Stoffen, z. B. Jeans und Arbeitskleidung.

- > Rücktransportfuss #1C montieren.



- > «Nutzstiche» antippen.
- > Stopfstich Nr. 34 wählen.
- > Erste Länge nähen. Dabei links oben beginnen.



- > Wenn die gewünschte Länge erreicht ist, Taste «Rückwärtsnähen» drücken.
  - Die Maschine näht rückwärts.



- > Wenn die gewünschte Länge erreicht ist, erneut Taste «Rückwärtsnähen» drücken und zweite Länge nähen.
- > Vorgang wiederholen, bis die gewünschte Breite abgedeckt ist.

## 6.12 Stoffkanten versäubern



Zickzack Nr. 2 eignet sich für alle Stoffe. Er kann aber auch bei elastischen Nähten sowie auch für dekorative Arbeiten genutzt werden. Für feine Stoffe sollte Stopffaden verwendet werden. Für die Raupennaht empfiehlt es sich, einen dichten, kurzen Zickzack mit einer Stichlänge von 0,3 – 0,7 mm einzustellen. Die Raupennaht kann für Applikationen und für das Sticken genutzt werden.

Voraussetzung:

- Stoffkante liegt flach und rollt sich nicht ein.



- > Rücktransportfuss #1C montieren.
- > «Nutzstiche» antippen.
- > Zickzack Nr. 2 oder Raupennaht Nr. 1315 wählen.
- > Stichbreite nicht zu breit und Stichlänge nicht zu lang wählen.
- > Damit die Nadel auf der einen Seite in den Stoff und auf der anderen Seite ins Leere sticht, Stoffkante in der Mitte des Nähfusses führen.

## 6.13 Doppel-Overlock nähen





Eine Doppel-Overlocknaht eignet sich für lockere Maschenware und für Quernähte in Strickstoffen. Bei Maschenware sollte eine neue Jerseynadel verwendet werden, damit die feinen Maschen nicht beschädigt werden. Beim Nähen von elastischen Stoffen kann eine Stretchnadel verwendet werden.

- > Rücktransportfuss #1C oder Overlockfuss #2A montieren.
- > «Nutzstiche» antippen.
- > Doppel-Overlock Nr. 10 wählen.

## 6.14 Kanten schmal absteppen

- > Blindstichfuss #5 oder Schmalkantfuss #10/10C/10D montieren.
- > «Nutzstiche» antippen.
- > Geradstich Nr. 1 wählen.
- > Kante links an die Führung des Blindstichfusses legen.
- > Nadelposition links im gewünschten Abstand zur Kante wählen.

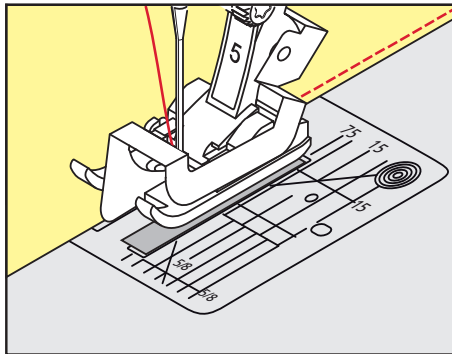

## 6.15 Kanten breit absteppen

- > Rücktransportfuss #1C montieren.
- > «Nutzstiche» antippen.
- > Geradstich Nr. 1 wählen.
- > Kante dem Nähfuss oder bei 1 – 2,5 cm den Markierungen entlang führen.
- > Nadelposition im gewünschten Abstand zur Kante wählen.

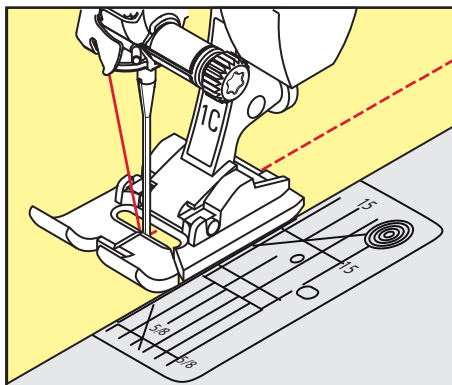

## 6.16 Kanten mit dem Kantenlineal absteppen

Zum Nähen von parallelen, breiten Abstepplinien empfiehlt es sich, das Kantenlineal an einer genähten Linie entlang zu führen.

- > Rücktransportfuss #1C montieren.
- > «Nutzstiche» antippen.
- > Geradstich Nr. 1 wählen.
- > Schraube hinten am Nähfuss lösen.
- > Kantenlineal durch das Loch im Nähfuss stecken.
- > Gewünschte Breite bestimmen.
- > Schraube festziehen.





## 6.20 Flache Verbindungsnaht nähen

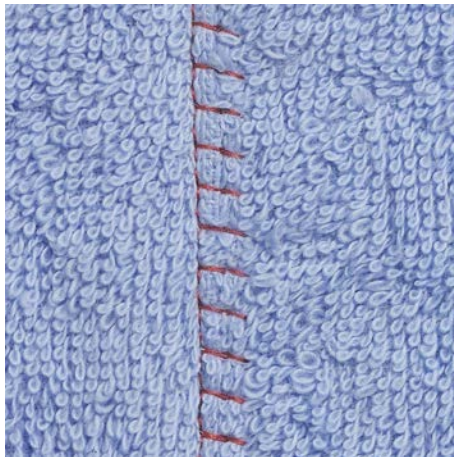

Die flache Verbindungsnaht eignet sich vor allem bei flauschigen oder dicken Stoffen wie Frottee, Filz oder Leder.

- > Rücktransportfuss #1C montieren.
- > «Nutzstiche» antippen.
- > Stretch-Overlock Nr. 13 wählen.
- > Stoffkanten aufeinander legen.
- > Der Stoffkante entlang nähen.
- > Um eine sehr flache, beständige Naht zu erhalten, sicherstellen, dass die Nadel rechts über die obere Stoffkante in den unteren Stoff sticht.

## 6.21 Heftstich nähen

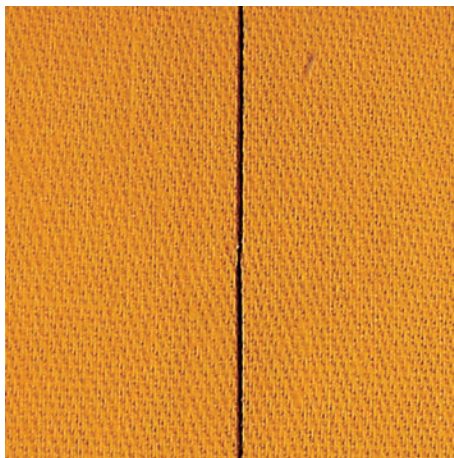

Beim Heften empfiehlt es sich, einen feinen Stopffaden zu verwenden. Dieser lässt sich besser entfernen. Beim Heftstich Nr. 21 wird nur jeder vierte Stich genäht. Die längste Stichvariante ist 24 mm, wenn eine Stichlänge von 6 mm gewählt ist. Die empfohlene Stichlänge beträgt 3,5 – 5 mm. Der Heftstich ist für Arbeiten geeignet, bei denen eine sehr grosse Stichlänge gewünscht wird.

- > Rücktransportfuss #1C/1D montieren.
- > «Nutzstiche» antippen.
- > Heftstich Nr. 21 wählen.
- > Stichlänge wählen.
- > Um ein Verschieben der Stofflagen zu verhindern, Stofflagen mit Stecknadeln quer zur Heftrichtung zusammenstecken.
- > Am Anfang und am Ende 3 – 4 Vernähstiche nähen.

## 7 Dekorstiche

### 7.1 Übersicht Dekorstiche

Je nach Art des Stoffs kommen einfachere oder aufwendigere Dekorstiche am besten zur Geltung.

- Dekorstiche, die mit einfachen Geradstichen programmiert sind, wirken besonders gut auf leichten Stoffen, z. B. Dekorstich Nr. 101.
- Dekorstiche, die mit dreifachen Geradstichen oder wenig Satinstichen programmiert sind, eignen sich besonders für mittelschwere Stoffe, z. B. Dekorstich Nr. 107.
- Dekorstiche, die mit Satinstichen programmiert sind, wirken besonders gut auf schweren Stoffen, z. B. Dekorstich Nr. 401.

Um ein perfektes Stichbild zu erhalten, ist es von Vorteil, für Ober- und Unterfaden die gleiche Fadenfarbe und eine Einlage zu benutzen. Bei florigen oder langfaserigen Stoffen empfiehlt es sich, zusätzlich auf die Oberseite eine auswaschbare Einlage zu legen, die nach dem Nähen leicht entfernt werden kann.



| Dekorstich | Kategorie      | Name                                   |
|------------|----------------|--|
|            | Kategorie 100  | Naturstiche                            |
|            | Kategorie 200  | Naturstiche mit Quertransport          |
|            | Kategorie 300  | Kreuzstiche                            |
|            | Kategorie 400  | Satinstiche                            |
|            | Kategorie 500  | Satinstiche mit Quertransport          |
|            | Kategorie 600  | Geometrische Stiche                    |
|            | Kategorie 700  | Weissstickereistiche                   |
|            | Kategorie 800  | Weissstickereistiche mit Quertransport |
|            | Kategorie 900  | Jugendstiche                           |
|            | Kategorie 1000 | Jugendstiche mit Quertransport         |

| Dekorstich  | Kategorie      | Name                             |
|---|----------------|----------------------------------|
|  | Kategorie 1200 | Filigranstiche mit Quertransport |
|  | Kategorie 1400 | Tapering                         |
|  | Kategorie 1500 | Skyline-Stiche (Spezialstiche)   |
|  | Kategorie 1600 | Quiltstiche Quertransport        |
|  | Kategorie 1700 | International                    |
|  | Kategorie 2000 | Jahreszeiten                     |
|  | Kategorie 2200 | Sport und Hobby                  |

## 7.2 Unterfaden nähen

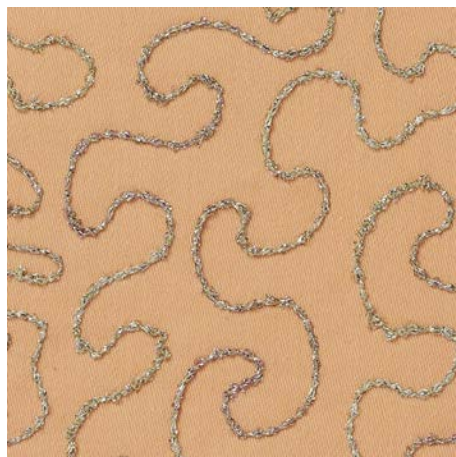

Die Spule kann mit verschiedenem Fadenmaterial gefüllt werden. Frei geführtes Sticken mit Struktur. Diese Methode ist ähnlich wie das frei geführte Nähen, wird aber auf der **linken** Stoffseite ausgeführt.

Die zu nähende Fläche sollte mit einem Stickvlies verstärkt werden. Das Muster kann auf der linken Stoffseite eingezeichnet werden. Das Muster kann auch auf der Stoffvorderseite eingezeichnet werden. Die Linien können dann mit einem frei geführten Geradstich mit Polyester-, Baumwoll- oder Rayonfaden nachgenäht werden. Die Stichreihen sind auf der linken Stoffseite sichtbar und dienen als Hilfslinien beim Unterfadennähen.

Unterfadennäherei kann mit der BSR-Funktion ausgeführt werden. Es empfiehlt sich, die Arbeit bei gleich bleibender Geschwindigkeit gleichmässig unter der Nadel durchzuführen, den Linien des Musters folgend. Das Stickvlies muss nach dem Nähen entfernt werden.

Zuerst sollte eine Nähprobe angefertigt und geprüft werden, wie das Ergebnis auf der linken Seite aussieht.

Es sind nicht alle Dekorstiche für diese Technik geeignet. Gute Resultate ergeben vor allem einfache Dekorstiche. Kompakte Sticharten und Knopflochraupennähte vermeiden.

**ACHTUNG****Ungeeignete Spulenkapsel verwendet**

Beschädigung der Spulenkapsel.

- > Bobbinwork-Spulenkapsel (Sonderzubehör) verwenden.



- > Offener Stickfuss #20C/20D montieren.
- > «Dekorstiche» antippen.
- > Geeigneten Dekorstich wählen.
- > Um die Stichlänge und Stichbreite einzustellen, damit auch beim Nähen mit dickem Faden ein schönes Stichbild erzielt werden kann, «Multifunktionsknopf oben» und «Multifunktionsknopf unten» drehen.



- > «i-Dialog» antippen.



- > «Langstich» antippen.
  - Jeder zweite Stich wird genäht.



- > Um die Oberfadenspannung anzupassen, «Oberfadenspannung» antippen.

**7.3 Stichdichte verändern**

Bei gewissen Dekorstichen (z. B. Nr. 401) kann die Stichdichte verändert werden. Wird die Stichdichte erhöht, verkleinert sich dadurch der Stichabstand. Wird die Stichdichte reduziert, vergrößert sich der Stichabstand. Die eingestellte Stichmusterlänge wird dadurch nicht verändert.

- > Dekorstich wählen.
- > «i-Dialog» antippen.



- > «Musterlänge/Stichabstand verändern» antippen.
- > Stichdichte (1) einstellen.



## 7.4 Tapering

### Übersicht Tapering



- |   |                                 |    |                                      |
|---|---------------------------------|----|--------------------------------------|
| 1 | «Länge Sektion 2 programmieren» | 6  | «Manuelles Tapering»                 |
| 2 | «Musterwiederholung»            | 7  | «Taperingart auswählen»              |
| 3 | «Längen einstellen»             | 8  | «Stichgenaues Rückwärtsnähen»        |
| 4 | «Spiegeln links/rechts»         | 9  | «Stichmustereinstellungen speichern» |
| 5 | «Balance»                       | 10 | «Stichmuster zurücksetzen»           |

### Stichmusterspitzen ändern

Tapering ist eine Technik, bei der die Stichmuster am Anfang und am Ende spitz zulaufen. Es stehen 4 voreingestellte Stichmusterspitzen zur Verfügung. Darüber hinaus können die Spitzen des Stichmusters auch individuell bestimmt werden.



- > «Dekorstiche» antippen.
- > Stichmuster der Kategorie 1400 wählen.



- > «i-Dialog» antippen.



- > «Taperingart auswählen» antippen.
- > Gewünschte Stichmusterspitze im rechten Bereich des Displays wählen.



- > Um die Spitzen des Stichmusters individuell anzupassen, «Stichmusterspitzen einstellen» antippen.
- > Um die Spitzen des Stichmusters zu verändern, im rechten oberen Bereich des Displays «Minus» oder «Plus» antippen.







- > Um die Länge der Spitzen des Stichmusters zu verändern, im rechten unteren Bereich des Displays «Minus» oder «Plus» antippen.



### Tapering nähen



Änderungen am gewählten Stichmuster werden automatisch gespeichert. Im manuellen Modus werden die Änderungen nach der erneuten Anwahl des Stichmusters verworfen.

-  > «Dekorstiche» antippen.
- > Stichmuster der Kategorie 1400 wählen.
-  > «i-Dialog» antippen.
-  > Damit Änderungen am Stichmuster nicht gespeichert werden, «Manuelles Tapering» antippen.
-  > Damit Änderungen am Stichmuster automatisch gespeichert werden, «Länge Sektion 2 programmieren» antippen.
-  > Um mit dem Nähen zu beginnen, Taste «Start/Stop» drücken oder Fussanlasser betätigen.



-  > Wenn im mittleren Bereich des Taperings die gewünschte Länge erreicht ist, Taste «Rückwärtsnähen» drücken.
  - Die Maschine näht das ganze Stichmuster und stoppt automatisch.

### Tapering automatisch nähen

-  > «Dekorstiche» antippen.
- > Stichmuster der Kategorie 1400 wählen.
-  > «i-Dialog» antippen.
-  > «Längen einstellen» antippen.
- > Um die Länge einzustellen, «Multifunktionsknopf oben» oder «Multifunktionsknopf unten» drehen.

- > Um mit dem Nähen zu beginnen, Taste «Start/Stop» drücken oder den Fussanlasser betätigen.
  - Die Maschine näht das ganze Stichmuster und stoppt automatisch.

## 7.5 Kreuzstich nähen

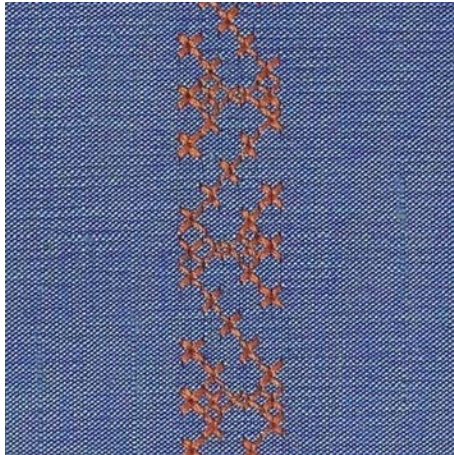

Die Kreuzstichstickerei ist eine traditionelle Technik und eine Erweiterung zu den übrigen Dekorstichen. Werden die Kreuzstiche auf Stoffe mit Leinenstruktur genäht, wirken sie wie handgestickt. Wenn Kreuzstiche mit Stickgarn genäht werden, wirkt das Stichmuster voller. Kreuzstiche werden vor allem bei Heimdekorationen, als Bordüren bei Kleidungsstücken und als Verzierungen allgemein genutzt. Da sich jede folgende Stichreihe an der ersten Reihe orientiert, ist es zu empfehlen, dass die erste Reihe in einer geraden Linie genäht wird.

- > Rücktransportfuss #1C/1D oder Offener Stickfuss #20C/20D montieren.
- > Kreuzstich der Kategorie 300 wählen und bei Bedarf kombinieren.
- > Um eine gerade Linie zu nähen, mithilfe des Kantenlineals oder des Kantenanschlages die erste Stichreihe nähen.
- > Die zweite Reihe füsschenbreit oder mit Hilfe des Kantenlineals neben die erste Reihe nähen.





## 7.6 Biesen

### Biesen



Biesen sind schmal gesteppte Fältchen, die vor dem genauen Zuschneiden des Kleidungsstückes oder des Nähprojektes genäht werden. Sie sind für Verzierungen oder in Kombination mit anderen Weissstickereien geeignet. Durch den Einsatz von Biesenfüssen kann diese Technik stark vereinfacht werden. Die Technik reduziert die Grösse der Stofffläche. Es sollte stets genügend Stoff eingeplant werden.

## Übersicht Biesenfüsse

| Biesenfuss  | Nummer                | Beschreibung   |
|---|-----------------------|--|
|    | # 30 (Sonderzubehör)  | 3 Rillen<br>Für schwere Stoffe.<br>Mit 4 mm Zwillingnadel                                  |
|    | # 31 (Sonderzubehör)  | 5 Rillen<br>Für schwere bis mittelschwere Stoffe.<br>Mit 3 mm Zwillingnadel                |
|   | # 32 (Sonderzubehör)  | 7 Rillen<br>Für leichte bis mittelschwere Stoffe.<br>Mit 2 mm Zwillingnadel                |
|  | # 33 (Sonderzubehör)  | 9 Rillen<br>Für sehr leichte Stoffe (ohne Beilaufgarn).<br>Mit 1 oder 1,6 mm Zwillingnadel |
|  | # 46C (Sonderzubehör) | 5 Rillen<br>Mit 1.6 – 2.5 mm Zwillingnadel<br>Für sehr leichte bis mittelschwere Stoffe.   |

### Beilaufgarn einziehen

Die Biesen wirken markanter und reliefartiger, wenn mit einem Beilaufgarn genäht wird. Das Beilaufgarn muss gut in die Rille des jeweiligen Nähfusses passen. Das Beilaufgarn muss farbecht sein und darf nicht einlaufen.

- > Maschine ausschalten.
- > Nadel entfernen.
- > Nähfuss entfernen.
- > Stichplatte entfernen.
- > Greiferdeckel öffnen.
- > Beilaufgarn durch Greiferöffnung und von unten durch das Loch der Stichplatte einziehen.
- > Stichplatte wieder einsetzen.
- > Greiferdeckel schliessen.

- > Darauf achten, dass das Beilaufgarn durch die kleine Fadenfreistellung des Greiferdeckels läuft.

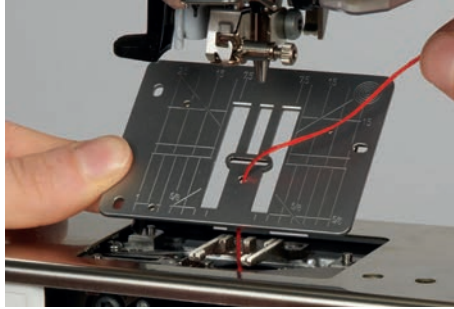

- > Garnrolle auf den Kniehebel stecken.

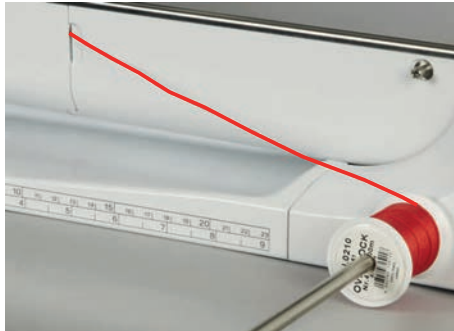

- > Sicherstellen, dass das Beilaufgarn gut gleitet.
- > Wenn der Faden beim Greiferdeckel schlecht gleitet, den Greiferdeckel während des Nähens offen lassen.
- > Ist der Greiferdeckel geöffnet, den Unterfadenwächter im Setup-Programm ausschalten.
  - Das Beilaufgarn liegt während des Nähens auf der Rückseite und wird durch den Unterfaden gehalten/übernäht.

### Biesen nähen

- > Entsprechende Zwillingnadel einsetzen.
- > Zwillingnadel einfädeln.
- > Unterfaden heraufholen.
- > Erste Biese nähen.
- > Erste Biese, je nach gewünschtem Abstand, unter einer der Rillen am Biesenfuß führen.
- > Alle weiteren Biesen parallel nähen.

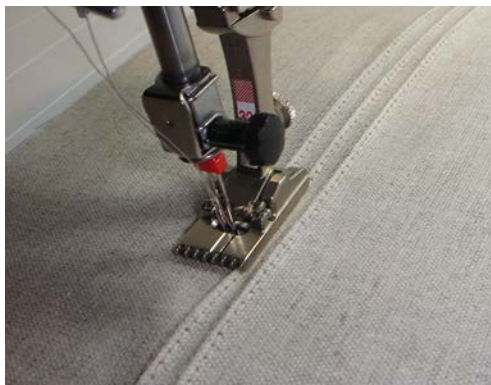

## 8 Alphabete und Monogramme

### 8.1 Übersicht Alphabete

Block-, Umriss-, Script- und Comic-Schrift sowie Kyrillisch können in zwei verschiedenen Grössen genäht werden. Monogramme können in drei verschiedenen Grössen genäht werden. Block-, Umriss-, Script- und Comic-Schrift sowie Kyrillisch können auch in Kleinbuchstaben genäht werden.

Für ein perfektes Stichbild ist es zu empfehlen, für den Ober- und Unterfaden die gleiche Fadenfarbe zu verwenden. Die Arbeit kann auf der Rückseite mit Stickvlies verstärkt werden. Bei florigen und langfaserigen Stoffen, z.B. Frottee, kann zusätzlich auf die Oberseite ein auswaschbares Stickvlies gelegt werden.



| Stichmuster    | Name                   |
|----------------|------------------------|
| ABCabc         | Blockschrift           |
| ABCabc         | Umrisschrift           |
| <i>ABCabc</i>  | Scriptschrift (Italic) |
| ABCabc         | Comic Schrift          |
| <i>ABC</i>     | Monogramme 30/20/15 mm |
| ABCabc         | Quilting Text          |
| あいう            | Hiragana               |
| アイウ            | Katakana               |
| АБВаБв         | Kyrillisch             |
| <i>АБВ аБв</i> | Kyrillisch Script      |

## 8.2 Schriftzug erstellen



Beim Nähen von Quertransportmustern, zum Beispiel bei Monogrammen, wird empfohlen, den Quertransportfuss #40C zu verwenden. Das Anfertigen einer Nähprobe mit dem gewünschten Faden, dem Originalstoff und der Originaleinlage ist empfehlenswert. Es sollte auch darauf geachtet werden, dass der Stoff gleichmässig und leicht geführt wird, ohne dass der Stoff anstossen oder hängen bleiben kann. Der Stoff sollte während des Nähens nicht gezogen, gestossen oder festgehalten werden.







- > «Alphabete» antippen.
- > Schrift wählen.



- > Um eine Kombination zu erstellen, «Kombinationsmodus/Einzelmodus» antippen.
- > Um den erweiterten Eingabemodus zu öffnen, «Fenster vergrössern/verkleinern» (1) antippen.



- > Buchstaben wählen.
-  > Um Grossschrift zu verwenden, «Grossschrift» antippen (Standardeinstellung).
-  > Um Kleinschrift zu verwenden, «Kleinschrift» antippen.
-  > Um Zahlen und mathematische Zeichen zu verwenden, «Zahlen und mathematische Zeichen» antippen.
-  > Um Sonderzeichen zu verwenden, «Sonderzeichen» antippen.



- > Um einzelne Wortbestandteile des eingegebenen Textes zu löschen, «Löschen» antippen.
- > Um den erweiterten Eingabemodus zu schliessen, «Fenster vergrössern/verkleinern» erneut antippen.

## 8.3 Schriftgröße ändern

Block-, Umriss-, Script- und Comic-Schrift sowie Kyrillisch können im Einzelmodus verkleinert werden.



- > «Alphabete» antippen.
- > Schrift wählen.
- > Buchstaben wählen.



- > «i-Dialog» antippen.



- > Um die Schriftgröße zu verkleinern, «Schriftgröße ändern» antippen.
- > Um die Schriftgröße auf 9 mm zu vergrössern, «Schriftgröße ändern» erneut antippen.

## 8.4 Monogrammgröße ändern

Die Schriftgröße ist auf 30 mm voreingestellt. Die Buchstaben können auf 20 mm oder 15 mm verkleinert werden.

Voraussetzung:

- Ein einzelner Buchstabe ist gewählt.



> «i-Dialog» antippen.



> Um die Schriftgröße auf 20 mm zu verkleinern, «Monogrammgröße ändern» antippen.

> Um die Schriftgröße auf 15 mm zu verkleinern, «Monogrammgröße ändern» erneut antippen.

> Um die Schriftgröße auf 30 mm zu vergrößern, «Monogrammgröße ändern» erneut antippen.

## 9 Knopflöcher











### 9.1 Übersicht Knopflöcher

Um für jeden Knopf, jeden Zweck und auch für jedes Kleidungsstück das richtige Knopfloch erstellen zu können, ist die BERNINA 790 PRO mit einer umfangreichen Kollektion an Knopflöchern ausgestattet. Der zugehörige Knopf kann maschinell angenäht werden. Ebenso können Ösen genäht werden.



| Stichmuster | Stichnummer | Name                           | Beschreibung  |
|-------------|-------------|--------------------------------|---|
|             | 51          | Wäscheknopfloch                | Für leichte bis mittelschwere Stoffe, z. B. Blusen, Kleider und Bettwäsche.   |
|             | 52          | Schmales Wäscheknopfloch       | Für leichte bis mittelschwere Stoffe, z. B. Blusen, Kleider, Kinder- und Babykleider und Bastelarbeiten.                    |
|             | 53          | Stretchknopfloch               | Für alle elastischen Stoffe.  |
|             | 54          | Rundknopfloch mit Normalriegel | Für mittelschwere bis schwere Stoffe, z. B. Kleider, Jacken, Mäntel und Regenbekleidung.                                    |
|             | 55          | Rundknopfloch mit Querriegel   | Für mittelschwere bis schwere Stoffe, mit verstärktem Riegel, z. B. Kleider, Jacken, Mäntel und Regenbekleidung.            |
|             | 56          | Augenknopfloch                 | Für schwere, nicht elastische Stoffe, z. B. Jacken, Mäntel und Freizeitbekleidung.  |
|             | 57          | Augenknopfloch mit Spitzriegel | Für festere, nicht elastische Stoffe, z. B. Jacken, Mäntel, Jeans und Freizeitbekleidung.                                   |
|             | 58          | Augenknopfloch mit Querriegel  | Für feste, nicht elastische Stoffe, z. B. Jacken, Mäntel und Freizeitbekleidung.  |
|             | 59          | Geradstich-Knopfloch           | Zum Vorsteppen und Verstärken von Knopflöchern und als Paspelknopfloch, speziell für Knopflöcher in Leder oder Lederimitat. |
|             | 60          | Knopfannähprogramm             | Zum Annähen von Knöpfen mit 2 und 4 Löchern.  |



| Stichmuster   | Stichnummer | Name   | Beschreibung   |
|---|-------------|--|--|
|    | 61          | Öse mit kleinem Zickzack                     | Als Öffnung für Kordeln oder schmale Bänder und für dekorative Arbeiten.                   |
|    | 62          | Öse mit Geradstich                           | Als Öffnung für Kordeln oder schmale Bänder und für dekorative Arbeiten.                   |
|    | 63          | Heirloom-Knopfloch                           | Für Handsticheffekte auf Kleidern und Handarbeiten in leichten bis mittelschweren Stoffen. |
|    | 64          | Doppelt gerundetes Knopfloch                 | Für mittelschwere bis schwere Stoffen aus den verschiedensten Stoffen.                     |
|    | 65          | Doppelt gerundetes Heirloom-Knopfloch        | Für leichte bis mittelschwere, gewobene Stoffe, z. B. Blusen, Kleider und Bettwäsche.      |
|    | 66          | Schmales Knopfloch mit doppeltem Spitzriegel | Für dekorative Knopflöcher in mittelschweren Stoffen, z. B. Kleider und Jacken.            |
|   | 67          | Rundknopfloch mit Spitzriegel                | Für mittelschwere, gewobene Stoffe, z. B. Blusen, Kleider und Jacken.                      |
|  | 68          | Dekoratives Augenknopfloch mit Querriegel    | Für festere, nicht elastische Stoffe, z. B. Jacken, Mäntel und Freizeitbekleidung.         |
|  | 69          | Zierknopfloch mit Fliege                     | Für dekorative Knopflöcher in festeren, nicht elastischen Stoffen.                         |
|  | 70          | Dekoratives Stretchknopfloch                 | Für dekorative Knopflöcher in leichten bis mittelschweren Strickstoffen.                   |

## 9.2 Höhenausgleich benutzen

Muss ein Knopfloch quer zur Projektkante genäht werden, empfiehlt es sich, einen Höhenausgleich (Sonderzubehör) zu verwenden.

- > Die Ausgleichsplatte von hinten zwischen Nähprojekt und Schlittenfußsohle bis zur verdickten Stelle des Nähprojekts einlegen.

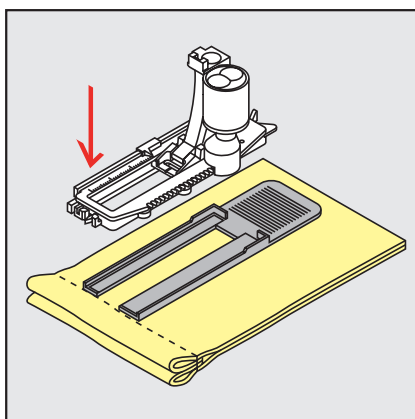

- > Nähfuß senken.

### 9.3 Transporthilfe benutzen

Zum Nähen eines Knopflochs in schwierigen Stoffen empfiehlt es sich, die Transporthilfe (Sonderzubehör) zu verwenden. Sie kann zusammen mit dem Knopflochschlittenfuß #3A verwendet werden.

- > Ausgleichsplatte vorsichtig von der Seite einschieben.

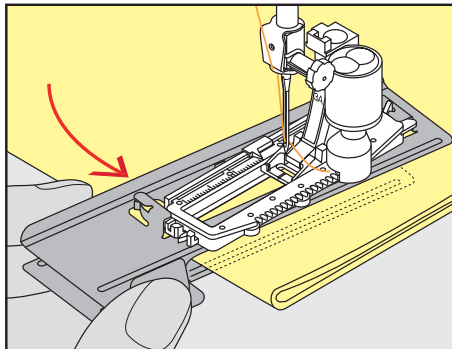

### 9.4 Knopflöcher markieren

- > Für manuell zu nähende Knopflöcher die Knopflochposition und -länge mit einem Kreidestift oder einem wasserlöslichen Stift auf dem Stoff markieren.

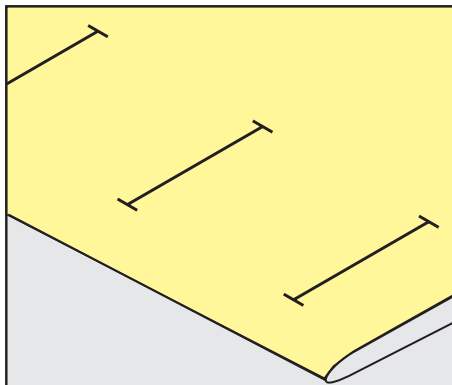

- > Für automatisch zu nähende Knopflöcher 1 Knopfloch in kompletter Länge mit einem Kreidestift oder einem wasserlöslichen Stift auf dem Stoff markieren. Für alle weiteren Knopflöcher nur den Anfangspunkt bezeichnen.

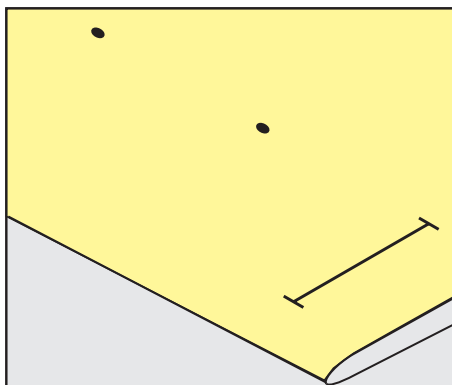

- > Für Augen- und Rundknopflöcher die Länge der Raupe mit einem Kreidestift oder einem wasserlöslichen Stift auf dem Stoff markieren. Für alle weiteren Knopflöcher nur den Anfangspunkt bezeichnen. Die Länge des Auges wird zusätzlich genäht.

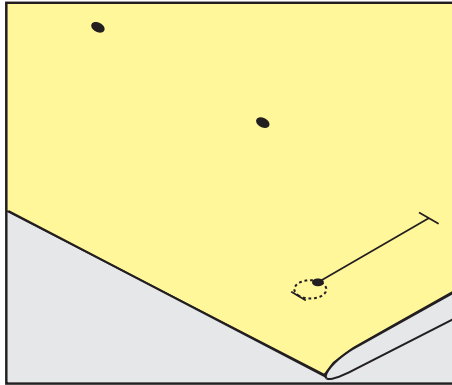

## 9.5 Garneinlage

### Garneinlage mit Knopflochschlittenfuss #3A verwenden

Die Garneinlage verstärkt und verschönert das Knopfloch und ist vor allem für das Wäscheknopfloch Nr. 51 geeignet. Ideale Garneinlagen sind Perlarn Nr. 8, starker Handnähfaden und feines Häkelgarn. Es ist zu empfehlen, die Garneinlage beim Nähen nicht festzuhalten.

Voraussetzung:

- Knopflochschlittenfuss #3A ist montiert und hochgestellt.
- > Nadel beim Knopflochbeginn einstechen.
- > Garneinlage rechts unter den Knopflochschlittenfuss führen.
- > Garneinlage hinten am Knopflochschlittenfuss über die Nase legen.

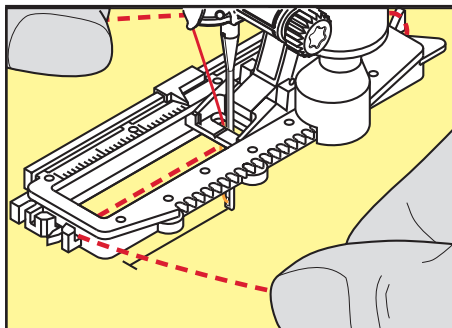

- > Garneinlage links unter dem Knopflochschlittenfuss nach vorn ziehen.

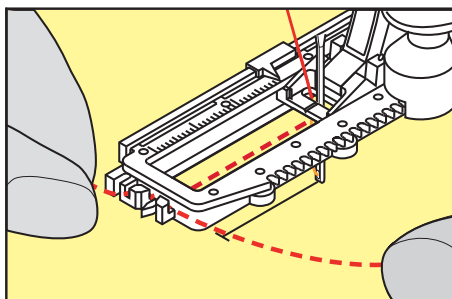

- > Garneinlage-Enden in die Halteschlitz ziehen.
- > Knopflochschlittenfuss tiefstellen.
- > Knopfloch wie gewohnt nähen.
- > Garneinlageschlinge nachziehen, bis die Schlinge im Riegel verschwindet.



- > Garneinlage-Enden mit der Handnähnaedel auf die Rückseite ziehen und verknoten oder vernähen.

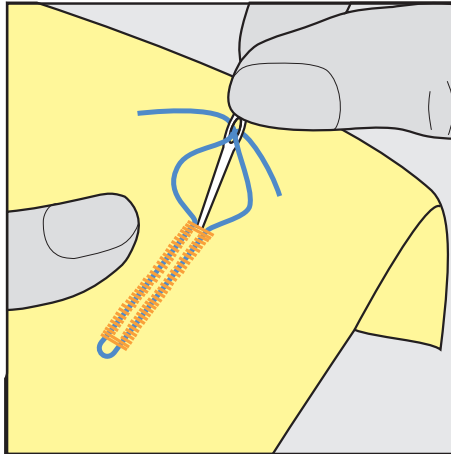

## 9.6 Nähprobe anfertigen

Es sollte immer ein Probeknopfloch auf einem Stück des Originalstoffs genäht werden: Es ist zu empfehlen, dieselbe Einlage und dasselbe Knopfloch zu wählen. Auch sollte die Nähprobe in der entsprechenden Nährichtung genäht werden. Durch das Anfertigen einer Nähprobe können die Einstellungen so lange angepasst werden, bis das Nähergebnis zufriedenstellend ist.

Knopflöcher mit dem Geradstich-Knopfloch Nr. 59 vorsteppen lohnt sich in allen weichen, locker gewobenen Materialien und für Knopflöcher, die sehr stark strapaziert werden. Vorsteppen dient auch zur Verstärkung von Knopflöchern in Leder, Vinyl oder Filz.

Veränderungen an der Balance wirken sich beim manuellen Wäscheknopfloch sowie beim Augen- oder Rundknopfloch mit Längenmessung auf beide Raupen gleich aus. Beim manuellen Augen- oder Rundknopfloch wirken sich Änderungen auf beide Raupen gegengleich aus.

Wenn die Stichtähler-Funktion zum Einsatz kommt und Änderungen an der Balance vorgenommen werden, dann wirken sich die Änderungen auf die Knopflochraupen jeweils unterschiedlich aus.



- > «Knopflöcher» antippen.
- > Knopfloch wählen.
- > Gewünschten Nähfuss wählen und montieren.
- > Stoff unter den Nähfuss legen und Nähfuss senken.
- > Fussanlasser vorsichtig betätigen und mit dem Nähen beginnen. Dabei den Stoff locker führen.
- > Balance während des Nähens prüfen und bei Bedarf einstellen.
- > Nähprobe prüfen und weitere Einstellungen vornehmen.

## 9.7 Knopfloch-Schnittspalt einstellen

Die Breite des Knopfloch-Schnittspalts kann vor dem Nähen zwischen 0,1 – 2,0 mm angepasst werden.



- > «Knopflöcher» antippen.
- > Knopfloch wählen.



- > «i-Dialog» antippen.



- > «Knopfloch-Schnittspalt» antippen.
- > Um die gewünschte Breite des Knopfloch-Schnittspalts einzustellen, Multifunktionsknopf oben oder «Multifunktionsknopf unten» drehen.

## 9.8 Knopflochlänge bestimmen mit Knopflochschlittenfuss #3A



Der Knopf kann auch mittig auf den gelben Kreis im unteren Bereich des Displays gelegt werden. Mithilfe der «Multifunktionsknöpfe oben/unten» kann der gelbe Kreis vergrößert oder verkleinert und somit der Durchmesser des Knopfs bestimmt werden.

Dem Durchmesser des Knopfs werden automatisch 2 mm für die Knopflochlänge hinzugefügt. Beträgt der Durchmesser des Knopfs zum Beispiel 14 mm, wird für die Knopflochlänge 16 mm berechnet.

Voraussetzung:

- Knopflochschlittenfuss #3A ist montiert.



- > «Knopflöcher» antippen.
- > Knopfloch wählen.



- > «i-Dialog» antippen.



- > «Knopflochlänge einstellen» antippen.
- > Um die Knopflochlänge anzupassen, «Multifunktionsknopf oben» oder «Multifunktionsknopf unten» drehen.

## 9.9 Knopflochlänge bestimmen mit Knopflochfuss #3C

Mit dem Knopflochfuss #3C muss die Knopflochlänge mit der Stichzähler-Funktion bestimmt werden. Die Stichzähler-Funktion ist für alle Knopflocharten geeignet. Die linke Knopflochraupe wird vorwärts, die rechte Knopflochraupe wird rückwärts genäht. Wenn Änderungen an der Balance vorgenommen werden, muss die Stichzähler-Funktion für jedes Knopfloch neu gespeichert werden.

Voraussetzung:

- Knopflochfuss #3C ist montiert.



- > «Knopflöcher» antippen.
- > Knopfloch wählen.



- > «i-Dialog» antippen.



- > «Länge mit Stichzähler programmieren» antippen.
- > Gewünschte Knopflochlänge nähen.
- > Maschine anhalten.



- > Damit die Maschine den unteren Riegel und die zweite Raupe rückwärts näht, Taste «Rückwärtsnähen» drücken.
- > Maschine auf der Höhe des ersten Stiches anhalten.
- > Damit die Maschine den oberen Riegel und die Vernähstiche näht, Taste «Rückwärtsnähen» erneut drücken.
  - Die Knopflochlänge bleibt bis zum Ausschalten der Maschine gespeichert und jedes weitere Knopfloch wird gleich genäht.

## 9.10 Knopfloch automatisch nähen

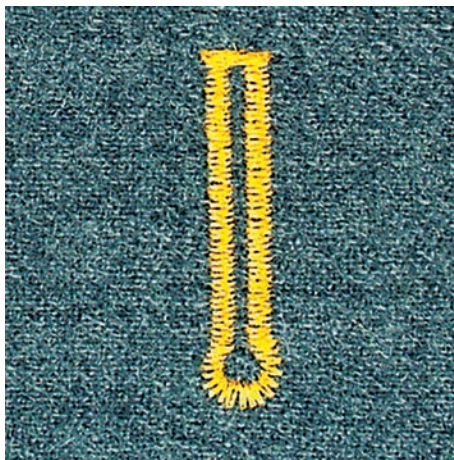
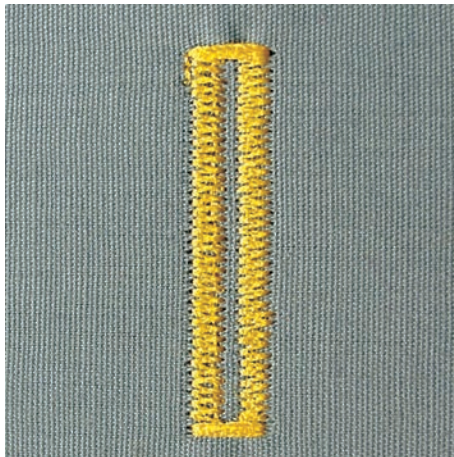

Beim Verwenden des Knopflochschlittenfuss #3A wird die Länge des Knopflochs über die Linse am Nähfuß automatisch gemessen. Das Knopfloch wird exakt dupliziert und die Maschine schaltet bei maximaler Länge automatisch um. Der Knopflochschlittenfuss #3A eignet sich für Knopflöcher von 4 – 31 mm, je nach Knopflochtyp. Der Knopflochschlittenfuss #3A muss flach auf dem Stoff aufliegen, um die Länge exakt messen zu können. Programmierte Knopflöcher werden alle gleich lang und gleich schön.

Voraussetzung:

- Knopflochschlittenfuss #3A ist montiert.



- > «Knopflöcher» antippen.
- > Knopfloch Nr. 51 – 53 oder 54 – 58 oder Nr. 66, 68 oder 69 wählen.
- > Gewünschte Knopflochlänge nähen.



- > Um die Länge zu programmieren, Taste «Rückwärtsnähen» drücken.



- > Taste «Start/Stop» drücken oder Fussanlasser betätigen.
  - Die Maschine näht das Knopfloch automatisch fertig. Alle weiteren Knopflöcher werden automatisch in der gleichen Länge genäht.

## 9.11 Heirloom-Knopfloch programmieren

Voraussetzung:

- Knopflochschlittenfuss #3A ist montiert.



- > «Knopflöcher» antippen.
- > Heirloom-Knopfloch Nr. 63 wählen.
- > Gewünschte Knopflochlänge nähen.



- > Um die Länge zu programmieren, Taste «Rückwärtsnähen» drücken.
  - Die Maschine näht das Knopfloch automatisch fertig. Alle weiteren Knopflöcher werden automatisch in der gleichen Länge genäht.

## 9.12 Manuelles 7-Stufen-Knopfloch nähen

Die Knopflochlänge wird beim Nähen manuell bestimmt. Riegel, Rundung und Vernähstiche sind vorprogrammiert. Die einzelnen Stufen können durch Scrollen mit den Pfeilfeldern, durch Direktwahl oder Drücken der Taste «Rückwärtsnähen» gewählt werden.

Voraussetzung:

- Knopflochschlittenfuss #3A ist montiert.



- > «Knopflöcher» antippen.
- > Wäscheknopfloch Nr. 51 wählen.



- > «i-Dialog» antippen.



- > «Länge manuell bestimmen» antippen.
  - Stufe 1 im Display ist für Knopflochbeginn aktiviert.
- > Gewünschte Knopflochlänge nähen.
  - Bei Nähbeginn wird die Stufe 2 aktiv.

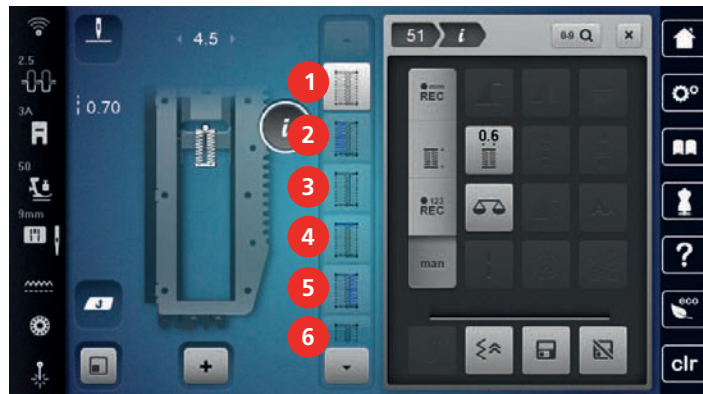

- > Bei der gewünschten Länge des Knopflochs oder der Längenmarkierung anhalten.
- > Damit die Stufe 3 erscheint, «Scrollen runter» antippen.
  - Die Maschine näht Geradstiche rückwärts.
- > Maschine auf der Höhe des ersten Stiches beim Knopflochbeginn anhalten.
- > Damit die Stufe 4 erscheint, «Scrollen runter» antippen.
  - Die Maschine näht den oberen Riegel und stoppt automatisch.
- > Damit die Stufe 5 erscheint, «Scrollen runter» antippen.
  - Die Maschine näht die zweite Raupe.
- > Maschine auf der Höhe des letzten Stiches der ersten Raupe anhalten.
- > Damit die Stufe 6 erscheint, «Scrollen runter» antippen.
  - Die Maschine näht den unteren Riegel und stoppt automatisch.
- > Damit die Stufe 7 erscheint, «Scrollen runter» antippen.
  - Die Maschine vernäht und stoppt automatisch.

## 9.13 Manuelles 5-Stufen-Knopfloch nähen

Die Knopflochlänge wird beim Nähen manuell bestimmt. Riegel, Rundung und Vernähstiche sind vorprogrammiert. Die einzelnen Stufen können durch Scrollen mit den Pfeilfeldern, durch Direktwahl oder Drücken der Taste «Rückwärtsnähen» gewählt werden.

Voraussetzung:

- Knopflochschlittenfuss #3A ist montiert.



- > «Knopflöcher» antippen.
- > Rundknopfloch mit Normalriegel Nr. 54 wählen.



 > «i-Dialog» antippen.

 > «Länge manuell bestimmen» antippen.  
 – Stufe 1 im Display ist für Knopflochbeginn aktiviert.  
 > Gewünschte Knopflochlänge nähern.  
 – Stufe 2 ist aktiv.



 > Bei der gewünschten Länge der Raupe oder der Längenmarkierung anhalten.  
 > Damit die Stufe 3 erscheint, «Scrollen runter» antippen.  
 > Die Maschine näht die Rundung oder das Auge und stoppt automatisch.  
 > Damit die Stufe 4 erscheint, «Scrollen runter» antippen.  
 – Die Maschine näht die zweite Raupe rückwärts.  
 > Maschine auf der Höhe des ersten Stiches beim Knopflochbeginn anhalten.  
 > Damit die Stufe 5 erscheint, «Scrollen runter» antippen.  
 – Die Maschine näht den oberen Riegel und vernäht automatisch.

## 9.14 Knopfloch mit dem Pfeiltrenner aufschneiden

> Als zusätzliche Sicherheit beim Riegel je eine Stecknadel einstecken.  
 > Knopfloch von beiden Enden zur Mitte hin aufschneiden.

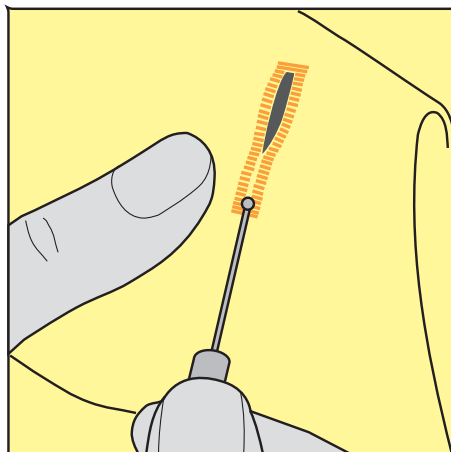

## 9.15 Knopfloch mit dem Knopflochstecher (Sonderzubehör) aufschneiden

- > Knopfloch auf eine geeignete Holzfläche legen.

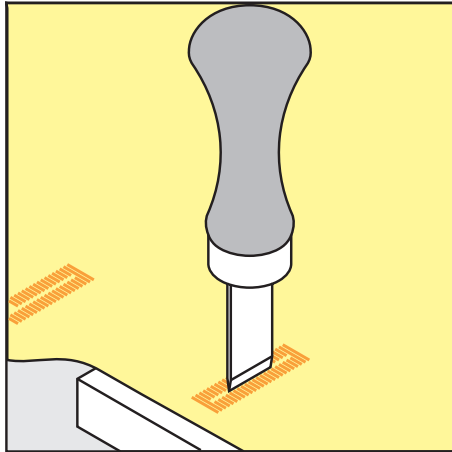

- > Knopflochstecher auf der Mitte des Knopflochs positionieren.
- > Knopflochstecher von Hand nach unten drücken.

## 9.16 Knopf annähen

Mit dem Knopfannähprogramm lassen sich Knöpfe mit 2 oder 4 Löchern, Druckknöpfe oder Schnappverschlüsse annähen.

Empfohlenes Nähprogramm: Knopfannähprogramm Nr. 60

Empfohlener Nähfuss: Knopfannähfuss #18

Alternative Nähfüsse:

- Rücktransportfuss #1/1C
- Stopffuss #9
- Rücktransportfuss mit transparenter Sohle #34/34C

### Halshöhe anpassen

Für Knöpfe auf dickeren Stoffen, die Halshöhe, d. h. den Abstand zwischen Knopf und Stoff vergrößern.

Knöpfe auf dünnen Stoffen oder Knöpfe, die als Dekoration dienen, ohne Halshöhe annähen.

**ACHTUNG! Das Einstellen der Halshöhe ist nur mit dem Knopfannähfuss #18 möglich.**

- > Schraube am Knopfannähfuss lösen.
- > Steg um die Dicke des Stoffes nach oben verschieben.
- > Schraube festdrehen.

### Knopf annähen

Voraussetzung:

- Halshöhe ist passend zur Stoffdicke eingestellt.
- Knopfannähfuss #18 oder ein alternativer Nähfuss ist montiert.
- Montierter Nähfuss ist in der Benutzeroberfläche gewählt.
- Transporteur ist versenkt.



- > «Knopflöcher» antippen.
- > Knopfannähprogramm Nr. 60 wählen.
- > Am Handrad drehen bis der Unterfaden nach oben kommt.
- > **ACHTUNG! Das Knopfannähprogramm beginnt immer über dem linken Loch des Knopfs.** Knopf auf den Stoff legen. Knopf und Stoff so unter die Nadel schieben, dass die Nadel ins linke Loch sticht.  
Bei Knöpfen mit 4 Löchern zuerst das vordere Lochpaar, dann das hintere annähen.
- > Nähfuss senken.
- > Die ersten Stiche im linken Loch mit dem Handrad durchführen.



## 10 Quilten

### 10.1 Übersicht Quiltstiche



| Stichmuster | Stichnummer  | Name                                 | Beschreibung  |
|-------------|--|--------------------------------------|---|
|             | Nr. 1301   | Quilten, Vernähprogramm              | Zum Vernähen am Nähbeginn und Nähende mit kurzen Stichen vorwärts.        |
|             | Nr. 1302   | Quilten, Geradstich                  | Zum Maschinenquilten mit Geradstich mit 3 mm Stichlänge.                  |
|             | Nr. 1303   | Patchworkstich/<br>Geradstich        | Zum Zusammennähen von Patchworkteilen mit Geradstich mit 2 mm Stichlänge. |
|             | Nr. 1304 –<br>Nr. 1308   | Handquiltstich                       | Zum Annähen mit Monofilfaden als Handstichimitation.                      |
|             | Nr. 1309 –<br>Nr. 1314   | Pariserstich                         | Für Applikationen und zum Aufnähen von Zierbändern.                       |
|             | Nr. 1315   | Raupennaht                           | Zum Applizieren.  |
|             | Nr. 1316   | Blindstich schmal                    | Zum unsichtbaren Aufnähen von Applikationen.                              |
|             | Nr. 1317 –<br>Nr. 1327<br><br>Nr. 1329 –<br>Nr. 1330<br><br>Nr. 1339 –<br>Nr. 1346<br><br>Nr. 1363 –<br>Nr. 1371<br><br>Nr. 1373 –<br>Nr. 1389 | Dekorativer Quiltstich               | Zum Quilten, Crazy Patchwork, Verzieren und Verschönern.                  |
|             | Nr. 1331   | Stipplingstich/<br>Mäanderquiltstich | Für Mäanderstichimitation.  |



## 10.4 Quiltarbeiten frei führen



Das Freihandquiltten und das Stopfen basieren auf dem gleichen freien Bewegungsprinzip. Beim Mäanderquiltten werden ganze Flächen mit Quiltstichen gefüllt. Die einzelnen Quiltlinien sind gerundet und dürfen sich nicht überkreuzen.



- Um das Führen des Stoffes zu erleichtern, Quilthandschuhe mit Gumminoppen verwenden.
- Für bestmögliche Resultate die Spulenkapsel mit hoher Fadenspannung (Sonderzubehör) verwenden.
- Es ist empfehlenswert, den Anschietisch und den Kniehebel zu verwenden.
- Es ist empfehlenswert, von der Mitte nach aussen zu quilten und den Stoff mit leichten, runden Bewegungen nach allen Seiten zu führen, bis das gewünschte Muster entsteht.

Voraussetzung:

- Quiltoberseite, Watteeinlage und Quiltunterseite sind gut aufeinander gesteckt oder geheftet.
- Transporteur ist versenkt.
- Stopffuss #9 ist montiert.



- > «Nutzstiche» antippen.
- > Geradstich Nr. 1 wählen.
- > Bei Bedarf, Oberfadenspannung anpassen.
- > Um ein Verschieben des Stoffes zu vermeiden, Nadelposition unten anwählen.
- > Um die Maschine zu starten, Fussanlasser oder die Taste «Start/Stop» drücken.
- > Um den Stoff wie in einem Rahmen zu führen, beide Hände nahe beim Nähfuss halten. Dabei sicherstellen, dass die Nadel nicht mehrmals direkt nacheinander am selben Ort einsticht.
- > Um beim Quiltten von Ecken einen minimalen Stichabstand sicherzustellen, Stickgeschwindigkeit reduzieren.
- > Wenn der Faden obenauf liegt, Stoff langsamer führen.
- > Bei Knötchenbildung auf der Rückseite, Stoff schneller führen.

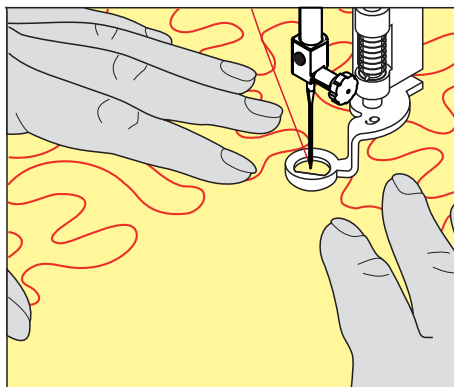

## 11 BERNINA Stichregulator (BSR)

Der BERNINA Stichregulator gleicht beim Freihandnähen – einer immer beliebter werdenden Nähetechnik – die Stichtlänge aus, die durch das freie Führen des Stoffes entsteht. Beim Freihandnähen wird jeder Stich durch den BSR-Nähfuss gleichmässig lang und das Stichbild wird schön regelmässig.

Sobald der BSR-Nähfuss montiert und der Transporteur versenkt wurde, erscheint im Display der Maschine die Auswahlmöglichkeit des gewünschten Modus. Der BSR-Nähfuss kann sowohl mit dem Geradstich, als auch mit dem Zickzack angewendet werden.

Der BSR-Nähfuss reagiert auf die Bewegung des Stoffs und steuert dadurch die Geschwindigkeit der Maschine bis zur maximal möglichen Geschwindigkeit. Dabei gilt: Je schneller der Stoff bewegt wird, desto höher ist die Geschwindigkeit der Maschine.

Wird der Stoff zu schnell bewegt, ertönt ein akustisches Signal. Der Beeper kann im «BSR»-Display ein- oder ausgeschaltet werden. Der Ton für den Beeper kann auch im Setup-Programm ein- oder ausgeschaltet werden.

### 11.1 BSR-Modus 1

Die BSR-Funktion kann mit dem Fussanlasser oder der Taste «Start/Stopp» gesteuert werden. BSR-Modus starten. Am Nähfuss erscheint ein rotes Licht. Durch Bewegen des Stoffs beschleunigt die Maschine. Wird der Stoff nicht mehr bewegt, ist ein Vernähen auf der Stelle, ohne eine zusätzliche Taste zu drücken, möglich. Beim Arbeiten mit dem Fussanlasser oder Verwendung der Taste «Start/Stopp» schaltet der BSR-Modus 1 nicht automatisch ab.

### 11.2 BSR-Modus 2

Die BSR-Funktion kann mit dem Fussanlasser oder der Taste «Start/Stopp» gesteuert werden. Die Maschine startet nur, wenn der Fussanlasser oder die Taste «Start/Stopp» gedrückt und gleichzeitig der Stoff bewegt wird. Ohne Stofftransport schaltet der BSR 2-Modus nach ca. 7 Sekunden aus. Das rote Licht erlischt (nur beim Arbeiten mit der Taste «Start/Stopp»). Beim Arbeiten mit dem Fussanlasser erlischt das rote Licht nicht.

### 11.3 BSR-Modus 3

Der BSR-Modus 3 ist der Heftmodus. Im Heftmodus stehen 2 Stichtlängen zum Heften zur Auswahl:

- SPI 2: 2 Stiche pro Inch
- SPI 4: 4 Stiche pro Inch

### 11.4 BSR-Funktion mit Geradstich Nr. 1

Diese Funktion erlaubt das Freihandquiltten mit Geradstich und einer vorgewählten Stichtlänge bis 4 mm. Die eingestellte Stichtlänge wird unabhängig von der Bewegung des Stoffs, innerhalb einer bestimmten Geschwindigkeit, beibehalten.

### 11.5 BSR-Funktion mit Zickzack Nr. 2

Der Zickzack wird z. B. für Fadenmalerei verwendet. Die eingestellte Stichtlänge wird beim Nähen mit Zickzack **nicht** beibehalten, die BSR-Funktion vereinfacht aber die Anwendung.

## 11.6 Nähvorbereitung zum Quilten

### BSR-Nähfuß montieren

Voraussetzung:

- Die Maschine ist ausgeschaltet.

#### ACHTUNG

Linse des BSR-Nähfußes ist verschmutzt

Maschine erkennt den BSR-Nähfuß nicht.

> Linse mit einem weichen, leicht feuchten Tuch reinigen.

> Nähfuß wechseln.

> Kabel des BSR-Nähfußes in den BSR-Anschluss (1) einstecken.

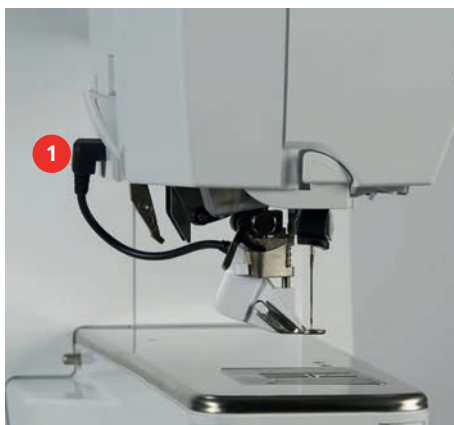

> Maschine einschalten.

– BSR-Display öffnet sich und der BSR-Modus 1 ist aktiviert.

### Nähfußsohle wechseln

#### ACHTUNG

Linse des BSR-Nähfußes ist verschmutzt

Maschine erkennt den BSR-Nähfuß nicht.

> Linse mit einem weichen, leicht feuchten Tuch reinigen.

> Nadel hochstellen.

> BSR-Nähfuß hochstellen.

> Maschine ausschalten.

> BSR-Nähfuß von der Maschine entfernen.

> Beide Drucktasten am BSR-Nähfuß zusammendrücken.

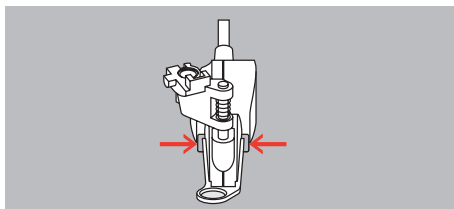

> Nähfußsohle nach unten aus der Führung ziehen.

> Neue Nähfußsohle in der Führung nach oben schieben, bis sie einrastet.

> BSR-Nähfuß montieren.



## 11.7 BSR-Modus verwenden

Die BSR-Funktion kann mit dem Fussanlasser oder der Taste «Start/Stop» gesteuert werden.

Start mit dem Fussanlasser: Der Fussanlasser muss während des Quiltens gedrückt werden. Die Maschine läuft im BSR-Modus 1 so lange weiter, bis der Fussanlasser losgelassen wird, auch wenn der Stoff nicht bewegt wird.

Wird das Quilten im BSR-Modus 2 gestoppt, näht die Maschine je nach Nadelposition einen weiteren Stich und stoppt mit Nadelposition oben.

Voraussetzung:

- Anschietisch ist montiert.
- Kniehebel ist montiert.

- > Transporteur versenken.
- > Gewünschten BSR-Modus einstellen.



- > Um den Nähfuss zu senken, Taste «Start/Stop» oder den Fussanlasser drücken.
- > Um den BSR-Modus zu starten, Taste «Start/Stop» erneut drücken oder den Fussanlasser erneut drücken und gedrückt halten.
  - Am BSR-Nähfuss leuchtet ein rotes Licht.



- > Um die Geschwindigkeit der Maschine im BSR-Modus zu steuern, Stoff bewegen.
- > Um den BSR-Modus zu stoppen, Taste «Start/Stop» erneut drücken oder Fussanlasser loslassen.
  - Der BSR-Modus stoppt und das rote Licht am Nähfuss erlischt.



- > Um den BSR-Modus zu deaktivieren und ohne automatische Stichlängen zu quilten, «BSR-Modus» antippen.



## 11.8 Vernähen

### Vernähen im BSR-Modus 1 mit der Taste «Start/Stop»

Voraussetzung:

- BSR-Nähfuss ist montiert und an die Maschine angeschlossen.
- BSR-Display ist geöffnet und der BSR-Modus 1 ist aktiv.

- > Transporteur versenken.
- > Nähfuss tiefstellen.



- > Taste «Nadelposition oben/unten» 2x drücken.
  - Unterfaden wird heraufgeholt.



- > Ober- und Unterfaden halten.
- > Taste «Start/Stop» drücken.
  - Der BSR-Modus startet.



- > 5 – 6 Vernähstiche nähen.
- > Taste «Start/Stop» drücken.
  - Der BSR-Modus stoppt.
- > Faden abschneiden.

## Vernähen im BSR-Modus 2

Voraussetzung:

- BSR-Nähfuß ist montiert und an die Maschine angeschlossen.
- BSR-Display ist geöffnet und der BSR-Modus 2 ist aktiv.

> Nähfuß tiefstellen.



> Taste «Vernähen» drücken.

> Fussanlasser oder Taste «Start/Stop» drücken.

Durch das Bewegen des Stoffes werden einige kurze Stiche genäht, dann ist die eingestellte Stichlänge aktiv und die Vernähfunktion wird automatisch deaktiviert.

## 11.9 KickStart-Funktion verwenden

Die KickStart-Funktion erlaubt es zu quilten, ohne den Fussanlasser gedrückt zu halten.

Voraussetzung:

- BSR-Nähfuß ist montiert und an die Maschine angeschlossen.
- BSR-Display ist geöffnet und ein BSR-Modus ist aktiv.



> «KickStart» antippen.

– Das KickStart-Display erscheint. Der gewählte BSR-Modus wird angezeigt.

> Um die Maschine zu starten, Fussanlasser mit der Ferse **kurz** drücken.

– Die Maschine beginnt mit den gewählten Einstellungen zu nähen, sobald der Stoff bewegt wird.

> Um die Maschine zu stoppen, Fussanlasser mit der Ferse erneut kurz drücken.

– Die Maschine stoppt, die KickStart-Funktion bleibt aktiv.

> Um die KickStart-Funktion zu beenden, Display antippen oder den Fussanlasser vorne drücken.

– Das BSR-Display wird angezeigt.

– Die KickStart-Funktion ist deaktiviert.

– Die für den Fersendruck programmierte Funktion ist aktiv.

### Hinweise

- Solange die KickStart-Funktion aktiv ist, wird die für den Fersendruck programmierte Funktion deaktiviert. Der Fersendruck dient dann nur zum Starten und Stoppen der Maschine.
- Die KickStart-Funktion wird sofort beendet, wenn die aktive Überwachungsfunktion einen Fehler meldet (z. B. Fadenbruch oder Spule leer).
- Die KickStart-Funktion wird sofort beendet, wenn das Kabel des Fussanlassers ausgesteckt wird.
- Wenn in den BSR-Modi nicht genäht wird, geht die Maschine nach 7 Sekunden in den Stand-by-Modus. Den Stand-by-Modus mit einem erneuten Fersendruck beenden.
- Wenn bis zu 60 Sekunden nicht genäht wird, wird die KickStart-Funktion automatisch beendet. Das KickStart-Display verschwindet.

## 12 My BERNINA Sticken

### 12.1 Übersicht Stickmodul



- |   |                                     |   |                                   |
|---|-------------------------------------|---|-----------------------------------|
| 1 | Stickarm                            | 3 | Führungsschienen für die Maschine |
| 2 | Kupplung für Stickrahmenbefestigung | 4 | Anschluss an die Maschine         |

### 12.2 Mitgeliefertes Zubehör Stickmodul

#### Übersicht Zubehör Stickmodul

| Abbildung   | Name                        | Verwendungszweck   |
|---|-----------------------------|--|
|  | Stickfuss #26L              | Zum Sticken, Stopfen und Freihandquiltten.   |
|  | Grosser, ovaler Stickrahmen | Zum Sticken von grossflächigen Stickmustern oder Motivkombinationen bis 145 x 255 mm (5,70 x 10,04 in).<br><br>Inkl. Schablone zum genauen Platzieren des Stoffes. |

| Abbildung   | Name                  | Verwendungszweck   |
|---|-----------------------|--|
|    | Mittlerer Stickrahmen | Zum Sticken von mittelgrossen Stickmustern bis 100 x 130 mm (3,94 x 5,12 in).<br><br>Inkl. Schablone zum genauen Platzieren des Stoffes.   |
|    | Kleiner Stickrahmen   | Zum Sticken von kleinen Stickmustern bis 72 x 50 mm (2,83 x 1,97 in).<br><br>Zum Freiarmsticken von geschlossenen Nähprojekten wie Ärmeln, Hosenbeinen oder Socken.<br><br>Inkl. Schablone zum genauen Platzieren des Stoffes. |
|    | Sticknadelsortiment   | Zum Sticken.   |
|  | Stickschablonenhalter | Zum Einsetzen und Entfernen der Stickschablone in den Stickrahmen.   |
|  | Spulennetz            | Zum gleichmässigen Fadenabzug bei glatten Fäden von der Fadenspule wie z. B. Nylon-, Rayon-, Seidenfäden oder Metallicgarne.   |

### 12.3 Übersicht Benutzeroberfläche

#### Übersicht Funktionen/Anzeigen



- |   |                                |
|---|--------------------------------|
| 1 «WiFi»                                  | 5 «Stichplatten-/Nadelauswahl» |
| 2 «Oberfadenspannung»                     | 6 «Transporteuranzeige»        |
| 3 «Nähfussanzeige/Nähfussauswahl»         | 7 «Unterfaden»                 |
| 4 «Stickrahmenanzeige/Stickrahmenauswahl» | 8 «Laser»                      |

## Übersicht Systemeinstellungen



- |   |                  |   |                         |
|---|------------------|---|-------------------------|
| 1 | «Home»           | 5 | «Hilfe»                 |
| 2 | «Setup-Programm» | 6 | «eco-Modus»             |
| 3 | «Tutorial»       | 7 | «Einstellungen löschen» |
| 4 | «Stickberater»   |   |                         |

## Übersicht Auswahlmenü Sticken



- |   |              |   |                     |
|---|--------------|---|---------------------|
| 1 | «Auswahl»    | 3 | «Farbinformationen» |
| 2 | «Bearbeiten» | 4 | «Sticken»           |

## 12.4 Wichtige Stickinformationen

### Oberfaden

Eine gute Qualität (Markenhersteller) ist bei Stickfäden wichtig, damit die Stickerei nicht durch Fadenunregelmässigkeiten oder Fadenbruch beeinträchtigt wird.

Stickereien sind besonders wirkungsvoll, wenn als Oberfaden glänzende, feine Stickgarne verwendet werden. Fadenhersteller bieten eine grosse Faden- und Farpalette an.

- Glanz-Polyesterfaden ist ein strapazierfähiger, reissfester und farbechter Faden, der sich für alle Arten von Stickereien eignet.
- Viscose ist eine feine, naturähnliche Faser mit Seidenglanz, die sich für feine Stickereien eignet, welche nicht zu fest strapaziert werden.
- Metallfaden ist ein feiner bis mitteldicker glänzender Faden, der sich für Spezialeffekte in der Stickerei eignet.
- Bei Metallfäden sollte der automatische Unterfadenschneider ausgeschaltet und auch die anderen Fadenschneider nicht verwendet werden, da sich die Messer sonst sehr schnell abnützen können.

- Bei Metallicfäden sollten die Geschwindigkeit und die Oberfadenspannung reduziert werden.



### Unterfaden

Meistens wird beim Sticken schwarzer oder weisser Unterfaden verwendet. Wenn beide Seiten gleich aussehen sollen, dann ist es zu empfehlen, einen gleichfarbigen Unter- und Oberfaden zu verwenden.

- Bobbin Fill ist ein besonders weicher und leichter Polyesterfaden, der sich als Unterfaden gut eignet. Dieser spezielle Unterfaden sorgt für eine gleichbleibende Fadenspannung und für eine optimale Verschlingung von Ober- und Unterfaden.
- Stopf- und Stickfäden sind feine mercerisierte Baumwollfäden, die sich für Stickereien auf Baumwollstoff eignen.



### Wahl des Stickdateiformats

Damit Stickmuster von der BERNINA Stickmaschine gelesen werden können, müssen sie mit der BERNINA Sticksoftware hergestellt und als EXP-Datei exportiert werden. Neben der eigentlichen Stickdatei werden zusätzlich eine BMP-Datei und eine INF-Datei generiert. Die BMP-Datei ermöglicht eine Bildvorschau des Stickmusters und die INF-Datei enthält die Informationen zu den Fadenfarben. **Hinweis:** Fehlt die INF-Datei, wird das Stickmuster nicht mit den korrekten Fadenfarben, sondern nur mit Standardfarben angezeigt. In diesem Fall können die Farben manuell in der Farbübersicht des Musters auf der Maschine eingetragen werden.

Zusätzlich können folgende Stickformate von der Maschine gelesen werden: BQM, SEW, PES, PEC, XXX, PCS, JEF und DST. BERNINA International AG gibt keine Garantie, dass die Stickmuster, welche nicht mit der BERNINA Sticksoftware hergestellt oder konvertiert wurden, korrekt gelesen und ausgestickt werden.

### Stickprobe

Eine Stickprobe sollte immer auf einem Reststück des Originalstoffs gestickt und mit der später verwendeten Einlage verstärkt werden. Für die Stickprobe ist es empfehlenswert, dieselben Farben, Fäden und Nadeln zu verwenden, die auch für das Stickprojekt zum Einsatz kommen sollen.

### Grösse des Stickmusters

Stickmuster können in der Stickmaschine oder auf dem PC mit der BERNINA Sticksoftware (Sonderzubehör) vergrössert oder verkleinert werden. Vergrösserungen und Verkleinerungen bis zu 20 % ergeben die besten Resultate.

Quiltmuster vom Dateiformat BQM sind vektorbasierte Stickmuster, die in der Grösse fast beliebig angepasst werden können. Die Stichlänge bleibt bei einer Anpassung der Mustergösse konstant, wie in den Stickeinstellungen im Setup-Programm eingestellt.

### Muster von Drittanbietern austicken

BERNINA empfiehlt, Stickmuster jeglichen Dateiformats über das kostenlose Programm «ART-Link» auf einen USB-Stick zu laden. Mit «ART-Link» wird sichergestellt, dass Stickmuster korrekt gelesen und ausgestickt werden. «ART-Link» kann unter [www.bernina.com/artlink](http://www.bernina.com/artlink) kostenlos heruntergeladen werden.

### Unterlagenstiche

Unterlagenstiche bilden die Grundlage eines Stickmusters und sorgen für eine Stabilisierung und Formerhaltung des Stickgrunds. Sie sorgen auch dafür, dass die Deckstiche des Stickmusters weniger tief in die Maschen oder den Flor des Stoffs versinken.

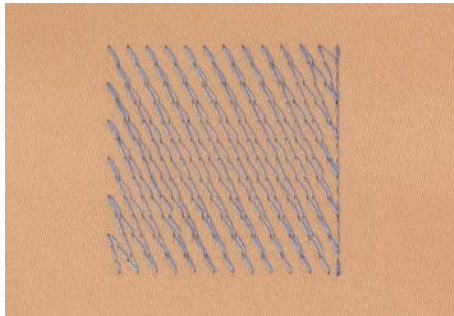

### Satin- oder Blattstich

Der Satinstich sticht abwechselnd auf der einen und auf der gegenüberliegenden Seite ein, sodass der Faden die Figur in einem sehr dichten Zickzackmuster deckt. Satinstiche eignen sich zum Füllen schmaler und kleiner Formen. Sie sind zum Ausfüllen grosser Flächen ungeeignet, da lange Stiche zu lose sind und den Stoff nicht richtig decken. Es besteht die Gefahr, dass bei zu langen Stichen die Fäden an etwas hängen bleiben und die Stickerei dadurch beschädigt wird.

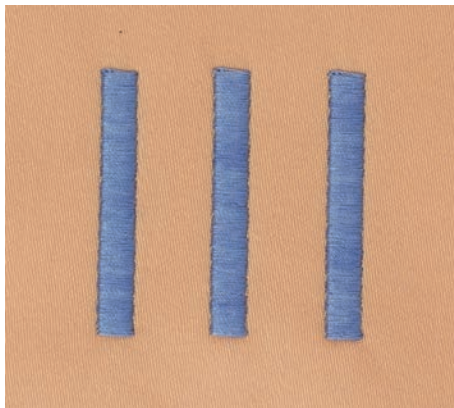





## 13 Stickvorbereitungen

### 13.1 Stickmodul anschliessen

#### ACHTUNG

#### Transport des Stickmoduls

Beschädigung an Stickmodulanschluss und Maschine.

- > Stickmodul vor dem Transport von der Maschine entfernen.

Voraussetzung:

- Anstiehetisch darf nicht montiert sein.
- > Stickmodul und Maschine auf einer stabilen, ebenen Fläche aufstellen.
- > Sicherstellen, dass der Stickarm ungehindert bewegt werden kann.
- > Stickmodul auf der linken Seite anheben.
- > Stickmodul von links nach rechts vorsichtig in den Stickmodulanschluss der Maschine (1) schieben.

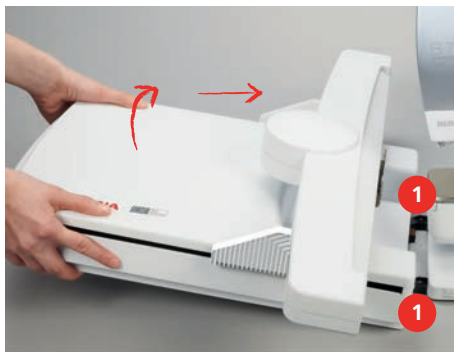

- > Stickmodul zum Entfernen auf der linken Seite anheben und vorsichtig nach links wegziehen.



### 13.2 Maschine vorbereiten

#### Transporteur versenken

- > Taste «Transporteur oben/unten» drücken.



## Stickmuster wählen

Alle Stickmuster lassen sich entweder direkt aussticken oder können mit den verschiedenen Funktionen, welche die Stickmaschine anbietet, verändert werden. Alle Stickmuster finden Sie am Ende der Bedienungsanleitung. Alle im Nähmodus enthaltenen Stichmuster können auch ausgestickt werden. Die Nähmuster werden wie im Nähmodus, nach Kategorien geordnet, und in Ordnern angezeigt. Darüber hinaus können Stickmuster aus dem eigenen Speicher oder vom BERNINA USB-Stick geladen werden.



> «Home» antippen.



> «Stickmodus» antippen.

> Alphabet, Stickmuster, Nähmuster oder eigenes Stickmuster aus einem der Ordner wählen.

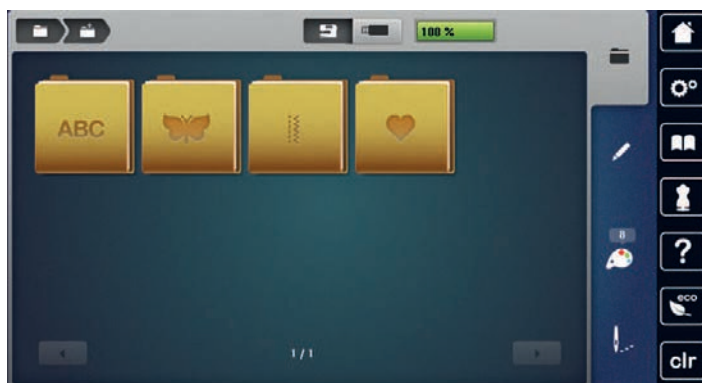

## 13.3 Stickfuss

### Stickfuss montieren

- > Nadel hochstellen.
- > Nähfuss hochstellen.
- > Maschine ausschalten.
- > Befestigungshebel nach oben drücken.
- > Nähfuss wegziehen.
- > Stickfuss von unten in die Halterung einführen.
- > Befestigungshebel nach unten drücken.



### Stickfuss in der Benutzeroberfläche wählen

Nach der Montage des entsprechenden Stickfusses kann dieser ausgewählt und auf der Maschine gespeichert werden. Darüber hinaus werden alternative Füße angezeigt, die für das jeweils gewählte Stickmuster zur Verfügung stehen.

- > Maschine einschalten.
- > Stickmuster wählen.



- > «Nähfussanzeige/Nähfussauswahl» antippen.



- > Um alle geeigneten Füße für das gewählte Stickmuster anzuzeigen, «Optionale Nähfüsse» antippen.
- > Montierten Stickfuss wählen.

## 13.4 Nadel und Stichplatte

### Sticknadel montieren



Sticknadeln des Typs 130/705 H-SUK verfügen über ein grösseres Öhr und sind leicht gerundet. Dies wirkt der Fadenabreibung beim Einsatz von Rayon- und Baumwollstickgarnen entgegen. Je nach Stickfaden empfehlen sich Nadelstärken Nr. 70-SUK bis Nr. 90-SUK.

- > Nadel hochstellen.
- > Maschine ausschalten.
- > Montierten Fuss entfernen.
- > Befestigungsschraube der Nadel mit dem Schraubendreher grau Torx lösen.



- > Nadel nach unten ziehen.
- > Neue Nadel mit der flachen Seite nach hinten halten.
- > Nadel bis zum Anschlag nach oben schieben.
- > Befestigungsschraube mit dem Schraubendreher grau Torx festziehen.

### Sticknadel in der Benutzeroberfläche wählen

Nach dem Wechseln der Nadel kann geprüft werden, ob diese mit der gewählten Stichplatte verwendet werden kann.



- > «Nadelauswahl» antippen.

- > Montierte Nadel wählen.



- Wenn die gewählte Nadel in Verbindung mit der Stichplatte geeignet ist, kann mit dem Sticken begonnen werden.
- Wenn die gewählte Nadel in Verbindung mit der Stichplatte nicht geeignet ist, wird das Starten der Maschine automatisch verhindert.

### Nadeltyp und Nadelstärke merken

Praktische Erinnerungsfunktion: Damit keine Informationen verloren gehen, können Nadeltyp und Nadelstärke zusätzlich auf der Maschine gespeichert werden. Der gespeicherte Nadeltyp und die gespeicherte Nadelstärke können so jederzeit überprüft werden.



- > «Nadelauswahl» antippen.



- > «Nadelinformationen» antippen.

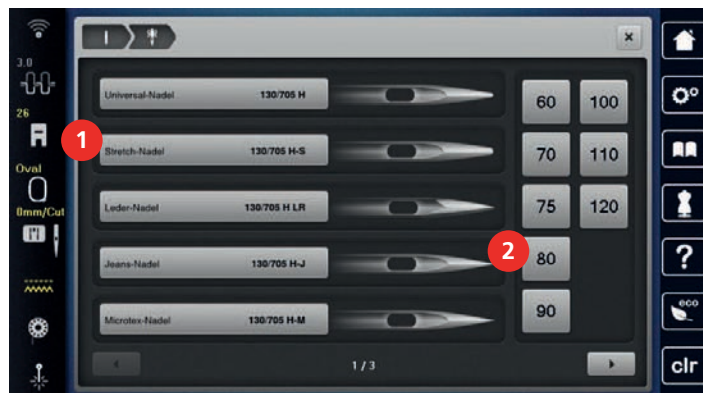

- > Nadeltyp (1) der montierten Nadel wählen.
- > Nadelstärke (2) der montierten Nadel wählen.

### Stichplatte montieren

Die Stichplatte (Gerad- und CutWork-Stichplatte) hat im Bereich der Nadel ein kleines Loch. Der Fadeneinzug (Fadenverknötung von Ober- und Unterfaden) wird dadurch optimiert. Dies ergibt ein schöneres Stichbild.

- > Um den Transporteur zu versenken, Taste «Transporteur oben/unten» drücken.
- > Maschine ausschalten.
- > Nadel entfernen.
- > Nähfuß entfernen.

- > Stichplatte an der Markierung hinten rechts nach unten drücken, bis sie abkippt.



- > Stichplatte entfernen.
- > Öffnungen der Stichplatte (Gerad- und CutWork-Stichplatte) über den entsprechenden Führungsstiften platzieren und nach unten drücken, bis sie einrastet.

### Stichplatte in der Benutzeroberfläche wählen

Nach dem Wechseln der Stichplatte kann geprüft werden, ob diese mit der gewählten Nadel verwendet werden kann.



- > «Stichplattenauswahl» antippen.
- > Gerad- und CutWork-Stichplatte wählen.



### Unterfaden heraufholen

Um den Unterfaden heraufholen zu können, muss die Maschine zum Sticken bereit sein. Der Unterfaden kann in einem Schritt für eine manuelle Verknotung heraufgeholt werden. Falls keine Vernähstiche gewünscht sind, ist es empfehlenswert, die Vernähstiche im Setup-Programm auszuschalten.



- > Oberfaden festhalten.
- > Taste «Nadelposition oben/unten» drücken.
  - Unterfaden wird automatisch heraufgeholt.

### Laser ein-/ausschalten

Mit dem Laser kann die genaue Einstichstelle der Nadel angezeigt werden.

Voraussetzung:

- Die Nadel ist hochgestellt.



- > Um den Laser einzuschalten, «Laser» antippen.
  - Die Einstichstelle wird angezeigt. Je nach Nähfuß und Nadelposition kann die Einstichstelle durch den Nähfuß verdeckt sein.
- > Um die Ablenkung des Lasers bei transparenten Nähfüßen zu vermeiden, Nähfuß vor dem Nähstart absenken, z. B. mit dem Kniehebel.
- > Um den Laser auszuschalten, gelb hinterlegtes Feld «Laser» antippen.

## 13.5 Stickrahmen

### Übersicht Stickrahmenauswahl



1 Stickrahmenauswahl

### Stickrahmen wählen

Das beste Stickresultat wird erzielt, wenn der kleinstmögliche Stickrahmen zum Stickmuster gewählt wird. Das Stickmuster hat eine voreingestellte Grösse, die angezeigt wird.

Voraussetzung:

- Stickmuster ist gewählt.



- > «Stickrahmenanzeige/Stickrahmenauswahl» antippen.
  - Die Maschine wählt automatisch den optimalen Stickrahmen für die Stickmustergrösse aus. Sollte der voreingestellte Stickrahmen nicht verfügbar sein, kann ein anderer gewünschter Stickrahmen gewählt werden. Wird ein Rahmen eingesetzt, der nicht dem ausgewählten entspricht, gilt der montierte Rahmen als aktiv und der Stickmusterbereich wird entsprechend angepasst.
- > Gewünschten Stickrahmen wählen.

### Stickvlies zum Wegreissen

Durch ein Stickvlies erhält das Stickprojekt mehr Stabilität. Ein Stickvlies zum Wegreissen eignet sich für alle gewobenen Stoffe und solche, die nicht dehnbar sind. Es können 1 – 2 Lagen verwendet werden. Stickvliese sind in verschiedenen Stärken erhältlich. Bei grösseren Stickflächen bleibt das Stickvlies unter dem Stickfaden erhalten. Das Stickvlies wird mit Klebespray auf der Rückseite des Stoffs fixiert. Nach dem Stickern wird das überstehende Stickvlies vorsichtig weggerissen.

### Stickvlies zum Wegschneiden

Durch ein Stickvlies erhält das Stickprojekt mehr Stabilität. Ein Stickvlies zum Wegschneiden eignet sich für alle elastischen Stoffe. Es können 1 – 2 Lagen verwendet werden. Stickvliese sind in verschiedenen Stärken erhältlich. Bei grösseren Stickflächen bleibt das Stickvlies unter dem Stickfaden erhalten. Das Stickvlies wird mit Klebespray auf der Rückseite des Stoffs fixiert. Nach dem Stickern wird das überstehende Stickvlies vorsichtig weggeschnitten.

### Klebespray verwenden

Die Verwendung von Klebespray ist bei allen dehnbaren und glatten Stoffen und Strickware zu empfehlen. Es verhindert das Verziehen und das Verrutschen des Stoffs. Applikationen werden durch das Klebespray exakt fixiert. Das Klebespray sollte nicht in der Nähe der Maschine verwendet werden, um Verschmutzungen zu vermeiden.

- > Klebespray mit einem Abstand von 25 – 30 cm (9 – 12 inch) sparsam auf das Stickvlies sprühen.
- > Stoff und eingesprühtes Stickvlies faltenfrei übereinander legen und andrücken.
- > Kleinere Teile, wie Hosentaschen oder Kragen, auf dem Stickvlies fixieren.

- > Um Druckstellen zu vermeiden, zum Beispiel bei Frotteestoff oder Polarvliesen, Teile nicht einspannen, sondern Stickvlies besprühen und einspannen.
- > Zu bestickende Teile fixieren.
- > Kleberückstände vor dem Starten der Maschine beseitigen.

### Stärkespray verwenden

Stärkespray gibt feinen, locker gewobenen Stoffen zusätzlichen Halt. Unter dem Stoff sollte immer eine zusätzliche Einlage verwendet werden.

- > Stoff mit Stärkespray einsprühen.
- > Stoff gut trocknen lassen und bei Bedarf mit dem Bügeleisen trockenbügeln.

### Klebeeinlage verwenden

Klebeeinlagen sind in unterschiedlichen Stärken erhältlich. Es empfiehlt sich, eine Klebeeinlage zu verwenden, die sich leicht vom Grundstoff lösen lässt. Eine Klebeeinlage eignet sich für alle Stoffe, die sich leicht verziehen lassen, zum Beispiel dehnbare Stoffe wie Trikot oder Jersey.

- > Klebeeinlage mit einem warmen Bügeleisen auf der Stoffunterseite aufkleben.

### Selbstklebeeinlage verwenden

Selbstklebeeinlagen eignen sich für Stoffe wie Jersey und Seide sowie für Stickprojekte, die sich nicht in einen Stickrahmen spannen lassen.

- > Einlage so in den Stickrahmen spannen, dass die Papierseite oben liegt.
- > Papier mit einer Schere anritzen, um das Papier im Rahmenbereich zu entfernen.
- > Stoff auf der freigelegten Klebeeinlage platzieren und festdrücken.
- > Kleberückstände vor dem Starten der Maschine beseitigen.

### Wasserlösliche Einlage verwenden



Es ist empfehlenswert, bei Spitzenstickereien 1 – 3 Lagen der wasserlöslichen Einlage in den Stickrahmen einzuspannen. Da das Stickmuster nicht auf Stoff aufgestickt wird, bleibt nur das fadengestickte Stickmuster übrig. Die Stickmuster sollten unbedingt mit kurzen Stichen verbunden sein, da die einzelnen Stickmuster ansonsten herausfallen.

Wasserlösliche Einlagen sind geeignet für leichte Stoffe, bei denen andere Einlagen durchscheinen, sowie für Spitzenstickereien. Die Einlage lässt sich nach dem Sticken mit Wasser auswaschen. Die Einlage schützt langfaserige Stoffe hervorragend, damit z. B. die Schlingen bei Frottee nicht verletzt werden. Das Einsinken der Fäden und das Herausschauen einzelner Schlaufen zwischen der Stickerei wird verhindert.

- > Einlage auf die Stoffunterseite legen.
- > Einlage bei Bedarf mit Klebespray fixieren.
- > Florige Stoffe auf der Vorderseite zusätzlich mit einer passenden Einlage verstärken und bei Bedarf mit Heftstichen befestigen.
- > Alle Lagen zusammen in den Stickrahmen einspannen.
- > Nach dem Sticken, Stickmuster auswaschen und zum Trocknen flach hinlegen.

### Stickrahmen vorbereiten

Der Stickrahmen besteht aus einem äusseren und einem inneren Rahmen. Zu jedem Stickrahmen gehört eine entsprechende Stickschablone. Der Stickbereich ist mit 1 cm (0.39 inch) grossen Quadraten gerastert. Der Mittelpunkt und die Eckpunkte der Mittellinien sind mit Löchern versehen. Die gewünschten Bezeichnungen können auf den Stoff übertragen werden.





- > Drucktasten (1) loslassen.

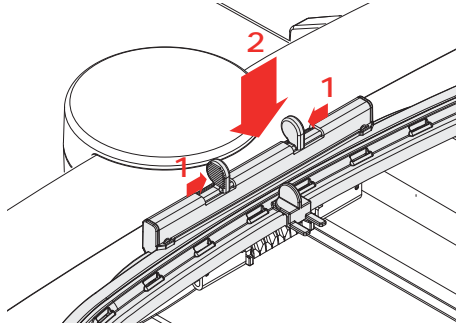

- > Um den Stickrahmen zu entfernen, Drucktasten an der Stickrahmenkupplung gegeneinander drücken.
- > Stickrahmen herausheben.

### Stickrahmen zur Nadel zentrieren

Das Verschieben des Stickrahmens erleichtert das Einfädeln des Oberfadens, wenn sich die Nadel in der Nähe des Stickrahmens befindet.



- > «Stickrahmenanzeige/Stickrahmenauswahl» antippen.



- > «Stickrahmen zur Nadel zentrieren» antippen.
- > Oberfaden einfädeln.



- > Um den Stickrahmen zur letzten Position zurückzubewegen, Taste «Start/Stop» drücken.

### Stickrahmen nach hinten verschieben

Damit die Unterfadenspule einfacher gewechselt werden kann, empfiehlt es sich, den Stickrahmen vor dem Einfädeln nach hinten zu verschieben. Dadurch wird der Greiferdeckel besser zugänglich.



- > «Stickrahmenanzeige/Stickrahmenauswahl» antippen.



- > «Stickrahmen nach hinten verschieben» antippen.
- > Unterfaden einfädeln. (siehe Seite 48)



- > Um den Stickrahmen zur letzten Position zurückzubewegen, Taste «Start/Stop» drücken. Evtl. Oberfaden zurückziehen.

### Stickmodul für den Nähmodus verschieben

Das Stickmodul kann so positioniert werden, dass auch bei angeschlossenem Stickmodul sämtliche Nähprojekte umgesetzt werden können.



- > «Stickrahmenanzeige/Stickrahmenauswahl» antippen.
- > Stickrahmen entfernen.



- > «Stickrahmen nach links verschieben» antippen.



- > «Home» antippen.



- > «Nähmodus» antippen.

## Gitter ein/aus

Durch das Einblenden der Rahmenmitte und der gerasterten Hilfslinien kann das Stickmuster genauer platziert werden.



> «Stickrahmenanzeige/Stickrahmenauswahl» antippen.



> Um die Rahmenmitte auf dem Display anzuzeigen, «Gitter ein/aus» antippen.

> Um die gerasterten Hilfslinien anzuzeigen, «Gitter ein/aus» erneut antippen.

> Um die Rahmenmitte und die gerasterten Hilfslinien auszublenden, «Gitter ein/aus» erneut antippen.

## Stickmustermitte wählen

Der Stickrahmen wird so positioniert, dass sich die Nadel genau über der Mitte des Stickmusters oder über dem Musteranfang befindet.



> «Stickrahmenanzeige/Stickrahmenauswahl» antippen.



> Um den Stickrahmen so zu positionieren, dass sich die Nadel genau über der Mitte des Stickmusters befindet, «Stickmustermitte» antippen.

> Um den Stickrahmen so zu positionieren, dass sich die Nadel genau über dem Musteranfang befindet, «Stickmustermitte» erneut antippen.

## Stickrahmen virtuell positionieren

Der Stickrahmen wird bei Neupositionierung des Stickmusters automatisch auf die neue Position bewegt. Daher ist das Feld «Virtuelle Positionierung» automatisch aktiviert und gelb umrandet, wenn ein Stickrahmen montiert ist.

Voraussetzung:

- Stickrahmen ist montiert.



> «Stickrahmenanzeige/Stickrahmenauswahl» antippen.



> Um das automatische Bewegen des Stickrahmens bei Neupositionierung des Stickmusters auszuschalten, «Virtuelle Positionierung» antippen.

– «Virtuelle Positionierung» ist nicht gelb umrandet.

> Um das automatische Bewegen des Stickrahmens bei Neupositionierung des Stickmusters einzuschalten, «Virtuelle Positionierung» erneut antippen.



## 15 Kreatives Sticken

### 15.1 Übersicht Sticken



- |   |   |   |                   |
|---|---|---|-------------------|
| 1 | Stickzeit/Stickmustergrösse                                 | 4 | «i-Dialog»        |
| 2 | Stickmusteransicht vergrössern, verkleinern und verschieben | 5 | Stickmusterebenen |
| 3 | Bestickbare Fläche  |   |                   |

### 15.2 Stickmuster wählen und wechseln



> «Auswahl» antippen.



> «Stickmuster laden» antippen.  
> Neues Stickmuster wählen.

### 15.3 Stickzeit und Stickmustergrösse kontrollieren

Im Auswahlmenü «Bearbeiten» wird unten links (1) die geschätzte Stickzeit in Minuten sowie die Breite und Höhe des Stickmusters angezeigt.

### 15.4 Geschwindigkeit regulieren

Mit dem Geschwindigkeitsregler kann die Geschwindigkeit stufenlos angepasst werden.

- > Um die Geschwindigkeit zu reduzieren, Geschwindigkeitsregler nach links schieben.
- > Um die Geschwindigkeit zu erhöhen, Geschwindigkeitsregler nach rechts schieben.

## 15.5 Stickmuster bearbeiten



### Übersicht Stickmuster bearbeiten



- |    |                              |    |  |
|----|------------------------------|----|--|
| 1  | «Ansicht verschieben»        | 11 | «Duplizieren»  |
| 2  | «Stickmuster verschieben»    | 12 | «Bordüren sticken»   |
| 3  | «Ansicht verkleinern»        | 13 | «Stickmuster löschen»  |
| 4  | «Ansicht vergrößern»         | 14 | «Musteranordnung»  |
| 5  | «Stickmuster verschieben»    | 15 | «Stickmustergröße kontrollieren»                                 |
| 6  | «Stickmuster drehen»         | 16 | «WordArt»<br>(bei Anwahl eines Schriftzugs aktiv)                |
| 7  | «Stickmustergröße verändern» | 17 | «Stickmuster gruppieren»   |
| 8  | «Punktgenaue Platzierung»    | 18 | «Reihenfolge der Stickmusterkombination ändern»                  |
| 9  | «Spiegeln links/rechts»      | 19 | «Stichart/Stickdichte verändern»                                 |
| 10 | «Spiegeln oben/unten»        | 20 | «Stickmuster ausrichten»<br>(bei Anwahl einer Kombination aktiv) |



### Stickmusteransicht vergrößern

Die Ansicht des Stickmusters kann vergrößert werden. Darüber hinaus kann die Ansicht ohne oder mit Änderung der Stickposition angepasst werden.

- > Stickmuster wählen.
-  > Um die Ansicht des Stickmusters zu bearbeiten, «Ansicht vergrößern» antippen.
-  > Um die Stickmusteransicht um je eine Stufe zu vergrößern, «Ansicht vergrößern» 1 bis 4x antippen.
-  > Um in den Bearbeitungsmodus zurückzugelangen, «Ansicht verkleinern» 1 bis 4x antippen.



### Stickmusteransicht verkleinern

Die Ansicht des Stickmusters kann verkleinert werden. Darüber hinaus kann die Ansicht ohne oder mit Änderung der Stickposition angepasst werden.

- > Stickmuster wählen.
-  > Um die Ansicht des Stickmusters zu bearbeiten, «Ansicht vergrößern» antippen.
-  > Um die vergrößerte Stickmusteransicht um je eine Stufe zu verkleinern, «Ansicht verkleinern» 1 – 4x antippen.



## Stickmusteransicht verschieben

Die Ansicht des Stickmusters kann verschoben werden. Darüber hinaus kann die Ansicht ohne oder mit Änderung der Stickposition angepasst werden.



- > Stickmuster wählen.
-  > Um das «Ansicht verschieben» zu aktivieren, «Ansicht vergrößern» antippen.
  - «Ansicht verschieben» ist aktiv (dunkelgrau).
- > Ansicht des Stickmusters verschieben.
  - Die Stickposition wird nicht verändert.
-  > Um in den Bearbeitungsmodus zurückzugelangen, «Ansicht verkleinern» antippen.

## Stickmuster in vergrößerter Ansicht verschieben

Die Ansicht des Stickmusters kann verschoben werden. Darüber hinaus kann die Ansicht ohne oder mit Änderung der Stickposition angepasst werden.

- > Stickmuster wählen.
-  > Um das Feld «Stickmuster verschieben» anzuzeigen, «Ansicht vergrößern» antippen.
-  > «Stickmuster verschieben» antippen.
  - Feld wird dunkelgrau.
- > Ansicht des Stickmusters verschieben.
  - Die Stickposition wird verändert.
-  > Um in den Bearbeitungsmodus zurückzugelangen, «Ansicht verkleinern» antippen.

## Stickmuster verschieben

- > Stickmuster wählen.
-  > «i-Dialog» antippen.
-  > «Stickmuster verschieben» antippen.
- > Um das Stickmuster in Querrichtung (horizontal) in 1/10-mm-Schritten zu verschieben, «Multifunktionsknopf oben» drehen.
- > Um das Stickmuster in Längsrichtung (vertikal) in 1/10-mm-Schritten zu verschieben, «Multifunktionsknopf unten» drehen, oder das Stickmuster antippen, gedrückt halten und das Stickmuster frei verschieben.
  - Die Verschiebung wird in den gelb umrandeten Feldern angezeigt.



-  > «Stickmuster zentrieren» antippen.
  - Das Stickmuster wird wieder in die Mitte des Stickrahmens verschoben.

## Stickmuster drehen



- > Stickmuster wählen.
- > «i-Dialog» antippen.



- > «Stickmuster drehen» antippen.
- > Um das Stickmuster im Uhrzeigersinn zu drehen, «Multifunktionsknopf oben» oder «Multifunktionsknopf unten» nach rechts drehen.
- > Um das Stickmuster entgegen dem Uhrzeigersinn zu drehen, «Multifunktionsknopf oben» oder «Multifunktionsknopf unten» nach links drehen.



- > Um das Stickmuster in 90°-Schritten zu drehen, «Stickmuster +90° drehen» antippen.

## Stickmustergrösse proportional ändern



Für eine optimale Stickqualität, ist eine Änderung der Stickmustergrösse um maximal 20 % empfohlen. Wenn die Stickmustergrösse um mehr als 20 % verändert werden soll, sollte das Stickmuster in einer separaten Sticksoftware angepasst und neu auf die Maschine geladen werden.



- > Stickmuster wählen.
- > «i-Dialog» antippen.



- > «Stickmustergrösse verändern» antippen.



- > Wenn «Proportionen beibehalten» nicht weiss umrandet ist, «Proportionen beibehalten» antippen.
  - «Proportionen beibehalten» ist weiss umrandet.



- > Um das Stickmuster zu vergrössern, «Multifunktionsknopf oben/unten» nach rechts drehen.
- > Um das Stickmuster zu verkleinern, «Multifunktionsknopf oben/unten» nach links drehen.

## Stickmustergrösse unproportional ändern



Für eine optimale Stickqualität, ist eine Änderung der Stickmustergrösse um maximal 20 % empfohlen. Wenn die Stickmustergrösse um mehr als 20 % verändert werden soll, sollte das Stickmuster in einer separaten Sticksoftware angepasst und neu auf die Maschine geladen werden.



- > Stickmuster wählen.
- > «i-Dialog» antippen.



- > «Stickmustergrösse verändern» antippen.



- > Wenn «Proportionen beibehalten» weiss umrandet ist, «Proportionen beibehalten» antippen.
- «Proportionen beibehalten» ist nicht weiss umrandet.



- > Um das Stickmuster breiter zu machen, «Multifunktionsknopf oben» nach rechts drehen.
- > Um das Stickmuster schmärer zu machen, «Multifunktionsknopf oben» nach links drehen.
- > Um das Stickmuster länger zu machen, «Multifunktionsknopf unten» nach rechts drehen.
- > Um das Stickmuster kürzer zu machen, «Multifunktionsknopf unten» nach links drehen.

### Stickmuster spiegeln

Stickmuster können sowohl vertikal/senkrecht als auch horizontal/waagrecht gespiegelt werden.



- > Stickmuster wählen.
- > «i-Dialog» antippen.



- > Um das Stickmuster horizontal zu spiegeln, «Spiegeln links/rechts» antippen.



- > Um das Stickmuster vertikal zu spiegeln, «Spiegeln oben/unten» antippen.

### Stichart ändern

Sind Satinstiche zu lang, können diese in Steppstiche umgewandelt werden.



- > Stickmuster wählen.
- > «i-Dialog» antippen.



- > «Stichart/Stickdichte verändern» antippen.



- > Um den Satinstich in den Steppstich umzuwandeln, Schalter im oberen Bereich des Displays (1) antippen.
- > Stichlänge (2) einstellen und bestätigen.



## Stickdichte ändern

Sind Satinstiche zu dicht gestickt, kann die Stickdichte angepasst werden.

- > Stickmuster wählen.
- > «i-Dialog» antippen.



- > «Stichart/Stickdichte verändern» antippen.



- > Stickdichte (1) einstellen.

## Stickmustergröße und -position prüfen

Es kann geprüft werden, ob das Stickmuster auf die vorgesehene Position/Ort des Stoffes passt. Punkte, die ausserhalb des Stickrahmens liegen, werden nicht angefahren.

- > Stickmuster wählen.
- > «i-Dialog» antippen.



- > «Stickmustergröße kontrollieren» antippen.
  - Stickrahmen fährt soweit, bis die Nadel auf der Position, wie im Display dargestellt, steht.



- > Um die gewünschte Ecke des Stickmusters anzuwählen, entsprechenden Pfeil antippen.
  - Der Stickrahmen fährt soweit, bis die Nadel auf der im Display dargestellten Position steht. Ist das Stickmuster noch nicht korrekt positioniert, kann die Position über die «Multifunktionsknöpfe oben/unten» verändert werden und die gesamten Stickmusterpositionen erneut geprüft werden.



- > Um die Nadel in die Mitte des Stickmusters zu fahren, «Stickmustermitte» antippen.
- > Um das Stickmuster horizontal zu verschieben, «Multifunktionsknopf oben» drehen.
- > Um das Stickmuster vertikal zu verschieben, «Multifunktionsknopf unten» drehen.

## Bordüren sticken

Für das Sticken einer Bordüre ist es von Vorteil, den Mega-Stickrahmen oder Maxi-Stickrahmen zu verwenden. Das Stickprojekt muss dann nicht so häufig umgespannt werden. Es ist zu empfehlen, auf dem Stoff Hilfslinien einzuzichnen und beim Ein- und Umspannen in den Rahmen die Schablone zu verwenden. Die Hilfslinien müssen dabei parallel zu den Linien der Schablone verlaufen. Im nachfolgenden Beispiel wird der mitgelieferte Rahmen verwendet.



- > Stickmuster wählen.
- > «i-Dialog» antippen.



- > «Bordüren sticken» antippen.
  - Das Stickmuster wird in der optimalen Anzahl, passend zum Stickrahmen, dupliziert.
  - Die Referenzpunkte, nötig beim Umspannen des Stoffes, werden eingefügt.

- > Mit den Pfeilfeldern (1) bei Bedarf weitere Referenzpunkte einfügen.
- > Um die Stickmusteranzahl einzustellen, «Minus»/«Plus» (2) antippen.
- > Um den Abstand zwischen den Stickmustern einzustellen, «Minus»/«Plus» (3) antippen.



- > Um alle Stickmuster automatisch in den Stickrahmen einzupassen, «Stickmustergröße dem Rahmen anpassen» (4) antippen.



- > «Bestätigen» antippen.



- > «i-Dialog» antippen.



- > «Sticken» antippen.



- > Taste «Start/Stop» drücken und die Bordüre aussticken.
  - Das Stickmuster muss fertig ausgestickt sein.

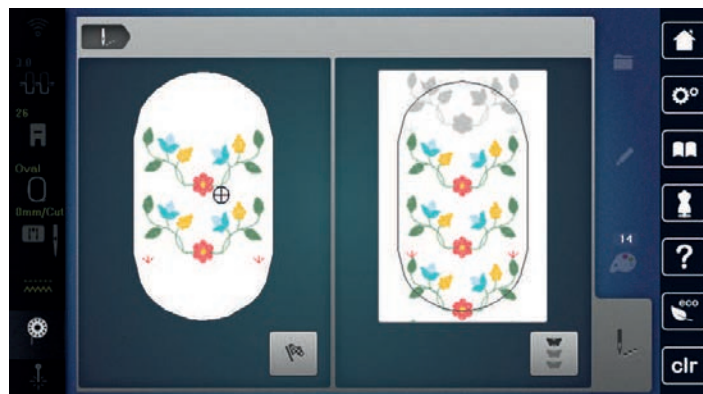



- > Wenn die Referenzpunkte gestickt wurden, «Bordüren sticken» antippen.
  - Eine Animation zeigt an, dass der Stoff umgespannt werden muss.

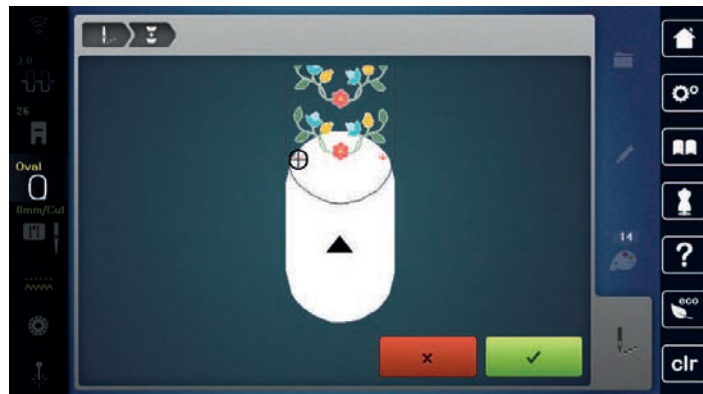

- > Stickrahmen entfernen und Stoff so umspannen, dass sich die ausgestickten Referenzpunkte im oberen Stickbereich des Stickrahmens befinden und die Referenzpunkte mindestens 3 cm (1.18 inch) vom oberen Rand des Stickrahmens entfernt liegen.
- > Stickrahmen montieren.
- > «Bestätigen» antippen.
  - Stickrahmen wird automatisch in die Nähe des Referenzpunktes verschoben.
  - Feld «AUTO» ist aktiv und der Stickrahmen bewegt sich automatisch in die Nähe des letzten Referenzpunkts.
- > Mit den Pfeilfeldern bestimmen, auf welcher Seite des gestickten Teils der nächste Referenzpunkt platziert werden soll.
- > Um den Stickrahmen genau zu positionieren, «Multifunktionsknopf oben» oder «Multifunktionsknopf unten» drehen.



- > «Bestätigen» antippen.



- > Taste «Start/Stop» drücken und weitersticken.
- > Diese Schritte wiederholen, bis die gewünschte Länge der Bordüre erreicht ist.

### Stickmuster duplizieren



- > Stickmuster wählen.
- > «i-Dialog» antippen.



- > «Duplizieren» antippen.
  - Das Stickmuster (1) wird verdoppelt (2).



### Stickmuster anordnen

Stickmuster können in verschiedenen, vorgegebenen Formen angeordnet werden.

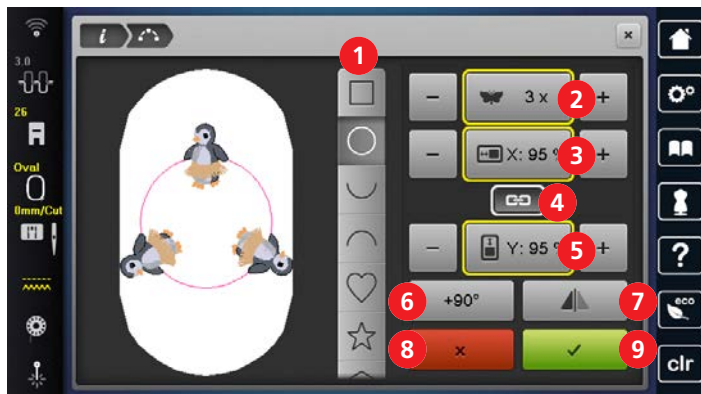

- |   |                            |   |                        |
|---|----------------------------|---|------------------------|
| 1 | «Formen»                   | 6 | «Stickmuster drehen»   |
| 2 | «Musteranzahl»             | 7 | «Stickmuster spiegeln» |
| 3 | «Breite der Form»          | 8 | «Abbrechen»            |
| 4 | «Proportionen beibehalten» | 9 | «Bestätigen»           |
| 5 | «Höhe der Form»            |   |                        |

- > Stickmuster oder Kombination wählen.
- > Form zum Anordnen der Stickmuster wählen.
- > Anzahl der Stickmuster einstellen.
- > Höhe und Breite der Form einstellen.
- > Stickmuster drehen oder spiegeln. Beim Drehen wird das Stickmuster in 90°-Schritten im Uhrzeigersinn gedreht. Beim Spiegeln wird jedes zweite Stickmuster horizontal gespiegelt

### Stickmuster löschen

Aktives Stickmuster wird gelöscht.



- > Stickmuster wählen.
- > «i-Dialog» antippen.



- > «Löschen» antippen.

## Eingaben rückgängig machen

Alle Eingaben können schrittweise rückgängig gemacht und ebenso wiederhergestellt werden.

Voraussetzung:

- Ein Stickmuster ist gewählt und Änderungen wurden vorgenommen.



- > Um die letzte Eingabe rückgängig zu machen, «Eingaben rückgängig machen» antippen.
- > Um die letzten Eingaben der Reihe nach rückgängig zu machen, «Eingaben rückgängig machen» mehrmals antippen.



- > Um die letzte Eingabe wiederherzustellen, «Eingaben wiederherstellen» antippen.
- > Um die letzten Eingaben der Reihe nach wiederherzustellen, «Eingaben wiederherstellen» mehrmals antippen.

## 15.6 Punktgenaue Platzierung

### Stickmuster mittels 2 Rasterpunkten platzieren

Mit dieser Funktion können Stickmuster mittels 2 Rasterpunkten exakt auf dem Stoff positioniert werden.



- |   |                                |   |                |
|---|--------------------------------|---|----------------|
| 1 | Rasterpunkt                    | 4 | «Set»          |
| 2 | «Rasterpunktpositionierung»    | 5 | «Zurücksetzen» |
| 3 | «Stickmustergröße beibehalten» |   |                |

Voraussetzung:

- Zwei beliebige Rasterpunkte des Stickmusters sind mit einem Kreidestift oder einem wasserlöslichen Stift auf dem Stoff markiert. Der Bereich oder Ort an dem das Stickmuster platziert werden soll, ist klar erkennbar.
  - Der montierte Stickrahmen ist angewählt.
- > Stickmuster wählen.
  - > Größe des Stickmuster passend zum Rahmen einstellen sowie Position und Ausrichtung.
  - > «i-Dialog» antippen.



- > «Punktgenaue Platzierung» antippen.



- > «2-Punkt-Platzierung» antippen.



- > «Rasterpunktpositionierung» antippen.
  - Das Stickmuster erhält ein Raster mit Rasterpunkten.
- > Ersten Rasterpunkt (Drehpunkt) wählen und die Nadel mithilfe der Multifunktionsknöpfe über die entsprechende Markierung auf dem Stoff positionieren. Zur genauen Positionierung der Nadel, kann der Laser eingeschaltet werden.

- SET
  - > Um die Position zu bestätigen, «Set» antippen.
    - Der Punkt wechselt die Farbe und wird festgesetzt.
  - > Zweiten Rasterpunkt wählen und die Nadel über die entsprechende Markierung auf dem Stoff positionieren.
- SET
  - > Um die Position zu bestätigen, «Set» antippen.
    - Die Markierung der Punkte wird zurückgesetzt.
    - Um die Platzierung des Stickmusters weiter anzupassen, können die Punkte erneut gesetzt werden.
    - Das Stickmuster ist platziert und kann ausgestickt werden.

### Stickmuster mittels 2 frei gesetzten Punkten platzieren

Mit dieser Funktion können Stickmuster mittels 2 frei gesetzten Punkten exakt auf dem Stoff platziert werden.

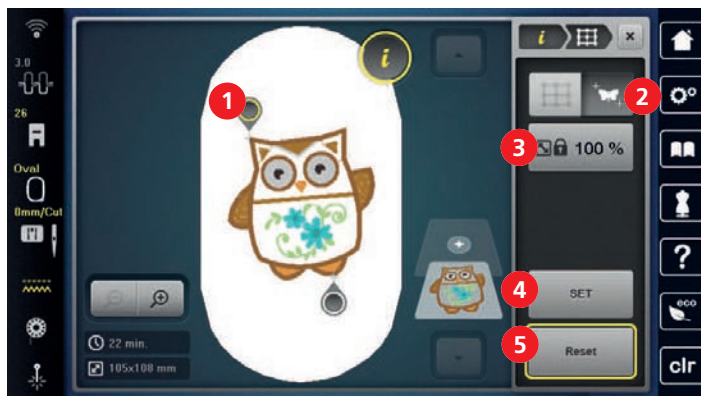

- |   |                                 |   |                |
|---|---------------------------------|---|----------------|
| 1 | Positionierungspunkt            | 4 | «Set»          |
| 2 | «Freie Punktepositionierung»    | 5 | «Zurücksetzen» |
| 3 | «Stickmustergrösse beibehalten» |   |                |

Voraussetzung:

- Zwei beliebige Punkte des Stickmusters sind mit einem Kreidestift oder einem wasserlöslichen Stift auf dem Stoff markiert. Der Bereich oder Ort an dem das Stickmuster platziert werden soll, ist klar erkennbar.
- Der montierte Stickrahmen ist angewählt.
- > Stickmuster wählen.
- > Grösse des Stickmuster passend zum Rahmen einstellen sowie Position und Ausrichtung.
- > «i-Dialog» antippen.



- [Icon]
  - > «Punktgenaue Platzierung» antippen.
- [Icon]
  - > «2-Punkt-Platzierung» antippen.
- [Icon]
  - > «Freie Punktepositionierung» antippen.
  - > Ersten Punkt (Drehpunkt) innerhalb des Stickmusters setzen.
    - Der Positionierungspunkt wird angezeigt.
  - > Nadel mithilfe der Multifunktionsknöpfe über die entsprechende Markierung auf dem Stoff positionieren. Zur genauen Positionierung der Nadel, kann der Laser eingeschaltet werden.
- SET
  - > Um die Position zu bestätigen, «Set» antippen.
    - Der Punkt wechselt die Farbe und wird festgesetzt.
  - > Zweiten Positionierungspunkt des Stickmusters wählen und die Nadel über die entsprechende Markierung auf dem Stoff positionieren.

SET

- > Um die Position zu bestätigen, «Set» antippen.
  - Die Punkte werden ausgeblendet.
  - Um die Platzierung des Stickmusters weiter anzupassen, können die Punkte erneut gesetzt werden.
  - Das Stickmuster ist platziert und kann ausgestickt werden.

### Stickmuster verformt in ein Viereck platzieren

Mit dieser Funktion können Stickmuster in einer viereckigen Begrenzung exakt auf dem Stoff platziert werden. Dabei wird das Stickmuster innerhalb der Begrenzung entsprechend verformt eingefügt.

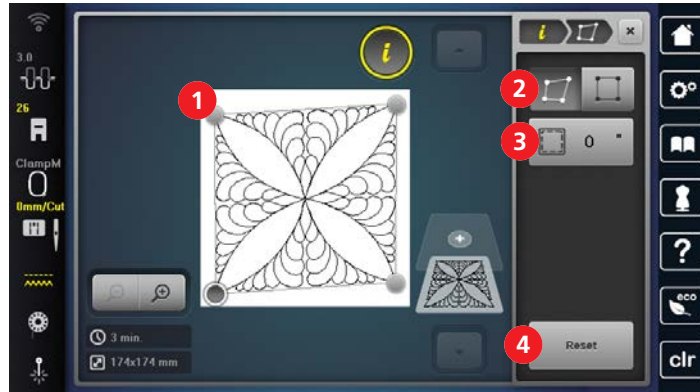

- |   |             |   |                |
|---|-------------|---|----------------|
| 1 | Eckpunkt    | 3 | «Innenabstand» |
| 2 | «Verformen» | 4 | «Zurücksetzen» |

Voraussetzung:

- Die vier Eckpunkte des Stickmusters sind mit einem Kreidestift oder einem wasserlöslichen Stift auf dem Stoff markiert. Der Bereich oder Ort an dem das Stickmuster platziert werden soll, ist klar erkennbar.
  - Der montierte Stickrahmen ist angewählt.
- > Stickmuster wählen.
  - > Grösse des Stickmuster passend zum Rahmen einstellen sowie Position und Ausrichtung.
  - > «i-Dialog» antippen.



- > «Punktgenaue Platzierung» antippen.



- > «4-Punkt-Platzierung» antippen.



- > «Verformen» antippen.
- > Einen Eckpunkt wählen und die Nadel mithilfe der Multifunktionsknöpfe über die entsprechende Markierung auf dem Stoff positionieren. Zur genauen Positionierung der Nadel, kann der Laser eingeschaltet werden.

- > Nächsten Eckpunkt wählen und die Nadel positionieren.



- > Bei Bedarf, Innenabstand einstellen.
  - Das Stickmuster ist platziert und kann ausgestickt werden.

## Stickmuster proportional in ein Viereck platzieren

Mit dieser Funktion können Stickmuster in einer viereckigen Begrenzung exakt auf dem Stoff positioniert werden. Dabei wird das Stickmuster innerhalb der Begrenzung proportional und zentriert eingefügt.

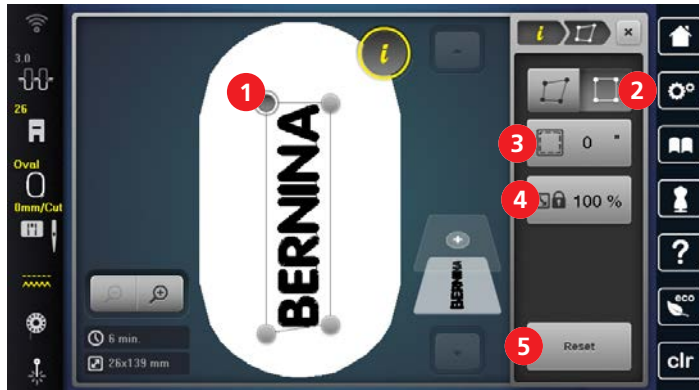

- |   |                |   |                                 |
|---|----------------|---|---------------------------------|
| 1 | Eckpunkt       | 4 | «Stickmustergrösse beibehalten» |
| 2 | «Einsetzen»    | 5 | «Zurücksetzen»                  |
| 3 | «Innenabstand» |   |                                 |

Voraussetzung:

- Die vier Eckpunkte des Stickmusters sind mit einem Kreidestift oder einem wasserlöslichen Stift auf dem Stoff markiert. Der Bereich oder Ort an dem das Stickmuster platziert werden soll, ist klar erkennbar.
- Der montierte Stickrahmen ist angewählt.
- > Stickmuster wählen.
- > Grösse des Stickmuster passend zum Rahmen einstellen sowie Position und Ausrichtung.
- > «i-Dialog» antippen.



- > «Punktgenaue Platzierung» antippen.
- > «4-Punkt-Platzierung» antippen.
- > «Einsetzen» antippen.
- > Einen Eckpunkt wählen und die Nadel mithilfe der Multifunktionsknöpfe über die entsprechende Markierung auf dem Stoff positionieren. Zur genauen Positionierung der Nadel, kann der Laser eingeschaltet werden.
- > Nächsten Eckpunkt wählen und die Nadel positionieren.
- > Bei Bedarf, Innenabstand einstellen.
  - Das Stickmuster ist platziert und kann ausgestickt werden.

## 15.7 Stickmuster kombinieren

### Stickmuster kombinieren

Mehrere Stickmuster können miteinander kombiniert werden.

- > Stickmuster wählen.





> «Stickmuster hinzufügen» antippen.



> Weiteres Stickmuster wählen.

### Einzelnes Stickmuster löschen

Voraussetzung:

- Eine Stickmusterkombination ist erstellt.
- > Gewünschtes Stickmuster im Bereich der Stickmusterebene (1) antippen, gedrückt halten und nach aussen schieben.
- Ein neues Fenster wird geöffnet.



> Um das ausgewählte Stickmuster zu löschen, «Bestätigen» antippen.

### Stickmuster duplizieren

- > Stickmuster wählen.  
 > «i-Dialog» antippen.



- > «Duplizieren» antippen.  
 – Das Stickmuster (1) wird verdoppelt (2).



## Kombination duplizieren

Wenn eine Kombination dupliziert wird, können die einzelnen Stickmuster nicht mehr ausgewählt werden.

- > Stickmuster wählen.
- > «Stickmuster hinzufügen» antippen.
- > Weiteres Stickmuster wählen.
- > Kombination (1) wählen.
- > «i-Dialog» antippen.
- > «Duplizieren» antippen.
  - Die Kombination wird verdoppelt (2).



## Stickmuster gruppieren

Stickmuster können zu einer Gruppe hinzugefügt oder aus der Gruppe entfernt werden. Die gruppierten Stickmuster können wie ein Stickmuster bearbeitet werden.

Die Reihenfolge der Stickmuster in der Gruppe kann geändert werden. (siehe Seite 164)

Wenn die Gruppierung eines Stickmusters aufgelöst wurde, sprich das Stickmuster in verschiedene Elemente/ Farben zerlegt wurde, werden die Farben beim erneuten Gruppieren nicht mehr zusammengelegt. Bei Alphabeten muss zuerst die Länge der Verbindungsstiche im Setup auf 1 gesetzt werden. Dann funktioniert das Auflösen der Gruppe bei allen Buchstaben.

- > Stickmusterkombination erstellen.
- > Stickmuster (1) in der Stickmusterkombination wählen.

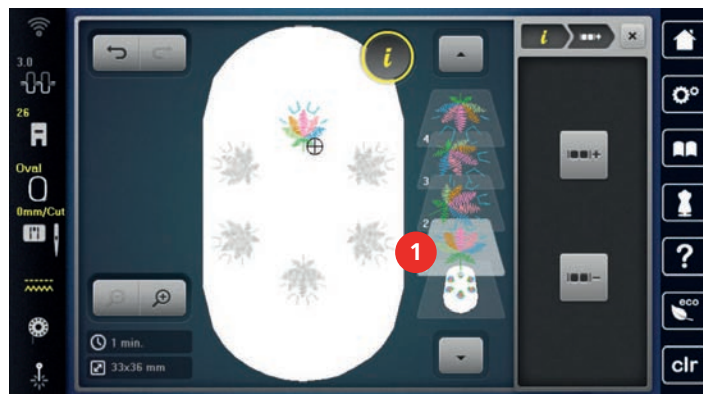

- > «i-Dialog» antippen.
- > «Stickmuster gruppieren» antippen.
- > «Gruppieren» antippen.
  - Stickmuster oberhalb des angewählten Stickmusters wird der Stickmustergruppe hinzugefügt.



- > Stickmustergruppe wählen.
- > «Gruppe aufheben» antippen.
  - Die Gruppierung wird aufgehoben.

oder

- > Stickmusterkombination erstellen.
- > Alle Stickmuster (2) wählen.

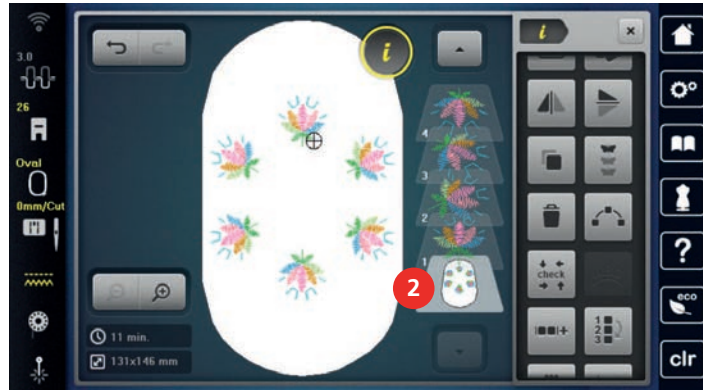

- > «i-Dialog» antippen.



- > «Gruppieren» antippen.
  - Alle Stickmuster werden der Stickmustergruppe hinzugefügt.

> Stickmustergruppe wählen.



- > «Gruppe aufheben» antippen.
  - Die Gruppierung wird aufgehoben.

## Stickmuster ausrichten

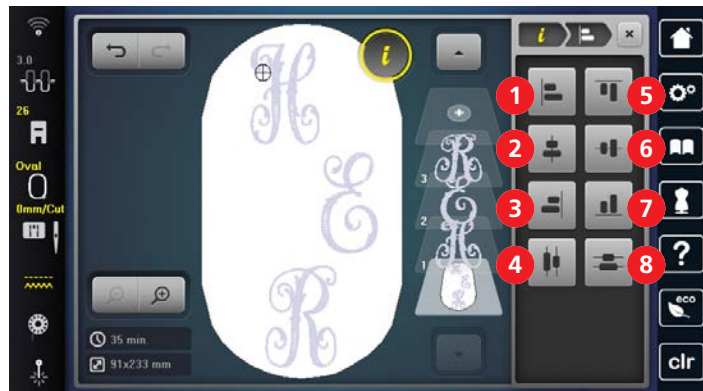

- |                                     |                                   |
|-------------------------------------|-----------------------------------|
| 1 «Horizontal links ausrichten»     | 5 «Vertikal oben ausrichten»      |
| 2 «Horizontal zentriert ausrichten» | 6 «Vertikal zentriert ausrichten» |
| 3 «Horizontal rechts ausrichten»    | 7 «Vertikal unten ausrichten»     |
| 4 «Horizontal zentriert verteilen»  | 8 «Vertikal zentriert verteilen»  |

Voraussetzung:

- Stickmusterkombination ist erstellt oder das Muster ist ungruppiert.

> Kombination wählen.



> «i-Dialog» antippen.



- > «Stickmuster ausrichten» antippen.
- > Stickmuster ausrichten.

## Reihenfolge der Stickmusterkombination ändern

Die Reihenfolge der Stickmuster in der Stickmusterkombination kann geändert werden.

Voraussetzung:

- Stickmusterkombination ist erstellt oder das Muster ist ungruppiert.



> «i-Dialog» antippen.



> «Reihenfolge der Stickmusterkombination ändern» antippen.

> Gewünschtes Stickmuster anwählen und an die entsprechende Position verschieben.

## 15.8 Schriftzug erstellen

### Übersicht Stickalphabeten

| Stickmuster |            | Name           |
|-------------|------------|----------------|
| <b>ABC</b>  |            | Rounded Sans   |
| <i>ABC</i>  |            | Curly          |
| <b>ABC</b>  |            | Deco Block     |
| <b>ABC</b>  |            | Condensed Sans |
| <b>ABC</b>  |            | Happy Times    |
| <b>ABC</b>  |            | Bamboo         |
| <i>ABC</i>  |            | Lisa           |
| <i>ABC</i>  |            | Zuerich        |
| <b>ABC</b>  |            | Flare Serif    |
| <i>ABC</i>  | <i>ABC</i> | Anniversary    |
| <b>ABC</b>  | <b>ABC</b> | Swiss Block    |
| ABC         |            | Quilt Block    |
| <b>ABC</b>  |            | Old English    |
| <b>ABC</b>  |            | King Charles   |

| Stickmuster |     | Name             |
|-------------|-----|------------------|
| ABC         |     | Alice            |
| ABC         | ABC | Drifter          |
| ABC         | ABC | Childs Play      |
| ABC         |     | Victoria         |
| ABC         |     | Chicago          |
| АБВ         | АБВ | Russian Textbook |

### Schriftzug erstellen



- |   |                |     |                                    |
|---|----------------|-----|------------------------------------|
| 1 | «Zeile hoch»   | 7   | «Kleinschrift»                     |
| 2 | Eingabefeld    | 8   | «Zahlen und mathematische Zeichen» |
| 3 | «Zeile runter» | 9   | «Sonderzeichen»                    |
| 4 | «Löschen»      | 10' | «Abbrechen»                        |
| 5 | Zeilenwechsel  | 11  | «Bestätigen»                       |
| 6 | «Grossschrift» |     |                                    |



Ein Schriftzug wird immer in einer Farbe gestickt. Um einzelne Buchstaben oder einzelne Wörter in einer anderen Farbe zu sticken, muss die Gruppierung aufgehoben werden.

Ein Schriftzug kann innerhalb des Stickrahmens beliebig positioniert werden. Wenn das Stickmuster ausserhalb des Stickbereichs positioniert ist, wird der Stickrahmen auf dem Display rot umrandet. Mithilfe der Stickrahmenauswahl kann geprüft werden, ob das Stickmuster mit einem anderen Stickrahmen ausgestickt

werden kann. Wenn ein Schriftzug nicht in einen Stickrahmen passt, können zum Beispiel einzelne Textzeilen miteinander kombiniert und untereinander positioniert werden. Mit dem Zeilenwechsel sind Schriftzüge von bis zu 10 Zeilen möglich.



- > «Alphabete» wählen.
- > Stickalphabet wählen.
- > Text eingeben und bestätigen.

### Einzeiligen Schriftzug bearbeiten



- |                    |                 |
|--------------------|-----------------|
| 1 «Zeichenabstand» | 2 «Textbiegung» |
|--------------------|-----------------|

Voraussetzung:

- Ein einzeiliger Schriftzug erstellt.

- > Stickmuster wählen.
- > «i-Dialog» antippen.



- > «WordArt» antippen.
- > Schriftzug bearbeiten. Der Zeichenabstand und die Textbiegung können mit den Multifunktionsknöpfen eingestellt werden.

### Mehrzeiligen Schriftzug bearbeiten



- |                           |                            |
|---------------------------|----------------------------|
| 1 «Zeichenabstand»        | 4 «Text zentrieren»        |
| 2 «Zeilenabstand»         | 5 «Text rechts ausrichten» |
| 3 «Text links ausrichten» |                            |

Voraussetzung:

- Ein mehrzeiliger Schriftzug erstellt.

- > Stickmuster wählen.



> «i-Dialog» antippen.



> «WordArt» antippen.

> Schriftzug bearbeiten. Der Zeichenabstand und der Zeilenabstand können mit den Multifunktionsknöpfen eingestellt werden.

## 15.9 Stickmusterfarben ändern

### Übersicht Farben ändern

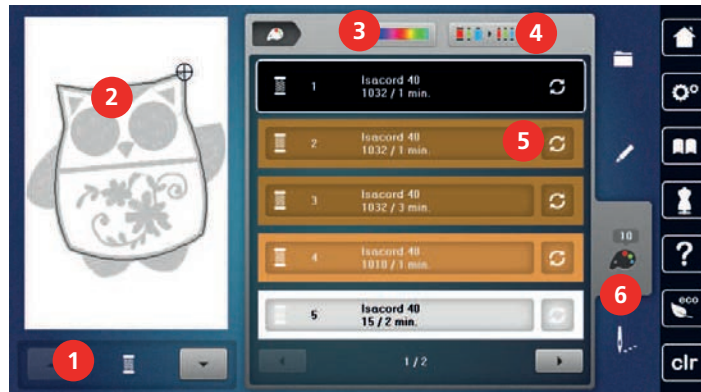

- |   |                            |   |                           |
|---|----------------------------|---|---------------------------|
| 1 | «Farbanzeige»              | 4 | «Fadenmarke zuweisen»     |
| 2 | Vorschau ausgewählte Farbe | 5 | «Farbe/Hersteller ändern» |
| 3 | «Farbrad»                  | 6 | «Farbinformationen»       |

### Farben ändern



Ein Schriftzug wird immer in einer Farbe gestickt. Um einzelne Buchstaben oder einzelne Wörter in einer anderen Farbe zu sticken, muss die Gruppierung aufgehoben werden.



> Stickmuster wählen.

> «Farbinformationen» antippen.



> «Farbe/Hersteller ändern» neben der Farbe antippen, die geändert werden soll.



> Um die Farbe durch Eingabe der Farbnummer auszuwählen, «Farbenwahl durch Nummer» antippen.  
> Gewünschte Farbe auswählen.



> Um die Farbwahl zu übernehmen, «Farbinformationen» antippen.

## Farben mit dem Farbrad ändern



- > «Farbinformationen» antippen.
- > «Farbrad» (1) antippen.

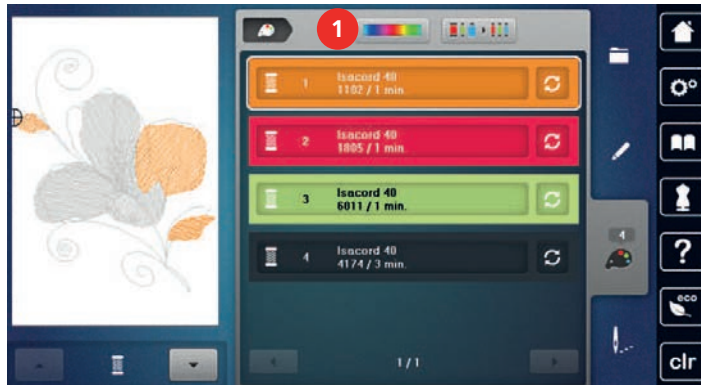

- > Um die Farben des Stickmusters zu verändern, Knopf (2) im Uhrzeigersinn oder entgegen dem Uhrzeigersinn drehen.

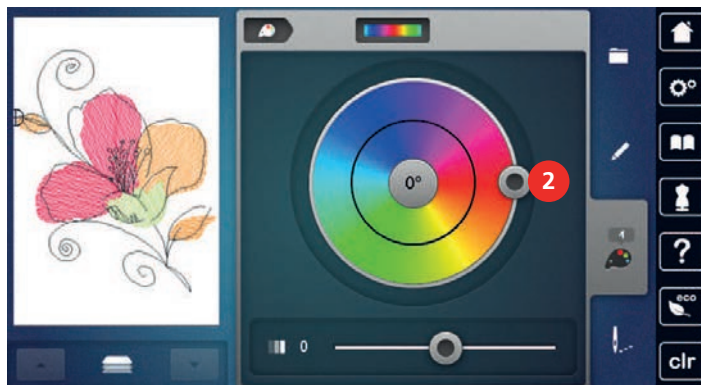

- > Um die Änderungen rückgängig zu machen, auf den Wert in der Mitte des Farbkreises tippen.
- > Um die Helligkeit der Farben zu verändern, Schieber (3) verschieben.

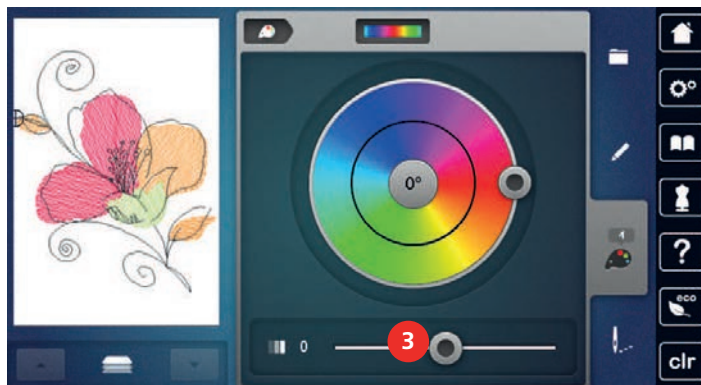

- > «Bearbeiten» antippen.
  - Die Einstellungen werden übernommen und das Stickmuster mit den neuen Farben ist sichtbar.

## Fadenmarke ändern



- > Stickmuster wählen.
- > «Farbinformationen» antippen.



- > «Farbe/Hersteller ändern» antippen.
- > Um weitere Fadenmarken anzuzeigen, nach links und rechts scrollen.



- > «Fadenmarke zuweisen» antippen.
  - Alle Fadenfarben des gewählten Stickmusters werden in die ausgewählte Fadenmarke umgeändert.



## 15.10 Stickmuster sticken

### Übersicht Stickmenü

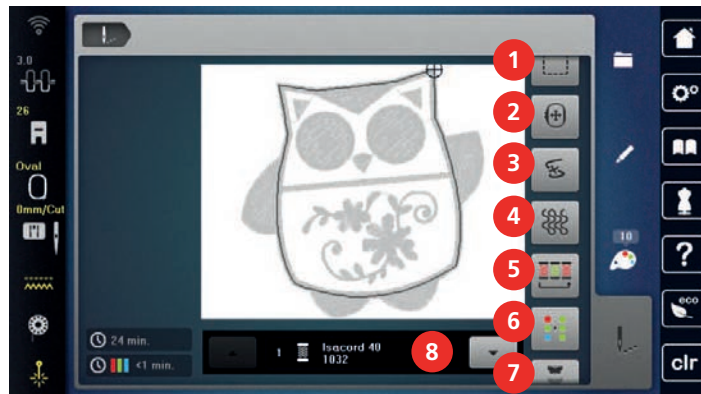

- |   |                           |   |                                    |
|---|---------------------------|---|------------------------------------|
| 1 | «Heften»                  | 5 | «Farbwechsel reduzieren»           |
| 2 | «Stickrahmen verschieben» | 6 | «Mehrfarbiges Stickmuster ein/aus» |
| 3 | «Stickablaufkontrolle»    | 7 | «Bordüren sticken»                 |
| 4 | «Quilteinstellungen»      | 8 | «Farbanzeige»                      |

### Heftstiche hinzufügen

Die Heftstiche können entlang des Stickrahmens oder des Stickmusters gestickt werden. Dadurch erhalten Stoff und Stickvlies eine bessere Verbindung.

- > Stickmuster wählen.
- > «Sticken» antippen.



- > Um die Heftstiche entlang des Stickmusters zu sticken, «Heften» antippen.



- > Um die Heftstiche entlang des Stickrahmens zu sticken, «Heften entlang Stickmuster» antippen.



- > Um die Heftstiche auszuschalten, «Heften entlang Stickrahmen» antippen.

### Stickrahmen verschieben

Ist ein Stickmuster so gross, dass ein wiederholtes Einspannen nötig ist, kann das Stickmuster nochmals verschoben werden.

- > Stickmuster wählen.
- > «Sticken» antippen.



- > «Stickrahmen verschieben» antippen.
- > Um den Stickrahmen horizontal zu verschieben, «Multifunktionsknopf oben» drehen.
- > Um den Stickrahmen vertikal zu verschieben, «Multifunktionsknopf unten» drehen.



- > Um die Einstellungen zu übernehmen, «Sticken» in der Verlaufsnavigation antippen.

### Stickablaufkontrolle bei Fadenbruch

Wenn der Faden reisst, kann mithilfe der Stickablauf-Kontrollfunktion die Nadel im Stickmuster neu positioniert werden.

- > Stickmuster wählen.



> «Sticken» antippen.



> «Stickablaufkontrolle» antippen.

– Im linken Bereich des Displays wird eine Kompaktansicht des Stickmusters angezeigt. Auf der rechten Seite wird das Stickmuster vergrößert dargestellt.

> Gewünschte Position in der Kompaktansicht wählen.

> Um den Rahmen stichweise zu bewegen, «Multifunktionsknopf oben» drehen.

> Um den Rahmen in grossen Schritten zu bewegen, «Multifunktionsknopf unten» drehen.

– Die Zahl im gelb umrandeten Feld zeigt die Anzahl der Stiche des Stickablaufs an.



> Um den gewünschten Stich per Eingabe auszuwählen, «Stichposition durch Nummer» antippen.

## Quilteinstellungen einschalten

Die Funktion ist standardmässig ausgeschaltet und die Einstellungen zum Fadenschnitt werden aus den Stickeinstellungen im Setup-Programm übernommen. Wenn die Funktion eingeschaltet wird, werden die zum Quilten benötigten Einstellungen aktiv, unabhängig von den Einstellungen im Setup-Programm:

- spezielle Vernähstiche (ausser das Stickmuster enthält programmierte Vernähstiche)
- Fadenschnitt ist ausgeschaltet
- Faden-Entfernung ist ausgeschaltet

> Stickmuster wählen.



> «Sticken» antippen.



> Um die Funktion einzuschalten, «Quilteinstellungen» antippen.

> Um die Funktion auszuschalten, «Quilteinstellungen» erneut antippen.

## Farbwechsel reduzieren

Wenn sich die Stickmuster überlappen, kann der Farbwechsel **nicht** reduziert werden.

> Stickmuster wählen.



> «Sticken» antippen.



> «Farbwechsel reduzieren» antippen.

– Identische Farben des Stickmusters werden zu einer Farbe zusammengefasst.

– Wird das Stickmuster nicht fertig ausgestickt und die Maschine ausgeschaltet, muss die Funktion vor dem Weitersticken erneut aktiviert werden.

## Mehrfarbiges Stickmuster ein/aus

Mehrfarbige Stickmuster können auch einfarbig gestickt werden.

> Stickmuster wählen.



> «Sticken» antippen.



> «Mehrfarbiges Stickmuster ein/aus» antippen.

– Stickmuster wird einfarbig gestickt.

## Bordüren sticken

Ermöglicht das Sticken von bereits angefangenen Bordüren, auch wenn die Maschine ab- und eingeschaltet wurde.

Voraussetzung:

- Ein Bordürenstickmuster muss im eigenen Speicher gespeichert sein. Die Referenzpunkte müssen im Stickmuster enthalten sein.

- > Bordürenstickmuster aus dem eigenen Speicher wählen.
- > «Sticken» antippen.



- > «Bordüren sticken» antippen.

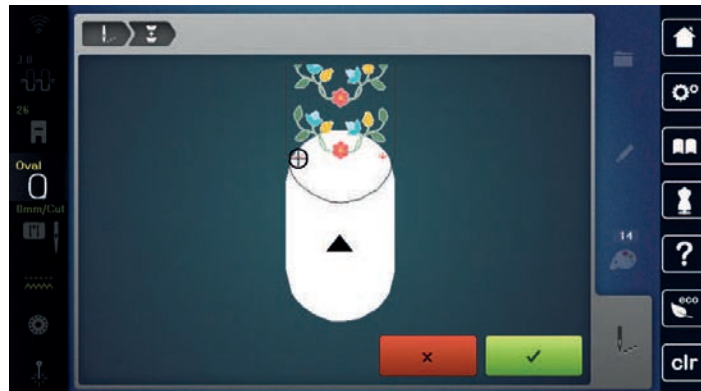

- > Stickrahmen entfernen und Stoff so umspannen, dass sich die ausgestickten Referenzpunkte im oberen Stickbereich des Stickrahmens befinden und die Referenzpunkte mindestens 3 cm (1.18 inch) vom oberen Rand des Stickrahmens entfernt liegen.
- > Stickrahmen montieren.
- > «Bestätigen» antippen.
  - Stickrahmen wird automatisch in die Nähe des letzten Sticks verschoben.
  - Feld «AUTO» ist aktiv und der Stickrahmen bewegt sich automatisch in die Nähe des letzten Referenzpunkts.
- > Mit den Pfeilfeldern bestimmen, auf welcher Seite des gestickten Teils der nächste Referenzpunkt platziert werden soll.
- > Um den Stickrahmen genau zu positionieren, «Multifunktionsknopf oben» oder «Multifunktionsknopf unten» drehen.



- > «Bestätigen» antippen.



- > Taste «Start/Stop» drücken und weitersticken.
- > Diese Schritte wiederholen, bis die gewünschte Länge der Bordüre erreicht ist.

## Farbanzeige

Jede Farbe eines Stickmusters kann einzeln angewählt werden. Der Stickrahmen bewegt sich dann zum ersten Stich der aktiven Farbe. Die jeweils aktive Farbe kann so auch einzeln oder in anderer Reihenfolge ausgestickt werden.

- > Stickmuster wählen.
- > «Sticken» antippen.
- > Um die nächste oder vorherige Farbe des Stickmusters zu wählen, nach oben und unten scrollen.



## 15.11 Freiarmssticken

Unter Freiarmssticken versteht man das Besticken von schlauchartigen Stoffen oder Kleidungsstücken, die während des Stickens um den Freiarms der Stickmaschine liegen. Häufig angewendet bei Ärmel, Hosenbeinen oder sonstigen schmal geschnittenen Kleidungsstücken.



Ein Stoffschlauch lässt sich bequem um den Freiarms der Maschine legen, wenn vor der Befestigung oder Entfernung des Stickrahmens dieser nach links in die Parkposition gefahren wird. Um den Stickrahmen anschliessend wieder in Stickposition zu bringen, Taste «Start/Stop» drücken.

Wenn möglich eine volle Unterfadenspule verwenden, da beim Wechseln der Spule der Stickrahmen entfernt werden muss.

Bordüren können einfach und exakt der Schlauchkante entlang zu einem Ring geschlossen werden. Vor dem Ausarbeiten des letzten Stickmusters, nach dem Umspannen des Stoffs, die Funktion «Punktgenaue Platzierung» im Bearbeitungsmodus aktivieren. Mit der Unterfunktion «Freie Punktepositionierung» das noch fehlende Stickmuster passgenau einfügen.

Die Beweglichkeit des Stickarms kann bei sehr engen Stoffschläuchen eingeschränkt oder behindert werden. Daher ist darauf zu achten, dass sich der Stickrahmen während des Stickens ausreichend vor und zurück bewegen kann. Eine Behinderung des Stickarms durch einen zu engen Stoffschlauch kann zu Stickmustersatz und zu Beschädigungen des Stoffes führen.

### Beweglichkeit des Stickarms prüfen

Hinweis: Bei kleinem Stoffschlauch evtl. die Faden-Entfernung im Setup-Programm abschalten.

- > Stickmuster an der Maschine öffnen und wie gewünscht bearbeiten.
- > Stickmusterposition und -grösse auf dem Stoff in geeigneter Weise markieren.
- > Stickrahmen so klein wie möglich wählen.
- > Stoff mit passender Stickunterlage im Stickrahmen einspannen oder aufkleben, je nach Stickunterlage.
- > Stoffschlauch vorsichtig um den Freiarms der Maschine schieben und Stickrahmen an der Kupplung des Stickmoduls befestigen.
- > Falls erforderlich, Stickmusterposition korrigieren.
- > «Stickmustergrösse kontrollieren» antippen.
- > Nach erfolgreichem Prüfen der Stickmustergrösse den Stickvorgang starten.



## 15.12 Stickmuster verwalten

### Übersicht Stickmuster verwalten



- |   |                          |   |                         |
|---|--------------------------|---|-------------------------|
| 1 | «Stickmuster laden»      | 3 | «Stickmuster speichern» |
| 2 | «Stickmuster hinzufügen» | 4 | «Stickmuster löschen»   |

## Stickmuster im eigenen Speicher speichern

In der Ablage «Stickmuster speichern» können beliebige und auch individuell veränderte Stickmuster abgespeichert werden.

- > Stickmuster wählen.
- > Stickmuster bearbeiten.
- > «Auswahl» antippen.



- > «Stickmuster speichern» antippen.
  - Das zu speichernde Stickmuster ist gelb umrandet.
  - «Stickmaschine» ist aktiv.



- > «Bestätigen» antippen.

## Stickmuster auf dem BERNINA USB-Stick speichern

- > Stickmuster wählen.
- > Stickmuster bearbeiten.
- > «Auswahl» antippen.
- > «Stickmuster speichern» antippen.
  - Das zu speichernde Stickmuster ist gelb umrandet.
- > BERNINA USB-Stick in den USB-Anschluss der Maschine einstecken.



- > «USB-Stick» antippen.

- > «Bestätigen» antippen.

## Stickmuster im eigenen Speicher überschreiben

- > Stickmuster wählen.
- > Stickmuster bearbeiten.
- > «Auswahl» antippen.
- > «Stickmuster speichern» antippen.
  - Das zu speichernde Stickmuster ist gelb umrandet.
- > «Stickmaschine» ist aktiv.
- > Stickmuster wählen, welches überschrieben werden soll.
- > «Bestätigen» antippen.



## Stickmuster auf dem BERNINA USB-Stick überschreiben

- > Stickmuster wählen.
- > Stickmuster bearbeiten.
- > «Auswahl» antippen.
- > «Stickmuster speichern» antippen.
  - Das zu speichernde Stickmuster ist gelb umrandet.
- > BERNINA USB-Stick in den USB-Anschluss der Maschine einstecken.
- > «USB-Stick» antippen.
- > Stickmuster wählen, das überschrieben werden soll.
- > «Bestätigen» antippen.



## Stichmuster importieren

Stichmuster oder Stichmusterkombinationen können aus dem Nähmodus in den Stickmodus importiert und wie Stickmuster bearbeitet werden. So lassen sich zum Beispiel Bordürenmuster schnell und einfach zusammenstellen und als Stickmuster im Ordner «Eigene Stickmuster» speichern.



> «Home» antippen.



> «Nähmodus» antippen.  
> Stichmuster wählen.



> «Home» antippen.



> «Stickmodus» antippen.  
– Das Stichmuster wird automatisch im Ordner «Eigene Stickmuster» abgelegt.



> «Eigene Stickmuster» wählen.  
> Stichmuster wählen.



## Stickmuster aus dem eigenen Speicher laden



> «Auswahl» antippen.



> «Stickmuster laden» antippen.



> «Eigene Stickmuster» wählen.  
> Stickmuster wählen.

## Stickmuster vom BERNINA USB-Stick laden



> «Auswahl» antippen.  
> BERNINA USB-Stick in den USB-Anschluss der Maschine einstecken.







> «Stickmuster laden» antippen.







> «USB-Stick» antippen.  
> Eigenes Stickmuster wählen.

## Stickmuster aus dem eigenen Speicher löschen

Die im eigenen Speicher gesicherten Stickmuster lassen sich einzeln löschen.

-  > «Auswahl» antippen.
-  > «Löschen» antippen.
-  – «Stickmaschine» ist aktiv.
- > Stickmuster wählen, das gelöscht werden soll.
-  > «Bestätigen» antippen.

## Stickmuster vom BERNINA USB-Stick löschen

-  > «Auswahl» antippen.
-  > «Löschen» antippen.
- > BERNINA USB-Stick in den USB-Anschluss der Maschine einstecken.
-  > «USB-Stick» antippen.
- > Stickmuster wählen, das gelöscht werden soll.
-  > «Bestätigen» antippen.

## 16 Sticken

### 16.1 Sticken mit Taste «Start/Stopp»

Bei Stromausfall wird der Stickprozess unterbrochen. Die Maschine fährt nach einem Neustart die zuletzt gestickte Position an.

- > Taste «Start/Stopp» drücken, bis die Stickmaschine startet.
  - Alle Musterteile der aktiven Farbe werden fertig gestickt.
  - Die Stickmaschine stoppt am Ende automatisch.
  - Beide Fäden werden automatisch abgeschnitten.
  - Die Stickmaschine stellt automatisch auf die nächste Farbe um.
- > Oberfadenfarbe wechseln.
- > Um die neue Farbe zu sticken, Taste «Start/Stopp» drücken.
- > Nach der Fertigstellung des Stickmusters mit dem Feld «Stickprozess beenden» (1) den Stickprozess beenden, oder mit dem Feld «Bordüren sticken» (2) das Stickmuster als Bordüre erneut aussticken.

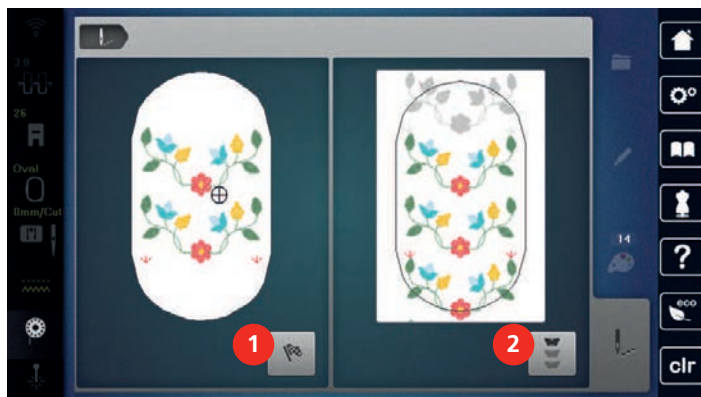

### 16.2 Stickgeschwindigkeit erhöhen

Um die beste Stickqualität zu gewährleisten, wird die Geschwindigkeit beim Sticken, je nach Stickposition, reduziert. Es besteht die Möglichkeit, zwischen optimaler und maximaler Geschwindigkeit zu wählen. Standard = optimale Geschwindigkeit. Es ist zu beachten, dass die Qualität des ausgestickten Stickmusters bei Maximalgeschwindigkeit nicht garantiert werden kann.

Durch Aus- und Einschalten der Maschine wird die optimale Stickgeschwindigkeit aktiviert.

Voraussetzung:

- Das Aussticken ist gestartet.
- 🐾 > «Stickgeschwindigkeit» antippen.
    - Die maximale Geschwindigkeit wird aktiviert.
  - > «Stickgeschwindigkeit» erneut antippen.
    - Die optimale Geschwindigkeit wird aktiviert.

### 16.3 Oberfadenspannung einstellen

Die Grundeinstellung der Oberfadenspannung erfolgt mit der Wahl des Stich- oder Stickmusters automatisch.

Werden andere Näh- oder Stickfäden verwendet, können Abweichungen bei der Oberfadenspannung entstehen. Dadurch wird es notwendig, die Oberfadenspannung dem Näh- oder Stickprojekt und dem gewünschten Stich- oder Stickmuster individuell anzupassen.

Je höher die Oberfadenspannung eingestellt ist, desto stärker wird der Oberfaden gespannt und der Unterfaden wird stärker in den Stoff gezogen. Bei einer geringeren Oberfadenspannung wird der Oberfaden schwächer gespannt und der Unterfaden wird dadurch schwächer in den Stoff gezogen.



Änderungen an der Oberfadenspannung wirken sich für das jeweils gewählte Stich- und auf alle Stickmuster aus. Permanente Änderungen der Oberfadenspannung für den Nähmodus (siehe Seite 51) und für den Stickmodus (siehe Seite 54) können im Setup-Programm vorgenommen werden.



- > «Oberfadenspannung» antippen.
- > Oberfadenspannung einstellen.



- > Um die Änderungen auf Grundeinstellung zurückzusetzen, gelb umrandetes Feld rechts antippen.
- > Um die Änderungen im **Setup-Programm** auf Grundeinstellung zurückzusetzen, gelb umrandetes Feld links antippen.

## 16.4 Sticken mit Fussanlasser

Das Sticken mit dem Fussanlasser empfiehlt sich, um kleine Sequenzen auszusticken, z. B. beim Stumpwork.

- > Um mit dem Sticken zu beginnen, Fussanlasser drücken und gedrückt halten.

## 17 Pflege und Wartung

### 17.1 Firmware

#### Firmwareversion prüfen

Die Firmware- und Hardwareversionen der Maschine und des angeschlossenen Stickmoduls werden gezeigt.



> «Setup-Programm» antippen.



> «Maschineneinstellungen» antippen.



> «Informationen» antippen.



> «Maschinendaten» antippen.

#### Firmware aktualisieren



Die aktuelle Firmware der Maschine und eine detaillierte Schritt-für-Schritt-Anleitung für den Aktualisierungsprozess kann auf [www.bernina.com](http://www.bernina.com) heruntergeladen werden. In der Regel werden persönliche Daten und Einstellungen bei einem Firmware-Update automatisch übernommen. Aus Sicherheitsgründen ist aber zu empfehlen, dass die Daten und Einstellungen vor einem Firmware-Update auf dem BERNINA USB-Stick gesichert werden. Wenn persönliche Daten und Einstellungen bei einem Firmware-Update verloren gehen sollten, können diese nachträglich wieder auf die Maschine übertragen werden.

Voraussetzung:

- Zubehöre wie Stickmodul oder BSR-Fuss, die an die Maschine angeschlossen werden, sind entfernt.

> USB-Stick mit der neuen Firmwareversion in die Maschine stecken.



> «Setup-Programm» antippen.



> «Maschineneinstellungen» antippen.



> «Wartung/Update» antippen.



> «Firmware aktualisieren» antippen.



> Um die Aktualisierung der Firmware zu starten, «Update» antippen.

**Hinweis:** Das Update kann mehrere Minuten dauern. Während des Updates die Maschine nicht ausschalten und den USB-Stick nicht entfernen.

– Die Maschine startet neu. Wenn die Aktualisierung abgeschlossen ist, erscheint eine Meldung.

#### Gesicherte Daten wiederherstellen

Wenn persönliche Daten und Einstellungen nach einem Software-Update nicht zur Verfügung stehen, können diese nachträglich wieder auf die Maschine übertragen werden.

> BERNINA USB-Stick mit den gesicherten Daten und Einstellungen in den USB-Anschluss der Maschine einstecken.



> «Setup-Programm» antippen.



> «Maschineneinstellungen» antippen.



- > «Wartung/Update» antippen.



- > «Firmware aktualisieren» antippen.

### ACHTUNG

BERNINA USB-Stick (Sonderzubehör) wird zu früh entfernt

Gesicherte Daten werden nicht übertragen und Maschine kann nicht verwendet werden.

- > BERNINA USB-Stick (Sonderzubehör) erst entfernen, wenn die gesicherten Daten erfolgreich übertragen wurden.



- > «Daten laden» antippen.
  - Wenn die Daten übertragen sind, wird kurz ein grüner Haken angezeigt.

## 17.2 Maschine

### Display reinigen

- > Display im ausgeschalteten Zustand mit einem weichen, leicht feuchten Microfasertuch abwischen.

### Transporteur reinigen

Fadenrückstände unter der Stichplatte müssen von Zeit zu Zeit entfernt werden.

- > Nadel und Nähfuß hochstellen.

### VORSICHT

Elektrisch betriebene Komponenten

Verletzungsgefahr an Nadel und Greifer.

- > Maschine ausschalten und vom Stromnetz trennen.

- > Nadel und Nähfuß entfernen.
- > Transporteur senken.



- > Stichplatte entfernen.

### ACHTUNG

Staub und Fadenrückstände im Inneren der Maschine

Beschädigung mechanischer und elektronischer Bauteile.

- > Pinsel oder weiches Tuch verwenden.
- > Kein Druckluftspray verwenden.

- > Transporteur mit dem Pinsel reinigen.

## Greifer reinigen



### Elektrisch betriebene Komponenten

Verletzungsgefahr an Nadel und Greifer.

> Maschine ausschalten und vom Stromnetz trennen.

- > Greiferdeckel öffnen.
- > Spulenkapsel entfernen.
- > Auslösehebel nach links drücken.

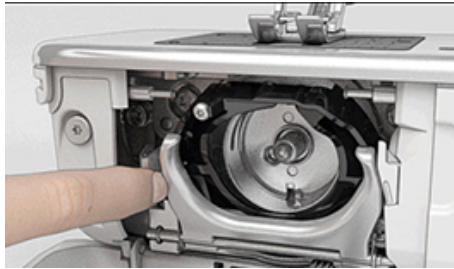

- > Verschlussbügel mit dem schwarzen Greiferbahndeckel herunterklappen.
- > Greifer entfernen.

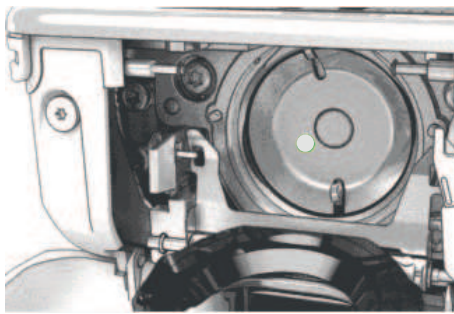

### Staub und Fadenrückstände im Inneren der Maschine

Beschädigung mechanischer und elektronischer Bauteile.

- > Pinsel oder weiches Tuch verwenden.
- > Kein Druckluftspray verwenden.

- > Greiferbahn mit Pinsel und weichem Tuch reinigen. Dabei keine spitzen Gegenstände verwenden.
- > Greifer mit zwei Fingern am Stift in der Mitte halten.
- > Greifer mit der Unterkante voraus schräg von oben nach unten hinter den Greiferbahndeckel führen.
- > Greifer so positionieren, dass die beiden Nocken beim Greifertreiber in die entsprechenden Öffnungen beim Greifer passen und die graue Markierung am Greifertreiber im Loch des Greifers sichtbar ist.
- > Greifer einsetzen.
  - Greifer ist magnetisch und wird in die richtige Position gezogen.
- > Greiferbahndeckel und Verschlussbügel schliessen, bis der Auslösebügel einrastet.
- > Zur Kontrolle am Handrad drehen.
- > Spulenkapsel einsetzen.

## Greifer ölen

Durch das Ölen des Greifers kann das Auftreten von unerwünschten Geräuschen im Greiferbereich vermieden werden. BERNINA empfiehlt den Greifer zu folgenden Zeitpunkten zu ölen:

- Vor dem ersten Gebrauch der Maschine
- Nach längerem Stillstand der Maschine
- Bei intensivem Gebrauch: täglich vor dem Nähen
- Wenn die Meldung «Maschine ölen» angezeigt wird
- Bei unerwünschten Geräuschen im Greiferbereich

**VORSICHT****Elektrisch betriebene Komponenten**

Verletzungsgefahr an Nadel und Greifer.

- > Maschine ausschalten und vom Stromnetz trennen.

- > Spulenkapsel entfernen.
- > Auslösehebel nach links drücken.



- > Verschlussbügel mit dem schwarzen Greiferbahndeckel herunterklappen.
- > Greifer entfernen.

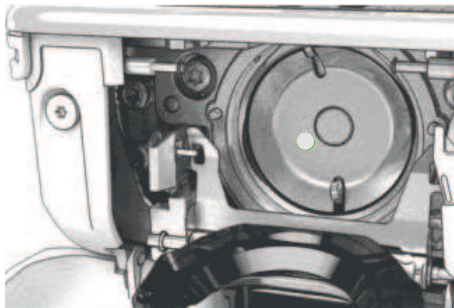

- > Greiferbahn mit Pinsel und weichem Tuch reinigen. Dabei keine spitzen Gegenstände verwenden.
- > Einen Tropfen BERNINA Nähmaschinen-Öl unten in die Greiferbahn geben.



- > Je einen Tropfen BERNINA Nähmaschinen-Öl in die beiden Öldepots geben, sodass die Filze feucht sind und sicherstellen, dass die rot markierte Greiferhülsen-Fläche ölfrei bleibt.



- > Greifer mit zwei Fingern am Stift in der Mitte halten.
- > Greifer mit der Unterkante voraus schräg von oben nach unten hinter den Greiferbahndeckel führen.
- > Greifer so positionieren, dass die beiden Nocken beim Greifertreiber in die entsprechenden Öffnungen beim Greifer passen und die graue Markierung am Greifertreiber im Loch des Greifers sichtbar ist.
- > Greifer einsetzen.
  - Greifer ist magnetisch und wird in die richtige Position gezogen.

- > Greiferbahndeckel und Verschlussbügel schliessen, bis der Auslösebügel einrastet.
- > Zur Kontrolle am Handrad drehen.
- > Spulenkapsel einsetzen.
- > Auf einem Probestoff nähen oder sticken.

### Fadenfänger reinigen



- > «Setup-Programm» antippen.



- > «Maschineneinstellungen» antippen.



- > «Wartung/Update» antippen.



- > «Fadenklemme/Fadenfänger reinigen» antippen.



- > «Fadenfänger reinigen» antippen.
- > Fadenfänger gemäss den Anweisungen auf dem Display reinigen.

### Nadeleinfädler reinigen

Je nach Nähfaden kann die Maschine durch Fadenrückstände verschmutzt werden. Fadenrückstände am automatischen Nadeleinfädler können das Einfädeln beeinträchtigen und sollten entfernt werden.

- > Nadel entfernen.
- > «Setup-Programm» antippen.



- > «Maschineneinstellungen» antippen.



- > «Wartung/Update» antippen.



- > «Nadeleinfädler/Fadenfänger reinigen» antippen.



- > «Nadeleinfädler reinigen» antippen.



- > Taste «Automatischer Nadeleinfädler» drücken.
- > Fadenrückstände in der Fadenklemme und am Einfädlerhaken vorsichtig mit einem Pinsel und einer Pinzette entfernen.





- > Taste «Automatischer Nadeleinfädler» erneut drücken.



## 18 Fehler und Störungen

### 18.1 Fehlermeldungen

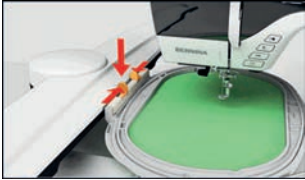
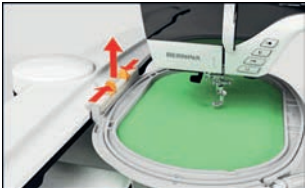
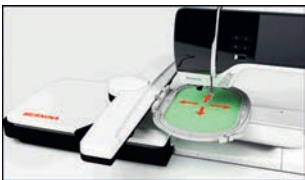

| Anzeige auf dem Display   | Ursache   | Lösung  |
|---|---|---|
|    | Stichnummer unbekannt.  | > Eingabe überprüfen und neue Nummer eingeben.                              |
|    | Auswahl der Stichmuster im Kombinationsmodus nicht möglich.               | > Andere Stichmuster kombinieren.   |
|    | Transporteur nicht versenkt.  | > Taste «Transporteur oben/unten» drücken, um Transporteur zu versenken.    |
|   | Ausgewählte Nadel und Stichplatte können nicht zusammen verwendet werden. | > Nadel wechseln.<br>> Stichplatte wechseln.                                |
|  | Angewählter Nähfuss stimmt nicht mit dem montierten Nähfuss überein.      | > Montierten Nähfuss in der Nähfussauswahl auswählen oder Nähfuss wechseln. |
|  | Nadel befindet sich nicht an ihrem oberen Punkt.                          | > Mit dem Handrad die Nadelposition einstellen.                             |
|  | Oberfaden ist aufgebraucht.   | > Neu einfädeln.  |
|   | Oberfaden ist gerissen.   | > Neu einfädeln.  |

| Anzeige auf dem Display  | Ursache  | Lösung  |
|--|--|---|
|   | <p>Unterfaden ist aufgebraucht.</p> <p>Unterfaden ist gerissen.</p>                      | <p>&gt; Neu einfädeln.</p> <p>&gt; Greifer reinigen.<br/>&gt; Neu einfädeln.</p>  |
|   | Hauptmotor läuft nicht.  | <p>&gt; Handrad vorsichtig im Uhrzeigersinn drehen, bis die Nadel oben steht.</p> <p>&gt; Nähprojekt entfernen. Dabei nicht am Stoff oder Faden ziehen.</p> <p>&gt; Stichplatte entfernen.</p> <p>&gt; Fadenreste entfernen.</p> <p>&gt; Greifer reinigen.</p> <p>&gt; Greifer entfernen und sicherstellen, dass auf dem magnetischen Greiferrücken keine abgebrochenen Nadelspitzen haften.</p> <p>&gt; Greifer korrekt einsetzen.</p> |
|    | Falscher Fuss für den BERNINA Dual Transport.  | > Nähfuss mit der Bezeichnung «D» montieren.  |
|   | Stoff unter dem Nähfuss zu dick.   | > Stoffdicke reduzieren.  |
|   | Durch Vibrationen ist der Kontakt zwischen der Maschine und dem Stickmodul unterbrochen. | <p>&gt; Sicherstellen, dass das Stickmodul und die Maschine auf einer stabilen, ebenen Fläche stehen.</p> <p>&gt; Stickmodul an die Maschine anschliessen.</p>  |
|  <br>  | Nadelposition stimmt nicht mit der Mitte des Stickrahmens überein.                       | > Stickrahmen justieren.  |



| Anzeige auf dem Display   | Ursache   | Lösung  |
|---|---|---|
|    | Stickmodul ist nicht montiert.  | <ul style="list-style-type: none"> <li>&gt; Stickmodul an die Maschine anschliessen.</li> <li>&gt; Um die Maschine prüfen zu lassen, BERNINA Fachhändler kontaktieren.</li> </ul>                       |
|    | Stickrahmen ist nicht montiert.   | <ul style="list-style-type: none"> <li>&gt; Stickrahmen montieren.</li> </ul>   |
|    | Stickrahmen ist montiert.   | <ul style="list-style-type: none"> <li>&gt; Stickrahmen entfernen.</li> </ul>   |
|   | Bewegung des Stickrahmens folgt.  | <ul style="list-style-type: none"> <li>&gt; «Bestätigen» antippen.</li> </ul>   |
|  | Stickmuster liegt teilweise ausserhalb des Stickrahmens.  | <ul style="list-style-type: none"> <li>&gt; Stickmuster neu positionieren und neu aussticken.</li> </ul>  |
|  | Stickmuster ist zu gross.   | <ul style="list-style-type: none"> <li>&gt; Stickmuster verkleinern.</li> <li>&gt; Grösseren Stickrahmen montieren.</li> </ul>  |
| Zu wenig freier Speicher auf dem BERNINA USB-Stick (Sonderzubehör).                 | Nicht genügend freier Speicher auf dem BERNINA USB-Stick (Sonderzubehör) vorhanden.                 | <ul style="list-style-type: none"> <li>&gt; Sicherstellen, dass der BERNINA USB-Stick (Sonderzubehör) verwendet wird.</li> <li>&gt; Daten auf dem BERNINA USB-Stick (Sonderzubehör) löschen.</li> </ul> |
| Keine persönlichen Daten auf dem BERNINA USB-Stick (Sonderzubehör).                 | Keine persönlichen Daten zur Wiederherstellung auf dem BERNINA USB-Stick (Sonderzubehör) vorhanden. | <ul style="list-style-type: none"> <li>&gt; Sicherstellen, dass die Daten und Einstellungen auf dem BERNINA USB-Stick (Sonderzubehör) gesichert wurden.</li> </ul>                                      |

| Anzeige auf dem Display   | Ursache   | Lösung  |
|---|---|---|
| Die Wiederherstellung der persönlichen Daten ist fehlgeschlagen.  | Das Firmware-Update wurde erfolgreich durchgeführt, aber die persönlichen Daten wurden nicht wiederhergestellt.                         | <ul style="list-style-type: none"> <li>&gt; Sicherstellen, dass die Daten und Einstellungen auf dem BERNINA USB-Stick gesichert wurden.</li> <li>&gt; Gesicherte Daten auf die Maschine übertragen.</li> </ul>  |
| Kein BERNINA USB-Stick eingesteckt. Stellen Sie sicher, dass während des gesamten automatischen Updates immer der gleiche BERNINA USB-Stick eingesteckt bleibt. | BERNINA USB-Stick (Sonderzubehör) nicht eingesteckt.  | <ul style="list-style-type: none"> <li>&gt; BERNINA USB-Stick (Sonderzubehör) mit genügend freiem Speicherplatz verwenden.</li> </ul>   |
| Das Update der Firmware ist fehlgeschlagen.   | Die neue Firmware-Version wird auf dem USB-Stick nicht gefunden.  | <ul style="list-style-type: none"> <li>&gt; Sicherstellen, dass die komprimierte ZIP-Datei für das Firmware-Update entpackt wurde.</li> <li>&gt; Sicherstellen, dass die Daten für das Firmware-Update direkt auf dem Datenträger und nicht in einem Ordner auf dem USB-Stick abgelegt wurden.</li> <li>&gt; Firmware aktualisieren.</li> </ul>                                     |
|   | Maschine muss gereinigt/geölt werden.   | <ul style="list-style-type: none"> <li>&gt; Maschine reinigen.</li> <li>&gt; Maschine ölen.</li> </ul> <p>Wichtige Information zum Ölen:</p> <ul style="list-style-type: none"> <li>&gt; Zu viel Öl kann zu Verschmutzung von Stoff und Faden führen.</li> <li>&gt; Nach dem Ölen, zuerst auf einem Probestoff nähen/sticken.</li> </ul>  |
| Der automatische Fadenschneider (beim Fadenfänger) muss gereinigt werden.   | Der Fadenfänger muss gereinigt werden. Die Meldung erscheint nach Erreichen von 1000 Schneidezyklen bei jedem Einschalten der Maschine. | <ul style="list-style-type: none"> <li>&gt; «Bestätigen» antippen. <ul style="list-style-type: none"> <li>– Die Maschine ruft die Funktion «Fadenfänger reinigen» auf.</li> </ul> </li> <li>&gt; Fadenfänger gemäss den Anweisungen auf dem Display reinigen. <ul style="list-style-type: none"> <li>– Der Zähler für die Schneidezyklen wird zurückgesetzt.</li> </ul> </li> </ul> |

| Anzeige auf dem Display   | Ursache  | Lösung   |
|---|--|--|
| Es ist Zeit für den regelmässigen Service. Kontaktieren Sie Ihren BERNINA Fachhändler für einen Termin. | Die Maschine muss gewartet werden. Die Anzeige erscheint nach Erreichen des programmierten Serviceintervalls.<br><br><b>Wichtige Information:</b> Bei Einhaltung der Reinigungs- und Wartungsarbeiten wird die Funktionstüchtigkeit und lange Lebensdauer der Maschine sichergestellt. Bei Nichteinhaltung kann die Nutzungsdauer beeinträchtigt und die Garantieleistung eingeschränkt werden. Der Kostenumfang für Wartungsarbeiten ist national geregelt. Ihr BERNINA Fachhändler oder Ihre Servicestelle geben Ihnen gerne Auskunft darüber. | <ul style="list-style-type: none"> <li>&gt; BERNINA Fachhändler kontaktieren.</li> <li>&gt; Anzeige durch Antippen des Felds «ESC» vorübergehend löschen.</li> </ul> <p>Nach dem dritten Löschen wird die Meldung erst nach Erreichen des nächsten Serviceintervalls angezeigt.</p>  |
|                       | Das Kalibrieren des Knopflochschlittenfuss #3A ist fehlgeschlagen.   | <ul style="list-style-type: none"> <li>&gt; Nähfuss auf Leichtgängigkeit prüfen. Wenn nötig, Fusseln, Staub und Stoffreste entfernen.</li> <li>&gt; Reflektor mit einem weichen, leicht feuchten Microfasertuch reinigen.</li> <li>&gt; Position des Reflektors prüfen. Wenn nötig, Position des Reflektors korrigieren oder Nähfuss ersetzen.</li> <li>&gt; Kunststoff auf der Unterseite des Nähfusses auf Verschleiss prüfen. Wenn nötig, Nähfuss ersetzen.</li> <li>&gt; Transporteur reinigen.</li> <li>&gt; Wenn der Fehler weiterhin auftritt, BERNINA Fachhändler kontaktieren.</li> </ul> |
|                      | Die Internetverbindung ist unterbrochen. Der Empfang von Mitteilungen ist nicht möglich.   | <ul style="list-style-type: none"> <li>&gt; Verbindung vom Router zum Internet kontrollieren.</li> <li>&gt; WiFi an der Maschine aus- und wieder einschalten.</li> <li>&gt; Wenn der Fehler weiterhin auftritt, BERNINA Fachhändler kontaktieren.</li> </ul>   |
| «Connection Failed»   | Die Verbindung zum WiFi-Netzwerk konnte nicht hergestellt werden.  | <ul style="list-style-type: none"> <li>&gt; WiFi-Netzwerk erneut auswählen und Netzwerknamen (SSID) bzw. Passwort korrekt eingeben.</li> <li>&gt; Router prüfen, z. B. dass er eingeschaltet ist.</li> </ul>   |
| «#1000»   | Der Nadeleinfädler ist verklemmt.  | <ul style="list-style-type: none"> <li>&gt; Handrad gegen den Uhrzeigersinn drehen, bis der Nadeleinfädler in seiner Ausgangsposition ist. Maschine neu starten.</li> <li>&gt; Wenn der Fehler weiterhin auftritt, BERNINA Fachhändler kontaktieren.</li> </ul>  |
| «#1001»   | Die Taste «Fadenschneider» klemmt oder ist defekt.   | <ul style="list-style-type: none"> <li>&gt; Sicherstellen, dass sich die Taste frei bewegt.</li> <li>&gt; Wenn der Fehler weiterhin auftritt, BERNINA Fachhändler kontaktieren.</li> </ul>   |

| Anzeige auf dem Display | Ursache  | Lösung   |
|-------------------------|--|--|
| «#1002»                 | Die Taste «Nadelposition oben/unten» klemmt oder ist defekt. | <ul style="list-style-type: none"> <li>&gt; Sicherstellen, dass sich die Taste frei bewegt.</li> <li>&gt; Wenn der Fehler weiterhin auftritt, BERNINA Fachhändler kontaktieren.</li> </ul> |
| «#1003»                 | Die Taste «Start/Stop» klemmt oder ist defekt.               | <ul style="list-style-type: none"> <li>&gt; Sicherstellen, dass sich die Taste frei bewegt.</li> <li>&gt; Wenn der Fehler weiterhin auftritt, BERNINA Fachhändler kontaktieren.</li> </ul> |
| «#1004»<br>«#1005»      | Die genaue Fehlerursache kann nicht festgestellt werden.     | <ul style="list-style-type: none"> <li>&gt; Maschine neu starten.</li> <li>&gt; Wenn der Fehler weiterhin auftritt, BERNINA Fachhändler kontaktieren.</li> </ul>                           |
| «#1010»                 | Der Greifer ist blockiert.                                   | <ul style="list-style-type: none"> <li>&gt; Den Greifer auf Fadenverwicklungen prüfen und korrekt einsetzen.</li> </ul>  |

## 18.2 Störungsbehebung

| Störung                             | Ursache                          | Lösung   |
|-------------------------------------|----------------------------------|--|
| <b>Ungleichmässige Stichbildung</b> | Oberfaden zu fest/zu locker.     | <ul style="list-style-type: none"> <li>&gt; Oberfadenspannung einstellen.</li> <li>&gt; Fadenabzug von der Garnrolle kontrollieren.</li> </ul> |
|                                     | Nadel stumpf oder krumm.         | > Nadel wechseln und sicherstellen, dass eine neue BERNINA Qualitätsnadel verwendet wird.  |
|                                     | Schlechte Nadelqualität.         | > Neue BERNINA Qualitätsnadel verwenden.   |
|                                     | Schlechte Fadenqualität.         | > Qualitätsfaden verwenden.  |
|                                     | Falsches Nadel-Faden-Verhältnis. | > Nadel der Fadenstärke anpassen.  |
|                                     | Falsch eingefädelt.              | > Neu einfädeln.   |
|                                     | Stoff wurde gezogen.             | > Stoff gleichmässig führen.   |
| <b>Ungleichmässige Stichbildung</b> | Falsche Spulenkapsel verwendet.  | > Mitgelieferte Spulenkapsel mit Dreieck verwenden.  |
| <b>Fehlstiche</b>                   | Falsche Nadel.                   | > Nadeln des Nadelsystems 130/705H verwenden.  |
|                                     | Nadel stumpf oder krumm.         | > Nadel wechseln.  |
|                                     | Schlechte Nadelqualität.         | > Neue BERNINA Qualitätsnadel verwenden.   |
|                                     | Nadel falsch eingesetzt.         | > Nadel mit der flachen Seite nach hinten bis zum Anschlag in den Nadelhalter einführen und festschrauben.                                     |
|                                     | Falsche Nadelspitze.             | > Nadelspitze der textilen Struktur des Nähprojekts anpassen.  |



| Störung   | Ursache   | Lösung  |
|---|---|---|
| <b>Nahtfehler</b>   | Fadenreste zwischen den Fadenspannscheiben.                 | > Gefalteten, dünnen Stoff (keine Aussenkanten verwenden) mehrmals durch die Fadenspannscheiben ziehen.   |
|   | Falsch eingefädelt.   | > Neu einfädeln.  |
|   | Fadenreste unter der Spulenkapselfeder.                     | > Fadenreste unter der Feder entfernen.   |
| <b>Oberfaden gerissen</b>   | Falsches Nadel-Faden-Verhältnis.                            | > Nadel der Fadenstärke anpassen.   |
|   | Oberfadenspannung zu fest.                                  | > Oberfadenspannung reduzieren.   |
|   | Falsch eingefädelt.   | > Neu einfädeln.  |
|   | Schlechte Fadenqualität.                                    | > Qualitätsfaden verwenden.   |
|   | Stichloch in der Stichplatte oder Greiferspitze beschädigt. | > Um die Beschädigungen beseitigen zu lassen, BERNINA Fachhändler kontaktieren.<br>> Stichplatte wechseln.  |
|   | Faden beim Fadengeber eingeklemmt.                          | > Mit dem Torx Winkelschraubendreher die Schraube (1) am Deckel entfernen.<br>> Deckel unten vorsichtig nach vorne ziehen.<br>> Um den Deckel zu entfernen, Deckel leicht nach oben kippen.<br>> Fadenreste entfernen.<br>> Deckel montieren und Schraube festziehen. |
|  |   |   |
| <b>Unterfaden gerissen</b>  | Spulenkapsel beschädigt.                                    | > Spulenkapsel ersetzen.  |
|   | Stichloch in der Stichplatte beschädigt.                    | > Um die Beschädigungen beseitigen zu lassen, BERNINA Fachhändler kontaktieren.<br>> Stichplatte wechseln.  |
|   | Nadel stumpf oder krumm.                                    | > Nadel wechseln.   |
| <b>Nadelbruch</b>   | Nadel falsch eingesetzt.                                    | > Nadel mit der flachen Seite nach hinten bis zum Anschlag in den Nadelhalter einführen und festschrauben.  |
|   | Stoff wurde gezogen.  | > Stoff gleichmässig führen.  |
|   | Dicker Stoff wurde geschoben.                               | > Passenden Nähfuss, z. B. Jeansfuss #8, für dicken Stoff verwenden.<br>> Höhenausgleich für dicke Nahtstellen verwenden.   |
|   | Verknoteter Faden.  | > Qualitätsfaden verwenden.   |

| Störung  | Ursache   | Lösung  |
|--|---|---|
| <b>Display reagiert nicht</b>                        | Kalibrierungsdaten falsch.  | <ul style="list-style-type: none"> <li>&gt; Display neu kalibrieren. (siehe Seite 60)</li> <li>&gt; Wenn die Kalibrierung im Setup-Programm nicht anwählbar ist, Maschine erneut einschalten und dabei gleichzeitig die Tasten «Nadelposition links/rechts» gedrückt halten.</li> </ul> |
|  | eco-Modus eingeschaltet.  | <ul style="list-style-type: none"> <li>&gt; «eco-Modus» antippen.</li> </ul>  |
| <b>Stichbreite nicht verstellbar</b>                 | Ausgewählte Nadel und Stichplatte können nicht zusammen verwendet werden.       | <ul style="list-style-type: none"> <li>&gt; Nadel wechseln.</li> <li>&gt; Stichplatte wechseln.</li> </ul>  |
|  | «Nähfussanzeige/<br>Nähfussauswahl» verhindert die Verstellung der Stichbreite. | <ul style="list-style-type: none"> <li>&gt; Montierten Nähfuss wählen.</li> </ul>   |
| <b>Geschwindigkeit zu gering</b>                     | Unvorteilhafte Raumtemperatur.  | <ul style="list-style-type: none"> <li>&gt; Maschine 1 Stunde vor Nähbeginn in einen Raum mit Zimmertemperatur stellen.</li> </ul>  |
|  | Einstellungen im Setup-Programm.  | <ul style="list-style-type: none"> <li>&gt; Geschwindigkeit im Setup-Programm einstellen.</li> <li>&gt; Geschwindigkeitsregler einstellen.</li> </ul>   |
| <b>Maschine startet nicht</b>                        | Unvorteilhafte Raumtemperatur.  | <ul style="list-style-type: none"> <li>&gt; Maschine 1 Stunde vor Nähbeginn in einen Raum mit Zimmertemperatur stellen.</li> <li>&gt; Maschine anschliessen und einschalten.</li> </ul>   |
|  | Maschine defekt.  | <ul style="list-style-type: none"> <li>&gt; BERNINA Fachhändler kontaktieren.</li> </ul>  |
| <b>Licht der Taste «Start-/Stopp» leuchtet nicht</b> | Licht defekt.   | <ul style="list-style-type: none"> <li>&gt; BERNINA Fachhändler kontaktieren.</li> </ul>  |
| <b>Nählicht und Freiarmlicht leuchten nicht</b>      | Einstellungen im Setup-Programm.  | <ul style="list-style-type: none"> <li>&gt; Im Setup-Programm einschalten.</li> </ul>   |
|  | Nählicht defekt.  | <ul style="list-style-type: none"> <li>&gt; BERNINA Fachhändler kontaktieren.</li> </ul>  |
| <b>Oberfadenüberwachung reagiert nicht</b>           | Einstellungen im Setup-Programm.  | <ul style="list-style-type: none"> <li>&gt; Im Setup-Programm einschalten.</li> </ul>   |
|  | Oberfadenwächter defekt.  | <ul style="list-style-type: none"> <li>&gt; BERNINA Fachhändler kontaktieren.</li> </ul>  |
| <b>Unterfadenüberwachung reagiert nicht</b>          | Einstellungen im Setup-Programm.  | <ul style="list-style-type: none"> <li>&gt; Im Setup-Programm einschalten.</li> </ul>   |
|  | Unterfadenwächter defekt.   | <ul style="list-style-type: none"> <li>&gt; BERNINA Fachhändler kontaktieren.</li> </ul>  |



| Störung  | Ursache  | Lösung   |
|--|--|--|
| <b>Fehler beim Firmware-Update</b>                                 | USB-Stick wird nicht erkannt.  | > BERNINA USB-Stick verwenden.   |
|  | Update-Prozess ist blockiert und Sanduhr auf dem Display bleibt stehen.                    | > USB-Stick entfernen.<br>> Maschine ausschalten.<br>> Maschine einschalten.<br>> Anweisungen auf dem Display befolgen.                                      |
|  | Dateien des Firmware-Updates werden nicht gefunden.  | > Komprimierte ZIP-Datei entpacken.<br>> Daten für das Firmware-Update direkt auf dem Datenträger und nicht in einem Ordner auf dem USB-Stick ablegen.       |
| <b>BSR-Nähfuss #42 nicht erkannt</b>                               | Linse verschmutzt.   | > Linse mit einem weichem, leicht feuchten Tuch reinigen.  |
|  | BSR-Kabel nicht richtig eingesteckt.   | > BSR-Stecker senkrecht einstecken, bis er fühlbar einrastet.  |
| <b>Raupen und/oder Riegel werden wiederholt nicht durchgenäht</b>  | Knopflochschlittenfuss #3A ist nicht mit der Maschine kalibriert.                          | > Knopflochschlittenfuss #3A kalibrieren. (siehe Seite 61)   |
| <b>Automatischer Nadeleinfädler funktioniert nicht zuverlässig</b> | Automatischer Nadeleinfädler ist verschmutzt.  | > Nadeleinfädler reinigen. (siehe Seite 182)   |
| <b>Automatischer Nadeleinfädler fädelt nicht ein</b>               | Die in der Nadelauswahl gewählte Nadel kann nicht eingefädelt werden, z. B. Zwillingnadel. | > Einfachnadel: Nadel in der Nadelauswahl passend zur montierten Nadel wählen.<br>> Zwilling- oder Drillingsnadel: Nadel von Hand einfädeln.                 |
| <b>Laserpunkt ist nicht sichtbar oder an falscher Position</b>     | Lasere wird durch den Nähfuss oder die Nadel verdeckt oder abgelenkt.                      | > Nadel hochstellen.<br>> Anderen Nähfuss montieren.<br>> Nähfuss vor dem Nähstart absenken, z. B. mit dem Kniehebel.<br>> BERNINA Fachhändler kontaktieren. |

## **19 Lagerung und Entsorgung**

### **19.1 Maschine lagern**

Es ist zu empfehlen, die Maschine in der Originalverpackung aufzubewahren. Wird die Maschine in einem kalten Raum aufbewahrt, diese ca. 1 Stunde vor Gebrauch in einen Raum mit Zimmertemperatur stellen.

- > Maschine ausschalten und vom Stromnetz trennen.
- > Maschine nicht im Freien lagern.
- > Maschine gegen Witterungseinflüsse schützen.

### **19.2 Maschine entsorgen**

- > Maschine reinigen.
- > Bestandteile nach Werkstoffen sortieren und gemäss der örtlich geltenden Gesetze und Vorschriften entsorgen.





## 20 Technische Daten

| Bezeichnung  | Wert                                      | Einheit           |
|--|---|-------------------|
| Maximale Stoffdicke  | 12,5<br>(0,49)                            | mm<br>(in)        |
| Maximale Geschwindigkeit                                       | 1000                                      | Stiche pro Minute |
| Fussanlasser   | LV-1                                      |                   |
| Nadelsystem  | 130/705                                   |                   |
| Abmessungen ohne Garnrollenhalter (B × H × T)                  | 520 × 355 × 215<br>(20,47 × 13,98 × 8,46) | mm<br>(in)        |
| Abmessungen inkl. Stickmodul ohne Garnrollenhalter (B × H × T) | 950 × 355 × 630<br>37,40 × 13,98 × 24,80  | mm<br>(in)        |
| Gewicht Maschine   | 14<br>(30,86)                             | kg<br>(lb)        |
| Gewicht Stickmodul   | 6,4<br>14,1                               | kg<br>(lb)        |
| Energieverbrauch   | 140                                       | W                 |
| Eingangsspannung   | 100 – 240<br>50 - 60                      | V<br>Hz           |
| WiFi-Frequenzband  | 2,4                                       | GHz               |
| WiFi-Protokoll   | 802.11 b/g/n                              |                   |
| Schutzklasse (Elektrotechnik)                                  | II  |                   |

## 21 Übersicht Muster

### 21.1 Übersicht Stichmuster

#### Nutzstiche

|    |    |    |    |    |    |    |    |    |    |    |    |    |    |
|----|----|----|----|----|----|----|----|----|----|----|----|----|----|
| 1  | 2  | 3  | 4  | 5  | 6  | 7  | 8  | 9  | 10 | 11 | 12 | 13 | 14 |
| 15 | 16 | 17 | 18 | 19 | 20 | 21 | 22 | 23 | 24 | 25 | 26 | 27 | 29 |
| 31 | 32 | 33 | 34 | 35 | 36 | 37 | 38 | 39 | 40 |    |    |    |    |

#### Knopflöcher

|    |    |    |    |    |    |    |    |    |    |    |    |    |    |
|----|----|----|----|----|----|----|----|----|----|----|----|----|----|
| 51 | 52 | 53 | 54 | 55 | 56 | 57 | 58 | 59 | 60 | 61 | 62 | 63 | 64 |
| 65 | 66 | 67 | 68 | 69 | 70 |    |    |    |    |    |    |    |    |

#### Dekorstiche

##### Naturstiche

|     |     |     |     |     |     |     |     |     |     |     |     |     |     |
|-----|-----|-----|-----|-----|-----|-----|-----|-----|-----|-----|-----|-----|-----|
| 101 | 102 | 103 | 104 | 105 | 106 | 107 | 108 | 109 | 110 | 111 | 112 | 113 | 114 |
| 115 | 116 | 117 | 118 | 119 | 122 | 123 | 124 | 125 | 126 | 127 | 128 | 129 | 130 |
| 131 | 132 | 134 | 136 | 137 | 138 | 139 | 140 | 141 | 142 | 143 | 144 | 145 | 146 |
| 147 | 148 | 150 | 152 | 153 | 154 | 155 | 156 | 159 | 160 | 161 | 165 | 166 | 167 |
| 168 | 169 | 170 | 171 | 172 | 173 | 174 | 175 | 176 | 177 | 178 | 179 | 180 | 181 |
| 182 | 183 | 184 | 185 |     |     |     |     |     |     |     |     |     |     |

Naturstiche mit Quertransport

|     |     |     |     |     |     |     |     |     |     |     |     |     |     |
|-----|-----|-----|-----|-----|-----|-----|-----|-----|-----|-----|-----|-----|-----|
| 201 | 202 | 203 | 204 | 205 | 206 | 207 | 208 | 209 | 210 | 211 | 212 | 213 | 216 |
| 217 | 218 | 219 | 220 | 230 | 231 | 232 | 233 | 234 | 235 | 236 | 237 | 238 | 239 |
| 240 | 241 | 242 | 243 | 244 | 245 | 246 | 247 | 248 | 249 | 250 | 251 | 252 | 268 |
| 269 |     |     |     |     |     |     |     |     |     |     |     |     |     |

Kreuzstiche

|     |     |     |     |     |     |     |     |     |     |     |     |     |     |
|-----|-----|-----|-----|-----|-----|-----|-----|-----|-----|-----|-----|-----|-----|
| 301 | 302 | 303 | 304 | 305 | 306 | 307 | 308 | 309 | 311 | 313 | 314 | 316 | 318 |
| 319 | 320 | 321 | 322 | 323 | 324 | 325 | 326 | 327 | 328 | 329 | 330 | 331 | 332 |
| 333 | 334 | 335 | 336 | 337 | 338 | 339 | 371 | 372 | 373 | 374 | 375 | 376 | 377 |
| 378 | 379 |     |     |     |     |     |     |     |     |     |     |     |     |

Satinstiche

|     |     |     |     |     |     |     |     |     |     |     |     |     |     |
|-----|-----|-----|-----|-----|-----|-----|-----|-----|-----|-----|-----|-----|-----|
| 401 | 402 | 405 | 406 | 407 | 408 | 409 | 410 | 412 | 413 | 414 | 415 | 416 | 417 |
| 418 | 419 | 421 | 422 | 423 | 424 | 425 | 426 | 427 | 428 | 429 | 430 | 431 | 433 |
| 434 | 436 | 437 | 440 | 442 | 443 | 444 | 445 | 447 | 448 | 449 | 450 | 451 | 452 |
| 453 | 454 | 455 | 456 | 457 | 458 | 461 | 464 | 465 | 466 | 467 | 468 | 469 | 471 |

Übersicht Muster

|     |     |
|-----|-----|
| 472 | 473 |
|     |     |

Satinstiche mit Quertransport

|     |     |     |     |     |     |     |     |     |     |     |     |     |     |
|-----|-----|-----|-----|-----|-----|-----|-----|-----|-----|-----|-----|-----|-----|
| 501 | 503 | 505 | 506 | 507 | 508 | 509 | 510 | 511 | 512 | 513 | 514 | 517 | 518 |
|     |     |     |     |     |     |     |     |     |     |     |     |     |     |
| 519 | 520 | 523 | 524 | 525 |     |     |     |     |     |     |     |     |     |
|     |     |     |     |     |     |     |     |     |     |     |     |     |     |

Geometrische Stiche

|     |     |     |     |     |     |     |     |     |     |     |     |     |     |
|-----|-----|-----|-----|-----|-----|-----|-----|-----|-----|-----|-----|-----|-----|
| 601 | 602 | 603 | 604 | 605 | 606 | 607 | 608 | 609 | 610 | 611 | 612 | 613 | 614 |
|     |     |     |     |     |     |     |     |     |     |     |     |     |     |
| 615 | 616 | 618 | 619 | 620 | 621 | 622 | 623 | 624 | 625 | 626 | 627 | 628 | 629 |
|     |     |     |     |     |     |     |     |     |     |     |     |     |     |
| 630 | 631 | 632 | 633 | 634 | 635 | 636 | 637 | 639 | 640 | 641 | 642 | 643 | 644 |
|     |     |     |     |     |     |     |     |     |     |     |     |     |     |
| 645 | 646 | 647 | 648 | 649 | 650 | 651 | 652 | 653 | 654 | 655 | 656 | 657 | 658 |
|     |     |     |     |     |     |     |     |     |     |     |     |     |     |
| 660 | 661 | 662 | 663 | 664 | 665 | 666 | 674 | 675 | 676 | 677 | 678 | 679 | 680 |
|     |     |     |     |     |     |     |     |     |     |     |     |     |     |
| 682 | 683 | 684 | 685 | 686 | 691 | 693 | 694 | 695 |     |     |     |     |     |
|     |     |     |     |     |     |     |     |     |     |     |     |     |     |

Weisstickerei

|     |     |     |     |     |     |     |     |     |     |     |     |     |     |
|-----|-----|-----|-----|-----|-----|-----|-----|-----|-----|-----|-----|-----|-----|
| 701 | 702 | 703 | 704 | 705 | 706 | 707 | 708 | 709 | 710 | 711 | 712 | 713 | 714 |
|     |     |     |     |     |     |     |     |     |     |     |     |     |     |
| 715 | 716 | 717 | 721 | 722 | 723 | 724 | 725 | 726 | 727 | 729 | 730 | 731 | 732 |
|     |     |     |     |     |     |     |     |     |     |     |     |     |     |
| 733 | 734 | 735 | 736 | 737 | 738 | 739 | 740 | 741 | 742 | 743 | 744 | 745 | 746 |
|     |     |     |     |     |     |     |     |     |     |     |     |     |     |

|         |         |         |         |         |         |         |         |         |         |         |         |         |         |
|---------|---------|---------|---------|---------|---------|---------|---------|---------|---------|---------|---------|---------|---------|
| 747<br> | 748<br> | 749<br> | 750<br> | 751<br> | 752<br> | 756<br> | 757<br> | 758<br> | 759<br> | 762<br> | 764<br> | 765<br> | 766<br> |
| 767<br> | 768<br> | 769<br> | 770<br> | 771<br> | 772<br> | 773<br> | 774<br> | 775<br> | 776<br> | 777<br> | 778<br> | 779<br> | 780<br> |
| 781<br> | 782<br> | 783<br> |         |         |         |         |         |         |         |         |         |         |         |

Weisstickerei mit Quertransport

|         |         |         |         |         |         |         |         |         |         |
|---------|---------|---------|---------|---------|---------|---------|---------|---------|---------|
| 801<br> | 802<br> | 803<br> | 804<br> | 805<br> | 833<br> | 834<br> | 835<br> | 840<br> | 841<br> |
|---------|---------|---------|---------|---------|---------|---------|---------|---------|---------|

Jugendstiche

|         |         |         |         |         |         |         |         |         |         |         |         |         |         |
|---------|---------|---------|---------|---------|---------|---------|---------|---------|---------|---------|---------|---------|---------|
| 901<br> | 902<br> | 903<br> | 904<br> | 905<br> | 906<br> | 907<br> | 908<br> | 909<br> | 910<br> | 911<br> | 912<br> | 913<br> | 914<br> |
| 915<br> | 916<br> | 917<br> | 918<br> | 919<br> | 920<br> | 921<br> | 922<br> | 924<br> | 926<br> | 928<br> | 929<br> | 933<br> | 934<br> |
| 935<br> | 937<br> | 938<br> | 939<br> | 940<br> | 944<br> | 945<br> | 946<br> | 948<br> | 949<br> | 950<br> | 952<br> | 954<br> | 955<br> |
| 957<br> | 958<br> | 959<br> | 960<br> | 961<br> | 962<br> |         |         |         |         |         |         |         |         |

Jugendstiche mit Quertransport

|          |          |          |          |          |          |          |          |          |          |
|----------|----------|----------|----------|----------|----------|----------|----------|----------|----------|
| 1001<br> | 1002<br> | 1003<br> | 1004<br> | 1005<br> | 1006<br> | 1007<br> | 1008<br> | 1014<br> | 1015<br> |
|----------|----------|----------|----------|----------|----------|----------|----------|----------|----------|

Filigranstiche mit Quertransport

|          |          |          |          |          |          |          |          |          |          |          |          |          |          |
|----------|----------|----------|----------|----------|----------|----------|----------|----------|----------|----------|----------|----------|----------|
| 1201<br> | 1202<br> | 1203<br> | 1204<br> | 1205<br> | 1206<br> | 1207<br> | 1208<br> | 1209<br> | 1210<br> | 1211<br> | 1212<br> | 1213<br> | 1214<br> |
| 1215<br> | 1216<br> | 1217<br> | 1218<br> | 1220<br> | 1221<br> | 1222<br> | 1223<br> | 1225<br> | 1226<br> | 1227<br> |          |          |          |

Tapering-Stiche

|      |      |      |      |      |      |      |      |      |      |      |      |      |      |
|------|------|------|------|------|------|------|------|------|------|------|------|------|------|
| 1401 | 1402 | 1403 | 1404 | 1405 | 1406 | 1409 | 1411 | 1412 | 1413 | 1414 | 1415 | 1416 | 1417 |
| 1418 | 1419 | 1420 | 1422 | 1423 | 1424 | 1430 | 1431 | 1446 | 1447 | 1448 | 1450 | 1460 | 1462 |

Skyline-Stiche (Spezialstiche)

|                |                 |                |                |                   |                |                |                     |                      |                |               |                |      |                 |
|----------------|-----------------|----------------|----------------|-------------------|----------------|----------------|---------------------|----------------------|----------------|---------------|----------------|------|-----------------|
| 1501<br>SWISS  | 1502<br>HILFEN  | 1503<br>ESPAÑA | 1504<br>London | 1505<br>AUSTRALIA | 1506<br>AUSSIE | 1507<br>Africa | 1508<br>New Zealand | 1509<br>TOKYO        | 1510<br>DELHI  | 1511<br>EGYPT | 1512<br>Garten | 1513 | 1514<br>I ♡ YOU |
| 1515<br>BERLIN | 1516<br>NOCHMAL | 1517<br>Paris  | 1518<br>Garten | 1519              | 1520<br>ROMA   | 1521<br>Sonne  | 1522<br>Dutch       | 1524<br>Skandinavien | 1525<br>Norden | 1526<br>USA   | 1527<br>Brasil | 1528 | 1529            |
| 1531           | 1534            |                |                |                   |                |                |                     |                      |                |               |                |      |                 |

Quiltstiche mit Quertransport

|      |      |      |      |      |      |      |      |      |      |      |      |      |      |
|------|------|------|------|------|------|------|------|------|------|------|------|------|------|
| 1601 | 1602 | 1603 | 1604 | 1605 | 1606 | 1607 | 1608 | 1609 | 1610 | 1611 | 1612 | 1613 | 1614 |
| 1615 | 1616 | 1617 | 1618 | 1619 | 1620 | 1629 | 1630 | 1631 | 1632 | 1633 | 1634 | 1635 | 1636 |
| 1657 | 1658 | 1659 | 1660 |      |      |      |      |      |      |      |      |      |      |

International

|      |      |      |      |      |      |      |      |      |      |      |      |      |      |
|------|------|------|------|------|------|------|------|------|------|------|------|------|------|
| 1701 | 1702 | 1703 | 1704 | 1705 | 1706 | 1707 | 1708 | 1709 | 1710 | 1711 | 1715 | 1716 | 1717 |
| 1718 | 1719 | 1720 | 1721 | 1722 | 1723 | 1729 | 1730 | 1731 | 1732 | 1733 | 1735 | 1736 |      |

Jahreszeiten

|      |      |      |      |      |      |      |      |      |      |      |      |      |      |
|------|------|------|------|------|------|------|------|------|------|------|------|------|------|
| 2001 | 2002 | 2003 | 2004 | 2005 | 2006 | 2007 | 2008 | 2009 | 2015 | 2016 | 2017 | 2018 | 2019 |
|------|------|------|------|------|------|------|------|------|------|------|------|------|------|

|      |      |      |      |
|------|------|------|------|
| 2020 | 2021 | 2022 | 2023 |
|      |      |      |      |

### Sport und Hobby

|      |      |      |      |      |      |      |      |      |      |      |      |      |      |
|------|------|------|------|------|------|------|------|------|------|------|------|------|------|
| 2201 | 2202 | 2203 | 2204 | 2205 | 2206 | 2207 | 2209 | 2210 | 2211 | 2212 | 2213 | 2215 | 2216 |
|      |      |      |      |      |      |      |      |      |      |      |      |      |      |
| 2217 | 2218 | 2219 | 2220 | 2222 | 2227 |      |      |      |      |      |      |      |      |
|      |      |      |      |      |      |      |      |      |      |      |      |      |      |

### Quiltstiche

|      |      |      |      |                              |                              |                             |                           |      |      |      |      |      |      |
|------|------|------|------|------------------------------|------------------------------|-----------------------------|---------------------------|------|------|------|------|------|------|
| 1301 | 1302 | 1303 | 1304 | 1305<br>9 / Inch<br>2,4 / cm | 1306<br>8 / Inch<br>3,2 / cm | 1307<br>10 / Inch<br>4 / cm | 1308<br>irregular<br>look | 1309 | 1310 | 1311 | 1312 | 1313 | 1314 |
|      |      |      |      |                              |                              |                             |                           |      |      |      |      |      |      |
| 1315 | 1316 | 1317 | 1318 | 1319                         | 1320                         | 1321                        | 1322                      | 1323 | 1324 | 1325 | 1326 | 1327 | 1329 |
|      |      |      |      |                              |                              |                             |                           |      |      |      |      |      |      |
| 1330 | 1331 | 1332 | 1333 | 1334                         | 1335                         | 1336                        | 1337                      | 1338 | 1339 | 1340 | 1341 | 1342 | 1343 |
|      |      |      |      |                              |                              |                             |                           |      |      |      |      |      |      |
| 1344 | 1345 | 1346 | 1363 | 1364                         | 1365                         | 1366                        | 1367                      | 1368 | 1369 | 1370 | 1371 | 1373 | 1374 |
|      |      |      |      |                              |                              |                             |                           |      |      |      |      |      |      |
| 1375 | 1376 | 1377 | 1378 | 1379                         | 1380                         | 1381                        | 1382                      | 1384 | 1385 | 1386 | 1387 | 1388 | 1389 |
|      |      |      |      |                              |                              |                             |                           |      |      |      |      |      |      |

## 21.2 Übersicht Stickmuster





### Stickmuster bearbeiten

Lassen Sie Ihrer Kreativität freien Lauf. Es stehen Ihnen eine vielfältige Auswahl an Stickmustern auf der Maschine zu Verfügung.

Nach der Registrierung Ihrer Maschine stehen Ihnen im BERNINA Kundenportal die mitgelieferten Stickmuster in einem bearbeitbaren Format zum Download zur Verfügung.

























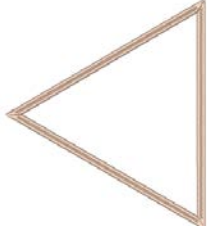













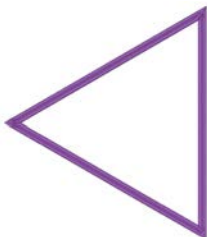













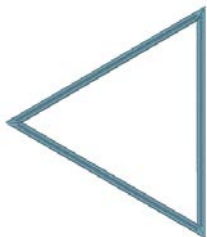

















Steht unter der Stickmuster Nummer eines der folgenden Piktogramme, finden Sie unter <https://www.bernina.com/specialeffects> weitere Informationen.

|  |                     |  |                    |
|--|---------------------|--|--------------------|
|  | Freistehende Spitze |  | PunchWork          |
|  | Lochstickerei       |  | Kordelstickerei    |
|  | Fransenstickerei    |  | Projekte im Rahmen |
|  | Applikation         |  | Puffy Schriften    |



|   |             |   |          |
|---|-------------|---|----------|
|  | CutWork     |  | Quilten  |
|  | PaintWork   |  | Trapunto |
|  | CrystalWork |   |          |



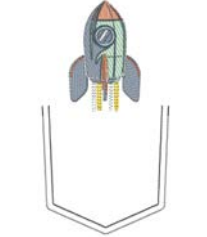

## Projekte

Die ausführlichen Stickenanleitungen finden Sie unter <https://www.bernina.com/790PRO-designs>.



|  |   |
|--|---|
| <b>12888-01</b>  110 x 125 mm<br>4.3 x 4.9 inch  10.220  | <b>12888-02</b>  98 x 113 mm<br>3.9 x 4.4 inch  4.457   |
| <ol style="list-style-type: none"> <li>1.  Isacord 40 2520</li> <li>2.  Isacord 40 2520</li> <li>3.  Isacord 40 2520</li> <li>4.  Isacord 40 2520</li> <li>5.  Isacord 40 0010</li> </ol>    | <ol style="list-style-type: none"> <li>1.  Isacord 40 2520</li> <li>2.  Isacord 40 2520</li> <li>3.  Isacord 40 2520</li> <li>4.  Isacord 40 2520</li> </ol>   |
| <b>12888-03</b>  150 x 165 mm<br>5.9 x 6.5 inch  14.152  | <b>12888-04</b>  122 x 141 mm<br>4.8 x 5.6 inch  5.603  |
| <ol style="list-style-type: none"> <li>1.  Isacord 40 2905</li> <li>2.  Isacord 40 2905</li> <li>3.  Isacord 40 2905</li> <li>4.  Isacord 40 2905</li> <li>5.  Isacord 40 0010</li> </ol>    | <ol style="list-style-type: none"> <li>1.  Isacord 40 2905</li> <li>2.  Isacord 40 2905</li> <li>3.  Isacord 40 2905</li> <li>4.  Isacord 40 2905</li> </ol>   |
| <b>12888-05</b>  125 x 190 mm<br>4.9 x 7.5 inch  13.411  | <b>12888-06</b>  98 x 113 mm<br>3.9 x 4.4 inch  4.457   |
| <ol style="list-style-type: none"> <li>1.  Isacord 40 4032</li> <li>2.  Isacord 40 4032</li> <li>3.  Isacord 40 4032</li> <li>4.  Isacord 40 4032</li> <li>5.  Isacord 40 0010</li> </ol>    | <ol style="list-style-type: none"> <li>1.  Isacord 40 4032</li> <li>2.  Isacord 40 4032</li> <li>3.  Isacord 40 4032</li> <li>4.  Isacord 40 4032</li> </ol>   |
| <b>51240-28</b>  76 x 130 mm<br>3 x 5.1 inch  6.028  | <b>51240-32</b>  76 x 142 mm<br>3 x 5.6 inch  3.835   |
| <ol style="list-style-type: none"> <li>1.  Isacord 40 1332</li> <li>2.  Isacord 40 0811</li> <li>3.  Isacord 40 3963</li> <li>4.  Isacord 40 3910</li> <li>5.  Isacord 40 3810</li> <li>6.  Isacord 40 0010</li> <li>7.  Isacord 40 0131</li> <li>8.  Isacord 40 1913</li> <li>9.  Isacord 40 1521</li> <li>10.  Isacord 40 2123</li> <li>11.  Isacord 40 1322</li> <li>12.  Isacord 40 0020</li> <li>13.  Isacord 40 0020</li> </ol>  | <ol style="list-style-type: none"> <li>1.  Isacord 40 0010</li> <li>2.  Isacord 40 0811</li> <li>3.  Isacord 40 5450</li> <li>4.  Isacord 40 4752</li> <li>5.  Isacord 40 1725</li> <li>6.  Isacord 40 0010</li> <li>7.  Isacord 40 3743</li> <li>8.  Isacord 40 1725</li> <li>9.  Isacord 40 0020</li> <li>10.  Isacord 40 0020</li> </ol>  |





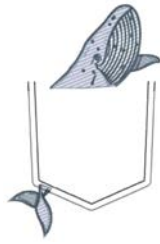



**51240-36**  92 x 141 mm  
3.6 x 5.5 inch  5.338



1.  Isacord 40 3641
2.  Isacord 40 3963
3.  Isacord 40 3743
4.  Isacord 40 0020
5.  Isacord 40 0020



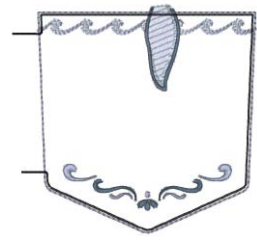

**51240-35**  89 x 83 mm  
3.5 x 3.3 inch  2.628

1.  Isacord 40 0020
2.  Isacord 40 3641
3.  Isacord 40 3963
4.  Isacord 40 3743
5.  Isacord 40 3743
6.  Isacord 40 0020







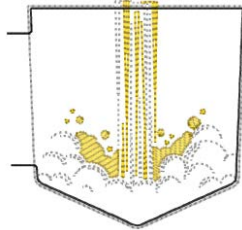

**51240-31**  87 x 83 mm  
3.4 x 3.3 inch  3.327

1. Isacord 40 0010
2. Isacord 40 0010
3. Isacord 40 0010
4.  Isacord 40 0811
5.  Isacord 40 0020







**51240-27**  87 x 80 mm  
3.4 x 3.2 inch  4.258



1.  Isacord 40 0630
2.  Isacord 40 0630
3.  Isacord 40 0630
4.  Isacord 40 1332
5.  Isacord 40 0811
6.  Isacord 40 1322
7.  Isacord 40 0020







**51298-02**  99 x 129 mm  
3.9 x 5.1 inch  9.279

1.  Isacord 40 0630
2.  Isacord 40 0630
3.  Isacord 40 0630
4.  Isacord 40 6051







**51298-03**  83 x 82 mm  
3.3 x 3.2 inch  5.081



1.  Isacord 40 0870
2.  Isacord 40 0870
3.  Isacord 40 0870
4.  Isacord 40 1565





**51298-04**  38 x 230 mm  
1.5 x 9.1 inch  17.556

1.  Isacord 40 0630
2.  Isacord 40 0630
3.  Isacord 40 0630
4.  Isacord 40 1220
5.  Isacord 40 1565
6.  Isacord 40 0870





**51298-05**  83 x 82 mm  
3.3 x 3.2 inch  4.439

1.  Isacord 40 1565
2.  Isacord 40 1565
3.  Isacord 40 1565





**51298-06**  110 x 199 mm  
4.3 x 7.8 inch  34.440

1.  Isacord 40 0630
2.  Isacord 40 1220
3.  Isacord 40 1860











**51298-01**  88 x 129 mm  
3.4 x 5.1 inch  9.306

1.  Isacord 40 6051
2.  Isacord 40 6051
3.  Isacord 40 6051



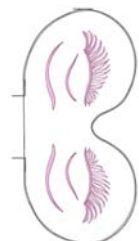

**12751-03**  100 x 192 mm  
3.9 x 7.6 inch  5.132

1.  Isacord 40 2550
2.  Isacord 40 2550
3.  Isacord 40 2550
4.  Isacord 40 2550
5.  Isacord 40 2550
6.  Isacord 40 2550
7.  Isacord 40 2550
8.  Isacord 40 2550





 80257-05

1.  Isacord 40 0020

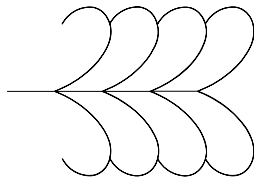

 Basics\_01

1.  Isacord 40 0020

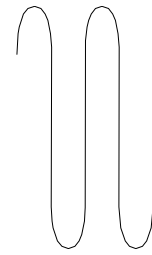

 Basics\_02

1.  Isacord 40 0020

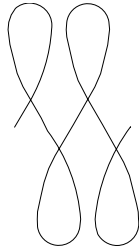

 Basics\_03

1.  Isacord 40 0020

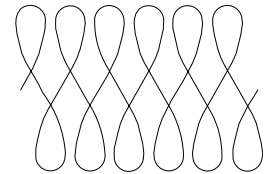

 Basics\_04

1.  Isacord 40 0020

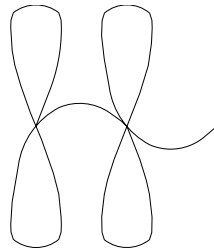

 Basics\_04\_corner

1.  Isacord 40 0020

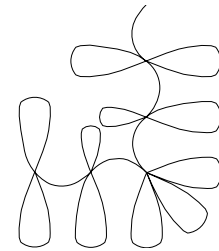

 Basics\_05

1.  Isacord 40 0020



 12380-04q

1.  Isacord 40 0020



 12380-08q

1.  Isacord 40 0020



 12380-09q

1.  Isacord 40 0020

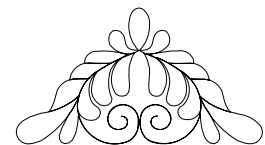

 32196-01

1.  Isacord 40 0020

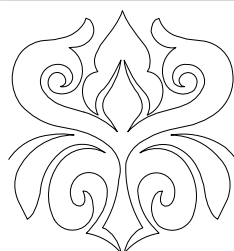

 32196-02

1.  Isacord 40 0020

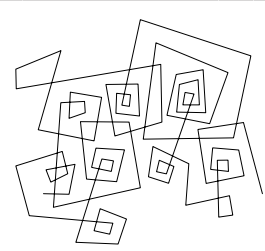

 32196-03

1. ■ Isacord 40 0020

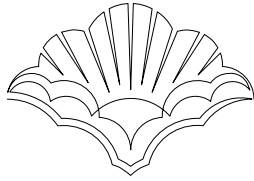

 32196-04

1. ■ Isacord 40 0020



 32196-05

1. ■ Isacord 40 0020

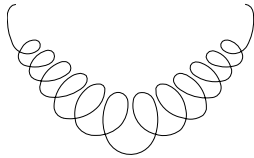

 32196-06

1. ■ Isacord 40 0020

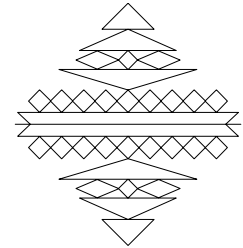

 32196-07

1. ■ Isacord 40 0020



 32196-08

1. ■ Isacord 40 0020



 32196-09

1. ■ Isacord 40 0020

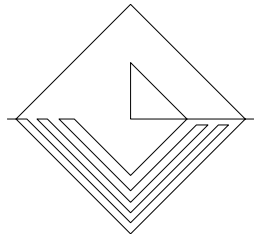

 32196-10

1. ■ Isacord 40 0020

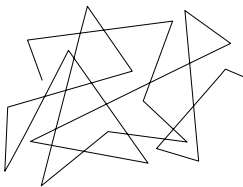

 32196-11

1. ■ Isacord 40 0020

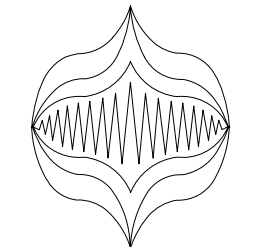

 32196-12

1. ■ Isacord 40 0020

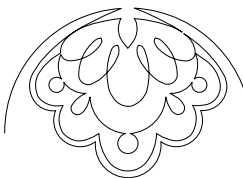

 32196-13

1. ■ Isacord 40 0020

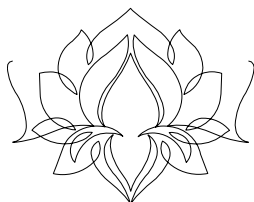

 32196-14

1. ■ Isacord 40 0020

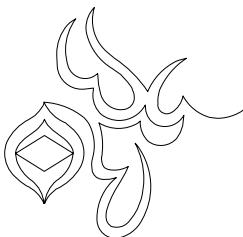



 32196-27

1. ■ Isacord 40 0020



 32196-28

1. ■ Isacord 40 0020

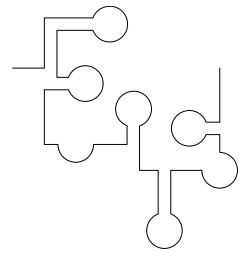

 32196-29

1. ■ Isacord 40 0020

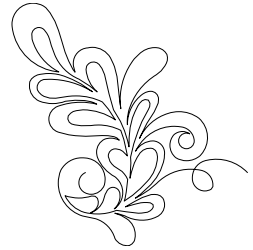

 32196-30

1. ■ Isacord 40 0020

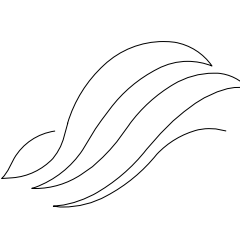

 BD285q

1. ■ Isacord 40 0020

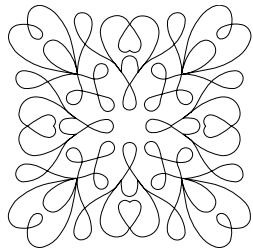

 BD288q

1. ■ Isacord 40 0020

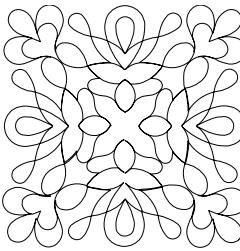

 BD289q

1. ■ Isacord 40 0020

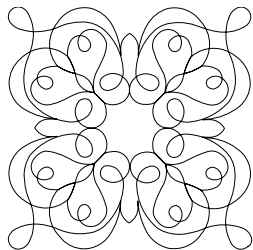

 BD292q

1. ■ Isacord 40 0020

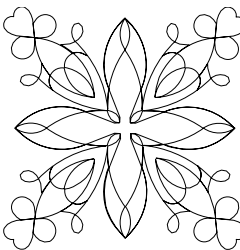

 BD299q

1. ■ Isacord 40 0020

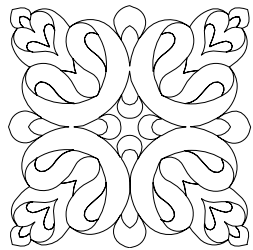

 BD308q

1. ■ Isacord 40 0020

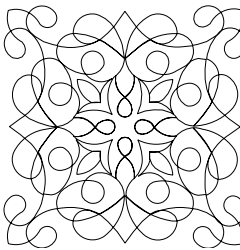

 BD394

1. ■ Isacord 40 0020

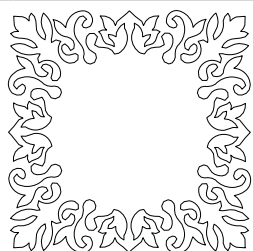

 BD412

1. ■ Isacord 40 0020

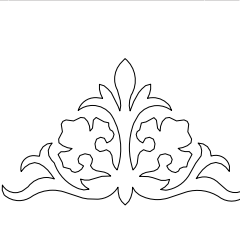

**BD413**

1. ■ Isacord 40 0020

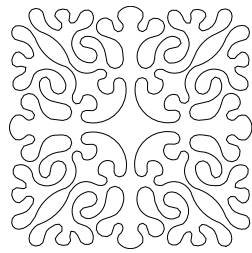

**BD513**

1. ■ Isacord 40 0020

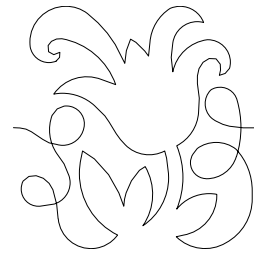

**BD514**

1. ■ Isacord 40 0020

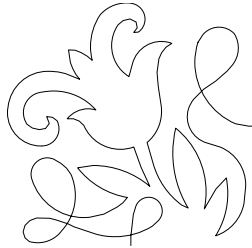

**BD553**

1. ■ Isacord 40 0020

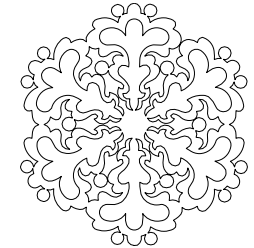

**BD554**

1. ■ Isacord 40 0020

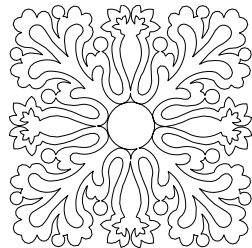

**BD567**

1. ■ Isacord 40 0020



**BD659**

1. ■ Isacord 40 0020



**BD665**

1. ■ Isacord 40 0020



**BD800**

1. ■ Isacord 40 0020

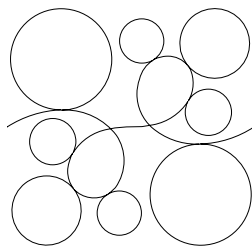

**BD801**

1. ■ Isacord 40 0020

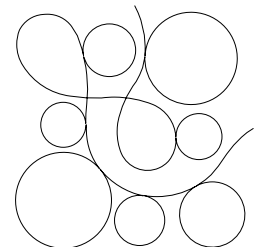

**BD804**

1. ■ Isacord 40 0020

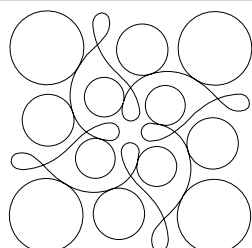

**BD837**

1. ■ Isacord 40 0020

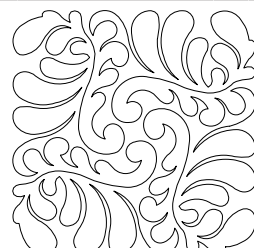

**HE959**

1. ■ Isacord 40 0020

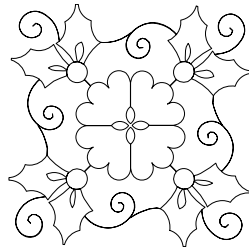

**Quilt project\_1**

1. ■ Isacord 40 0020

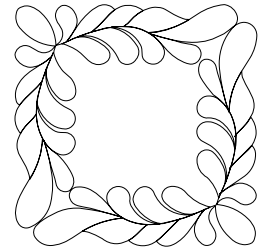

**Quilt project\_2**

1. ■ Isacord 40 0020

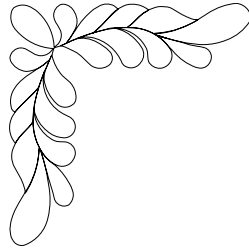

**80210-01**

1. ■ Isacord 40 0020

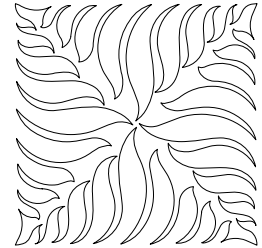

**80210-04**

1. ■ Isacord 40 0020

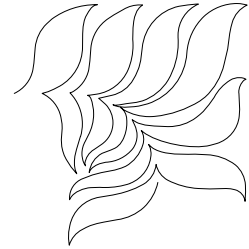

**80210-07**

1. ■ Isacord 40 0020

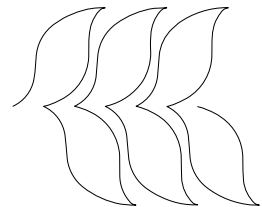

**Verzierungen**

**12804-04**



203 x 213 mm  
8 x 8.4 inch



37.019

1. ■ Isacord 40 2300
2. ■ Isacord 40 1551
3. ■ Isacord 40 0506
4. ■ Isacord 40 1904
5. ■ Isacord 40 2220



**12746-11**



110 x 110 mm  
4.3 x 4.3 inch



21.560

1. ■ Isacord 40 2762
2. ■ Isacord 40 0761
3. ■ Isacord 40 2764
4. ■ Isacord 40 2153



**12627-22**



67 x 173 mm  
2.6 x 6.8 inch



9.172

1. ■ Isacord 40 2320



**12633-09**



120 x 120 mm  
4.7 x 4.7 inch





16.361

1. ■ Isacord 40 0015





















**12655-13**  110 x 126 mm  
4.3 x 5 inch  10.045

1.  Isacord 40 1055









**12713-03**  134 x 132 mm  
5.3 x 5.2 inch  26.164

1.  Isacord 40 5832  
2.  Isacord 40 5450  
3.  Isacord 40 5722  
4.  Isacord 40 1321  
5.  Isacord 40 1911  
6.  Isacord 40 4174  
7.  Isacord 40 2530  
8.  Isacord 40 2320  
9.  Isacord 40 1730  
10.  Isacord 40 1911  
11.  Isacord 40 0800  
12.  Isacord 40 1321  
13.  Isacord 40 0015  
14.  Isacord 40 4174









**51202-14**  82 x 139 mm  
3.2 x 5.5 inch  21.603

1.  Isacord 40 0622  
2.  Isacord 40 2153  
3.  Isacord 40 0310  
4.  Isacord 40 5555  
5.  Isacord 40 5513  
6.  Isacord 40 6043  
7.  Isacord 40 2153



**12791-04L**  203 x 207 mm  
8 x 8.1 inch  15.540

1.  Isacord 40 4174  
2.  Isacord 40 4174  
3.  Isacord 40 1900  
4.  Isacord 40 4174  
5.  Isacord 40 0310  
6.  Isacord 40 4174



**12812-01L**  197 x 222 mm  
7.7 x 8.7 inch  31.258



1.  Isacord 40 0020



**12812-02L**  197 x 176 mm  
7.8 x 6.9 inch  29.132

1.  Isacord 40 0020



**12812-08M**  146 x 199 mm  
5.7 x 7.8 inch  23.815

1.  Isacord 40 0020











**12812-03L**  197 x 205 mm  
7.8 x 8.1 inch  38.896



1.  Isacord 40 0020











**12843-04**  126 x 199 mm  
5 x 7.8 inch  16.487







































































1.  Isacord 40 0520  
2.  Isacord 40 0310  
3.  Isacord 40 5510  
4.  Isacord 40 5740  
5.  Isacord 40 5610  
6.  Isacord 40 0311  
7.  Isacord 40 0010  
8.  Isacord 40 5510  
9.  Isacord 40 0311





**12843-08**  129 x 172 mm  
5.1 x 6.8 inch  13.522

1.  Isacord 40 0311  
2.  Isacord 40 0520  
3.  Isacord 40 0310  
4.  Isacord 40 0010  
5.  Isacord 40 5510  
6.  Isacord 40 0520  
7.  Isacord 40 5610  
8.  Isacord 40 5740  
9.  Isacord 40 0310

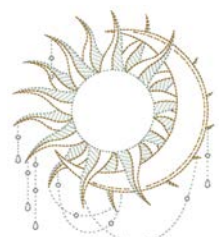















|  |  |
|--|--|
| <p><b>12843-10</b>  87 x 163 mm<br/>3.4 x 6.4 inch  12.094</p>   | <p><b>12854-01</b>  208 x 280 mm<br/>8.2 x 11 inch  17.641</p>   |
| <p>1.  Isacord 40 0311<br/>2.  Isacord 40 0310<br/>3.  Isacord 40 0520<br/>4.  Isacord 40 5740<br/>5.  Isacord 40 5610<br/>6.  Isacord 40 5510<br/>7.  Isacord 40 0010<br/>8.  Isacord 40 0310</p>  | <p>1. Isacord 40 0015</p>   |
| <p><b>12854-02</b>  137 x 298 mm<br/>5.4 x 11.8 inch  11.045</p>   | <p><b>12919-01</b>  84 x 154 mm<br/>3.3 x 6.1 inch  5.864</p>  |
| <p>1. Isacord 40 0015</p>   | <p>1.  Isacord 40 5210<br/>2.  Isacord 40 0934<br/>3.  Isacord 40 3962<br/>4.  Isacord 40 2560<br/>5.  Isacord 40 2732<br/>6.  Isacord 40 1055</p>  |
| <p><b>12919-02</b>  73 x 152 mm<br/>2.9 x 6 inch  6.442</p>  | <p><b>21021-10</b>  117 x 148 mm<br/>4.6 x 5.8 inch  14.469</p>  |
| <p>1.  Isacord 40 2560<br/>2.  Isacord 40 2732<br/>3.  Isacord 40 1220<br/>4.  Isacord 40 0934<br/>5.  Isacord 40 1055<br/>6.  Isacord 40 3962<br/>7.  Isacord 40 3820</p>   | <p>1.  Isacord 40 1252<br/>2.  Isacord 40 1161<br/>3.  Isacord 40 1565</p>    |
| <p><b>21021-14</b>  122 x 122 mm<br/>4.8 x 4.8 inch  18.063</p>  | <p><b>12627-05</b>  93 x 100 mm<br/>3.7 x 3.9 inch  8.679</p>  |
| <p>1.  Isacord 40 1252<br/>2.  Isacord 40 1161<br/>3.  Isacord 40 1565</p>   | <p>1.  Isacord 40 5230</p>   |
| <p><b>51278-01</b>  116 x 147 mm<br/>4.6 x 5.8 inch  14.604</p>  | <p><b>51278-06</b>  170 x 117 mm<br/>6.7 x 4.6 inch  15.393</p>  |
| <p>1.  Isacord 40 1260<br/>2.  Isacord 40 0731</p>    | <p>1.  Isacord 40 1260<br/>2.  Isacord 40 0731</p>    |
| <p><b>51278-08</b>  82 x 165 mm<br/>3.2 x 6.5 inch  4.893</p>  | <p><b>51278-09</b>  110 x 128 mm<br/>4.3 x 5 inch  7.310</p>   |
| <p>1.  Isacord 40 0731<br/>2.  Isacord 40 1260</p>    | <p>1.  Isacord 40 1260<br/>2.  Isacord 40 0731</p>    |

**51278-10**  89 x 228 mm  
3.5 x 9 inch  6.998

1.  Isacord 40 0731
2.  Isacord 40 1260



**51289-03**  146 x 130 mm  
5.7 x 5.1 inch  13.672

1.  Isacord 40 4740
2.  Isacord 40 0010
3.  Isacord 40 4410
4.  Isacord 40 4610
5.  Isacord 40 4643
6.  Isacord 40 4410
7.  Isacord 40 4610
8.  Isacord 40 4740
9.  Isacord 40 5643
10.  Isacord 40 5510
11.  Isacord 40 0010
12.  Isacord 40 0622



**12458-01**  32 x 174 mm  
1.3 x 6.9 inch  798

1.  Isacord 40 2900



**80090-06**  84 x 37 mm  
3.3 x 1.4 inch  3.766



1.  Applique 1
2.  Applique 2
3.  Isacord 40 4103































**80090-07**  128 x 36 mm  
5 x 1.4 inch  5.450

1.  Applique 1
2.  Applique 2
3.  Isacord 40 5440













**Fq520\_48**  257 x 212 mm  
10.1 x 8.4 inch  15.274

1.  YLI variations 8010
2.  YLI variations 8004
3.  YLI variations 8023
4.  Isacord 40 9805
5.  Isacord 40 9405
6.  YLI variations 8023
7.  YLI variations 8006
8.  YLI variations 8019
9.  Isacord 40 9912
10.  Isacord 40 9918
11.  YLI variations 8020
12.  YLI variations 8006
13.  Isacord 40 9916
14.  Isacord 40 9605
15.  YLI variations 8008
16.  YLI variations 8009
17.  Isacord 40 9914
18.  Isacord 40 9405
19.  Isacord 40 9916
20.  Isacord 40 9302
21.  Isacord 40 9805
22.  YLI variations 8019
23.  Isacord 40 9405
24.  YLI variations 8020
25.  Isacord 40 9605
26.  YLI variations 8009
27.  YLI variations 8021
28.  YLI variations 8014









**Fq505\_48**  105 x 100 mm  
4.1 x 3.9 inch  4.618

1.  Isacord 40 9405
2.  Isacord 40 9916
3.  Isacord 40 9302
4.  Isacord 40 9805
5.  YLI variations 8019
6.  Isacord 40 9405
7.  YLI variations 8020
8.  Isacord 40 9605
9.  YLI variations 8009
10.  YLI variations 8021





















**Fq506\_48**  154 x 87 mm  
6.1 x 3.4 inch  3.796













1.  Isacord 40 9405
2.  YLI variations 8020
3.  Isacord 40 9805
4.  YLI variations 8006
5.  YLI variations 8008
6.  YLI variations 8020







# Übersicht Muster

|  |  |
|--|--|
| <p><b>Fq518_48</b>  90 x 114 mm<br/>3.5 x 4.5 inch  4.269</p> <ol style="list-style-type: none"> <li>1. YLI variations 8006</li> <li>2. Isacord 40 9916</li> <li>3. Isacord 40 9605</li> <li>4. YLI variations 8008</li> <li>5. YLI variations 8014</li> <li>6. YLI variations 8009</li> <li>7. Isacord 40 9914</li> </ol>  | <p><b>51204-15</b>  28 x 172 mm<br/>1.1 x 6.8 inch  5.304</p> <ol style="list-style-type: none"> <li>1. Isacord 40 5510</li> <li>2. Isacord 40 0703</li> <li>3. Isacord 40 3713</li> <li>4. Isacord 40 1102</li> <li>5. Isacord 40 3210</li> <li>6. Isacord 40 1805</li> <li>7. Isacord 40 2723</li> </ol>  |
| <p><b>51209-09</b>  68 x 162 mm<br/>2.7 x 6.4 inch  14.542</p> <ol style="list-style-type: none"> <li>1. Isacord 40 0020</li> <li>2. Isacord 40 4410</li> </ol>   | <p><b>51209-08</b>  50 x 163 mm<br/>2 x 6.4 inch  15.255</p> <ol style="list-style-type: none"> <li>1. Isacord 40 3030</li> <li>2. Isacord 40 2920</li> <li>3. Isacord 40 0020</li> </ol>   |
| <p><b>51202-08</b>  75 x 165 mm<br/>2.9 x 6.5 inch  7.518</p> <ol style="list-style-type: none"> <li>1. Isacord 40 2152</li> <li>2. Isacord 40 1921</li> </ol>   | <p><b>12620-14</b>  87 x 120 mm<br/>3.4 x 4.7 inch  12.023</p> <ol style="list-style-type: none"> <li>1. Isacord 40 2520</li> </ol>    |

## Blumen

|   |   |
|---|---|
| <p><b>51227-08</b>  124 x 136 mm<br/>4.9 x 5.4 inch  26.077</p> <ol style="list-style-type: none"> <li>1. Isacord 40 4430</li> <li>2. Isacord 40 0010</li> <li>3. Isacord 40 4610</li> <li>4. Isacord 40 4515</li> <li>5. Isacord 40 0702</li> <li>6. Isacord 40 1521</li> <li>7. Isacord 40 1840</li> <li>8. Isacord 40 1860</li> <li>9. Isacord 40 4174</li> <li>10. Isacord 40 1704</li> <li>11. Isacord 40 1521</li> <li>12. Isacord 40 0010</li> <li>13. Isacord 40 1755</li> <li>14. Isacord 40 4174</li> </ol>  | <p><b>51227-10</b>  90 x 136 mm<br/>3.5 x 5.4 inch  20.095</p> <ol style="list-style-type: none"> <li>1. Isacord 40 4515</li> <li>2. Isacord 40 0702</li> <li>3. Isacord 40 4610</li> <li>4. Isacord 40 0010</li> <li>5. Isacord 40 1840</li> <li>6. Isacord 40 1860</li> <li>7. Isacord 40 4531</li> <li>8. Isacord 40 4515</li> <li>9. Isacord 40 1521</li> <li>10. Isacord 40 1840</li> <li>11. Isacord 40 4174</li> <li>12. Isacord 40 0010</li> <li>13. Isacord 40 1840</li> </ol>  |
| <p><b>Fq561_48</b>  185 x 243 mm<br/>7.3 x 9.6 inch  18.778</p> <ol style="list-style-type: none"> <li>1. Isacord 40 0552</li> <li>2. Isacord 40 6051</li> <li>3. Isacord 40 5833</li> <li>4. Isacord 40 5934</li> <li>5. Isacord 40 5822</li> <li>6. Isacord 40 5833</li> <li>7. Isacord 40 5650</li> <li>8. Isacord 40 3652</li> <li>9. Isacord 40 3641</li> <li>10. Isacord 40 3620</li> <li>11. Isacord 40 0970</li> <li>12. Isacord 40 1805</li> <li>13. Isacord 40 2123</li> <li>14. Isacord 40 1913</li> </ol>  | <p><b>12879-07L</b>  155 x 151 mm<br/>6.1 x 5.9 inch  5.437</p> <ol style="list-style-type: none"> <li>1. Isacord 40 5740</li> <li>2. Isacord 40 5440</li> <li>3. Isacord 40 5210</li> </ol>   |

|                 |  |  |                 |  |  |
|-----------------|--|--|-----------------|--|--|
| <b>Nb826_48</b> |  135 x 133 mm<br>5.3 x 5.2 inch |  11.154 | <b>Fs327_48</b> |  125 x 123 mm<br>4.9 x 4.8 inch |  10.514 |
|-----------------|--|--|-----------------|--|--|







1.  Isacord 40 9971
2.  Isacord 40 9978
3.  Isacord 40 9973
4.  Isacord 40 1972







1.  Isacord 40 0862



|                 |  |  |                 |  |  |
|-----------------|--|--|-----------------|--|--|
| <b>12914-01</b> |  117 x 155 mm<br>4.6 x 6.1 inch |  19.835 | <b>12914-02</b> |  112 x 154 mm<br>4.4 x 6.1 inch |  16.778 |
|-----------------|--|--|-----------------|--|--|





1.  Isacord 40 2600
2.  Isacord 40 2241
3.  Isacord 40 2944
4.  Isacord 40 1342
5.  Isacord 40 5643
6.  Isacord 40 5912
7.  Isacord 40 0465





1.  Isacord 40 5643
2.  Isacord 40 5722
3.  Isacord 40 5912
4.  Isacord 40 0465



|                 |  |  |                 |  |  |
|-----------------|--|--|-----------------|--|--|
| <b>12914-03</b> |  113 x 153 mm<br>4.4 x 6 inch |  13.250 | <b>12914-06</b> |  110 x 151 mm<br>4.3 x 5.9 inch |  15.331 |
|-----------------|--|--|-----------------|--|--|





1.  Isacord 40 5643
2.  Isacord 40 5722
3.  Isacord 40 5912
4.  Isacord 40 0853
5.  Isacord 40 0465







1.  Isacord 40 5722
2.  Isacord 40 5912
3.  Isacord 40 0465



|                 |  |  |                 |  |  |
|-----------------|--|--|-----------------|--|--|
| <b>12914-07</b> |  122 x 153 mm<br>4.8 x 6 inch |  11.873 | <b>12914-08</b> |  106 x 159 mm<br>4.2 x 6.3 inch |  16.390 |
|-----------------|--|--|-----------------|--|--|







1.  Isacord 40 5643
2.  Isacord 40 0853
3.  Isacord 40 5912
4.  Isacord 40 0465





1.  Isacord 40 5912
2.  Isacord 40 5643
3.  Isacord 40 5722
4.  Isacord 40 0465



|                 |   |   |                 |  |   |
|-----------------|---|---|-----------------|--|---|
| <b>12919-04</b> |  82 x 154 mm<br>3.2 x 6.1 inch |  6.068 | <b>51259-07</b> |  126 x 150 mm<br>4.9 x 5.9 inch |  7.750 |
|-----------------|---|---|-----------------|--|---|





































































































































1.  Isacord 40 5210
2.  Isacord 40 5220
3.  Isacord 40 3820
4.  Isacord 40 1362
5.  Isacord 40 1220
6.  Isacord 40 0934



1.  Isacord 40 3743
2.  Isacord 40 1600













# Übersicht Muster

|   |   |
|---|---|
| <p><b>51285-08</b>  124 x 135 mm<br/>4.9 x 5.3 inch  10.513</p> <p>1.  Isacord 40 0152<br/>2.  Isacord 40 2650<br/>3.  Isacord 40 2721<br/>4.  Isacord 40 0020<br/>5.  Isacord 40 0020</p>    | <p><b>Fq986_48</b>  139 x 145 mm<br/>5.5 x 5.7 inch  23.426</p> <p>1.  Isacord 40 5650<br/>2.  Isacord 40 5833<br/>3.  Isacord 40 0352<br/>4.  Isacord 40 5934<br/>5.  Isacord 40 0465<br/>6.  Isacord 40 5822<br/>7.  Isacord 40 0015<br/>8.  Isacord 40 0781<br/>9.  Isacord 40 0170<br/>10.  Isacord 40 0731</p> <p>11.  Isacord 40 0640 12.  Isacord 40 6133</p>   |
| <p><b>Fs316_48</b>  124 x 167 mm<br/>4.9 x 6.6 inch  9.758</p> <p>1.  Isacord 40 3853</p>   | <p><b>Oc86020</b>  65 x 82 mm<br/>2.6 x 3.2 inch  2.462</p> <p>1.  Isacord 40 5610<br/>2.  Isacord 40 0504<br/>3.  Isacord 40 0922<br/>4.  Isacord 40 1840<br/>5.  Isacord 40 2363<br/>6.  Isacord 40 0520<br/>7.  Isacord 40 1123</p>    |
| <p><b>12417-08</b>  104 x 160 mm<br/>4.1 x 6.3 inch  13.421</p> <p>1.  Isacord 40 0442<br/>2.  Isacord 40 0721<br/>3.  Isacord 40 0532<br/>4.  Isacord 40 0345<br/>5.  Isacord 40 1521<br/>6.  Isacord 40 0811<br/>7.  Isacord 40 1010<br/>8.  Isacord 40 1311</p>   | <p> <b>12505-03</b>  108 x 162 mm<br/>4.3 x 6.4 inch  8.606</p> <p>1.  Isacord 40 0442<br/>2.  Isacord 40 5822<br/>3.  Isacord 40 5822<br/>4.  Isacord 40 6031<br/>5.  Isacord 40 5633<br/>6.  Isacord 40 2810<br/>7.  Isacord 40 2530<br/>8.  Isacord 40 2530<br/>9.  Isacord 40 2155<br/>10.  Isacord 40 0811<br/>11.  Isacord 40 2830<br/>12.  Isacord 40 4103<br/>13.  Isacord 40 0311<br/>14.  Isacord 40 0811<br/>15.  Isacord 40 2504<br/>16.  Isacord 40 0931<br/>17.  Isacord 40 0931<br/>18.  Isacord 40 0020</p>                 |
| <p> <b>12505-11</b>  104 x 174 mm<br/>4.1 x 6.9 inch  11.419</p> <p>1.  Isacord 40 0442<br/>2.  Isacord 40 5822<br/>3.  Isacord 40 5822<br/>4.  Isacord 40 6031<br/>5.  Isacord 40 5633<br/>6.  Isacord 40 2810<br/>7.  Isacord 40 2810<br/>8.  Isacord 40 0811<br/>9.  Isacord 40 0811<br/>10.  Isacord 40 1800<br/>11.  Isacord 40 1800<br/>12.  Isacord 40 0504<br/>13.  Isacord 40 0931<br/>14.  Isacord 40 2900<br/>15.  Isacord 40 2530<br/>16.  Isacord 40 1912<br/>17.  Isacord 40 1543<br/>18.  Isacord 40 0020</p>  | <p> <b>12505-04</b>  124 x 176 mm<br/>4.9 x 6.9 inch  11.861</p> <p>1.  Isacord 40 3840<br/>2.  Isacord 40 3840<br/>3.  Isacord 40 3815<br/>4.  Isacord 40 0311<br/>5.  Isacord 40 5822<br/>6.  Isacord 40 5822<br/>7.  Isacord 40 6031<br/>8.  Isacord 40 5633<br/>9.  Isacord 40 0811<br/>10.  Isacord 40 0811<br/>11.  Isacord 40 2530<br/>12.  Isacord 40 2530<br/>13.  Isacord 40 2300<br/>14.  Isacord 40 2155<br/>15.  Isacord 40 0931<br/>16.  Isacord 40 0504<br/>17.  Isacord 40 0020<br/>18.  Isacord 40 0442</p>  |
| <p> <b>12505-10</b>  102 x 134 mm<br/>4 x 5.3 inch  5.685</p> <p>1.  Isacord 40 4103<br/>2.  Isacord 40 0442<br/>3.  Isacord 40 5822<br/>4.  Isacord 40 5822<br/>5.  Isacord 40 6031<br/>6.  Isacord 40 5633<br/>7.  Isacord 40 1800<br/>8.  Isacord 40 1800<br/>9.  Isacord 40 2504<br/>10.  Isacord 40 0504<br/>11.  Isacord 40 0020</p>   | <p><b>Fs332_48</b>  95 x 174 mm<br/>3.8 x 6.8 inch  12.081</p> <p>1.  Isacord 40 1725</p>   |

|                 |   |   |                 |  |   |
|-----------------|---|---|-----------------|--|---|
| <b>Fs337_48</b> |  69 x 136 mm<br>2.7 x 5.4 inch |  7.998 | <b>51202-11</b> |  64 x 75 mm<br>2.5 x 3 inch |  7.224 |
|-----------------|---|---|-----------------|--|---|

1.  Isacord 40 1730











1.  Isacord 40 5770  
 2.  Isacord 40 5822  
 3.  Isacord 40 1911  
 4.  Isacord 40 1921  
 5.  Isacord 40 1430  
 6.  Isacord 40 1532  
 7.  Isacord 40 1362  
 8.  Isacord 40 2153  
 9.  Isacord 40 2152  
 10.  Isacord 40 2155  
 13.  Isacord 40 0622



11.  Isacord 40 2171    12. Isacord 40 0010

|                 |  |   |                 |  |  |
|-----------------|--|---|-----------------|--|--|
| <b>51202-12</b> |  83 x 46 mm<br>3.3 x 1.8 inch |  5.388 | <b>12852-01</b> |  193 x 150 mm<br>7.6 x 5.9 inch |  17.004 |
|-----------------|--|---|-----------------|--|--|

1.  Isacord 40 5770  
 2.  Isacord 40 5822  
 3.  Isacord 40 1911  
 4.  Isacord 40 2155  
 5.  Isacord 40 2152  
 6.  Isacord 40 2171  
 7.  Isacord 40 2153  
 8.  Isacord 40 1921  
 9. Isacord 40 0010  
 10.  Isacord 40 0622



1. Isacord 40 0010



|                 |  |  |                 |   |   |
|-----------------|--|--|-----------------|---|---|
| <b>12852-07</b> |  122 x 126 mm<br>4.8 x 4.9 inch |  10.996 | <b>12852-15</b> |  86 x 108 mm<br>3.4 x 4.3 inch |  6.566 |
|-----------------|--|--|-----------------|---|---|

1. Isacord 40 0010











1. Isacord 40 0010





## Kinder

|   |  |  |                 |   |   |
|---|--|--|-----------------|---|---|
|  <b>12662-08</b> |  105 x 109 mm<br>4.1 x 4.3 inch |  12.928 | <b>12436-29</b> |  100 x 37 mm<br>3.9 x 1.4 inch |  2.464 |
|---|--|--|-----------------|---|---|





























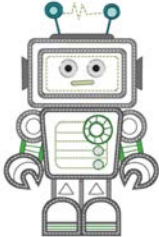













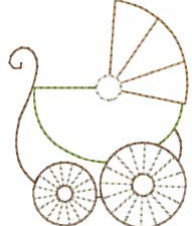

























































1.  Isacord 40 1032  
 2.  Isacord 40 1032  
 3.  Isacord 40 1032  
 4.  Isacord 40 1010  
 5. Isacord 40 0015  
 6.  Isacord 40 5822  
 7.  Isacord 40 4220  
 8.  Isacord 40 4531  
 9.  Isacord 40 1055  
 10.  Isacord 40 0576



1.  YLI variations 8016  
 2.  YLI variations 8015  
 3.  Yenmet 7030



# Übersicht Muster

|   |   |   |   |  |   |
|---|---|---|---|--|---|
| <b>12441-37</b>   |  116 x 103 mm<br>4.6 x 4 inch  |  4.741   | <b>12590-04</b>   |  104 x 158 mm<br>4.1 x 6.2 inch   |  24.036  |
| 1.  Isacord 40 1900<br><br>  |   | 1.  Isacord 40 5740<br>2.  Isacord 40 5740<br>3.  Isacord 40 5740<br>4.  Isacord 40 5740<br>5.  Isacord 40 5740<br>6.  Isacord 40 5740<br>7.  Isacord 40 5740<br>8.  Isacord 40 5740<br>9.  Isacord 40 5740<br>10.  Isacord 40 0015<br>13.  Isacord 40 4116<br>16.  Isacord 40 0112 | <br><br>11.  Isacord 40 0020<br>12.  Isacord 40 4230<br>14.  Isacord 40 5510<br>15.  Isacord 40 0132<br>17.  Isacord 40 0132<br>18.  Isacord 40 0015 |  |   |
| <b>12401-16</b>   |  62 x 80 mm<br>2.5 x 3.1 inch  |  1.274   | <b>51237-06</b>   |  39 x 139 mm<br>1.5 x 5.5 inch    |  8.619   |
| 1.  Isacord 40 1346<br>2.  Isacord 40 1342<br>3.  Isacord 40 0170<br>4.  Isacord 40 5934   |    | 1.  Isacord 40 1703<br>2.  Isacord 40 1010<br>3.  Isacord 40 1030<br>4.  Isacord 40 4620<br>5.  Isacord 40 0945<br>6.  Isacord 40 1565<br>7.  Isacord 40 0576   |    |  |   |
| <b>51267-07</b>   |  99 x 144 mm<br>3.9 x 5.7 inch  |  18.599   | <b>51272-07</b>   |  117 x 147 mm<br>4.6 x 5.8 inch  |  21.530 |
| 1.  Isacord 40 4250<br>2.  Isacord 40 4610<br>3.  Isacord 40 1060<br>4.  Isacord 40 1030<br>5.  Isacord 40 1310<br>6.  Isacord 40 2155<br>7.  Isacord 40 1753<br>8.  Isacord 40 4133  |   | 1.  Isacord 40 2153<br>2.  Isacord 40 4250<br>3.  Isacord 40 3750<br>4.  Isacord 40 3971<br>5.  Isacord 40 0970<br>6.  Isacord 40 0184<br>7.  Isacord 40 1760<br>8.  Isacord 40 4174<br>9.  Isacord 40 2153  |   |  |   |
| <b>51211-14</b>   |  82 x 169 mm<br>3.2 x 6.7 inch   |  12.945  | <b>51211-16</b>   |  111 x 144 mm<br>4.4 x 5.7 inch |  8.230 |
| 1.  Isacord 40 1141<br>2.  Isacord 40 1141<br>3.  Isacord 40 1141<br>4.  Isacord 40 1141<br>5.  Isacord 40 1141<br>6.  Isacord 40 1141<br>7.  Isacord 40 1141<br>8.  Isacord 40 1141<br>9.  Isacord 40 1141<br>10.  Isacord 40 2123<br>13.  Isacord 40 3732<br>16.  Isacord 40 0020<br>19.  Isacord 40 0722<br>22.  Isacord 40 0874<br>25.  Isacord 40 5832 | <br><br>11.  Isacord 40 3810<br>12.  Isacord 40 3630<br>14.  Isacord 40 4074<br>15.  Isacord 40 1972<br>17.  Isacord 40 0184<br>18.  Isacord 40 2123<br>20.  Isacord 40 0020<br>21.  Isacord 40 1760<br>23.  Isacord 40 0015<br>24.  Isacord 40 0232 | 1.  Isacord 40 0020<br>2.  Isacord 40 0020<br>3.  Isacord 40 0020<br>4.  Isacord 40 0015<br>5.  Isacord 40 2123  |    |  |   |



**51211-04** 106 x 172 mm  
4.2 x 6.8 inch 18.131



1. Isacord 40 0138
2. Isacord 40 0138
3. Isacord 40 0138
4. Isacord 40 0138
5. Isacord 40 0138
6. Isacord 40 0138
7. Isacord 40 0138
8. Isacord 40 0138
9. Isacord 40 0138
10. Isacord 40 4174
11. Isacord 40 0020
12. Isacord 40 1972
13. Isacord 40 0700
14. Isacord 40 1904
15. Isacord 40 2123
16. Isacord 40 0184
17. Isacord 40 1141
18. Isacord 40 1252
19. Isacord 40 6141
20. Isacord 40 5833
21. Isacord 40 5944
22. Isacord 40 1760
23. Isacord 40 0874

**51266-06** 70 x 166 mm  
2.7 x 6.5 inch 13.036



1. Isacord 40 0622
2. Isacord 40 0622
3. Isacord 40 0622
4. Isacord 40 0520

**51252-03** 122 x 152 mm  
4.8 x 6 inch 23.665



1. Isacord 40 2152
2. Isacord 40 0015
3. Isacord 40 4430
4. Isacord 40 0020
5. Isacord 40 0702
6. Isacord 40 2152

**51252-07** 80 x 151 mm  
3.2 x 5.9 inch 14.585



1. Isacord 40 4421
2. Isacord 40 4430
3. Isacord 40 2152
4. Isacord 40 0702
5. Isacord 40 0250
6. Isacord 40 0015
7. Isacord 40 0020

**51252-08** 97 x 154 mm  
3.8 x 6.1 inch 21.693



1. Isacord 40 2241
2. Isacord 40 2152
3. Isacord 40 0702
4. Isacord 40 0250
5. Isacord 40 0015
6. Isacord 40 0020

**51252-09** 98 x 160 mm  
3.8 x 6.3 inch 20.912



1. Isacord 40 0020
2. Isacord 40 0132
3. Isacord 40 2152
4. Isacord 40 0702
5. Isacord 40 0250
6. Isacord 40 0015
7. Isacord 40 0020

**51252-10** 102 x 153 mm  
4 x 6 inch 17.531



1. Isacord 40 4421
2. Isacord 40 4430
3. Isacord 40 0702
4. Isacord 40 0250
5. Isacord 40 0015
6. Isacord 40 0020

**51252-11** 94 x 155 mm  
3.7 x 6.1 inch 20.179



1. Isacord 40 2241
2. Isacord 40 2152
3. Isacord 40 0702
4. Isacord 40 0250
5. Isacord 40 0015
6. Isacord 40 0020

**51252-12** 102 x 151 mm  
4 x 5.9 inch 19.365







1. Isacord 40 0020
2. Isacord 40 0132
3. Isacord 40 0702
4. Isacord 40 0250
5. Isacord 40 0015
6. Isacord 40 0020

**51252-13** 92 x 146 mm  
3.6 x 5.7 inch 13.658



1. Isacord 40 4421
2. Isacord 40 4430
3. Isacord 40 0702
4. Isacord 40 0250
5. Isacord 40 0015
6. Isacord 40 0020

|   |  |
|---|--|
| <p><b>51252-14</b>  96 x 153 mm<br/>3.8 x 6 inch  21.686</p>  | <p><b>51252-15</b>  100 x 150 mm<br/>3.9 x 5.9 inch  19.368</p>  |
| <p>1.  Isacord 40 2241<br/>2.  Isacord 40 2152<br/>3.  Isacord 40 0702<br/>4.  Isacord 40 0250<br/>5.  Isacord 40 0015<br/>6.  Isacord 40 0020</p>   | <p>1.  Isacord 40 0020<br/>2.  Isacord 40 0132<br/>3.  Isacord 40 4430<br/>4.  Isacord 40 0702<br/>5.  Isacord 40 0250<br/>6.  Isacord 40 0015<br/>7.  Isacord 40 0020</p>   |
| <p><b>51252-16</b>  95 x 151 mm<br/>3.7 x 5.9 inch  19.661</p>  | <p> <b>12590-03</b>  135 x 147 mm<br/>5.3 x 5.8 inch  22.117</p>  |
| <p>1.  Isacord 40 4421<br/>2.  Isacord 40 4430<br/>3.  Isacord 40 0702<br/>4.  Isacord 40 0250<br/>5.  Isacord 40 0015<br/>6.  Isacord 40 0020</p>   | <p>1.  Applique 1<br/>2.  Applique 2<br/>3.  Applique 1<br/>4.  Applique 2<br/>5.  Applique 1<br/>6.  Applique 2<br/>7.  Applique 1<br/>8.  Applique 2<br/>9.  Isacord 40 0015<br/>10.  Isacord 40 0020<br/>11.  Isacord 40 5510<br/>12.  Isacord 40 5650<br/>13.  Isacord 40 4230<br/>14.  Isacord 40 4116<br/>15.  Isacord 40 0132<br/>16.  Isacord 40 0112<br/>17.  Isacord 40 0015</p>  |
| <p><b>Cm031_48</b>  86 x 64 mm<br/>3.4 x 2.5 inch  6.433</p>  | <p> <b>Cm226_48</b>  63 x 63 mm<br/>2.5 x 2.5 inch  6.214</p>   |
| <p>1.  Isacord 40 5730<br/>2.  Isacord 40 1352<br/>3.  Isacord 40 1755<br/>4.  Isacord 40 1730<br/>5.  Isacord 40 3820<br/>6.  Isacord 40 3040</p>    | <p>1.  Isacord 40 0101<br/>2.  Isacord 40 0131<br/>3.  Isacord 40 0152<br/>4.  Isacord 40 0020<br/>5.  Isacord 40 1755</p>    |
| <p> <b>Cm220_48</b>  71 x 72 mm<br/>2.8 x 2.8 inch  7.571</p>  | <p> <b>Be790305</b>  118 x 145 mm<br/>4.6 x 5.7 inch  13.118</p>  |
| <p>1.  Isacord 40 1755<br/>2.  Isacord 40 0101<br/>3.  Isacord 40 0142<br/>4.  Isacord 40 0101<br/>5.  Isacord 40 4071<br/>6.  Isacord 40 0142<br/>7.  Isacord 40 0934<br/>8.  Isacord 40 0020</p>   | <p>1.  Isacord 40 0015<br/>2.  Applique 1<br/>3.  Applique 3<br/>4.  Isacord 40 3541<br/>5.  Applique 1<br/>6.  Applique 3<br/>7.  Isacord 40 0345<br/>8.  Applique 1<br/>9.  Applique 3<br/>10.  Isacord 40 1900<br/>11.  Isacord 40 0020<br/>12.  Isacord 40 0015</p>   |
| <p> <b>Be790307</b>  142 x 127 mm<br/>5.6 x 5 inch  19.667</p>   | <p> <b>Be790308</b>  155 x 178 mm<br/>6.1 x 7 inch  25.448</p>  |
| <p>1.  Applique 1<br/>2.  Applique 3<br/>3.  Isacord 40 3130<br/>4.  Applique 1<br/>5.  Applique 3<br/>6.  Isacord 40 0003<br/>7.  Isacord 40 1720<br/>8.  Isacord 40 0020<br/>9.  Isacord 40 0520<br/>10.  Isacord 40 3541</p>  | <p>1.  Isacord 40 0020<br/>2.  Applique 1<br/>3.  Applique 2<br/>4.  Isacord 40 1720</p>    |

**Be790311** 114 x 152 mm 4.5 x 6 inch 12.320

1. Applique 1
2. Applique 3
3. Isacord 40 0933
4. Applique 1
5. Applique 3
6. Applique 1
7. Applique 3
8. Isacord 40 0776
9. Applique 1
10. Applique 3
11. Isacord 40 1900
12. Isacord 40 0176
13. Isacord 40 0015
14. Isacord 40 0020



**Be790306** 132 x 151 mm 5.2 x 6 inch 18.399

1. Isacord 40 0003
2. Applique 1
3. Applique 2
4. Isacord 40 0003
5. Isacord 40 3910
6. Isacord 40 0230
7. Isacord 40 2723
8. Isacord 40 1301
9. Isacord 40 2640
10. Isacord 40 0003
11. Isacord 40 3332



**Be790309** 87 x 150 mm 3.4 x 5.9 inch 13.252

1. Applique 1
2. Applique 3
3. Isacord 40 0015
4. Isacord 40 1900
5. Isacord 40 0020
6. Isacord 40 4116
7. Isacord 40 0176
8. Isacord 40 0015
9. Isacord 40 0310



**Be790310** 138 x 136 mm 5.4 x 5.4 inch 16.278

1. Applique 1
2. Applique 3
3. Applique 1
4. Applique 3
5. Isacord 40 1161
6. Isacord 40 1141
7. Isacord 40 1161
8. Isacord 40 3654
9. Isacord 40 0176
10. Isacord 40 1141
11. Isacord 40 0020
12. Isacord 40 0015
13. Isacord 40 1900



**Be790312** 122 x 133 mm 4.8 x 5.2 inch 22.489

1. Applique 1
2. Applique 3
3. Applique 1
4. Applique 3
5. Isacord 40 0015
6. Isacord 40 1600
7. Isacord 40 0108
8. Isacord 40 2912
9. Isacord 40 3600
10. Isacord 40 1141
11. Isacord 40 0020



**Be790313** 99 x 102 mm 3.9 x 4 inch 8.788

1. Applique 1
2. Applique 3
3. Isacord 40 3750
4. Isacord 40 1114
5. Isacord 40 1900
6. Isacord 40 3620
7. Isacord 40 2510
8. Isacord 40 5324
9. Isacord 40 1114
10. Isacord 40 1060
11. Isacord 40 4114
12. Isacord 40 0020
13. Isacord 40 0015



## Tiere

**51202-02** 114 x 145 mm 4.5 x 5.7 inch 12.428

1. Isacord 40 0010
2. Isacord 40 2762
3. Isacord 40 0182
4. Isacord 40 2776
5. Isacord 40 2152
6. Isacord 40 0020
7. Isacord 40 0310
8. Isacord 40 1755
9. Isacord 40 5770
10. Isacord 40 5822
11. Isacord 40 1911
12. Isacord 40 1921
13. Isacord 40 1430
14. Isacord 40 1532
15. Isacord 40 1362
16. Isacord 40 2153
17. Isacord 40 2152
18. Isacord 40 2155
19. Isacord 40 2171
20. Isacord 40 0010



































**12375-04** 129 x 71 mm 5.1 x 2.8 inch 8.191





1. Isacord 40 0811
2. Isacord 40 0020
3. Isacord 40 3630
4. Isacord 40 5722





# Übersicht Muster









|  |  |
|--|--|
| <p><b>12375-09</b>  158 x 217 mm<br/>6.2 x 8.6 inch  18.055</p> <ol style="list-style-type: none"> <li>1. Isacord 40 3251</li> <li>2. Isacord 40 2532</li> <li>3. Isacord 40 1906</li> <li>4. Isacord 40 5722</li> <li>5. Isacord 40 3630</li> <li>6. Isacord 40 0811</li> <li>7. Isacord 40 1304</li> <li>8. Isacord 40 0105</li> <li>9. Isacord 40 0020</li> </ol>    | <p><b>12454-14</b>  64 x 31 mm<br/>2.5 x 1.2 inch  6.666</p> <ol style="list-style-type: none"> <li>1. Isacord 40 3810</li> <li>2. Yenmet 7037</li> <li>3. Isacord 40 3732</li> <li>4. Isacord 40 0020</li> <li>5. Isacord 40 0015</li> <li>6. Isacord 40 3810</li> </ol>   |
| <p><b>12824-03M</b>  144 x 150 mm<br/>5.7 x 5.9 inch  11.307</p> <ol style="list-style-type: none"> <li>1. Isacord 40 1134</li> <li>2. Isacord 40 0922</li> <li>3. Isacord 40 1172</li> <li>4. Isacord 40 0945</li> </ol>   | <p><b>12878-01</b>  141 x 112 mm<br/>5.6 x 4.4 inch  8.899</p> <ol style="list-style-type: none"> <li>1. Isacord 40 3852</li> <li>2. Isacord 40 1362</li> <li>3. Isacord 40 1030</li> <li>4. Isacord 40 4250</li> <li>5. Isacord 40 4430</li> </ol>   |
| <p><b>12910-03</b>  142 x 118 mm<br/>5.6 x 4.6 inch  18.848</p> <ol style="list-style-type: none"> <li>1. Isacord 40 0853</li> <li>2. Isacord 40 0870</li> <li>3. Isacord 40 0832</li> <li>4. Isacord 40 1755</li> <li>5. Isacord 40 2211</li> <li>6. Isacord 40 2153</li> <li>7. Isacord 40 1565</li> </ol>   | <p><b>51248-14L</b>  150 x 268 mm<br/>5.9 x 10.5 inch  8.496</p> <ol style="list-style-type: none"> <li>1. Isacord 40 2715</li> <li>2. Isacord 40 3902</li> <li>3. Isacord 40 0922</li> <li>4. Isacord 40 3630</li> <li>5. Isacord 40 2723</li> <li>6. Isacord 40 3645</li> </ol>    |
| <p><b>Wp380_48</b>  80 x 116 mm<br/>3.2 x 4.6 inch  4.638</p> <ol style="list-style-type: none"> <li>1. Isacord 40 0020</li> </ol>    | <p><b>Wp383_48</b>  71 x 82 mm<br/>2.8 x 3.2 inch  13.891</p> <ol style="list-style-type: none"> <li>1. Isacord 40 0352</li> <li>2. Isacord 40 5833</li> <li>3. Isacord 40 0015</li> <li>4. Isacord 40 1874</li> <li>5. Isacord 40 0150</li> <li>6. Isacord 40 4174</li> <li>7. Isacord 40 0020</li> <li>8. Isacord 40 0015</li> <li>9. Isacord 40 4174</li> </ol>                                |
| <p><b>Wp389_48</b>  154 x 327 mm<br/>6.1 x 12.9 inch  53.330</p> <ol style="list-style-type: none"> <li>1. Isacord 40 5822</li> <li>2. Isacord 40 0651</li> <li>3. Isacord 40 0015</li> <li>4. Isacord 40 0842</li> <li>5. Isacord 40 1755</li> <li>6. Isacord 40 0853</li> <li>7. Isacord 40 1055</li> <li>8. Isacord 40 1233</li> <li>9. Isacord 40 1123</li> <li>10. Isacord 40 0945</li> <li>11. Isacord 40 0150</li> <li>12. Isacord 40 0111</li> <li>13. Isacord 40 1430</li> <li>14. Isacord 40 0020</li> <li>15. Isacord 40 0131</li> <li>16. Isacord 40 3971</li> <li>17. Isacord 40 2674</li> <li>18. Isacord 40 0111</li> <li>19. Isacord 40 0108</li> <li>20. Isacord 40 0132</li> <li>21. Isacord 40 4174</li> <li>22. Isacord 40 0020</li> <li>23. Isacord 40 0015</li> <li>24. Isacord 40 5833</li> </ol>  | <p><b>12791-01L</b>  203 x 241 mm<br/>8 x 9.5 inch  34.026</p> <ol style="list-style-type: none"> <li>1. Isacord 40 4174</li> <li>2. Isacord 40 0310</li> <li>3. Isacord 40 3910</li> <li>4. Isacord 40 2363</li> <li>5. Isacord 40 5515</li> <li>6. Isacord 40 0904</li> <li>7. Isacord 40 1940</li> <li>8. Isacord 40 2504</li> <li>9. Isacord 40 2520</li> <li>10. Isacord 40 4116</li> </ol>  |

**12676-01**  81 x 148 mm  
3.2 x 5.8 inch  15.344



1.  Isacord 40 2171
2.  Isacord 40 2530
3.  Isacord 40 2155
4.  Isacord 40 2520
5.  Isacord 40 2500











**Cm263\_48**  116 x 192 mm  
4.6 x 7.6 inch  14.402

1.  Isacord 40 3151
2.  Isacord 40 0532
3.  Isacord 40 1755
4.  Isacord 40 2171
5.  Isacord 40 2761
6.  Isacord 40 0015
7.  Isacord 40 0020
8.  Isacord 40 2155



**12389-10**  53 x 45 mm  
2.1 x 1.8 inch  2.784



1.  Isacord 40 0020
2.  Yenmet 7003
3.  Isacord 40 0170
4.  Isacord 40 0811
5.  Isacord 40 0940
6.  Isacord 40 0800
7.  Isacord 40 0713
8.  Isacord 40 0933
9.  Isacord 40 0020







**12760-02**  122 x 171 mm  
4.8 x 6.7 inch  21.512



1.  Isacord 40 0020









**Wp415\_48**  132 x 148 mm  
5.2 x 5.8 inch  25.110



1.  Isacord 40 0941
2.  Isacord 40 0532
3.  Isacord 40 0945
4.  Isacord 40 0020









**Cm216\_48**  47 x 67 mm  
1.9 x 2.6 inch  5.046



1.  Isacord 40 1010
2.  Isacord 40 0101
3.  Isacord 40 0132
4.  Isacord 40 0020
5.  Isacord 40 0124
6.  Isacord 40 1010
7.  YLI variations 8012





**Cm213\_48**  58 x 102 mm  
2.3 x 4 inch  7.866



1.  Isacord 40 1840
2.  Isacord 40 1055
3.  Isacord 40 1252
4.  Isacord 40 0651
5.  Isacord 40 0660
6.  Isacord 40 0020
7.  Isacord 40 1055











**Wp421\_48**  96 x 137 mm  
3.8 x 5.4 inch  14.219

1.  Isacord 40 1161
2.  Isacord 40 1876
3.  Isacord 40 1154















**Na248**  78 x 73 mm  
3.1 x 2.9 inch  10.132

1.  Isacord 40 0101
2.  Isacord 40 3971
3.  Isacord 40 2220
4.  Isacord 40 0132
5.  Isacord 40 2051
6.  Isacord 40 2155
7.  Isacord 40 2320
8.  Isacord 40 2220
9.  Yenmet 7023











**Hd977**  98 x 98 mm  
3.8 x 3.9 inch  13.738

1.  Isacord 40 3962
2.  Isacord 40 0015
3.  Isacord 40 0640
4.  Isacord 40 0824
5.  Isacord 40 2650
6.  Isacord 40 0020
7.  Isacord 40 0142
8.  Isacord 40 0640
9.  Isacord 40 0824
10.  Isacord 40 2650
11.  Isacord 40 2830
12.  Isacord 40 1352
13.  Yenmet 7029



















# Übersicht Muster

**Lj598**  106 x 81 mm  
4.2 x 3.2 inch  15.746

1.  Isacord 40 0101
2.  Isacord 40 0131
3.  Isacord 40 0132
4.  Isacord 40 4174
5.  Isacord 40 0108
6.  Isacord 40 0020
7.  Isacord 40 5933
8.  Isacord 40 0453





















**51274-05**  82 x 177 mm  
3.2 x 7 inch  28.909

1.  Isacord 40 2170
2.  Isacord 40 1860
3.  Isacord 40 2051
4.  Isacord 40 0010
5.  Isacord 40 0761
6.  Isacord 40 1123
7.  Isacord 40 2051
8.  Isacord 40 1543
9.  Isacord 40 4174
10.  Isacord 40 0020
11.  Isacord 40 0853
12.  Isacord 40 0945
13.  Isacord 40 4174
14.  Isacord 40 0010





**51274-04**  89 x 140 mm  
3.5 x 5.5 inch  33.260

1.  Isacord 40 2170
2.  Isacord 40 1860
3.  Isacord 40 2051
4.  Isacord 40 0761
5.  Isacord 40 1123
6.  Isacord 40 0853
7.  Isacord 40 1134
8.  Isacord 40 0945
9.  Isacord 40 0010
10.  Isacord 40 5542
11.  Isacord 40 0020
12.  Isacord 40 1375
13.  Isacord 40 2051
14.  Isacord 40 1123
15.  Isacord 40 4174
16.  Isacord 40 0020
17.  Isacord 40 0108
18.  Isacord 40 0010





## Bordüren und Spitze

 **12742-01**  137 x 133 mm  
5.4 x 5.2 inch  41.668



1.  Isacord 40 1911



 **12779-02**  87 x 210 mm  
3.4 x 8.3 inch  63.342



1.  Isacord 40 1874

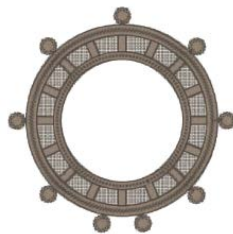

 **12779-05**  76 x 75 mm  
3 x 2.9 inch  8.875

1.  Isacord 40 1874



**12837-02**  229 x 229 mm  
9 x 9 inch  21.284

1.  Isacord 40 5912



**12889-09** 133 x 224 mm 5.3 x 8.8 inch 51.499

1. Isacord 40 0017
2. Isacord 40 3652
3. Isacord 40 2650
4. Isacord 40 3030



**12896-05** 116 x 117 mm 4.6 x 4.6 inch 32.525

1. Isacord 40 0781



**82011-30** 107 x 130 mm 4.2 x 5.1 inch 17.281

1. Isacord 40 0660
2. Yenmet 7013



**82011-28** 134 x 99 mm 5.3 x 3.9 inch 23.505

1. Isacord 40 0660
2. Yenmet 7013



**Nb952\_48** 108 x 119 mm 4.3 x 4.7 inch 22.514

1. Isacord 40 0020
2. Isacord 40 4174
3. Isacord 40 0020
4. Isacord 40 4174
5. Isacord 40 0761



**Oc00303** 101 x 110 mm 4 x 4.4 inch 35.018

1. Isacord 40 0015



**12410-08** 80 x 168 mm 3.2 x 6.6 inch 22.500

1. Isacord 40 1874



**12410-07** 115 x 158 mm 4.5 x 6.2 inch 30.450

1. Isacord 40 1874



**12410-15** 29 x 133 mm 1.1 x 5.3 inch 9.439

1. Isacord 40 4752



**12454-05** 117 x 108 mm 4.6 x 4.3 inch 17.499

1. Isacord 40 0015
2. Isacord 40 2650
3. Isacord 40 2155
4. Isacord 40 0015

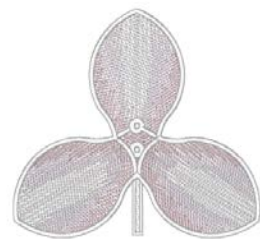

**12454-06** 117 x 48 mm 4.6 x 1.9 inch 11.296

1. Isacord 40 0250
2. Isacord 40 2508
3. Isacord 40 0015
4. Isacord 40 2650
5. Isacord 40 2155
6. Isacord 40 0015
7. Isacord 40 2650

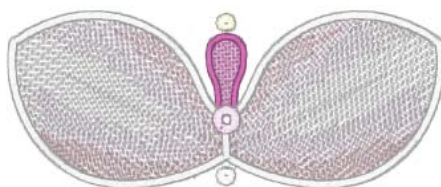

**12454-07** 48 x 57 mm 1.9 x 2.3 inch 6.491

1. Isacord 40 0015
2. Isacord 40 2650
3. Isacord 40 2508
4. Isacord 40 2155
5. Isacord 40 2650



# Übersicht Muster

|   |   |  |   |  |  |
|---|---|--|---|--|--|
|  <b>12398-29</b> |  26 x 153 mm<br>1 x 6 inch |  13.035 |  <b>12398-30</b> |  77 x 77 mm<br>3 x 3 inch |  12.150 |
|---|---|--|---|--|--|



1.  Isacord 40 1351





1.  Isacord 40 1351



|   |  |   |   |  |   |
|---|--|---|---|--|---|
|  <b>12659-01</b> |  45 x 58 mm<br>1.8 x 2.3 inch |  6.790 |  <b>12659-06</b> |  37 x 59 mm<br>1.4 x 2.3 inch |  6.465 |
|---|--|---|---|--|---|

1.  Isacord 40 1352  
2.  Isacord 40 1430





1.  Isacord 40 4625  
2.  Isacord 40 4515



|   |  |   |   |   |  |
|---|--|---|---|---|--|
|  <b>21021-25</b> |  34 x 71 mm<br>1.3 x 2.8 inch |  4.748 |  <b>12766-08</b> |  86 x 139 mm<br>3.4 x 5.5 inch |  18.797 |
|---|--|---|---|---|--|

1.  Isacord 40 1252



1. Isacord 40 0017  
2. Isacord 40 0017  
3. Isacord 40 0017  
4. Isacord 40 0017  
5.  Yenmet 7005  
6.  Isacord 40 1903





## Mini

|                 |  |   |                 |  |   |
|-----------------|--|---|-----------------|--|---|
| <b>12373-08</b> |  16 x 16 mm<br>0.6 x 0.6 inch |  232 | <b>12418-27</b> |  13 x 25 mm<br>0.5 x 1 inch |  339 |
|-----------------|--|---|-----------------|--|---|



1.  Isacord 40 0776



1.  Isacord 40 5822  
2.  Isacord 40 2250



|                 |  |   |                 |  |   |
|-----------------|--|---|-----------------|--|---|
| <b>12422-31</b> |  32 x 40 mm<br>1.3 x 1.6 inch |  2.539 | <b>12428-26</b> |  22 x 28 mm<br>0.9 x 1.1 inch |  377 |
|-----------------|--|---|-----------------|--|---|









1.  Isacord 40 1114  
2.  Isacord 40 1311  
3.  Isacord 40 0811

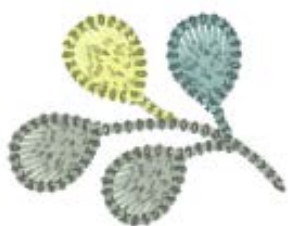







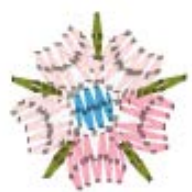

















































1. Isacord 40 0015







|   |   |  |  |   |              |
|---|---|--|--|---|--------------|
| <p><b>12508-12</b></p>  | <p>44 x 34 mm<br/>1.8 x 1.3 inch</p>  | <p>1.789</p>   | <p><b>12508-21</b></p>   | <p>46 x 60 mm<br/>1.8 x 2.4 inch</p>  | <p>2.629</p> |
| <p>1. Isacord 40 4752<br/>2. Isacord 40 0352<br/>3. Isacord 40 5552</p>   |    |  | <p>1. Isacord 40 6133<br/>2. Isacord 40 4752<br/>3. Isacord 40 5552</p>                        |    |              |
| <p>1. Isacord 40 0124<br/>2. Isacord 40 0352<br/>3. Isacord 40 6133</p>   |   |  |               |   |              |
| <p>1. Isacord 40 0020<br/>2. Isacord 40 2530<br/>3. Isacord 40 0800<br/>4. Isacord 40 0131</p>  |   | <p>1. Isacord 40 0970<br/>2. Isacord 40 0771<br/>3. Isacord 40 0945<br/>4. Isacord 40 1725</p> |  |   |              |
| <p>1. Isacord 40 0015<br/>2. Isacord 40 2530<br/>3. Isacord 40 6141<br/>4. Isacord 40 0020</p>  |   |             | <p>1. Isacord 40 3830<br/>2. Isacord 40 3730<br/>3. Isacord 40 5531</p>                        |   |              |
| <p>1. Isacord 40 5510<br/>2. Isacord 40 5822<br/>3. Isacord 40 3901<br/>4. Isacord 40 2152<br/>5. Isacord 40 0904<br/>6. Isacord 40 2171<br/>7. Isacord 40 4114</p> |  |  | <p>1. Isacord 40 3901<br/>2. Isacord 40 5822<br/>3. Isacord 40 4114<br/>4. Isacord 40 0015</p> |  |              |
| <p>1. Isacord 40 2155<br/>2. Isacord 40 2152<br/>3. Isacord 40 3901<br/>4. Isacord 40 0015<br/>5. Isacord 40 6043</p>   |   |             | <p>1. Isacord 40 1900<br/>2. Isacord 40 2011<br/>3. Isacord 40 5833<br/>4. Isacord 40 0010</p> |   |              |

# Übersicht Muster

|  |  |
|--|--|
| <b>12903-07</b>  21 x 45 mm<br>0.8 x 1.8 inch  741   | <b>51204-22</b>  23 x 27 mm<br>0.9 x 1.1 inch  971   |
| <ol style="list-style-type: none"> <li>1.  Isacord 40 4740</li> <li>2.  Isacord 40 5115</li> <li>3.  Isacord 40 3150</li> </ol>    | <ol style="list-style-type: none"> <li>1.  Isacord 40 2723</li> </ol>    |
| <b>51215-18</b>  30 x 29 mm<br>1.2 x 1.1 inch  994   | <b>51253-07</b>  24 x 42 mm<br>0.9 x 1.7 inch  1.008   |
| <ol style="list-style-type: none"> <li>1.  Isacord 40 6011</li> <li>2.  Isacord 40 1904</li> <li>3.  Isacord 40 5912</li> <li>4.  Isacord 40 5633</li> </ol>            | <ol style="list-style-type: none"> <li>1.  Isacord 40 0506</li> <li>2.  Isacord 40 2160</li> <li>3.  Isacord 40 2530</li> <li>4.  Isacord 40 2520</li> </ol>    |
| <b>51253-08</b>  26 x 41 mm<br>1 x 1.6 inch  937   | <b>51253-13</b>  34 x 33 mm<br>1.4 x 1.3 inch  1.471   |
| <ol style="list-style-type: none"> <li>1.  Isacord 40 0741</li> <li>2.  Isacord 40 0506</li> <li>3.  Isacord 40 0520</li> </ol>   | <ol style="list-style-type: none"> <li>1.  Isacord 40 0670</li> <li>2.  Isacord 40 0506</li> <li>3.  Isacord 40 1030</li> <li>4.  Isacord 40 4174</li> <li>5.  Isacord 40 2520</li> </ol>   |
| <b>51253-20</b>  26 x 24 mm<br>1 x 0.9 inch  816   | <b>82006-17</b>  35 x 37 mm<br>1.4 x 1.4 inch  3.133   |
| <ol style="list-style-type: none"> <li>1.  Isacord 40 0506</li> <li>2.  Isacord 40 1030</li> <li>3.  Isacord 40 0741</li> </ol>    | <ol style="list-style-type: none"> <li>1.  Isacord 40 0660</li> <li>2.  Isacord 40 0832</li> <li>3.  Isacord 40 1526</li> <li>4.  Isacord 40 4421</li> <li>5.  Isacord 40 4174</li> </ol>  |
| <b>82015-23</b>  54 x 54 mm<br>2.1 x 2.1 inch  2.980   | <b>Cj587</b>  24 x 33 mm<br>0.9 x 1.3 inch  1.919  |
| <ol style="list-style-type: none"> <li>1.  Isacord 40 2152</li> <li>2.  Isacord 40 0874</li> <li>3.  Isacord 40 0532</li> <li>4.  Isacord 40 0453</li> </ol>  | <ol style="list-style-type: none"> <li>1.  Isacord 40 2171</li> <li>2.  Isacord 40 1840</li> <li>3.  Isacord 40 5610</li> </ol>    |
| <b>Nv104</b>  34 x 31 mm<br>1.4 x 1.2 inch  1.854  | <b>Oc86069</b>  18 x 21 mm<br>0.7 x 0.8 inch  441  |
| <ol style="list-style-type: none"> <li>1.  Isacord 40 3600</li> <li>2.  Isacord 40 0015</li> <li>3.  Isacord 40 1902</li> </ol>    | <ol style="list-style-type: none"> <li>1.  Isacord 40 3962</li> <li>2.  Isacord 40 3641</li> </ol>    |





|                |  |   |
|----------------|--|---|
| <b>Oc86074</b> |  15 x 15 mm<br>0.6 x 0.6 inch |  359 |
|----------------|--|---|

1.  Isacord 40 2155
2.  Isacord 40 2764









## Sprüche

|                 |   |   |
|-----------------|---|---|
| <b>51284-06</b> |  114 x 83 mm<br>4.5 x 3.3 inch |  7.428 |
|-----------------|---|---|

1.  Isacord 40 1114
2.  Isacord 40 0221
3.  Isacord 40 6043
4.  Isacord 40 4643
5.  Isacord 40 0221



|                 |  |  |
|-----------------|--|--|
| <b>12738-01</b> |  126 x 121 mm<br>5 x 4.8 inch |  16.138 |
|-----------------|--|--|

1.  Isacord 40 4152
2.  Isacord 40 0643
3.  Isacord 40 5610
4.  Isacord 40 2500
5.  Isacord 40 2944







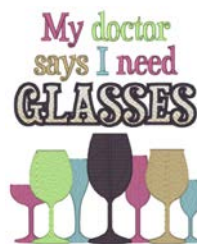

|                 |  |  |
|-----------------|--|--|
| <b>12738-03</b> |  113 x 139 mm<br>4.4 x 5.5 inch |  25.182 |
|-----------------|--|--|

1.  Isacord 40 2500
2.  Isacord 40 4152
3.  Isacord 40 0643
4.  Isacord 40 0015
5.  Isacord 40 2944
6.  Isacord 40 5610











|                  |  |   |
|------------------|--|---|
| <b>12913-10L</b> |  127 x 178 mm<br>5 x 7 inch |  3.929 |
|------------------|--|---|

1.  Isacord 40 0015
2.  Isacord 40 0132
3.  Isacord 40 0832
4.  Isacord 40 4423
5.  Isacord 40 1600
6.  Isacord 40 0132





|                  |  |   |
|------------------|--|---|
| <b>51248-12S</b> |  110 x 171 mm<br>4.4 x 6.7 inch |  9.750 |
|------------------|--|---|

1.  Isacord 40 3902
2.  Isacord 40 3630
3.  Isacord 40 3630
4.  Isacord 40 2723
5.  Isacord 40 3902
6.  Isacord 40 2715
7.  Isacord 40 0922
8.  Isacord 40 3645







|                 |  |  |
|-----------------|--|--|
| <b>51278-05</b> |  100 x 131 mm<br>3.9 x 5.1 inch |  10.789 |
|-----------------|--|--|



1.  Isacord 40 1260
2.  Isacord 40 0731





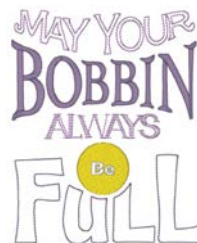







|                 |  |   |
|-----------------|--|---|
| <b>12449-02</b> |  112 x 139 mm<br>4.4 x 5.5 inch |  8.357 |
|-----------------|--|---|











1.  Isacord 40 2920
2.  Isacord 40 0504
3.  Isacord 40 0015
4.  Isacord 40 2830



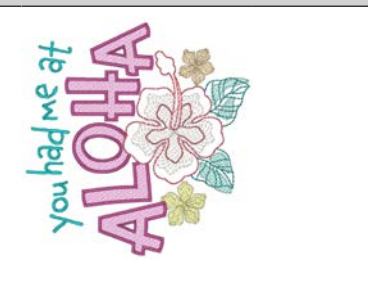

|                 |  |  |
|-----------------|--|--|
| <b>51300-01</b> |  127 x 155 mm<br>5 x 6.1 inch |  12.912 |
|-----------------|--|--|

1.  Isacord 40 4740
2.  Isacord 40 1362
3.  Isacord 40 0520
4.  Isacord 40 1860
5.  Isacord 40 2550
6.  Isacord 40 2508
7.  Isacord 40 4531
8.  Isacord 40 1220
9.  Isacord 40 0704
10.  Isacord 40 1753
11.  Isacord 40 4220





















|  |  |   |
|--|--|---|
| <p><b>12473-06</b></p>   | <p>↗ 133 x 120 mm<br/>5.3 x 4.7 inch</p>   | <p>↗ 135 x 155 mm<br/>5.3 x 6.1 inch</p>  |
| <p>1. Isacord 40 4610<br/>2. Isacord 40 5633</p>    | <p>1. Isacord 40 4740<br/>2. Isacord 40 1220<br/>3. Isacord 40 4220<br/>4. Isacord 40 0520<br/>5. Isacord 40 1753<br/>6. Isacord 40 0704<br/>7. Isacord 40 0015<br/>8. Isacord 40 2550<br/>9. Isacord 40 2508<br/>10. Isacord 40 4531</p>  | <p><b>51300-02</b></p>  |
| <p><b>51300-04</b></p>   | <p>↗ 106 x 173 mm<br/>4.2 x 6.8 inch</p>   | <p>↗ 110 x 147 mm<br/>4.3 x 5.8 inch</p>  |
| <p>1. Isacord 40 4740<br/>2. Isacord 40 2550<br/>3. Isacord 40 1362<br/>4. Isacord 40 1220<br/>5. Isacord 40 2508<br/>6. Isacord 40 4220<br/>7. Isacord 40 4531</p>   | <p><b>51300-10</b></p>   | <p>1. Isacord 40 1362<br/>2. Isacord 40 1220<br/>3. Isacord 40 2550<br/>4. Isacord 40 2508<br/>5. Isacord 40 4740<br/>6. Isacord 40 4220<br/>7. Isacord 40 0520<br/>8. Isacord 40 0704<br/>9. Isacord 40 4531</p>  |
| <p><b>51300-11</b></p>   | <p>↗ 131 x 136 mm<br/>5.1 x 5.4 inch</p>   | <p>↗ 125 x 136 mm<br/>4.9 x 5.4 inch</p>  |
| <p>1. Isacord 40 4220<br/>2. Isacord 40 2550<br/>3. Isacord 40 0520<br/>4. Isacord 40 2508<br/>5. Isacord 40 1362<br/>6. Isacord 40 4740<br/>7. Isacord 40 4531<br/>8. Isacord 40 1860<br/>9. Isacord 40 1753</p>  | <p><b>19999-002</b></p>  | <p>1. Isacord 40 0015<br/>2. Isacord 40 0015<br/>3. Isacord 40 0015</p>   |
| <p><b>Nb934_48</b></p>   | <p>↗ 132 x 165 mm<br/>5.2 x 6.5 inch</p>   | <p>↗ 104 x 169 mm<br/>4.1 x 6.6 inch</p>  |
| <p>1. Isacord 40 2241<br/>2. Isacord 40 1154<br/>3. Isacord 40 1346<br/>4. Isacord 40 1161<br/>5. Isacord 40 2222<br/>6. Isacord 40 5833<br/>7. Isacord 40 1154<br/>8. Isacord 40 2241</p>                        | <p><b>Nb935_48</b></p>   | <p>1. Isacord 40 2222<br/>2. Isacord 40 1346<br/>3. Isacord 40 0232<br/>4. Isacord 40 1154<br/>5. Isacord 40 5833<br/>6. Isacord 40 2241</p>   |
| <p><b>12490-03</b></p>   | <p>↗ 118 x 113 mm<br/>4.6 x 4.5 inch</p>   | <p>↗ 146 x 122 mm<br/>5.8 x 4.8 inch</p>  |
| <p>1. Isacord 40 0108<br/>2. Isacord 40 3641<br/>3. Isacord 40 3652</p>   | <p><b>12490-04</b></p>   | <p>1. Isacord 40 0108<br/>2. Isacord 40 3641<br/>3. Isacord 40 3652</p>    |

**12490-05**  126 x 104 mm  
4.9 x 4.1 inch  6.148

1.  Isacord 40 0108
2.  Isacord 40 3641
3.  Isacord 40 3652

















**51209-02**  171 x 196 mm  
6.7 x 7.7 inch  43.385

1.  Isacord 40 0020
2.  Isacord 40 4410
3.  Isacord 40 4643
4.  Isacord 40 4610
5.  Isacord 40 3030
6.  Isacord 40 3150
7.  Isacord 40 2920
8.  Isacord 40 0020
9.  Isacord 40 0010
10.  Isacord 40 0608
11.  Isacord 40 0904
12.  Isacord 40 1321
13.  Isacord 40 1912
14.  Isacord 40 1902
15.  Isacord 40 1725
16.  Isacord 40 0020
17.  Isacord 40 0010



**51209-04**  146 x 216 mm  
5.7 x 8.5 inch  56.779

1.  Isacord 40 0020
2.  Isacord 40 4643
3.  Isacord 40 4410
4.  Isacord 40 4610
5.  Isacord 40 4643
6.  Isacord 40 0182
7.  Isacord 40 0020
8.  Isacord 40 0608
9.  Isacord 40 0904
10.  Isacord 40 1321
11.  Isacord 40 1912
12.  Isacord 40 1902
13.  Isacord 40 1725
14.  Isacord 40 0020
15.  Isacord 40 0010





## Sport und Hobby

**12796-03L**  194 x 278 mm  
7.6 x 10.9 inch  31.215

1.  Isacord 40 1904









**12800-05S**  123 x 150 mm  
4.8 x 5.9 inch  11.476

1.  Isacord 40 0015









**51217-05L**  159 x 210 mm  
6.3 x 8.3 inch  28.887

1.  Isacord 40 3040
2.  Isacord 40 0842
3.  Isacord 40 0660
4.  Isacord 40 0853
5.  Isacord 40 0138
6.  Isacord 40 3971
7.  Isacord 40 2250
8.  Isacord 40 0020



**12932-07**  127 x 178 mm  
5 x 7 inch  13.885

1.  Isacord 40 1010
2.  Isacord 40 1010
3.  Isacord 40 0101
4.  Isacord 40 1921
5.  Isacord 40 1921
6.  Isacord 40 0101



# Übersicht Muster

**12611-08** 80 x 120 mm  
3.1 x 4.7 inch 5.770

1. Applique 1
2. Applique 2
3. Applique 1
4. Applique 2
5. Isacord 40 1154
6. Isacord 40 5440
7. Isacord 40 1902



**12611-18** 130 x 158 mm  
5.1 x 6.2 inch 8.045

1. Applique 1
2. Applique 2
3. Isacord 40 0151
4. Isacord 40 5440

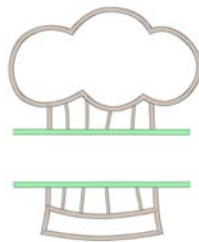

**82014-28** 142 x 117 mm  
5.6 x 4.6 inch 26.582

1. Applique 1
2. Applique 2
3. Isacord 40 0105
4. Isacord 40 0020
5. Isacord 40 4073
6. Isacord 40 1902



**Be790606** 100 x 86 mm  
3.9 x 3.4 inch 7.445

1. Isacord 40 0020
2. Isacord 40 1306



**Be790603** 80 x 75 mm  
3.2 x 2.9 inch 11.824

1. Isacord 40 0015
2. Isacord 40 3654



**12472-01** 138 x 142 mm  
5.4 x 5.6 inch 23.233

1. Isacord 40 2504
2. Isacord 40 3901
3. Isacord 40 5610
4. Isacord 40 4240
5. Isacord 40 0015
6. Isacord 40 0015
7. Isacord 40 1123
8. Isacord 40 0761
9. Isacord 40 1902
10. Isacord 40 2504
11. Isacord 40 3901
12. Isacord 40 5610
13. Isacord 40 4240
14. Isacord 40 1300



**Be790608** 80 x 80 mm  
3.2 x 3.1 inch 7.937

1. Isacord 40 0020



**Nx737** 72 x 99 mm  
2.8 x 3.9 inch 10.793

1. Isacord 40 0015
2. Yenmet 7005
3. Isacord 40 3962
4. Isacord 40 0020



**Nx741** 80 x 78 mm  
3.1 x 3.1 inch 11.206

1. Isacord 40 0131
2. Isacord 40 0111
3. Isacord 40 0970
4. Isacord 40 0015
5. Isacord 40 3971
6. Yenmet 7009
7. Yenmet 7003
8. Isacord 40 4230
9. Isacord 40 4174















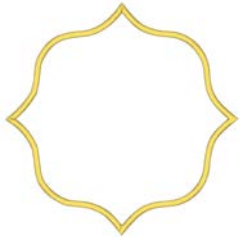



**12383-18** 91 x 171 mm  
3.6 x 6.7 inch 5.182

1. Isacord 40 4174















# Übersicht Muster

|   |   |  |  |   |  |
|---|---|--|--|---|--|
|  <b>12611-28</b>   |  140 x 140 mm<br>5.5 x 5.5 inch  |  3.649    |  <b>12649-05</b>  |  91 x 88 mm<br>3.6 x 3.5 inch    |  9.087    |
| <ol style="list-style-type: none"> <li>1. Applique 1</li> <li>2. Applique 2</li> <li>3. Isacord 40 0703</li> </ol>             |   |  | <ol style="list-style-type: none"> <li>1. Applique 1</li> <li>2. Applique 2</li> <li>3. Isacord 40 1840</li> <li>4. Isacord 40 1860</li> <li>5. Isacord 40 0015</li> </ol>    |   |  |
|  <b>12606-26</b>   |  139 x 139 mm<br>5.5 x 5.5 inch  |  5.211    |  <b>12606-33</b>  |  43 x 70 mm<br>1.7 x 2.8 inch    |  2.376    |
| <ol style="list-style-type: none"> <li>1. Isacord 40 0670</li> <li>2. Isacord 40 0670</li> <li>3. Isacord 40 0670</li> </ol>   |   |  | <ol style="list-style-type: none"> <li>1. Isacord 40 0670</li> <li>2. Isacord 40 0670</li> <li>3. Isacord 40 0670</li> </ol>    |   |  |
|  <b>12606-37</b>   |  46 x 78 mm<br>1.8 x 3.1 inch    |  2.692    |  <b>12611-21</b>  |  72 x 156 mm<br>2.8 x 6.1 inch   |  11.513   |
| <ol style="list-style-type: none"> <li>1. Isacord 40 0670</li> <li>2. Isacord 40 0670</li> <li>3. Isacord 40 0670</li> </ol>  |   |  | <ol style="list-style-type: none"> <li>1. Applique 1</li> <li>2. Applique 2</li> <li>3. Isacord 40 1703</li> </ol>   |   |  |
|  <b>12611-23</b>   |  72 x 156 mm<br>2.8 x 6.1 inch |  12.817 |  <b>12611-22</b>  |  72 x 156 mm<br>2.8 x 6.1 inch |  12.504 |
| <ol style="list-style-type: none"> <li>1. Applique 1</li> <li>2. Applique 2</li> <li>3. Isacord 40 1902</li> </ol>           |   |  | <ol style="list-style-type: none"> <li>1. Applique 1</li> <li>2. Applique 2</li> <li>3. Isacord 40 1703</li> </ol>    |   |  |
|  <b>12611-24</b>   |  72 x 156 mm<br>2.8 x 6.1 inch |  12.613 |  <b>Nz195</b>   |  77 x 77 mm<br>3 x 3 inch      |  15.343 |
| <ol style="list-style-type: none"> <li>1. Applique 1</li> <li>2. Applique 2</li> <li>3. Isacord 40 1902</li> </ol>           |   |  | <ol style="list-style-type: none"> <li>1. Isacord 40 0660</li> <li>2. Isacord 40 0713</li> <li>3. Isacord 40 2153</li> <li>4. Isacord 40 1362</li> <li>5. Isacord 40 0870</li> <li>6. Isacord 40 2830</li> <li>7. Isacord 40 1725</li> <li>8. Isacord 40 4071</li> </ol>  |   |  |





















**Nx763**  87 x 72 mm  
3.4 x 2.8 inch  14.953

1.  Isacord 40 2155
2.  Isacord 40 0520
3.  Isacord 40 1921
4.  Isacord 40 5912
5.  Isacord 40 5510
6.  Isacord 40 3040
7.  Isacord 40 0310
8.  Isacord 40 3910
9.  Isacord 40 0442
10.  Isacord 40 2830







## Jahreszeiten

**Hd300**  91 x 99 mm  
3.6 x 3.9 inch  13.754

1. Isacord 40 0015
2.  Isacord 40 3901
3. Isacord 40 0015
4.  Isacord 40 3650
5.  Isacord 40 3901
6.  Isacord 40 0250
7.  Isacord 40 2830
8.  Isacord 40 3743
9.  Isacord 40 0800
10.  Isacord 40 1902
11.  Isacord 40 0853
12.  Isacord 40 3600
13.  Isacord 40 1430
14.  Isacord 40 5531
15.  Isacord 40 0811
16.  Isacord 40 0660
17.  Isacord 40 4174
18.  Yenmet 7029









**12417-10**  113 x 136 mm  
4.5 x 5.4 inch  8.635

1.  Isacord 40 0811
2.  Isacord 40 0721
3.  Isacord 40 1032
4.  Isacord 40 0345

















**12629-18**  67 x 91 mm  
2.6 x 3.6 inch  5.944



1.  Isacord 40 4220
2.  Isacord 40 4220
3.  Isacord 40 4220
4.  Isacord 40 4220
5.  Isacord 40 4220
6.  Isacord 40 4421
7. Isacord 40 0015
8.  Isacord 40 4240



**12677-03**  148 x 104 mm  
5.8 x 4.1 inch  7.927

1.  Isacord 40 0108
2.  Isacord 40 0108
3.  Isacord 40 0108
4.  Isacord 40 0108
5.  Isacord 40 0108
6.  Isacord 40 0108
7.  Isacord 40 0108
8.  Isacord 40 0108
9.  Isacord 40 0108
10.  Isacord 40 5050
11.  Isacord 40 1010
12.  Isacord 40 1332
13.  Isacord 40 4610
14.  Isacord 40 0132















**12796-04L**  204 x 259 mm  
8 x 10.2 inch  18.337



1.  Isacord 40 1904











**12836-12**  112 x 165 mm  
4.4 x 6.5 inch  18.687



1.  Isacord 40 1161
2.  Isacord 40 5833
3.  Isacord 40 5643
4.  Isacord 40 2011
5.  Isacord 40 2152
6.  Isacord 40 1900
7.  Isacord 40 5643
8.  Isacord 40 5833
9.  Isacord 40 0453
10.  Isacord 40 5832
11. Isacord 40 0010
12.  Isacord 40 3963
13.  Isacord 40 2011











**12836-17**  107 x 134 mm  
4.2 x 5.3 inch  17.387



1.  Isacord 40 1761
2.  Isacord 40 2051
3.  Isacord 40 0020
4.  Isacord 40 1900
5.  Isacord 40 2011
6.  Isacord 40 0010
7.  Isacord 40 0142
8.  Isacord 40 2011









**12861-09L**  178 x 253 mm  
7 x 10 inch  32.697



1.  Isacord 40 0640
2.  Isacord 40 1030
3.  Isacord 40 2640
4.  Isacord 40 1840
5.  Isacord 40 0506
6.  Isacord 40 1102
7.  Isacord 40 2721



































**12895-02L**  127 x 178 mm  
5 x 7 inch  7.610



1.  Isacord 40 0010
2.  Isacord 40 3730
3.  Isacord 40 5440
4.  Isacord 40 5210
5.  Isacord 40 5740
6.  Isacord 40 4174















**51211-15**  135 x 153 mm  
5.3 x 6 inch  31.240



1.  Isacord 40 2123
2.  Isacord 40 2123
3.  Isacord 40 2123
4.  Isacord 40 2123
5.  Isacord 40 2123
6.  Isacord 40 2123
7.  Isacord 40 2123
8.  Isacord 40 2123
9.  Isacord 40 2123
10.  Isacord 40 5832
11.  Isacord 40 5832
12.  Isacord 40 4074
13.  Isacord 40 4174
14.  Isacord 40 0020
15.  Isacord 40 0700
16.  Isacord 40 1760
17.  Isacord 40 3815
18.  Isacord 40 6141
19.  Isacord 40 5833
20.  Isacord 40 4122
21.  Isacord 40 0015
22.  Isacord 40 3732
23.  Isacord 40 4101
24.  Isacord 40 1904
25.  Isacord 40 5832
26.  Isacord 40 0640
27.  Isacord 40 2115
28.  Isacord 40 0184
29.  Isacord 40 5944
30.  Isacord 40 1760
31.  Isacord 40 0874
32.  Isacord 40 0142











**51216-11**  114 x 170 mm  
4.5 x 6.7 inch  19.771



1.  Isacord 40 3971
2.  Isacord 40 5050
3.  Isacord 40 1532
4.  Isacord 40 0020
5.  Isacord 40 2155
6.  Isacord 40 2300
7.  Isacord 40 5115
8.  Isacord 40 2711
9.  Isacord 40 1753
10.  Isacord 40 2300
11.  Isacord 40 0015
12.  Isacord 40 1840













**51252-02**  97 x 125 mm  
3.8 x 4.9 inch  24.063



1.  Isacord 40 2152
2.  Isacord 40 0015
3.  Isacord 40 4430
4.  Isacord 40 2152
5.  Isacord 40 0015
6.  Isacord 40 0702
7.  Isacord 40 0020









**51270-04**  125 x 207 mm  
4.9 x 8.1 inch  16.828



1.  Isacord 40 4740
2.  Isacord 40 2155
3.  Isacord 40 5115
4.  Isacord 40 4740
5.  Isacord 40 0904
6.  Isacord 40 1730
7.  Isacord 40 0506
8.  Isacord 40 0520
9.  Isacord 40 0138



**51287-06**  76 x 103 mm  
3 x 4.1 inch  4.474



1.  Isacord 40 3644
2.  Isacord 40 3910
3.  Isacord 40 3114
4.  Isacord 40 2732
5.  Isacord 40 0345
6.  Isacord 40 0501



**82031-24**  123 x 119 mm  
4.8 x 4.7 inch  23.676



1. Isacord 40 5050
2. Isacord 40 0015
3. Isacord 40 0622
4. Isacord 40 1321
5. Isacord 40 1114
6. Isacord 40 2171
7. Isacord 40 3444
8. Isacord 40 1753
9. Isacord 40 2171



**Cm547\_48**  97 x 122 mm  
3.8 x 4.8 inch  18.516



1. Isacord 40 0182
2. Isacord 40 0015
3. Isacord 40 5531
4. Isacord 40 0142
5. Isacord 40 6031
6. Isacord 40 0108
7. Isacord 40 5101
8. Isacord 40 6011
9. Isacord 40 4122
10. Isacord 40 4103
11. Isacord 40 0111
12. Yenmet 7030
13. Isacord 40 3902
14. Isacord 40 0020



**Hg298\_48**  65 x 112 mm  
2.6 x 4.4 inch  1.878



1. Isacord 40 2101



**Nb768\_48**  125 x 113 mm  
4.9 x 4.4 inch  7.109



1. Isacord 40 0651
2. Yenmet 7037



 **82023-14**  119 x 123 mm  
4.7 x 4.8 inch  14.989



1. Isacord 40 1753
2. Isacord 40 1753
3. Isacord 40 1753
4. Isacord 40 0010
5. Isacord 40 5100
6. Isacord 40 5210
7. Isacord 40 5220
8. Isacord 40 2101
9. Isacord 40 1753



**82023-15**  124 x 152 mm  
4.9 x 6 inch  9.577



1. Isacord 40 5210
2. Isacord 40 5220
3. Isacord 40 5100
4. Isacord 40 1805
5. Isacord 40 2101
6. Isacord 40 1753



**82023-13**  106 x 156 mm  
4.2 x 6.1 inch  11.315



1. Isacord 40 5220
2. Isacord 40 1753
3. Isacord 40 1805
4. Isacord 40 2101
5. Isacord 40 5210
6. Isacord 40 5100



**Hg795\_48**  89 x 164 mm  
3.5 x 6.5 inch  3.453



1. Isacord 40 5730
2. Isacord 40 5513
3. Isacord 40 4430
4. Isacord 40 1032
5. Isacord 40 1900
6. Isacord 40 4113



 **12597-16**  88 x 85 mm  
3.5 x 3.3 inch  15.862

1. Isacord 40 0904
2. Isacord 40 0940



**12858-04**  159 x 164 mm  
6.3 x 6.4 inch  16.385

1. Isacord 40 0015
2. Isacord 40 0015



|                 |                               |       |              |                              |        |
|-----------------|-------------------------------|-------|--------------|------------------------------|--------|
| <b>80009-17</b> | 86 x 130 mm<br>3.4 x 5.1 inch | 6.582 | <b>He255</b> | 133 x 127 mm<br>5.2 x 5 inch | 17.198 |
|-----------------|-------------------------------|-------|--------------|------------------------------|--------|

1. Isacord 40 5934
2. Isacord 40 5866
3. Isacord 40 5934



1. Isacord 40 0111
2. Isacord 40 1701
3. Isacord 40 1800
4. Isacord 40 1701
5. Isacord 40 1800
6. Isacord 40 2640
7. Isacord 40 5650
8. Isacord 40 5610
9. Isacord 40 0015
10. Isacord 40 0111
11. Isacord 40 1060
12. Isacord 40 3910
13. Isacord 40 0800
14. Isacord 40 0940
15. Isacord 40 0651
16. Isacord 40 0832
17. Isacord 40 0651
18. Isacord 40 0832
19. Isacord 40 3650
20. Isacord 40 1351
21. Isacord 40 0108



|              |                               |        |                 |                                |        |
|--------------|-------------------------------|--------|-----------------|--------------------------------|--------|
| <b>He252</b> | 88 x 145 mm<br>3.5 x 5.7 inch | 12.251 | <b>Hg746_48</b> | 112 x 138 mm<br>4.4 x 5.4 inch | 17.815 |
|--------------|-------------------------------|--------|-----------------|--------------------------------|--------|

1. Isacord 40 1902
2. Isacord 40 1701
3. Isacord 40 1902
4. Isacord 40 0532
5. Isacord 40 0842
6. Isacord 40 0532
7. Isacord 40 0842
8. Isacord 40 1902
9. Isacord 40 0651
10. Isacord 40 1123
11. Isacord 40 5220
12. Isacord 40 5210
13. Isacord 40 5422
14. Isacord 40 0101
15. Isacord 40 1430
16. Isacord 40 1725
17. Isacord 40 0520
18. Isacord 40 0824
19. Isacord 40 3910
20. Isacord 40 3650
21. Isacord 40 3910
22. Isacord 40 1902
23. Isacord 40 3650
24. Isacord 40 1123
25. Isacord 40 5324
26. Isacord 40 1154



1. Isacord 40 3040
2. Applique 1
3. Applique 2
4. Isacord 40 0221
5. Applique 1
6. Applique 2
7. Isacord 40 0142
8. Isacord 40 0108
9. Applique 1
10. Applique 2
11. Isacord 40 0800
12. Isacord 40 0020
13. Isacord 40 1200
14. Isacord 40 0020
15. Isacord 40 0670



|              |                              |        |                 |                                |        |
|--------------|------------------------------|--------|-----------------|--------------------------------|--------|
| <b>Rc514</b> | 74 x 99 mm<br>2.9 x 3.9 inch | 15.603 | <b>Hg747_48</b> | 124 x 147 mm<br>4.9 x 5.8 inch | 18.378 |
|--------------|------------------------------|--------|-----------------|--------------------------------|--------|

1. Isacord 40 1172
2. Isacord 40 0842
3. Isacord 40 0651
4. Isacord 40 0821
5. Isacord 40 0941
6. Isacord 40 0101
7. Isacord 40 0640
8. Isacord 40 3910
9. Isacord 40 4103
10. Isacord 40 3522
11. Isacord 40 0842



1. Isacord 40 0970
2. Isacord 40 3770
3. Isacord 40 5912
4. Isacord 40 0520
5. Isacord 40 0811
6. Isacord 40 3350
7. Isacord 40 3040
8. Applique 1
9. Applique 2
10. Applique 1
11. Applique 2
12. Applique 1
13. Applique 2
14. Isacord 40 4073
15. Isacord 40 0020
16. Isacord 40 1200
17. Isacord 40 0101



|                 |                               |       |                 |                               |        |
|-----------------|-------------------------------|-------|-----------------|-------------------------------|--------|
| <b>Hg806_48</b> | 28 x 170 mm<br>1.1 x 6.7 inch | 4.988 | <b>12415-32</b> | 80 x 191 mm<br>3.1 x 7.5 inch | 10.937 |
|-----------------|-------------------------------|-------|-----------------|-------------------------------|--------|

1. Isacord 40 2530
2. Isacord 40 1900
3. Isacord 40 5730
4. Isacord 40 1114
5. Isacord 40 4430
6. Isacord 40 4113





1. YLI variations 8019



|                 |  |   |                 |  |  |
|-----------------|--|---|-----------------|--|--|
| <b>12415-29</b> |  108 x 172 mm<br>4.3 x 6.8 inch |  4.814 | <b>12655-14</b> |  164 x 110 mm<br>6.4 x 4.4 inch |  16.122 |
|-----------------|--|---|-----------------|--|--|





1.  YLI variations 8019









1.  Isacord 40 1115  
2.  Isacord 40 1055



|                  |  |  |                  |  |  |
|------------------|--|--|------------------|--|--|
| <b>12861-02L</b> |  190 x 219 mm<br>7.5 x 8.6 inch |  24.122 | <b>51248-02L</b> |  197 x 206 mm<br>7.7 x 8.1 inch |  17.453 |
|------------------|--|--|------------------|--|--|

1.  Isacord 40 2640  
2.  Isacord 40 2721  
3.  Isacord 40 3815  
4.  Isacord 40 3962  
5.  Isacord 40 2721



1.  Isacord 40 3902  
2.  Isacord 40 3630  
3.  Isacord 40 2723  
4.  Isacord 40 3902  
5.  Isacord 40 3630  
6.  Isacord 40 2715



## Bezaubernde Monogramme

|                 |   |  |                 |   |  |
|-----------------|---|--|-----------------|---|--|
| <b>12587-01</b> |  59 x 90 mm<br>2.3 x 3.5 inch |  6.471 | <b>12587-02</b> |  52 x 90 mm<br>2.1 x 3.5 inch |  6.938 |
|-----------------|---|--|-----------------|---|--|

1.  Isacord 40 0101

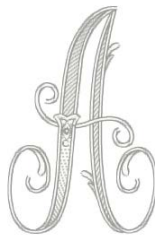

1.  Isacord 40 0101



|                 |  |   |                 |  |   |
|-----------------|--|---|-----------------|--|---|
| <b>12587-03</b> |  45 x 90 mm<br>1.8 x 3.5 inch |  4.591 | <b>12587-04</b> |  57 x 90 mm<br>2.2 x 3.6 inch |  6.580 |
|-----------------|--|---|-----------------|--|---|

1.  Isacord 40 0101



1.  Isacord 40 0101

































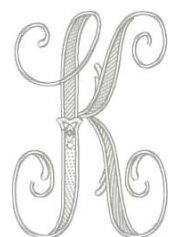















|                 |  |   |                 |  |   |
|-----------------|--|---|-----------------|--|---|
| <b>12587-05</b> |  50 x 90 mm<br>2 x 3.6 inch |  5.643 | <b>12587-06</b> |  57 x 90 mm<br>2.2 x 3.5 inch |  5.439 |
|-----------------|--|---|-----------------|--|---|

1.  Isacord 40 0101



1.  Isacord 40 0101



|  |  |
|--|--|
| <p><b>12587-07</b>  39 x 90 mm<br/>1.5 x 3.6 inch  5.200</p>     | <p><b>12587-08</b>  62 x 90 mm<br/>2.4 x 3.6 inch  7.850</p>     |
| <p>1.  Isacord 40 0101</p>                                       | <p>1.  Isacord 40 0101</p>   |
| <p><b>12587-09</b>  49 x 89 mm<br/>1.9 x 3.5 inch  4.990</p>     | <p><b>12587-10</b>  57 x 89 mm<br/>2.2 x 3.5 inch  6.021</p>     |
| <p>1.  Isacord 40 0101</p>                                       | <p>1.  Isacord 40 0101</p>   |
| <p><b>12587-11</b>  62 x 91 mm<br/>2.4 x 3.6 inch  7.067</p>     | <p><b>12587-12</b>  63 x 90 mm<br/>2.5 x 3.5 inch  5.116</p>     |
| <p>1.  Isacord 40 0101</p>                                      | <p>1.  Isacord 40 0101</p>                                        |
| <p><b>12587-13</b>  64 x 92 mm<br/>2.5 x 3.6 inch  7.776</p> | <p><b>12587-14</b>  63 x 90 mm<br/>2.5 x 3.6 inch  7.400</p> |
| <p>1.  Isacord 40 0101</p>                                   | <p>1.  Isacord 40 0101</p>                                     |
| <p><b>12587-15</b>  44 x 90 mm<br/>1.7 x 3.5 inch  5.783</p> | <p><b>12587-16</b>  63 x 89 mm<br/>2.5 x 3.5 inch  7.336</p> |
| <p>1.  Isacord 40 0101</p>                                   | <p>1.  Isacord 40 0101</p>                                     |
| <p><b>12587-17</b>  54 x 89 mm<br/>2.1 x 3.5 inch  6.583</p> | <p><b>12587-18</b>  64 x 90 mm<br/>2.5 x 3.6 inch  7.491</p> |
| <p>1.  Isacord 40 0101</p>                                   | <p>1.  Isacord 40 0101</p>                                     |

|                 |  |   |                 |  |   |
|-----------------|--|---|-----------------|--|---|
| <b>12587-19</b> |  56 x 90 mm<br>2.2 x 3.6 inch |  5.705 | <b>12587-20</b> |  57 x 90 mm<br>2.2 x 3.5 inch |  5.318 |
|-----------------|--|---|-----------------|--|---|

1. Isacord 40 0101



1. Isacord 40 0101



|                 |  |   |                 |  |   |
|-----------------|--|---|-----------------|--|---|
| <b>12587-21</b> |  62 x 91 mm<br>2.4 x 3.6 inch |  6.137 | <b>12587-22</b> |  64 x 91 mm<br>2.5 x 3.6 inch |  5.277 |
|-----------------|--|---|-----------------|--|---|

1. Isacord 40 0101



1. Isacord 40 0101



|                 |  |   |                 |  |   |
|-----------------|--|---|-----------------|--|---|
| <b>12587-23</b> |  64 x 90 mm<br>2.5 x 3.6 inch |  7.519 | <b>12587-24</b> |  62 x 91 mm<br>2.4 x 3.6 inch |  5.684 |
|-----------------|--|---|-----------------|--|---|

1. Isacord 40 0101



1. Isacord 40 0101

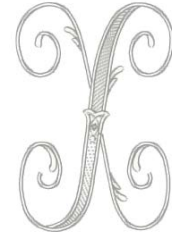

|                 |  |   |                 |  |   |
|-----------------|--|---|-----------------|--|---|
| <b>12587-25</b> |  52 x 91 mm<br>2 x 3.6 inch |  5.979 | <b>12587-26</b> |  68 x 89 mm<br>2.7 x 3.5 inch |  5.047 |
|-----------------|--|---|-----------------|--|---|

1. Isacord 40 0101



1. Isacord 40 0101



|                 |  |   |                 |   |   |
|-----------------|--|---|-----------------|---|---|
| <b>12587-53</b> |  67 x 23 mm<br>2.6 x 0.9 inch |  994 | <b>12587-54</b> |  50 x 107 mm<br>2 x 4.2 inch |  3.910 |
|-----------------|--|---|-----------------|---|---|

1. Isacord 40 0101



1. Isacord 40 0101



























|                 |   |   |                 |   |   |
|-----------------|---|---|-----------------|---|---|
| <b>12587-55</b> |  70 x 144 mm<br>2.8 x 5.7 inch |  7.108 | <b>12587-56</b> |  49 x 100 mm<br>1.9 x 3.9 inch |  3.819 |
|-----------------|---|---|-----------------|---|---|

1. Isacord 40 0101

























1. Isacord 40 0101

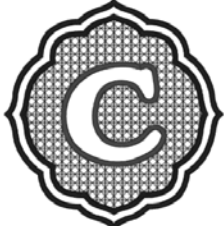

















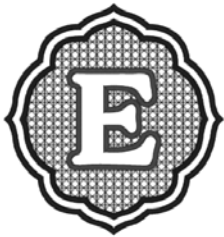























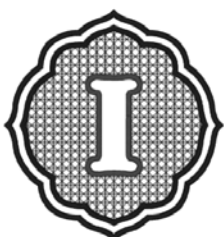



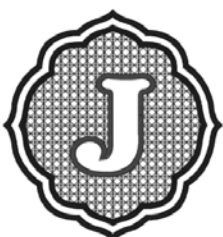







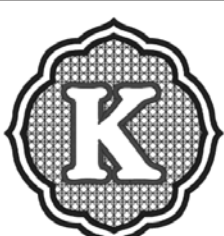

















|  |   |
|--|---|
| <b>12587-57</b>  57 x 20 mm<br>2.3 x 0.8 inch  1.459 | <b>12587-58</b>  53 x 116 mm<br>2.1 x 4.6 inch  3.614 |
| 1.  Isacord 40 0101<br>                              | 1.  Isacord 40 0101<br>                                 |
| <b>12587-59</b>  33 x 94 mm<br>1.3 x 3.7 inch  2.321 | <b>12587-60</b>  126 x 126 mm<br>5 x 5 inch  5.003    |
| 1.  Isacord 40 0101<br>                              | 1.  Isacord 40 0101<br>                                 |
| <b>12587-61</b>  36 x 29 mm<br>1.4 x 1.1 inch  2.091 | <b>12587-62</b>  35 x 34 mm<br>1.4 x 1.3 inch  2.284  |
| 1.  Isacord 40 0101<br>                           | 1.  Isacord 40 0101<br>                              |





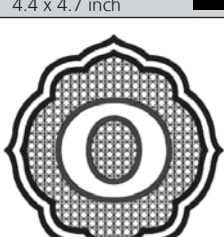



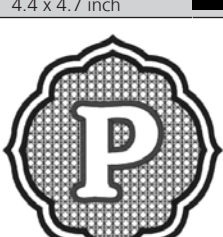























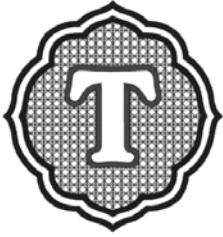





































### Moderne Monogramme







|  |  |
|--|--|
| <b>12863-01</b>  113 x 119 mm<br>4.4 x 4.7 inch  10.297<br>1.  Isacord 40 0020<br>2.  Isacord 40 0020<br>3.  Isacord 40 0020<br> | <b>12863-02</b>  113 x 119 mm<br>4.4 x 4.7 inch  10.441<br>1.  Isacord 40 0020<br>2.  Isacord 40 0020<br>3.  Isacord 40 0020<br> |
| <b>12863-03</b>  113 x 119 mm<br>4.4 x 4.7 inch  10.224<br>1.  Isacord 40 0020<br>2.  Isacord 40 0020<br>3.  Isacord 40 0020<br> | <b>12863-04</b>  113 x 119 mm<br>4.4 x 4.7 inch  10.360<br>1.  Isacord 40 0020<br>2.  Isacord 40 0020<br>3.  Isacord 40 0020<br> |

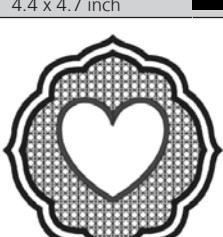





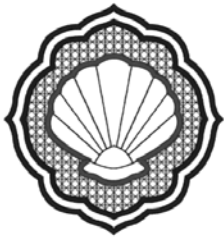































































|   |   |
|---|---|
| <b>12863-05</b>  113 x 119 mm<br>4.4 x 4.7 inch  10.658   | <b>12863-06</b>  113 x 119 mm<br>4.4 x 4.7 inch  10.414   |
| 1.  Isacord 40 0020<br>2.  Isacord 40 0020<br>3.  Isacord 40 0020<br>         | 1.  Isacord 40 0020<br>2.  Isacord 40 0020<br>3.  Isacord 40 0020<br>         |
| <b>12863-07</b>  113 x 119 mm<br>4.4 x 4.7 inch  10.430   | <b>12863-08</b>  113 x 119 mm<br>4.4 x 4.7 inch  10.741   |
| 1.  Isacord 40 0020<br>2.  Isacord 40 0020<br>3.  Isacord 40 0020<br>         | 1.  Isacord 40 0020<br>2.  Isacord 40 0020<br>3.  Isacord 40 0020<br>         |
| <b>12863-09</b>  113 x 119 mm<br>4.4 x 4.7 inch  9.720  | <b>12863-10</b>  113 x 119 mm<br>4.4 x 4.7 inch  9.836  |
| 1.  Isacord 40 0020<br>2.  Isacord 40 0020<br>3.  Isacord 40 0020<br>        | 1.  Isacord 40 0020<br>2.  Isacord 40 0020<br>3.  Isacord 40 0020<br>        |
| <b>12863-11</b>  113 x 119 mm<br>4.4 x 4.7 inch  10.644   | <b>12863-12</b>  113 x 119 mm<br>4.4 x 4.7 inch  10.019   |
| 1.  Isacord 40 0020<br>2.  Isacord 40 0020<br>3.  Isacord 40 0020<br> | 1.  Isacord 40 0020<br>2.  Isacord 40 0020<br>3.  Isacord 40 0020<br> |
| <b>12863-13</b>  113 x 119 mm<br>4.4 x 4.7 inch  10.896   | <b>12863-14</b>  113 x 119 mm<br>4.4 x 4.7 inch  10.622   |
| 1.  Isacord 40 0020<br>2.  Isacord 40 0020<br>3.  Isacord 40 0020<br> | 1.  Isacord 40 0020<br>2.  Isacord 40 0020<br>3.  Isacord 40 0020<br> |
| <b>12863-15</b>  113 x 119 mm<br>4.4 x 4.7 inch  10.168   | <b>12863-16</b>  113 x 119 mm<br>4.4 x 4.7 inch  10.539   |
| 1.  Isacord 40 0020<br>2.  Isacord 40 0020<br>3.  Isacord 40 0020<br> | 1.  Isacord 40 0020<br>2.  Isacord 40 0020<br>3.  Isacord 40 0020<br> |

















































|   |   |
|---|---|
| <p><b>12863-17</b>  113 x 119 mm<br/>4.4 x 4.7 inch  10.476</p>   | <p><b>12863-18</b>  113 x 119 mm<br/>4.4 x 4.7 inch  10.769</p>   |
| <p>1.  Isacord 40 0020<br/>2.  Isacord 40 0020<br/>3.  Isacord 40 0020</p>          | <p>1.  Isacord 40 0020<br/>2.  Isacord 40 0020<br/>3.  Isacord 40 0020</p>          |
| <p><b>12863-19</b>  113 x 119 mm<br/>4.4 x 4.7 inch  10.410</p>   | <p><b>12863-20</b>  113 x 119 mm<br/>4.4 x 4.7 inch  10.167</p>   |
| <p>1.  Isacord 40 0020<br/>2.  Isacord 40 0020<br/>3.  Isacord 40 0020</p>          | <p>1.  Isacord 40 0020<br/>2.  Isacord 40 0020<br/>3.  Isacord 40 0020</p>          |
| <p><b>12863-21</b>  113 x 119 mm<br/>4.4 x 4.7 inch  10.410</p>   | <p><b>12863-22</b>  113 x 119 mm<br/>4.4 x 4.7 inch  10.169</p>   |
| <p>1.  Isacord 40 0020<br/>2.  Isacord 40 0020<br/>3.  Isacord 40 0020</p>         | <p>1.  Isacord 40 0020<br/>2.  Isacord 40 0020<br/>3.  Isacord 40 0020</p>         |
| <p><b>12863-23</b>  113 x 119 mm<br/>4.4 x 4.7 inch  10.738</p>   | <p><b>12863-24</b>  113 x 119 mm<br/>4.4 x 4.7 inch  10.728</p>   |
| <p>1.  Isacord 40 0020<br/>2.  Isacord 40 0020<br/>3.  Isacord 40 0020</p>  | <p>1.  Isacord 40 0020<br/>2.  Isacord 40 0020<br/>3.  Isacord 40 0020</p>  |
| <p><b>12863-25</b>  113 x 119 mm<br/>4.4 x 4.7 inch  10.206</p>   | <p><b>12863-26</b>  113 x 119 mm<br/>4.4 x 4.7 inch  10.367</p>   |
| <p>1.  Isacord 40 0020<br/>2.  Isacord 40 0020<br/>3.  Isacord 40 0020</p>  | <p>1.  Isacord 40 0020<br/>2.  Isacord 40 0020<br/>3.  Isacord 40 0020</p>  |
| <p><b>12863-27</b>  113 x 119 mm<br/>4.4 x 4.7 inch  11.934</p>   | <p><b>12863-28</b>  113 x 119 mm<br/>4.4 x 4.7 inch  9.231</p>  |
| <p>1.  Isacord 40 0020<br/>2.  Isacord 40 0020<br/>3.  Isacord 40 0020</p>  | <p>1.  Isacord 40 0020<br/>2.  Isacord 40 0020<br/>3.  Isacord 40 0020</p>  |

|  |   |
|--|---|
| <b>12863-29</b>  113 x 119 mm<br>4.4 x 4.7 inch  9.850 | <b>12863-30</b>  113 x 119 mm<br>4.4 x 4.7 inch  10.148 |
| 1. ■ Isacord 40 0020<br>2. ■ Isacord 40 0020<br>3. ■ Isacord 40 0020<br>  | 1. ■ Isacord 40 0020<br>2. ■ Isacord 40 0020<br>3. ■ Isacord 40 0020<br>   |

## Buchstaben

|   |   |
|---|---|
| <b>12877-01</b>  39 x 57 mm<br>1.6 x 2.2 inch  1.523<br>1. ■ Isacord 40 0020<br>     | <b>12877-02</b>  30 x 61 mm<br>1.2 x 2.4 inch  1.448<br>1. ■ Isacord 40 0020<br>       |
| <b>12877-03</b>  24 x 57 mm<br>0.9 x 2.3 inch  743<br>1. ■ Isacord 40 0020<br>   | <b>12877-04</b>  32 x 59 mm<br>1.2 x 2.3 inch  1.321<br>1. ■ Isacord 40 0020<br>   |
| <b>12877-05</b>  20 x 63 mm<br>0.8 x 2.5 inch  779<br>1. ■ Isacord 40 0020<br> | <b>12877-06</b>  17 x 64 mm<br>0.7 x 2.5 inch  777<br>1. ■ Isacord 40 0020<br>   |
| <b>12877-07</b>  24 x 58 mm<br>0.9 x 2.3 inch  800<br>1. ■ Isacord 40 0020<br> | <b>12877-08</b>  16 x 62 mm<br>0.6 x 2.5 inch  1.046<br>1. ■ Isacord 40 0020<br> |



|  |  |
|--|--|
| <p><b>12877-09</b>  12 x 56 mm<br/>0.5 x 2.2 inch  598</p>       | <p><b>12877-10</b>  21 x 60 mm<br/>0.8 x 2.4 inch  664</p>       |
| <p>1.  Isacord 40 0020</p>                                       | <p>1.  Isacord 40 0020</p>   |
| <p><b>12877-11</b>  32 x 62 mm<br/>1.2 x 2.4 inch  1.081</p>     | <p><b>12877-12</b>  20 x 64 mm<br/>0.8 x 2.5 inch  630</p>       |
| <p>1.  Isacord 40 0020</p>                                       | <p>1.  Isacord 40 0020</p>   |
| <p><b>12877-13</b>  43 x 62 mm<br/>1.7 x 2.4 inch  1.672</p>     | <p><b>12877-14</b>  34 x 62 mm<br/>1.4 x 2.4 inch  1.296</p>     |
| <p>1.  Isacord 40 0020</p>                                      | <p>1.  Isacord 40 0020</p>                                        |
| <p><b>12877-15</b>  27 x 56 mm<br/>1.1 x 2.2 inch  1.164</p> | <p><b>12877-16</b>  30 x 57 mm<br/>1.2 x 2.3 inch  1.116</p> |
| <p>1.  Isacord 40 0020</p>                                   | <p>1.  Isacord 40 0020</p>                                     |
| <p><b>12877-17</b>  27 x 62 mm<br/>1.1 x 2.4 inch  1.455</p> | <p><b>12877-18</b>  33 x 62 mm<br/>1.3 x 2.4 inch  1.367</p> |
| <p>1.  Isacord 40 0020</p>                                   | <p>1.  Isacord 40 0020</p>                                     |
| <p><b>12877-19</b>  23 x 66 mm<br/>0.9 x 2.6 inch  1.059</p> | <p><b>12877-20</b>  34 x 63 mm<br/>1.3 x 2.5 inch  709</p>   |
| <p>1.  Isacord 40 0020</p>                                   | <p>1.  Isacord 40 0020</p>                                     |

|  |  |
|--|--|
| <b>12877-21</b>  29 x 62 mm<br>1.1 x 2.4 inch  1.279   | <b>12877-22</b>  19 x 69 mm<br>0.8 x 2.7 inch  981       |
| 1.  Isacord 40 0020<br>                                | 1.  Isacord 40 0020<br>                                    |
| <b>12877-23</b>  38 x 70 mm<br>1.5 x 2.8 inch  1.393   | <b>12877-24</b>  42 x 76 mm<br>1.7 x 3 inch  1.120       |
| 1.  Isacord 40 0020<br>                                | 1.  Isacord 40 0020<br>                                    |
| <b>12877-25</b>  22 x 60 mm<br>0.9 x 2.4 inch  1.084   | <b>12877-26</b>  27 x 60 mm<br>1.1 x 2.4 inch  932       |
| 1.  Isacord 40 0020<br>                               | 1.  Isacord 40 0020<br>                                   |
| <b>12877-27</b>  15 x 22 mm<br>0.6 x 0.9 inch  505 | <b>12877-28</b>  13 x 64 mm<br>0.5 x 2.5 inch  883   |
| 1.  Isacord 40 0020<br>                            | 1.  Isacord 40 0020<br>                                |
| <b>12877-29</b>  14 x 17 mm<br>0.6 x 0.7 inch  325 | <b>12877-30</b>  23 x 78 mm<br>0.9 x 3.1 inch  1.221 |
| 1.  Isacord 40 0020<br>                            | 1.  Isacord 40 0020<br>                                |
| <b>12877-31</b>  8 x 19 mm<br>0.3 x 0.7 inch  320  | <b>12877-32</b>  18 x 74 mm<br>0.7 x 2.9 inch  991   |
| 1.  Isacord 40 0020<br>                            | 1.  Isacord 40 0020<br>                                |

**12877-33**  14 x 53 mm  
0.5 x 2.1 inch  710

1.  Isacord 40 0020

g

**12877-34**  21 x 61 mm  
0.8 x 2.4 inch  799

1.  Isacord 40 0020

h

**12877-36**  4 x 39 mm  
0.2 x 1.5 inch  306

1.  Isacord 40 0020

i

**12877-35**  12 x 65 mm  
0.5 x 2.6 inch  530



1.  Isacord 40 0020

j

**12877-37**  11 x 65 mm  
0.4 x 2.6 inch  738

1.  Isacord 40 0020

k

**12877-38**  14 x 71 mm  
0.6 x 2.8 inch  839

1.  Isacord 40 0020

l

**12877-39**  22 x 35 mm  
0.9 x 1.4 inch  655

1.  Isacord 40 0020

m

**12877-40**  14 x 23 mm  
0.6 x 0.9 inch  340

1.  Isacord 40 0020

n

**12877-41**  14 x 19 mm  
0.6 x 0.8 inch  340

1.  Isacord 40 0020

o

**12877-42**  20 x 51 mm  
0.8 x 2 inch  822



1.  Isacord 40 0020

p

**12877-43**  13 x 56 mm  
0.5 x 2.2 inch  789

1.  Isacord 40 0020

































q

**12877-44**  11 x 21 mm  
0.4 x 0.8 inch  294













1.  Isacord 40 0020

r

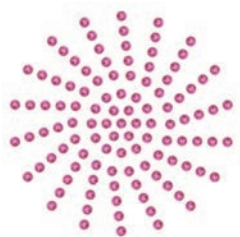

|  |  |
|--|--|
| <b>12877-45</b>  15 x 37 mm<br>0.6 x 1.5 inch  626     | <b>12877-46</b>  18 x 53 mm<br>0.7 x 2.1 inch  569     |
| 1.  Isacord 40 0020<br><br>                            | 1.  Isacord 40 0020<br><br>                              |
| <b>12877-47</b>  18 x 20 mm<br>0.7 x 0.8 inch  491     | <b>12877-48</b>  11 x 20 mm<br>0.4 x 0.8 inch  327     |
| 1.  Isacord 40 0020<br><br>                            | 1.  Isacord 40 0020<br><br>                              |
| <b>12877-49</b>  28 x 33 mm<br>1.1 x 1.3 inch  658     | <b>12877-50</b>  29 x 40 mm<br>1.1 x 1.6 inch  589     |
| 1.  Isacord 40 0020<br><br>                           | 1.  Isacord 40 0020<br><br>                             |
| <b>12877-51</b>  19 x 53 mm<br>0.7 x 2.1 inch  713 | <b>12877-52</b>  14 x 54 mm<br>0.5 x 2.1 inch  592 |
| 1.  Isacord 40 0020<br><br>                        | 1.  Isacord 40 0020<br><br>                          |

## DesignWorks

|  |   |
|--|---|
|  <b>Dw11</b>  70 x 71 mm<br>2.8 x 2.8 inch  110 |  <b>Be790901</b>  182 x 252 mm<br>7.1 x 9.9 inch  38.392   |
| 1.  Swarovski 0502<br><br>   | 1.  Edding 34<br>2.  Edding 9<br>3.  Edding 33<br>4.  Edding 68<br>5.  Edding 1<br><br> |

Übersicht Muster

**Be790903** 181 x 293 mm 7.1 x 11.5 inch 11.366

1. Edding 19



**Be790905** 104 x 227 mm 4.1 x 8.9 inch 21.349

1. Edding 34  
2. Edding 12  
3. Edding 16  
4. Edding 10  
5. Edding 1



**Be790906** 192 x 196 mm 7.6 x 7.7 inch 21.054

1. Edding 8  
2. Edding 3  
3. Edding 5  
4. Edding 34  
5. Edding 69  
6. Edding 10  
7. Edding 5  
8. Edding 9  
9. Edding 11  
10. Edding 65



11. Edding 12

**Be790909** 167 x 322 mm 6.6 x 12.7 inch 20.162

1. Edding 7



**Dw07** 114 x 152 mm 4.5 x 6 inch 198

1. Swarovski 0237



**Dw05** 105 x 94 mm 4.1 x 3.7 inch 13.334

1. Isacord 40 2022  
2. Cut 0001  
3. Cut 0002  
4. Cut 0003  
5. Cut 0004  
6. Isacord 40 2022



**Dw10** 119 x 119 mm 4.7 x 4.7 inch 5.939

1. Cut 0001  
2. Cut 0002  
3. Cut 0003  
4. Cut 0004



**Dw08** 206 x 100 mm 8.1 x 3.9 inch 424

1. Swarovski 0501



**Be700121** 196 x 197 mm 7.7 x 7.8 inch 2.183

1. Isacord 40 3600  
2. Isacord 40 1703



**Be700122** 119 x 37 mm 4.7 x 1.5 inch 4.124

1. Isacord 40 5833







## Index

### A

|                   |     |
|-------------------|-----|
| Alphabete.....    | 109 |
| Anschietisch..... | 39  |

### B

|                              |     |
|------------------------------|-----|
| BERNINA Dual Transport ..... | 65  |
| ein-/ausschalten .....       | 66  |
| Biesen.....                  | 106 |

### D

|                                   |     |
|-----------------------------------|-----|
| Dekorstiche.....                  | 101 |
| Display kalibrieren.....          | 60  |
| Displayhelligkeit einstellen..... | 59  |
| Drillingsnadel einfädeln.....     | 46  |

### E

|                                  |     |
|----------------------------------|-----|
| eco-Modus verwenden .....        | 64  |
| Eigene Einstellungen wählen..... | 58  |
| Einsetzen .....                  | 160 |

### F

|  |     |
|--|-----|
| Fadenablaufscheibe einsetzen.....      | 38  |
| Fadenschnitt einstellen.....           | 54  |
| Fehlermeldungen.....                   | 183 |
| Firmware                               |     |
| Funktion aktivieren/deaktivieren ..... | 28  |
| Navigation .....                       | 27  |
| Werte anpassen .....                   | 28  |
| Firmware aktualisieren .....           | 178 |
| Firmwareversion prüfen .....           | 178 |
| Freie Punktepositionierung.....        | 158 |
| Funktion aktivieren/deaktivieren.....  | 28  |
| Fussanlasser .....                     | 37  |
| anschiessen.....                       | 35  |

### G

|   |         |
|---|---------|
| Garneinlage.....                          | 115     |
| Geschwindigkeit regulieren.....           | 66, 148 |
| Greifer ölen .....                        | 180     |
| Greifer reinigen.....                     | 180     |
| Grundeinstellungen wiederherstellen ..... | 60      |

### H

|                              |    |
|------------------------------|----|
| Händlerdaten eintragen ..... | 62 |
| Hilfe aufrufen .....         | 64 |

### K

|  |     |
|--|-----|
| Kantenanschlag .....                         | 40  |
| Kindersicherung.....                         | 64  |
| Kniehebel montieren .....                    | 36  |
| Knopflöcher.....                             | 112 |
| Knopflochschlittenfuss #3A kalibrieren ..... | 61  |
| Kombinationsmodus.....                       | 71  |

### L

|            |         |
|------------|---------|
| Laser..... | 44, 141 |
|------------|---------|

### M

|                             |     |
|-----------------------------|-----|
| Maschine entsorgen .....    | 192 |
| Maschine lagern .....       | 192 |
| Maschinen-ID anzeigen.....  | 62  |
| Maschinename .....          | 63  |
| Monogrammgrösse ändern..... | 111 |

### N

|  |     |
|--|-----|
| Nadel hochstellen/senken                           |     |
| mit Fussanlasser .....                             | 37  |
| Nadel wechseln .....                               | 42  |
| Nadel, Faden, Stoff .....                          | 29  |
| Nadel-Faden-Verhältnis.....                        | 33  |
| Nadelstopp oben/unten (permanent) einstellen ..... | 43  |
| Nähberater aufrufen .....                          | 64  |
| Nähfuss wechseln .....                             | 40  |
| Nähfussdruck einstellen .....                      | 41  |
| Nähfussposition mit dem Kniehebel einstellen.....  | 40  |
| Nählicht einstellen .....                          | 59  |
| Nähprobe anfertigen .....                          | 117 |
| Navigation .....                                   | 27  |
| Netzkabel .....                                    | 35  |
| USA/Kanada.....                                    | 35  |
| Nutzstiche .....                                   | 86  |

### O

|                                    |    |
|------------------------------------|----|
| Oberfaden einfädeln.....           | 45 |
| Oberfadenspannung einstellen ..... | 51 |
| Oberfadenwächter einstellen .....  | 58 |

### P

|                           |     |
|---------------------------|-----|
| Pflege und Reinigung..... | 179 |
|---------------------------|-----|

|   |     |
|---|-----|
| <b>Q</b>                                      |     |
| Quilten .....                                 | 124 |
| <b>R</b>                                      |     |
| Rasterpunktpositionierung .....               | 157 |
| <b>S</b>                                      |     |
| Schriftzug bearbeiten                         |     |
| einzeilig .....                               | 166 |
| mehrzeilig .....                              | 166 |
| Schriftzug erstellen .....                    | 165 |
| Servicedaten speichern.....                   | 62  |
| Sicherheitshinweise.....                      | 10  |
| Sparmodus .....                               | 64  |
| Sprache wählen .....                          | 59  |
| Spulennetz verwenden.....                     | 38  |
| Stich-Designer.....                           | 80  |
| Stichlänge einstellen .....                   | 56  |
| Stichmuster wählen .....                      | 65  |
| Stichmusterkombination speichern.....         | 72  |
| Stichplatte montieren.....                    | 140 |
| Stichplatte wechseln .....                    | 44  |
| Stickberater aufrufen .....                   | 64  |
| Stickdateiformat .....                        | 134 |
| Stickdichte ändern .....                      | 153 |
| Stickmodul anschliessen.....                  | 137 |
| Stickmodul für den Nähmodus verschieben.....  | 145 |
| Stickmuster kombinieren.....                  | 160 |
| Stickmuster wählen.....                       | 138 |
| Stickmustergrösse proportional ändern .....   | 151 |
| Stickmustergrösse unproportional ändern ..... | 151 |
| Sticknadel montieren .....                    | 139 |
| Stickprobe .....                              | 134 |
| Stickrahmen justieren.....                    | 56  |
| Stickrahmen montieren.....                    | 144 |
| Stickrahmen nach hinten verschieben .....     | 145 |
| Stickrahmen virtuell positionieren.....       | 146 |
| Störungsbehebung .....                        | 188 |
| Symbolerklärung.....                          | 14  |
| <b>T</b>                                      |     |
| Tapering .....                                | 104 |
| Technische Daten.....                         | 193 |
| Ton einstellen .....                          | 58  |
| Transporteur reinigen.....                    | 179 |
| Tutorial aufrufen.....                        | 64  |
| <b>U</b>                                      |     |
| Übersicht Nadeln .....                        | 29  |
| Übersicht Stickmodul .....                    | 131 |
| Übersicht Stickmuster .....                   | 199 |
| Umweltschutz.....                             | 13  |
| Unterfaden einfädeln .....                    | 48  |
| Unterfadenwächter einstellen .....            | 58  |
| <b>V</b>                                      |     |
| Verformen .....                               | 159 |
| Vernähstiche einstellen .....                 | 51  |
| <b>W</b>                                      |     |
| Werte anpassen .....                          | 28  |
| WiFi-Verbindung einstellen .....              | 63  |
| <b>Z</b>                                      |     |
| Zwillingsnadel einfädeln.....                 | 46  |



BERNINA empfiehlt Fäden von *Mettler*<sup>®</sup>

BERNINA International AG | CH-8266 Steckborn Switzerland | [www.bernina.com](http://www.bernina.com) | © Copyright by BERNINA International AG

1072895.008.01  
2023-03 DE

made to create **BERNINA**