



# BERNINA 790 PRO

Bruksanvisning

made to create **BERNINA**







# Innholdsfortegnelse

<b>VIKTIGE SIKKERHETSFORSKRIFTER .....</b>	<b>9</b>	Horisontal snelleholder .....	37
<b>Viktige anvisninger .....</b>	<b>12</b>	2.6 Transportør .....	38
<b>1 Min BERNINA .....</b>	<b>14</b>	Innstille transportør .....	38
1.1 Innledning .....	14	2.7 Sybord .....	38
1.2 BERNINA kvalitetskontroll .....	14	Bruk av sybord .....	38
1.3 Velkommen i BERNINA's verden .....	14	Bruke kantanslaget .....	38
1.4 Oversikt maskin .....	16	2.8 Syfot .....	39
Oversikt forside betjeningselementer .....	16	Innstille syfotposisjon med kneløfter .....	39
Oversikt forside .....	17	Stille inn syfotposisjonen med knappen «Syfot oppe/nede» .....	39
Oversikt side .....	18	Skifte syfot .....	39
Oversikt bak .....	19	Velge syfot på touchskjermen .....	39
1.5 Medfølgende tilbehør .....	19	Innstille syfottrykk .....	40
Oversikt over tilbehør til maskinen .....	20	2.9 Instruksjon for innstilling av transportør .....	40
Oversikt syføtter .....	22	2.10 Nål og stingplate .....	40
Tilbehørsboks .....	24	Skifte nål .....	40
1.6 Oversikt touchskjerm .....	25	Velge nål på touchskjermen .....	41
Oversikt funksjoner/indikatorer .....	25	Merke nåltype og nåltykkelse .....	41
Oversikt systeminnstillinger .....	25	Innstille nålposisjon oppe/nede .....	42
Oversikt utvalgsmeny søm .....	26	Innstille nålposisjon venstre/høyre .....	42
Programvarebetjening .....	26	Innstille nålstopp oppe/nede (permanent) .....	42
1.7 Nål, tråd, stoff .....	28	Skifte stingplate .....	42
Nåloversikt .....	28	Velge stingplate på touchskjermen .....	43
Eksempel på nålbetegnelse .....	31	Slå laser på/av .....	43
Valg av tråd .....	31	2.11 Træing .....	43
Nål-tråd-forhold .....	32	Træing av overtråd .....	43
<b>2 Forberedelser .....</b>	<b>33</b>	Træing av tvillingnål .....	44
2.1 Før første gangs bruk av maskinen .....	33	Træing av trillingnål .....	45
2.2 Tilbehørsboks .....	33	Spoling av undertråd .....	45
Sette opp tilbehørsboksen .....	33	Træ i undertråden .....	46
Oppbevaring av tilbehør .....	33	Undertrådmengde indikator .....	48
2.3 Tilkobling og strømbryter på .....	34	<b>3 Setup-program .....</b>	<b>49</b>
Tilkoble pedal .....	34	3.1 Syinnstillinger .....	49
Tilkoble maskinen .....	34	Innstille overtrådspenning .....	49
Montere kneløfter .....	35	Innstilling av maksimal syhastighet .....	49
Feste touchscreenpenn .....	35	Innstilling av festesting .....	49
Slå på maskinen .....	35	Innstilling av svevehøyde for syfoten .....	49
2.4 Pedal .....	35	Programmere knappen «Trådkutter» .....	50
Regulere hastigheten med fotpedalen .....	35	Programmering av knappen «Retursyng» .....	50
Aktivere/deaktivere tilleggsfunksjon .....	36	Programmere knappen «Feste» .....	50
2.5 Snelleholder .....	36	Innstilling av syfotposisjon ved nålstopp nede .....	51
Svingbar snelleholder .....	36	Programmere knappen «Mønsterslutt» .....	51
		Programmering av fotpedal .....	51
		3.2 Broderiinnstillinger .....	52
		Innstille overtrådspenning .....	52



Innstilling av maksimal broderihastighet .....	52	Endre stinglengde .....	66
Stille inn trådkutting .....	53	Korrigerer balanse .....	66
Aktivere/deaktivere trådfjerning .....	53	Innstillinger mønsterrepetisjon .....	66
Justere broderirammen .....	54	Innstillinger langsting .....	67
Stille inn stinglengden .....	54	Speilvende søm .....	67
Skifte måleenhet .....	54	Endre sømlengde .....	67
Innstilling av stofftykkelse .....	55	Innstillinger stingtellerfunksjon .....	67
Innstilling av festesting .....	55	Sy stingmønster med forsterket rettsøm .....	67
Sentrere broderimotivet eller åpne i originalposisjonen .....	55	Retursøm .....	68
3.3 Velge egne innstillinger .....	56	Permanent retursyng .....	68
3.4 Overvåkningsfunksjoner .....	56	Stingnøyaktig retursyng .....	68
Innstillinger overtrådsovervåking .....	56	Endre syretning .....	68
Innstillinger undertrådsovervåking .....	56	5.6 Kombinere sømmer .....	69
3.5 Innstillinger lydsignal .....	56	Oversikt kombinasjonsmodus .....	69
3.6 Maskininnstillinger .....	57	Oversikt utvidet kombinasjonsmodus .....	69
Velge språk .....	57	Lage stingmønsterkombinasjoner .....	69
Innstillinger lysstryke på skjermen .....	57	Lagre sømkombinasjon .....	70
Innstillinger syls .....	57	Laste sømkombinasjon .....	70
Kalibrere skjermbilde .....	58	Skrive over sømkombinasjon .....	70
Gjenopprette grunninnstillinger .....	58	Slette sømkombinasjon .....	70
Slette egne data .....	58	Redigere visning av sømkombinasjonen .....	70
Slette sømmer på BERNINA USB-brikke .....	59	Redigere stingmønstre enkeltvis .....	71
Kalibrere knapphullsfoot med slede #3A .....	59	Slette enkelt søm .....	71
Pakke ned broderimodul .....	59	Tilføye enkeltsøm .....	72
Kontroll av samlet antall sting .....	59	Forskyve enkeltsøm .....	72
Innføre forhandlerdata .....	60	Tilpasse lengde og bredde på stingmønster .....	72
Lagre servicedata .....	60	Speilvende sømkombinasjonen .....	73
Vise maskin-ID .....	60	Dele sømkombinasjonen .....	74
Vis maskinnavn .....	61	Dele sømkombinasjon .....	74
Stille inn WiFi-forbindelse .....	61	Feste sømkombinasjon .....	74
<b>4 Systeminnstillinger .....</b>	<b>62</b>	Forskyve flere sømmer .....	74
4.1 Anvende bruksanvisning .....	62	Innstillinger mønsterrepetisjon .....	75
4.2 Anvende sømkonsulent .....	62	Endre sømmens syretning .....	75
4.3 Anvende broderikonsulent .....	62	Endre sømkombinasjonens syretning .....	75
4.4 Anvende hjelp .....	62	5.7 Håndtere stingmønstre .....	75
4.5 Bruk av eco-modus .....	62	Lage stingmønsterinnstillinger .....	75
4.6 Med «clr» kan alle endringer forkastes .....	62	Anvende sist brukte sømmer .....	76
<b>5 Kreativ syng .....</b>	<b>63</b>	Lagre søm i eget minne .....	76
5.1 Oversikt utvalgsmeny søm .....	63	Skrive over søm fra eget minne .....	76
Velge søm .....	63	Laste søm fra eget minne .....	76
5.2 BERNINA Overtransport .....	63	Slette søm fra eget minne .....	76
Slå på/av BERNINA Dual Transport .....	64	Lagre stingmønster på BERNINA USB-brikke .....	77
5.3 Regulere hastighet .....	64	Laste stingmønster fra BERNINA USB-brikke .....	77
5.4 Innstillinger overtrådspenning .....	65	Slette søm fra BERNINA USB-brikke .....	77
5.5 Redigere søm .....	65	5.8 Sømdesigner .....	78
Endre stingbredde .....	65	Oversikt Sømdesigner .....	78
		Lage egen søm .....	78
		Redigere visning .....	79
		Innføye punkter .....	79
		Forskyve punkter .....	79
		Duplisere punkter .....	80



Slette punkter .....	80	Sy tapering .....	102
Velge forsterket rettsøm .....	80	Sy tapering automatisk .....	102
Speilvende søm .....	80	7.5 Sy korssting .....	103
Snu om stingrekkefølge .....	81	7.6 Bise .....	103
Tegne søm på nytt .....	81	Bise .....	103
Innstille sømbredde .....	81	Oversikt biseføtter .....	104
5.9 Feste .....	81	Bruke forsterkningstråd .....	104
Sømmen sikres med knappen «Feste» .....	81	Sy bise .....	105
Feste med knappen «Sømslutt» .....	81	<b>8 Alfabeter og monogrammer .....</b>	<b>106</b>
5.10 Utjevne stofflag .....	82	8.1 Oversikt alfabeter .....	106
5.11 Transportør og søm av hjørner .....	82	8.2 Lage en tekst .....	107
<b>6 Nyttesyømmer .....</b>	<b>83</b>	8.3 Endre størrelse .....	107
6.1 Oversikt nyttesyømmer .....	83	8.4 Endre monogramstørrelse .....	108
6.2 Sying av rettsøm .....	86	<b>9 Knapphull .....</b>	<b>109</b>
6.3 Fest med automatisk festeprogram .....	86	9.1 Oversikt knapphull .....	109
6.4 Sy i glidelås .....	87	9.2 Bruk av utligningsplate .....	110
6.5 Sy i glidelås med en søm på hver side nedenfra og opp .....	88	9.3 Bruk av transporthjelp .....	111
6.6 Forsterket rettsøm .....	88	9.4 Markere knapphull .....	111
6.7 Forsterket sikksakk .....	89	9.5 Innleggstråd .....	112
6.8 Manuell stopping .....	89	Bruk innleggstråd sammen med den automatiske knapphullsfofen #3A .....	112
6.9 Automatisk stopping .....	91	Bruk innleggstråd med knapphullsfofe #3C .....	113
6.10 Forsterket automatisk stopping .....	91	9.6 Sy en prøve .....	114
6.11 Stoppe forsterket .....	92	9.7 Innstille bredden av knapphullsåpningen .....	114
6.12 Overkasting .....	92	9.8 Bestem knapphullslengden med den automatiske knapphullfofen #3A .....	114
6.13 Lukket overlock .....	93	9.9 Bestem knapphullslengden med knapphullsfofe #3C .....	115
6.14 Kantstikning .....	93	9.10 Automatisk knapphull .....	116
6.15 Bred kantstikning .....	94	9.11 Programmere Heirloomknapphull .....	116
6.16 Før kanten langs linjalen når du syr kantstikninger ..	94	9.12 Sy manuelt 7-trinns knapphull .....	117
6.17 Sy fald .....	94	9.13 Sy manuelt 5-trinns knapphull .....	117
6.18 Usynlig søm .....	95	9.14 Sprette opp knapphullet med oppspretter .....	118
6.19 Synlig fald .....	96	9.15 Sprette opp knapphull med knapphullskutter (ekstrautstyr) .....	119
6.20 Flat forbindelsessøm .....	96	9.16 Sy i knapp .....	119
6.21 Tråklesøm .....	97	9.17 Sy snorhull .....	120
<b>7 Motivsyømmer .....</b>	<b>98</b>	<b>10 Quilting .....</b>	<b>121</b>
7.1 Oversikt motivsyømmer .....	98	10.1 Oversikt quiltesyømmer .....	121
7.2 Undertrådsdekorering .....	99	10.2 Quilting, festeprogram .....	122
7.3 Endre stingtetthet .....	100	10.3 Sy quiltsøm med håndsydd utseende .....	122
7.4 Tapering .....	101	10.4 Føre quiltarbeide fritt .....	123
Oversikt tapering .....	101		
Endre vinkel .....	101		



<b>11 BERNINA stingregulator (BSR) .....</b>	<b>124</b>	Montere stingplate .....	137
11.1 BSR-modus 1 .....	124	Velge stingplate på touchskjermen .....	138
11.2 BSR-modus 2 .....	124	Hente opp undertråden .....	138
11.3 BSR-modus 3 .....	124	Slå laser på/av .....	138
11.4 BSR med rettsøm nr. 1 .....	124	<b>13.5 Broderiramme .....</b>	<b>139</b>
11.5 BSR med sikksakk nr. 2 .....	124	Oversikt broderirammevalg .....	139
11.6 Forberede for quilting .....	124	Velge broderiramme .....	139
Montere BSR-syfot .....	124	Rivbar stabilisering .....	139
Skifte syfotsåle .....	125	Stabilisering som kan klippes bort .....	139
11.7 Bruk av BSR-modus .....	125	Bruk av spraylim .....	139
11.8 Feste .....	126	Bruk av stivelsespray .....	140
Festing i BSR-modus 1 med knappen «Start/Stop» .....	126	Bruk av strykestabilisering .....	140
Festing i BSR-modus 2 .....	126	Bruk av selvklebende stabilisering .....	140
11.9 Bruke kickstartfunksjonen .....	126	Bruk av vannløselig stabilisering .....	140
<b>12 Min BERNINA brodering .....</b>	<b>128</b>	Forberede broderiramme .....	140
12.1 Oversikt broderimodul .....	128	Montere broderiramme .....	141
12.2 Medfølgende tilbehør broderimodul .....	128	Oversikt broderifunksjoner .....	142
Oversikt tilbehør broderimodul .....	128	Sentriere broderirammen i forhold til nålen .....	142
12.3 Oversikt touchskjerm .....	129	Flytte rammen bakover .....	142
Oversikt funksjoner/indikatorer .....	129	Flytte broderimodul for symodus .....	142
Oversikt systeminnstillinger .....	130	Gitter på/av .....	142
Oversikt utvalgsmeny brodering .....	130	Velge broderimotivets midtpunkt .....	142
12.4 Viktig informasjon om broderi .....	130	Virtuell posisjonering av broderirammen .....	143
Overtråd .....	130	<b>14 Setup-program .....</b>	<b>144</b>
Undertråd .....	131	14.1 Endre broderiinnstillinger i Setup-program .....	144
Valg av broderifilformat .....	131	<b>15 Kreativ brodering .....</b>	<b>145</b>
Broderiprøve .....	131	15.1 Oversikt brodering .....	145
Broderimotivets størrelse .....	131	15.2 Velge motiv og skift .....	145
Brodere motiver fra tredjepart .....	132	15.3 Kontrollere broderingstid/motivstørrelse .....	145
Underlagssting .....	132	15.4 Regulere hastighet .....	145
Satengsøm .....	132	15.5 Redigering av broderimotiv .....	146
Utfyllingssøm .....	132	Oversikt redigering av broderimotiv .....	146
Forbindende sting .....	133	Forstørre motivets visning .....	146
<b>13 Forberede for brodering .....</b>	<b>134</b>	Redusere visning av broderimotiv .....	146
13.1 Montere broderimodulen .....	134	Forskyve broderimotivets visning .....	147
13.2 Forberede maskinen .....	134	Forskyve forstørret visning av motivet .....	147
Senke transportøren .....	134	Flytte motivet .....	147
Velge motiv .....	135	Rotere motiv .....	148
13.3 Broderifot .....	135	Endre broderimotivets størrelse proporsjonalt .....	148
Montere broderifot .....	135	Endre broderimotivets størrelse uproporsjonalt .....	148
Velge broderifot på brukergrensesnittet .....	135	Speilvende motiv .....	149
13.4 Nål og stingplate .....	136	Endre sømtype .....	149
Montere broderinål .....	136	Endre stingtetthet .....	150
Velg broderinål på touchskjermen .....	137	Kontrollere motivstørrelse og posisjon .....	150
Merke nåltype og nåltykkelse .....	137	Uendelig broderi .....	150
		Kopiere motiv .....	152
		Arrangere broderimotiver .....	153
		Slette motiv .....	153
		Annullere inntastinger .....	154



15.6	Punktnøyaktig plassering .....	154	16.4	Brodere med fotpedalen .....	174
	Plasser broderimotivet ved hjelp av 2 rasterpunkter .....	154	<b>17</b>	<b>Pleie og vedlikehold .....</b>	<b>175</b>
	Plassere broderimotiv ved hjelp av 2 fritt satte punkter .....	155	17.1	Fastvare .....	175
	Plassere broderimotiv deformert i en firkant .....	156		Kontrollere firmwareversjon .....	175
	Plassere broderimotiv proporsjonalt i en firkant .....	157		Oppdater fastvaren .....	175
15.7	Kombinere broderimotiv .....	157		Gjenopprette lagret data .....	175
	Kombinere broderimotiv .....	157	17.2	Maskin .....	176
	Slette enkelt broderimotiv .....	158		Rengjøre skjermen .....	176
	Kopiere motiv .....	158		Rengjøre transportør .....	176
	Kopiere kombinasjon .....	159		Rengjøring av griper .....	176
	Gruppere broderimotiv .....	159		Smøre griper .....	177
	Justere broderimotiv .....	160		Rengjøre trådoppfanger .....	179
	Endre rekkefølgen på broderimotivkombinasjonen .....	161		Rengjør nåltræer .....	179
15.8	Utarbeide tekst .....	161	<b>18</b>	<b>Feil .....</b>	<b>180</b>
	Oversikt broderialfabeter .....	161	18.1	Feilmeldinger .....	180
	Lage en tekst .....	162	18.2	Utbedre feil .....	185
	Endre enlinjet tekst .....	163	<b>19</b>	<b>Lagring og fjerning av avfall .....</b>	<b>189</b>
	Endre flerlinjet tekst .....	163	19.1	Lagring av maskinen .....	189
15.9	Endre farge i broderimotivet .....	164	19.2	Avfallshåndtering av maskinen .....	189
	Oversikt endre farger .....	164	<b>20</b>	<b>Tekniske data .....</b>	<b>190</b>
	Endre farger .....	164	<b>21</b>	<b>Oversikt mønster .....</b>	<b>191</b>
	Endre farger med fargehjul .....	164	21.1	Oversikt sømmer .....	191
	Endre trådmerke .....	165		Nyttesømmer .....	191
15.10	Brodere motiv .....	166		Knapphull .....	191
	Oversikt over broderimotivene .....	166		Dekorsting .....	191
	Tilføye tråklesøm .....	166		Quiltesømmer .....	196
	Flytte rammen .....	166	21.2	Oversikt over broderimotiver .....	196
	Broderisekvenskontroll ved trådbrudd .....	166		Redigering av broderimotiv .....	196
	Slå på quilteinnstillinger .....	167		Prosjekter .....	197
	Redusere fargeskifte .....	167		Quiltemotiver .....	199
	Flerfarget broderimotiv på/av .....	167		Dekoreringer .....	205
	Uendelig broderi .....	167		Blomster .....	209
	Fargeindikator .....	168		Barn .....	212
15.11	Friarmsbroderi .....	168		Dyr .....	216
15.12	Håndtere broderimotiv .....	169		Border og blonder .....	219
	Oversikt håndtering av broderimotiv .....	169		Mini .....	221
	Skrive over broderimotiv i «Mine motiver» .....	169		Ordspråk .....	224
	Lagre broderimotiv på BERNINA USB-brikke .....	170		Sport og hobby .....	226
	Skrive over broderimotiv i «Mine motiver» .....	170		Rammer .....	228
	Skrive over broderimotiv på BERNINA USB-brikke .....	170		Årstider .....	230
	Importere sømmer .....	170		Fortryllende monogrammer .....	234
	Laste broderimotiv fra Mine motiver .....	171		Moderne monogrammer .....	237
	Laste broderimotiv fra BERNINA USB-brikke .....	171		Bokstaver .....	240
	Slette broderimotiv fra «Mine motiver» .....	171		DesignWorks .....	244
	Slette broderimotiv fra BERNINA USB-brikke .....	172	<b>Indeks .....</b>	<b>247</b>	
<b>16</b>	<b>Brodering .....</b>	<b>173</b>			
16.1	Brodere med knappen «Start/stopp» .....	173			
16.2	Øke broderihastighet .....	173			
16.3	Innstille overtrådspenning .....	173			





- Maskinen er dobbeltisolert (bortsett fra i USA, Canada og Japan).  
Bruk bare originale reservedeler. Les informasjonen om vedlikehold av dobbeltisolerte produkter.
- Til smøring av maskinen må det bare brukes olje som er anbefalt av BERNINA.

### Beskyttelsesinnretninger

- Under drift av maskinen må alle beskyttelsesinnretninger være montert og alle deksler lukket.

### Forskriftsmessig bruk

- Maskinen kan brukes, rengjøres og vedlikeholdes av barn over åtte år og personer med reduserte fysiske, sensoriske eller mentale evne eller mangel på erfaring og kunnskap.
- Disse personene må være under tilsyn når de arbeider med maskinen, eller de må være kjent med sikker håndtering av maskinen og farene bruken av maskinen innebærer.
- Barn må ikke leke med maskinen.
- Vær ekstra påpasselig når maskinen brukes av eller i nærheten av barn.
- Bruk bare maskinen med strømledningen som følger med.
- Strømledningen for USA og Canada (støpsel NEMA 1-15) må kun brukes ved en nettspenning på maks. 150 V til jord.
- Maskinen må kun brukes med den medfølgende pedalen av typen LV-1.
- Stikk aldri gjenstander inn i noen av maskinens åpninger.
- Sett ikke gjenstander på pedalen.
- Under sying må stoffet føres langsomt. Trekking og skyving av stoffet kan føre til at nålen brekker.
- Hold fingrene borte fra deler i bevegelse.
- Det kreves ekstra forsiktighet i området rundt nålen.

- Slå av maskinen før det utføres arbeidsoperasjoner i nålområdet – for eksempel tråing, nålebytte, tråing av griper eller skifte av syfot.
- Maskinen slås av ved å sette hovedbryteren på «0».
- Når beskyttelsesdekslene er fjernet, ved smøring av maskinen eller når det utføres andre typer rengjørings- og vedlikeholdsarbeid som er nevnt i denne brukanvisningen, må maskinen slås av og støpslet trekkes ut av stikkontakten.
- Hold i støpslet når du trekker støpslet ut av stikkontakten. Ikke trekk i ledningen.

## Sikkerhetssymboler på maskinen

Symbol	Betydning
	<p>Obs! Bevegelige delere.</p> <p>Slå av maskinen før vedlikehold, for å redusere faren for personskader.</p>
	<p>Advarsel mot laserstråling i nålområdet</p> <p>Laser klasse 2 – Laserstråling – Ikke se inn i strålen.</p> <p>Bølgelengde: 650 nm</p> <p>Ytelse: &lt;1 mW</p>





## Viktige anvisninger

### Tilgjengelig bruksanvisning

Bruksanvisningen er en bestanddel av maskinen.



- Bruksanvisningen for maskinen må oppbevares på et egnet sted i nærheten av maskinen, slik at man kan slå opp i den.
- Dersom maskinen gis videre til tredjeparter, må bruksanvisningen følge med.
- Den nyeste versjonen av bruksanvisningen kan lastes ned på [www.bernina.com](http://www.bernina.com).

### Bruk ut i fra bestemmelsene

BERNINA-maskinen er utviklet og beregnet for bruk i private husholdninger. Den brukes til syng i stoffer og andre materialer som beskrevet i denne bruksanvisningen. Enhver annen bruk gjelder som ikke-forskriftsmessig. BERNINA frasier seg ethvert ansvar for følger av ikke-forskriftsmessig bruk.

### Utstyr og innhold i leveransen

I denne håndboken brukes eksempelbilder. Maskinene og tilbehøret som vises på bildene, er ikke nødvendigvis identiske med din maskin og det som fulgte med denne. Hvilket tilbehør som følger med, kan være variere avhengig av landet maskinen kjøpes i. Omtalt eller illustrert tilbehør som ikke inngår ved levering kan kjøpes som ekstrautstyr hos en BERNINA-forhandler. Du finner mer tilbehør på [www.bernina.com](http://www.bernina.com).

Av tekniske grunner, og i forbindelse med forbedring av produktet, kan det når som helst og uten forvarsel bli innført endringer i maskinens utstyr og innholdet i leveransen.

### Service av dobbeltisolerte produkter

I et dobbeltisolert produkt er det brukt 2 systemer for isolering i stedet for jordledning. Det er derfor ikke nødvendig med jordingsledning. Det må heller ikke tilføyes en jordingsledning til produktet. For å kunne foreta service på et dobbeltisolert produkt, må dette utføres med den største forsiktighet og med kjennskap til produktet. Service må derfor kun utføres av kvalifisert servicepersonale. Deler som må byttes i et dobbeltisolert produkt må derfor være originale. Et dobbeltisolert produkt er merket: «dobbeltisolering» eller «dobbeltisolert».



Produktet kan også være merket med dette symbolet.

### Miljøvern

BERNINA International AG er svært opptatt av å ta vare på miljøet. Vi arbeider kontinuerlig med å gjøre våre produkter mer miljøvennlige ved å forbedre dem med hensyn til utforming og produksjonsteknologi.



Maskinen er merket med symbolet som viser en søppelbøtte med strek over. Det betyr at maskinen ikke skal kastes som husholdningsavfall når den ikke skal brukes lenger. Ikke-forskriftsmessig avfallshåndtering kan føre til at farlige stoffer havner i grunnvannet og dermed i næringskjeden, og dette kan føre til helseskader.

Maskinen må leveres gratis på en miljøstasjon for elektronisk avfall eller til gjenvinning på et innsamlingspunkt. Informasjon om innsamlingssteder får du hos kommunen. Ved kjøp av ny maskin er forhandleren forpliktet til å ta imot brukte maskiner og avfallsbehandle dem forskriftsmessig.

Dersom maskinen inneholder personopplysninger, er det ditt eget ansvar å slette disse før du leverer fra deg maskinen.

## Symbolforklaring



Angir en fare med høy risiko som, dersom den ikke unngås, fører til alvorlig personskade eller i verste fall død.



Kjennetegner fare med middels risiko for død eller alvorlige skader, dersom faren ikke unngås.



Kjennetegner fare med liten risiko for død eller alvorlige skader, dersom faren ikke unngås.

**OBS**

Kjennetegner fare som kan føre til tingskade, dersom faren ikke unngås.



**Tips** BERNINA **Sømekspert** finner du ved siden av dette symbolet.



# 1 Min BERNINA

## 1.1 Innledning

Med din BERNINA 790 PRO kan du sy, brodere og quilte. Du kan uten problem sy både tynne silke- og satengstoffer og tykke lin-, fleece- og jeansstoffer med denne maskinen. Mange nytte- og motivsting, knapphull og broderimotiver står til disposisjon.

I tillegg til denne bruksanvisningen inneholder maskinen følgende hjelpeprogrammer som til enhver tid gir råd og hjelp i betjeningen av BERNINA 790 PRO.

**Veiledningen** gir informasjon om og forklaring til forskjellige områder innen sying, brodering og de forskjellige stingene.

**Sømveilederen** informerer om hjelp til valg av syprosjekter. Etter inntasting av stoff og ønsket syprosjekt vises f.eks. forslag til egnet nål og syfot.

**Broderikonsulent** gir informasjon om hjelp til valg for broderiprojekter. Etter at det valgte broderiprojektet og stoffet er angitt, vises for eksempel forslag til egnet nål og passende broderifot.

**Hjelpeprogrammet** inneholder informasjon om enkelte stingmønstre, funksjoner og bruk, som vises på displayet.

### Ytterligere informasjon



I tillegg til denne bruksanvisningen er ytterligere informasjonsprodukter vedlagt din BERNINA 790 PRO.

Den nyeste versjonen av bruksanvisningen og mye annen informasjon om maskinen og tilbehøret finner du på nettstedet vårt <https://www.bernina.com>

## 1.2 BERNINA kvalitetskontroll

Alle BERNINA maskiner settes sammen med stor omhu og utsettes for en omfattende funksjonstest. Den integrerte stingtelleren viser at maskinen allerede er blitt brukt til å sy sting, men utelukkende til testformål og kvalitetskontroll. Den grundige rengjøringen etterpå utelukker at det fortsatt kan befinne seg eventuelle trådrester i maskinen.

## 1.3 Velkommen i BERNINA's verden

Made to create, slik lyder slagordet til BERNINA. Det er ikke bare våre maskiner som hjelper deg med å realisere dine ideer. I tillegg til tilbudene over tilbyr vi forslag og veiledninger til dine neste prosjekter og mulighet til å utveksle ideer og erfaringer med andre som elsker å sy, quilte og brodere. Vi håper du får stor glede av det.

### BERNINAs YouTube-kanal



På YouTube finner du mange instruksjonsvideoer og veiledninger i bruk av de viktigste funksjonene til maskinene våre. Du finner også utførlige forklaringer for mange syfotter slik at prosjektene dine blir helt vellykket.

[www.youtube.com/BerninaInternational](http://www.youtube.com/BerninaInternational)

Tilgjengelig på engelsk og tysk.

### «inspiration» – symagasinet med kreative ideer og nettbutikken med symønstre



Ønsker du ideer, symønstre og veiledninger til syprosjektene dine? Da er BERNINA-magasinet «inspiration» nøyaktig det rette for deg. «inspiration» tilbyr deg tre ganger i året fantastiske sy- og broderiideer. Fra sesongens motetrender, aktuelt tilbehør og praktiske tips til originale dekorasjoner for hjemmet ditt eller søte syprosjekter for barn.

Magasinet er tilgjengelig på språkene engelsk, tysk, nederlandsk og fransk.

I nettbutikken vår får du tilgang til «inspiration» som nettmagasin eller i utskriftsversjon, enten enkeltvis eller som abonnement. I tillegg finnes det mange enkeltmønstre som kan lastes ned! Ta en titt på [inspiration.bernina.com](http://inspiration.bernina.com), og følg oss på Instagram ([inspiration.sewing.magazin](https://www.instagram.com/inspiration.sewing.magazin)).

### **BERNINA blogg**



Raffinerte instruksjoner, gratis mønstre og broderimaler samt mange nye ideer: Alt dette finner du hver uke i den nye bloggen til BERNINA. Våre eksperter gir deg verdifulle tips og forklarer trinnvis hvordan du oppnår det ønskede resultatet. I nettsamfunnet vårt kan du laste opp dine egne prosjekter og utveksle ideer og erfaringer med andre sy-, quilte- og broderientusiaster.

[www.bernina.com/blog](http://www.bernina.com/blog)

Tilgjengelig på engelsk, tysk, nederlandsk og fransk.

### **BERNINA Social Media**



Følg oss i sosiale medier, og les mer om arrangementer, spennende prosjekter og få tips om sying, quilting og brodering. Vi holder deg oppdatert og gleder oss til å kunne vise deg ulike høydepunkter fra BERNINAS verden.

[www.bernina.com/social-media](http://www.bernina.com/social-media)

### **BERNINA World-app**



Last ned BERNINA World-appen til smarttelefonen din i appbutikken, og få direkte tilgang til all produktinformasjon. I tilbehørsplanleggeren får du oversikt over tilbehøret ditt og tilbehøret du ønsker deg. Du får dessuten direkte tilgang til kundeportalen, bloggen og «inspiration»-nettbutikken og kan alltid finne en forhandler i nærheten. Du finner appen i Apple App Store og i Google Play-butikken. Du finner direktelenker her: [www.bernina.com/app](http://www.bernina.com/app)

### **BERNINA Stitchout-app**



WiFi-kompatible BERNINA-broderimaskiner kan brukes sammen med BERNINA Stitchout-appen. Når maskinen er koblet til appen, kan broderingen følges og overvåkes fra smarttelefonen. Appen viser hvor langt broderimotivet er kommet, hvilken farge som skal brukes neste gang og hvor lang tid broderingen tar til sammen. I tillegg vises meldinger hvis tråden ryker eller broderingen er avsluttet. Du finner appen i Apple App Store og i Google Play-butikken. Du finner direktelenker her: [www.bernina.com/stitchout-app](http://www.bernina.com/stitchout-app)

## 1.4 Oversikt maskin

### Oversikt forside betjenings-elementer



- |   |                     |    |                             |
|---|---------------------|----|-----------------------------|
| 1 | «Retursying»        | 7  | «Automatisk nåltræer»       |
| 2 | «Trådkutter»        | 8  | «Festing»                   |
| 3 | «Syfot oppe/nede»   | 9  | «Nålposisjon oppe/nede»     |
| 4 | «Start/stopp»       | 10 | «Øvre multifunksjonsknapp»  |
| 5 | Hastighetsregulator | 11 | «Nedre multifunksjonsknapp» |
| 6 | «Mønsterslutt»      | 12 | «Nålposisjon høyre/venstre» |

## Oversikt forside



- 1 Tilkobling for broderimodulen
- 2 Griperdeksel
- 3 Syfot
- 4 Nåltræer
- 5 Syls

- 6 Trådgiverdeksel
- 7 Trådgiver
- 8 Festeskruer
- 9 Tilkobling for sybord
- 10 Tilkobling for kneløfter

## Oversikt side



- |   |                                   |    |                        |
|---|-----------------------------------|----|------------------------|
| 1 | Kontakt for pedal                 | 8  | Hovedbryter            |
| 2 | Servicetilkobling                 | 9  | Kontakt for strømkabel |
| 3 | Tilbehørstilkobling               | 10 | Magnetholder skjerpenn |
| 4 | Horisontal snelleholder           | 11 | Lufteåpning            |
| 5 | Spoleenhetskontakt med trådkutter | 12 | USB-tilkobling         |
| 6 | Svingbar snelleholder             | 13 | Transportør oppe/nede  |
| 7 | Håndhjul                          |    |                        |

## Oversikt bak



- |   |                           |    |                             |
|---|---------------------------|----|-----------------------------|
| 1 | Tilkobling utvidelsesbord | 8  | Bærehåndtak                 |
| 2 | Tilkobling stoppering     | 9  | Spoleforspenning            |
| 3 | BSR-tilkobling            | 10 | Trådfører                   |
| 4 | Tilbehørstilkobling       | 11 | BDF BERNINA overtransportør |
| 5 | Lufteåpninger             | 12 | Trådkutter                  |
| 6 | Trådførring               | 13 | Transportør                 |
| 7 | Spoleenhet                | 14 | Stingplate                  |









## 1.5 Medfølgende tilbehør





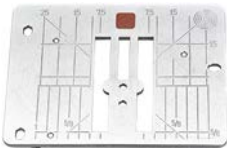









Her kan du finne mer informasjon og råd om bruk av tilbehøret som kan fås som tillegg: [www.bernina.com/790-pro#!accessories](http://www.bernina.com/790-pro#!accessories)



## Oversikt over tilbehør til maskinen











Bilde	Navn	Bruksområde
	Bæreveske	Beskytter maskinen mot støv og smuss.
	BERNINA-tilbehørsboks	Til oppbevaring av både standardutstyr og spesialtilbehør.
	Kneløfter/frihåndssystem (FHS)	Til heving og senking av syfoten.
	Sybord	Gir større flate å sy på.
	Sømguide til sybord	Til hjelp ved brede kantstikninger.
	Rettsøm- og CutWork-stingplate	Til sying av rettsøm og CutWork.
	Snellestopper	For å vikle tråden jevnt av snellen.
	Spole for B9-griper 5 stk.	Til oppspoling av undertråden.
	Skumgummiskive 2 stk.	Skumstoffunderlaget hindrer at tråden glir, flokes eller rives i stykket på snelleholderen.



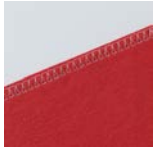



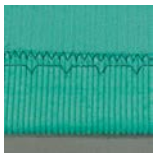

Bilde	Navn	Bruksområde
	Skjerpenn	For nøyaktig betjening av berøringskjermen.
	Sømspretter	Til klipping av sømmer og oppkutting av knapphull.
	Utligningsplater	Hindrer at syfotsålen kommer skjevt når den glir over tykke sømmer.
	Nålutvalg	Til alle vanlige brukstilfeller.
	Kantlinjal høyre	Til å overholde regelmessige kantavstander.
	Skrutrekker, grå, Torx	Til bytte av nål.
	Skrutrekker, rød (flattrekker)	Til å løsne og stramme skruer med tverrspor.
	Vinklet skrutrekker Torx	Til å åpne toppdekslet.
	Pensel/nålsetter	Til rengjøring av transportøren og griperområdet.
	Maskinolje	Til smøring av maskinen.
	Strømledning	Kobler maskinen til strømmettet.

Bilde	Navn	Bruksområde
	Pedal	Starter og stopper maskinen. Regulerer syhastigheten.

## Oversikt syføtter

Standardsyføtter som følger med

Bilde	Nummer	Navn	Bruksområde	Eksempel
	#1C	Standardfot	Til sying av forskjellige nytte- og pyntesømmer. Til sying forover og bakover.	
	#1D	Standardfot	Til sying av forskjellige nytte- og pyntesømmer med overtransport. Til sying forover og bakover.	
	#2A	Overlockfot	For penere kanter ved elastisk materiale.	
	#3A	Knapphullsfot med slede	Til automatisk sying av knapphull.	
	#4D	Glidelåsfot	For innsyng av glidelåser med overtransport.	
	#5	Blindstingfot	Til sying av falder med blindsting. Til sying av stikninger på kanter som må føres på venstre side av syfoten.	

Bilde	Nummer	Navn	Bruksområde	Eksempel
	#8D	Jeansfot	Til sying med overtransport. Til sying av jeansstoff.	
	#20C	Åpen broderifot	Til sying av applikasjoner og pyntemotiver.	
	#40C	Gigasømsfot	Til sying av gigasømmer.	
	#42	BERNINA stingregulator (BSR)	Til frihåndsqviltning med regelmessig stinglengde.	

## Tilbehørsboks

I tilbehørsboksen kan tilbehøret oppbevares ryddig i ulike rom og på passende holdere.

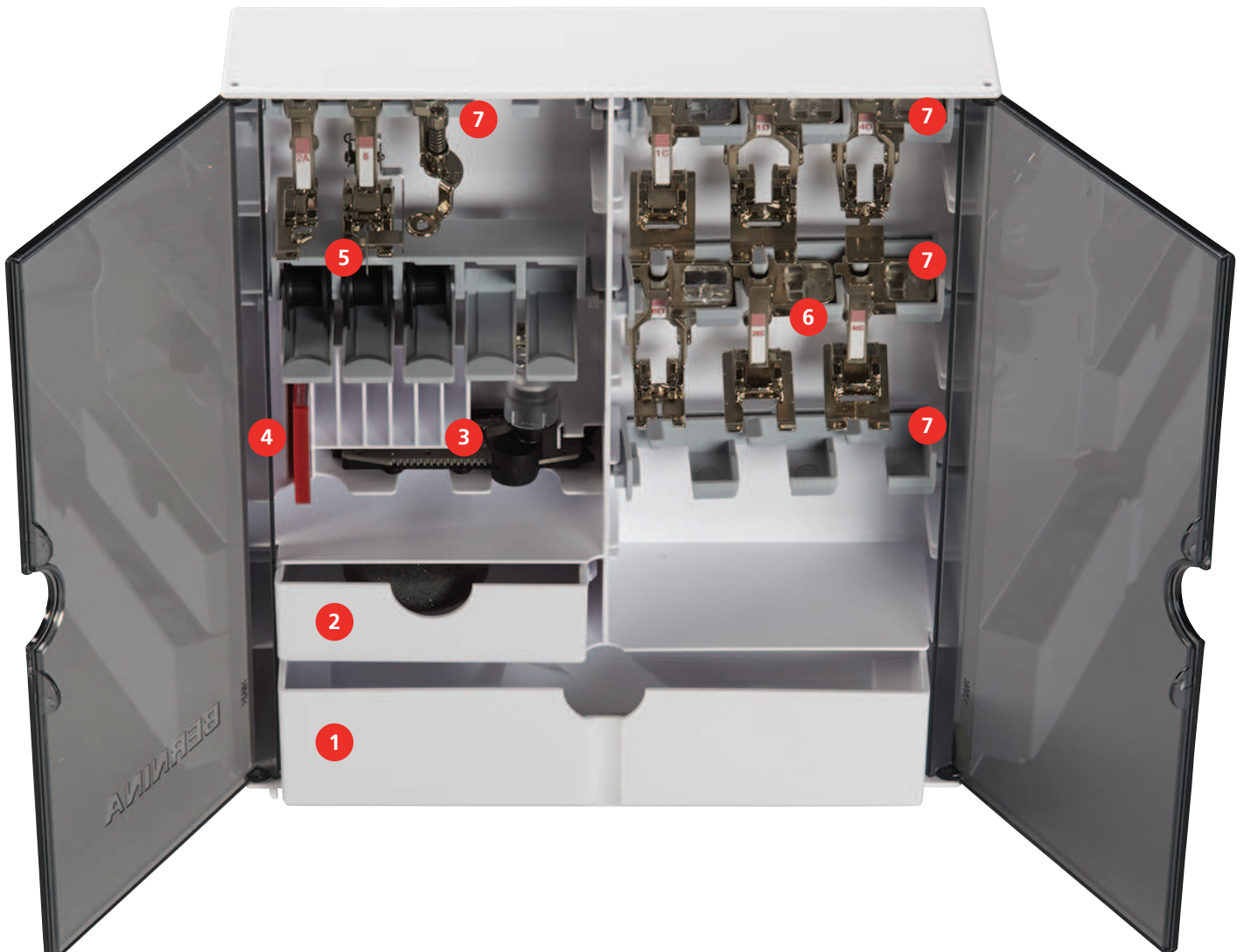

- |   |                          |   |  |
|---|--------------------------|---|--|
| 1 | Stor skuff               | 5 | Snelleholder                               |
| 2 | Liten skuff              | 6 | Syføtter                                   |
| 3 | Knapphullsfoot med slede | 7 | Syfotholder til 5,5 mm- og 9,0 mm-syføtter |
| 4 | Nålutvalg                |   |  |

## 1.6 Oversikt touchskjerm

### Oversikt funksjoner/indikatorer



- |                                |                            |
|--------------------------------|----------------------------|
| 1 «WiFi»                       | 5 «Stingplate-/nåleutvalg» |
| 2 «Overtrådspenning»           | 6 «Transportørindikator»   |
| 3 «Syfotindikator/syfotutvalg» | 7 «Undertråd»              |
| 4 «Syfottrykk»                 | 8 «Laser»                  |

### Oversikt systeminnstillinger



- |                    |                          |
|--------------------|--------------------------|
| 1 «Home»           | 5 «Hjelp»                |
| 2 «Oppsettprogram» | 6 «eco-modus»            |
| 3 «Veiledning»     | 7 «Slette innstillinger» |
| 4 «Sømkonsulent»   |                          |



## Oversikt utvalgsmeny søm



- |   |               |   |                |
|---|---------------|---|----------------|
| 1 | «Nyttesømmer» | 5 | «Quiltesømmer» |
| 2 | «Dekorsømmer» | 6 | «Eget minne»   |
| 3 | «Alfabet»     | 7 | «Historie»     |
| 4 | «Knapphull»   |   |                |

## Programvarebetjening

Den berøringsfølsomme skjermen kan betjenes med en finger eller med skjermpeppen.

**Berør:** Kort berøring av et element.





**Sveiping:** Trykk på et element og sveip raskt over skjermen.

**Dra:** Berør skjermen og beveg langsomt i en retning, for eksempel for å rulle opp og ned.



### Navigering

Bilde	Navn	Bruksområde
	«Home»	Vis «Hjem-skjerm-bilde».
	Navigeringsbane	Vis et tidligere meny-nivå.
	«Lukk»	Lukk vinduet.
	Mer	Vis ytterligere funksjoner eller informasjon.
	Fortsett	Bla én visning videre.
	Tilbake	Bla én visning tilbake.

## Aktivere/deaktivere funksjoner

Bilde	Element	Status
	Bryter	Funksjonen er aktivert.
		Funksjonen er deaktivert.
	Knapp	Funksjonen er deaktivert.
		Funksjonen er aktivert.

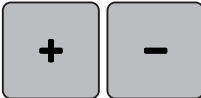

## Tilpasse verdier



Bilde	Navn	Bruksområde
	Glidebryter	Still inn verdien med bryteren. Tilbakestill verdien til den opprinnelige verdien ved å trykke på det lille punktet.
	Symbolene «Pluss» / «Minus»	Øk verdien med «Pluss», reduser den med «Minus».
	Gul ramme	Viser at den innstilte verdien avviker fra standardverdien. Tilbakestill verdien til den opprinnelige verdien ved å berøre.

## Skrive tekst og sifre

Et tastatur for skriving av tall eller tekst vises.



Bilde	Navn	Bruksområde
	Skrivefelt	Visning av det som er skrevet inn. Slett alle tegnene som er skrevet inn, ved å berøre.
	«Slett»	Slett det siste tegnet.





Bilde	Navn	Bruksområde
	«Små bokstaver»	Vis de tilgjengelige bokstavene med små bokstaver.
	«Store bokstaver»	Vis de tilgjengelige bokstavene med store bokstaver.
	«Tall og matematiske symboler»	Vis de tilgjengelige tallene og matematiske symbolene.
	«Spesialtegn»	Vis de tilgjengelige spesialtegnene.
	«Bekreft»	Bekreft inntastingen, og gå ut av undermenyen.
	«Avbryt»	Avbryt inntastingen, og lukk visningsvinduet.











## 1.7 Nål, tråd, stoff





I tidens løp slites nålen. Den må derfor skiftes ut regelmessig. Rene sømmer oppnår man bare med feilfri spiss. Generelt gjelder: Jo tynnere stoff, desto finere må nålen være. Nålene som vises, er standard- eller spesialtilbehør, avhengig av maskinen.

- Nåltykkelser 70, 75: for tynne stoffer.
- Nåltykkelser 80, 90: for middels tykke stoffer.
- Nåltykkelser 100, 110 og 120: for tykke stoffer.

### Nåloversikt

Bilde	Nålbetegnelse	Nålbeskrivelse	Bruksområde
 	<b>Universalnål</b> 130/705 H 60/8 – 120/19	Med lett avrundet spiss.	Til vevde stoffer (tynne, middels tykke, tykke), strikketoffer, skinn, plast, dongeri/denim. Til naturstoffer og syntetiske stoffer.  Til generell sying, sying av knapper og knapphull, glidelås, falding og stikninger, dekorsøm, broderi, patchwork, quilting.
 	<b>Stretchnål</b> 130/705 H-S 75/11 – 90/14	Med middels kulespiss.	Til strikkevarer (jersey, trikot, strikke- og stretchstoffer).  Til generell sying, sying av knapper og knapphull, glidelås, falding og stikninger, dekorsøm, broderi.

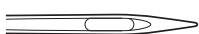
Bilde	Nålbetegnelse	Nålbeskrivelse	Bruksområde
 	<b>Jersey-/broderinål</b> 130/705 H SUK 80/12	Med middels kulespiss.	Til vevde stoffer (tynne, middels tykke, tykke), strikkestoffer, plast.  Til generell sying, sying av knapper og knapphull, glidelås, falding og stikninger, dekorsøm, broderi.
 	<b>Dongerinål</b> 130/705 H-J 80/12 – 110/18	Med spiss, slank spiss.	Til vevde stoffer (tynne, middels tykke, tykke), skinn, dongeri/denim.  Til generell sying, sying av knapper og knapphull, glidelås, falding og stikninger, dekorsøm, broderi, patchwork.
 	<b>Lærnål</b> 130/705 H LR 90/14, 100/16	Med skjærespiss (LR = skinnskjærespiss)	For lær, kunstskinn eller lignende materialer.  For glidelåser, sømmer og kanting, materialer med glideproblemer.
 	<b>Microtexnål</b> 130/705 H-M 60/8 – 110/18	Med ekstra spiss og slank spiss.	Til vevde stoffer (tynne, middels tykke, tykke), plast, uglatte materialer. Til silke, mikrofibervev, folier, belagte og uglatte materialer.  Til generell sying, sying av knapper og knapphull, glidelås, falding og stikninger, dekorsøm. Til ekstra rette sting ved stikninger på kanter.
 	<b>Quiltnål</b> 130/705 H-Q 75/11 – 90/14	Med ekstra slank, lett avrundet spiss.	Til vevde stoffer (tynne, middels tykke, tykke).  Til dekorsøm, patchwork, quilting. Til rettsøm-/stikningsarbeid som quilting og patchwork.

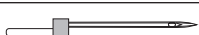
Bilde	Nålbetegnelse	Nålbeskrivelse	Bruksområde
 ■	<b>Broderinål</b> 130/705 H-E 75/11 – 90/14	Med liten kulespiss, bredt nåløye og bredt spor.	Til vevde stoffer (tynne, middels tykke, tykke), strikketoffer. Til tykkere tråder og ulltråder.  Til generell sying, sying av knapper og knapphull, glidelås, falding og stikninger, dekorsøm, broderi.
 ☒	<b>Nål til tynne materialer</b> 130/705 H SES 70/10 – 90/14	Med liten kulespiss.	Til tynne, ømfintlige materialer som f.eks. fløyel.  Til generell sying, sying av knapper og knapphull, glidelås, falding og stikninger, dekorsøm, broderi, patchwork, quilting.
 ■	<b>Metafilnål</b> 130/705 H METAFIL 80/12	Med middels kulespiss og 2_mm langt nåløye.	Til vevde stoffer (tynne, middels tykke, tykke), strikketoffer. Til behandling av spesial- og effektråder, særlig metalltråder.  For sying med metalltråd. Til sømmer og kantung, dekorativ sying, Brodering.
 ■	<b>Cordonnet nål</b> 130/705 H-N 80/12 – 100/16	Med middels kulespiss og 2_mm langt nåløye.	Til vevde stoffer (tynne, middels tykke, tykke).  Til sømmer og kantung, dekorativ sying og brodering. Til rettsøm-/stikningsarbeid med flere sytråder og for ombrodering.
	<b>Filtnål</b> PUNCH	Med små kroker.	Vevde stoffer (tynne, middels tykke, tykke), dongeri/denim.  For toving av ulike garn og tråder til basisstoff.
 ☒	<b>Hullsømnål</b> 130/705 H WING 100/16, 120/20	Med vingeformet bredt nåleskaft.	Til vevde stoffer (tynne, middels tykke, tykke).  For spesielle effekter og hullsøm.
 ☒	<b>Universal tvillingnål</b> 130/705 H ZWI 70-100	Nålavstand: 1,0/1,6/2,0/2,5/3,0/4,0/ 6,0/8,0	Til synlige falder i elastiske stoffer, biser, dekorative sømmer.

Bilde	Nålbetegnelse	Nålbeskrivelse	Bruksområde
 <input checked="" type="checkbox"/>	<b>Stretch tvillingnål</b> 130/705 H-S ZWI 75	Nålavstand: 2,5/4,0	Til synlige falder i elastiske stoffer, biser, dekorative sømmer.
 <input checked="" type="checkbox"/>	<b>Hullsøm tvillingnål</b> 130/705 H ZWIHO 100	Nålavstand: 2,5	For spesielle effekter og hullsøm.
 <input checked="" type="checkbox"/>	<b>Universal trillingnål</b> 130/705 H DRI 80	Nålavstand: 3,0	Til synlige falder i elastiske stoffer, dekorative sømmer.

### Eksempel på nålbetegnelse

130/705-systemet, som er vanlig for husholdningsmaskiner, forklares ved hjelp av følgende bilde av en jersey-/stretchnål (som er et eksempel).

	<p><b>130/705 H-S/70</b></p> <p><b>130</b> = Nåleskaftlengde (1)</p> <p><b>705</b> = Flatt nåleskaft (2)</p> <p><b>H</b> = Hullkile (3)</p> <p><b>S</b> = Nålspissform (her middels kulespiss) (4)</p> <p><b>70</b> = Nålstørrelse 0,7 mm (5)</p>
--	---

### Valg av tråd

For et perfekt resultat spiller trådens, nålens og stoffets kvalitet en viktig rolle.

Vi anbefaler tråd av høy kvalitet for best mulig sømresultat.

- Bomullstråd har naturfibrenes fordeler, og egner seg derfor godt til sying av bomullsstoff.
- Hvis en bomullstråd er mercerisert vil den ha en lett glans, og endrer ikke sine egenskaper ved vask.
- Polyestertråd har høy strekkstyrke og er særlig fargeekte.
- Polyestertråd er mer elastisk enn bomullstråd, og anbefales når du trenger en sterk og elastisk søm.
- Rayon- og viskosertråd er laget av naturfibre og har særlig mye glans.
- Rayon- og viskosertråd egner seg godt til motivsøm, og gir disse en vakker effekt.

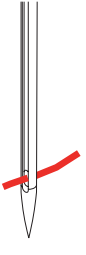
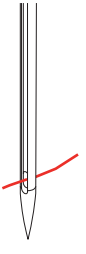
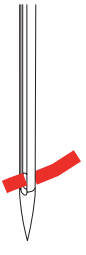

### Nål-tråd-forhold

	<p>Nål-tråd-forholdet er riktig når tråden passer nøyaktig i nålens lange rille og gjennom nåløyet. Resultatet blir herved optimalt.</p>
	<p>Tråden kan ryke og feilsting oppstå når tråden har for stort spillerom i den lange rillen og nåløyet.</p>
	<p>Tråden kan ryke og kile seg fast når den gnisser mot kanten av den lange rillen og ikke passer optimalt gjennom nåløyet.</p>



## 2 Forberedelser

### 2.1 Før første gangs bruk av maskinen



BERNINA anbefaler å smøre griperen før første gangs bruk av maskinen eller etter langvarig stillstand. (se side 175)

Ved å smøre griperen kan man unngå at det oppstår uønsket støy i griperområdet.

### 2.2 Tilbehørsboks

#### Sette opp tilbehørsboksen

> Dra ut begge støtteføttene på baksiden av boksen til de klikker på plass.



#### Oppbevaring av tilbehør

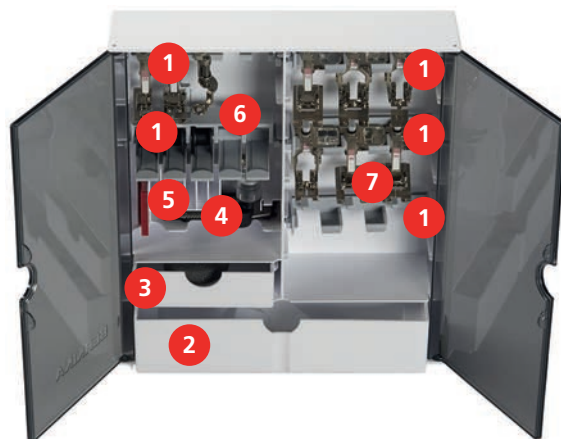

- > Sett holdere (1) til spoler, syfötter og nåler på plass i tilbehørsboksen.
- > Oppbevar syfötter (5,5 mm eller 9,0 mm) i holderne (7).
- > Oppbevar smådeler, for eksempel snellestoppere osv. i skuffene (2) og (3).
- > Oppbevar Knapphullsfot med slede #3A i rom (4).
- > Oppbevar nålesortiment som følger med i rom (5).

## Oppskrapede sensorflater på spolen

Feilfunksjon på undertrådindikatoren. Hvis sensorflatene på spolen blir oppskrapet eller tilsmusset, registrerer ikke lenger undertrådindikatoren lavt trådnivå.

> Legg alltid spolene inn i spoleholderen med sensorflaten i sølv mot høyre.

> Legg spolene inn i holderen (6) med sensorflaten i sølv mot høyre.

> Trykk ned fjærknappen for å ta ut spolen.

## 2.3 Tilkobling og strømbryter på

### Tilkoble pedal

> Rull ledningen til pedalen ut til ønsket lengde, og klem den fast i ledningsklemmene.



> Sett støpslet på ledningen inn i pedalkontakten på maskinen.



> Plasser pedalen under bordet.

> Hvis ledningen er for lang, ruller du opp det overflødige og klemmer det fast i ledningsklemmene.

### Tilkoble maskinen

For å sikre trygg drift av maskinen må man bare bruke strømledningen som følger med. Strømledningen som følger med, er konstruert for bruken og det gjeldende spenningsområdet. Hvis maskinen brukes i andre land enn opprinnelseslandet, må den utstyres med en strømledning for dette landet hos BERNINA-forhandleren.

Strømledningen for USA og Canada har et polarisert nettstøpsel (den ene stiften er bredere enn den andre). For å redusere faren for elektrisk støt er det bare en måte å stikke støpselet inn i stikkontakten på. Hvis støpselet ikke passer i stikkontakten, dreier du støpslet og setter det inn på nytt. Hvis støpslet fremdeles ikke passer, må du få en elektriker til å installere en riktig type stikkontakt. Det er ikke tillatt å endre nettstøpslet på noen måte.

> Sett apparatstøpslet på strømledningen inn i maskinens nettkabeltilkobling.



- > Sett støpselet til strømkabelen i stikkontakten.

## Montere kneløfter



Sideposisjon for kneløfter kan tilpasses hos en BERNINA fagforhandler etter behov.

- > Stikk kneløfteren inn i tilkoblingen for kneløfter på maskinens frontside.
- > Juster stolhøyden slik at kneløfteren kan betjenes med kneet.

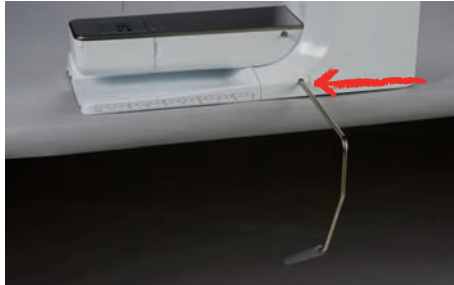

## Feste touchscreenpenn

- > Fest touchscreenpennen på magnetholderen.



## Slå på maskinen

- > Sett hovedbryteren på «I».



## 2.4 Pedal

### Regulere hastigheten med fotpedalen

Hastigheten reguleres trinnløst med pedalen.

- > Trykk pedalen forsiktig ned for å starte maskinen.
- > For å sy raskere legger du mer trykk på pedalen.

- > Slipp pedalen for å stoppe maskinen.



### Aktivere/deaktivere tilleggsfunksjon

Pedalen kan programmeres med en ekstra funksjon, som kan aktiveres og deaktiveres med et hæltrykk. Når maskinen leveres, er hæltrykket programmert med funksjonen «Heve/senke nål».

- > For å heve eller senke nålen trykkes pedalen ned med hælen.



Det kan også programmeres en annen funksjon for hæltrykket. (se side 51)

## 2.5 Snelleholder

### Svingbar snelleholder

Vend snelleholder opp



Ved bruk av metall- eller annen spesialtråd anbefaler vi å bruke den svingbare snelleholderen.

Den svingbare snelleholderen brukes når man syr med flere tråder og kan også brukes til spoling under selve syingen.

- > Vend snelleholderen helt opp.



Sette på skumgummiskive og trådsnelle

Skumgummiskivene hindrer tråden i å sette seg fast i den svingbare snelleholderen.

- > Stikk skumgummiskive på den svingbare snelleholderen.
- > Stikk trådsnellen på snelleholderen.



### Horisontal snelleholder

Sett på skumgummiskive, trådsnelle og snellestopper

Snellestopperen sørger for at tråden går jevnt fra trådsnellen. Snellestopperen brukes kun ved liggende snelleholder.

- > Stikk skumgummiskive på snelleholderen.
- > Stikk trådsnellen på snelleholderen.
- > Plasser riktig snellestopper på snelleholderen, slik at det ikke er noen klaring mellom snellestopperen og snelleholderen.



### Bruk av trådsnellenett

Spolenettet holder tråden på spolen og hindrer at det oppstår knuter eller at tråden ryker. Spolenettet brukes kun ved liggende snelleholder.

- > Skyv spolenettet over trådsnellen. Pass på at spolenettet ikke glir ned fra trådsnellen. Brett for eksempel nettet dobbelt over trådsnellene, eller sett en del av nettet bak i trådsnellen.





## 2.6 Transportør

### Innstille transportør

- > Trykk på knappen «Transportør oppe/nede» for å senke transportøren.



- > Trykk en gang til på knappen «Transportør oppe/nede» for å heve transportøren.

## 2.7 Sybord

### Bruk av sybord

Utvidelsesbordet monteres på friarmen og utvider det tilgjengelige syområdet.

- > Hev nålen.
- > Hev syfoten.
- > Skyv utvidelsesbordet fra venstre mot høyre over friarmen til det går i inngrep.



- > Fjern utvidelsesbordet ved å trykke ned knappen på bordet og trekke av utvidelsesbordet over friarmen mot venstre.



### Bruke kantanslaget

Kantanslaget for sybordet gjør det lettere å sy brede kanter og falder med jevn bredde.

Forutsetning:

- Sybord er montert.
- > For å montere kantanslaget trykker du på utløserknappen og fester kantanslaget forfra og bakover på sybordet.



- > Bestem kantbredden ved å trykke på utløserknappen og skyve kantanslaget mot høyre eller venstre.
- > Kantanslaget fjernes ved at utløserknappen trykkes og kantanslaget trekkes av forover.





> For å vise alle egnede syføtter for det valgte stingmønsteret, trykker du på «Valgbare syføtter».



> Velg montert syfot.

- Egner valgt syfot seg, kan man begynne å sy.
- Egner valgt syfot seg ikke for valgt stingmønster, kan denne riktignok velges, men start av maskinen hindres automatisk. En feilmelding vises. Velges feil syfot, indikeres sømmen på forhånd i rødt.



## Innstille syfottrykk



Syfottrykk er for å justere syfotens trykk optimalt i forhold til stoffets tykkelse. For tykke stoffer anbefales det å redusere syfottrykket. Dette har den fordelen at stoffet kan beveges bedre. Hvis trykkfottrykket er satt til under 0, heves trykkfoten til og med for å gi det tykke stoffet mer plass. For tynne stoffer anbefales det å øke trykkfottrykket. Dette har den fordelen at stoffet ikke kan gli under syfoten så lett.



- > Trykk på «Syfottrykk».
- > Still inn syfottrykket.

## 2.9 Instruksjon for innstilling av transportør



- > Trykk på «Transportørindikator».
- > Løft eller senk transportøren iht. animasjonen.

## 2.10 Nål og stingplate

### Skifte nål

- > Hev nålen.
- > Slå av maskinen.
- > Fjern syfoten.

- > Løsne nålfesteskruen skrutrekkeren (Torx, grå).



- > Dra nålen ned.
- > Hold ny nål med den flate siden bakover.
- > Skyv nålen helt opp.
- > Stram festeskruen med skrutrekkeren.

### Velge nål på touchskjermen

Etter et nålbytte kan man kontrollere om nålen kan brukes med den valgte stingplaten.



- > Trykk på «Velge nål».
- > Velg montert nål.



- Hvis den valgte nålen passer til den valgte syfoten, kan man begynne å sy. Hvis den valgte nålen ikke passer til den valgte syfoten, vises en feilmelding når maskinen startes, og maskinen starter ikke.

### Merke nåltype og nåltykkelse

Praktisk minnefunksjon: For at ingen informasjon skal gå tapt, kan nåltype og nåltykkelse dessuten lagres på maskinen. Den lagrede nåltypen og den lagrede nåltykkelsen kan da kontrolleres når som helst.



- > Trykk på «Velge nål».



- > Trykk på «Informasjon om nålen».
- > Velg nåltype (1) for den monterte nålen.
- > Velg nåltykkelse (2) for den monterte nålen.



### Innstille nålposisjon oppe/nede



- > Trykk på knappen «Nålposisjon oppe/nede» for å senke nålen.
- > Trykk en gang til på knappen «Nålposisjon oppe/nede» for å heve nålen.

### Innstille nålposisjon venstre/høyre

Det finnes til sammen 11 nålposisjoner. Nålposisjonen vises med nålposisjonsnummer på skjermen.

- > For å stille inn nålposisjonen til venstre trykker du på knappen «Nålposisjon venstre» (1).
- > For å stille inn nålposisjonen til høyre trykker du på knappen «Nålposisjon høyre» (2).

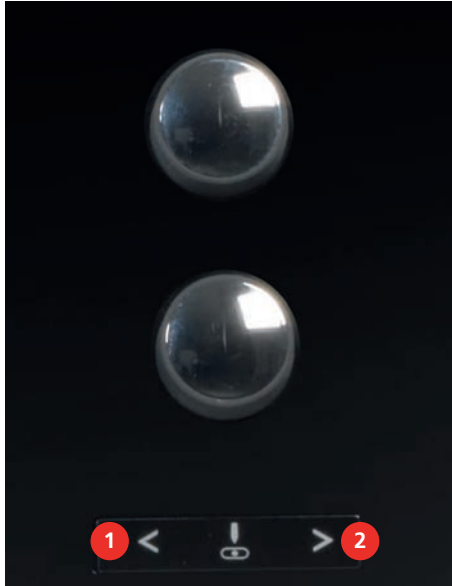

### Innstille nålstopp oppe/nede (permanent)



- > Trykk på «Nålstopp oppe/nede» for å stille inn nålstopposisjonen permanent.
  - Maskinen stopper i nålposisjon nede når pedalen slippes eller knappen «Start/stopp» trykkes inn.
- > Trykk en gang til på «Nålstopp oppe/nede».
  - Maskinen stopper i nålposisjon oppe når pedalen slippes eller knappen «Start/stopp» trykkes inn.

### Skifte stingplate

Stingplatene har langsgående, tverrgående eller diagonale markeringer i millimeter (mm) og tommer (inch). Disse markeringene er nyttige når du syr, eller for at du skal få nøyaktige stikninger.

- > Senk transportøren.
- > Slå av maskinen.
- > Fjern nålen og syfoten.
- > Trykk stingplaten ned på markeringen bak til høyre til den vippes opp.



- > Fjern stingplaten.
- > Plasser åpningene til den nye stingplaten over de tilsvarende føringsstiftene, og trykk ned til den går i inngrep.

## Velge stingplate på touchskjermen

Etter utskifting av stingplaten kan man kontrollere om stingplaten kan brukes med den valgte nålen.



- > Trykk på «Velge stingplate».
- > Velg tidligere montert stingplate.



- Hvis den valgte stingplaten kan brukes sammen med nålen, kan du begynne syingen.
- Hvis den valgte stingplate ikke kan brukes sammen med nålen, vises en feilmelding, og automatisk start av maskinen er sperret.

## Slå laser på/av

Med laseren kan det nøyaktige innstikkstedet for nålen vises.

Forutsetning:

- Nålen er hevet.
- > Trykk på «Laser» for å slå på laseren.
    - Innstikkstedet vises. Avhengig av syfot og nålposisjon kan innstikkstedet være skjult av syfoten.
  - > For å unngå avbøying av laseren ved gjennomslittige syføtter kan du senke syfoten før du begynner å sy, for eksempel med kneløfteren.
  - > Trykk på det gule feltet «Laser» for å slå av laseren.



## 2.11 Træing

### Træing av overtråd

Fra en nåltykkelse på 70 kan overtråden træs automatisk i standardsynåler og broderinåler.

Forutsetning:

- Nål og syfot er løftet.
  - Maskinen er slått av.
- > Sett en skumgummiskive på snelleholderen.
  - > Sett trådsnellen på snelleholderen slik at tråden vikles av med klokken.
  - > Sett på en passende snellestopper.
  - > Før tråden i pilretning gjennom bakre trådfører (1) og hold tråden spent med hendene slik at den kan legges i trådspenningen.
  - > Før tråden i pilretning gjennom trådspenningen (2).



- > Før tråden ned (3) og rundt trådgiverdekslet (4).
- > Før tråden opp og legg den i trådgiveren (5).

- > Før tråden nedover igjen (6).



- > Tråden føres gjennom føringene (7/8) ovenfor syfoten.

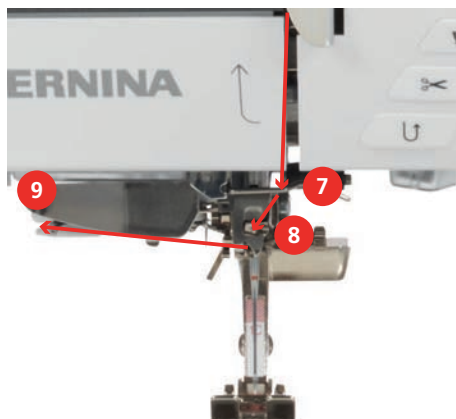

- > Før tråden inn i trådklemmen (9) og trekk den bakfra og fremover via trådkutteren.
- > Slå på maskinen.
- > Trykk på knappen «Automatisk nåltrær».
  - Tråden træs i nålen.



## Træing av tvillingnål

Forutsetning:

- Tvillingnål er montert.
- > Før første tråd i pilretning på høyre side av trådspenningskiven (1).
- > Før annen tråd i pilretning på venstre side av trådspenningskiven (1).

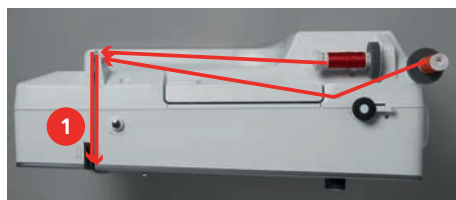



- > Før første og annen tråd til trådfører ovenfor nålen.
- > Træ første tråd for hånd i høyre nål.
- > Træ annen tråd for hånd i venstre nål.

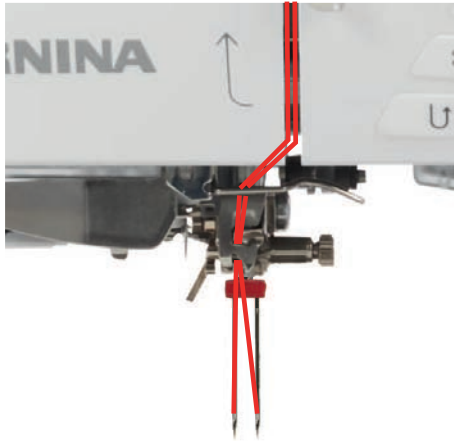

### Træing av trillingnål

Forutsetning:

- Trillingnålen er montert.
- > Sett skumgummiskive, trådsnelle og passende snellestopper på den liggende snelleholderen.
- > Sett skumgummiskive på den stående snelleholderen.
- > Sett den fylte spolen på den stående snelleholderen. De sølvfargede sensorflatene skal vende ned.
- > Sett på trådsnellen i motsatt retning av spolen.
- > Træ 3 tråder til øvre trådfører.

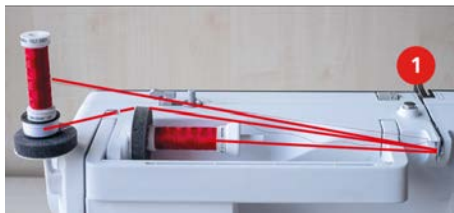

- > Før 2 tråder (stående snelleholder) forbi venstre side av trådspenningskiven (1) og til trådføreren ovenfor nålen.
- > Før 1 tråd (liggende snelleholder) forbi høyre side av trådspenningskiven (1) og til trådføreren ovenfor nålen.
- > Træ 1 tråd fra den stående snelleholderen i både venstre og høyre nål for hånd.
- > Træ tråd fra den liggende snelleholderen i den midtre nålen for hånd.

### Spoling av undertråd



Undertråden kan også spoles opp i løpet av broderingen ved å bruke den svingbare snelleholderen.

Forutsetning:

- Skumgummiskive, trådsnelle og passende snellestopper er montert.

- > Sett en tom spole på spoleenheten (1), slik at sensoroverflatene i sølv peker nedover.



- > Før tråden mot venstre inn i bakre trådfører (2).
- > Før tråden med urviseren rundt spoleforspenningen (3).
- > Vikle tråden med urviseren 2-3 ganger rundt den tomme spolen (4).

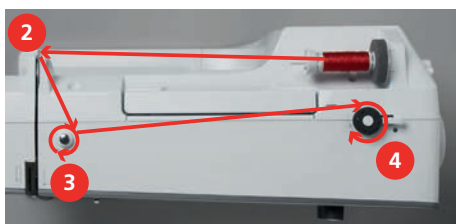

- > Dra trådresten over trådkutteren ved koblingsspaken (5) og kutt av.



- > Trykk koblingsspaken (6) mot spolen.



- Maskinen spoler og skjermen for spoling vises.
- > Still inn spolehastigheten.
- > Trykk innkoblingsspaken mot høyre for å stanse spoling.
- > For å fortsette spoling trykker du koblingsspaken på nytt mot spolen.
  - Maskinen stopper spoling automatisk når spolen er full.
- > Ta av spolen og dra tråden over trådkutteren ved koblingsspaken.

### Træ i undertråden

Forutsetning:

- Nålen er hevet.
- Maskinen er slått av, og spolehusdekslet er åpent.

- > Trykk på utløserklinken på spolehuset (1).

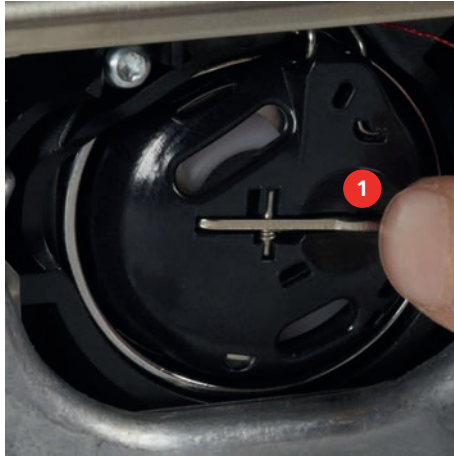

- > Fjern spolehuset.
- > Fjern spolen fra spolehuset.
- > Sett inn en ny spole slik at den sølvfargede sensorflaten peker bakover mot spolehuset.



- > Trekk inn tråden fra venstre i slissen (2).



- > Trekk tråden mot høyre under fjæren (3), før den under de to trådføringene (4) og trekk den opp.



- > For å sette den inn i maskinen må du holde spolehuset slik at trådføringen (5) peker oppover.



- > Sett inn spolehuset.
- > Trykk midt på spolehuset til det låses på plass.
- > Trekk tråden gjennom strådkutteren (6) og kutt av.

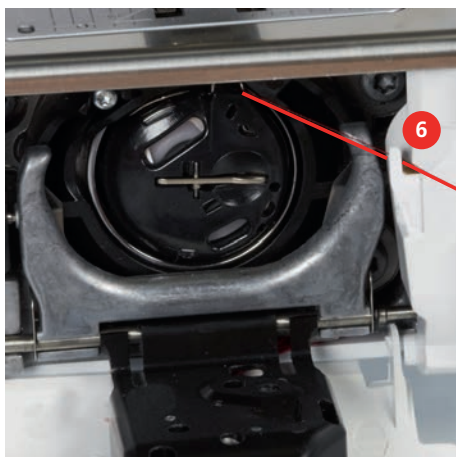

- > Lukk griperdekselet.

### Undertrådmengde indikator

Når undertrådmengden blir kritisk lav, vises en animasjon i feltet «Undertråd» om at undertråden nesten er slutt.



- > Trykk på «Undertråd» for å trø i undertråden som vist i animasjonen.

## 3 Setup-program

### 3.1 Syinnstillinger

#### Innstille overtrådspenning

Endring av overtrådspenningen i oppsettprogrammet påvirker alle stingmønstrene. Innstillingen i oppsettet opprettholdes etter at maskinen har blitt avslått.



> Trykk på «Oppsettprogram».



> Trykk på «Syinnstillinger».



> Trykk på «Stille inn overtrådspenning».  
> Still inn overtrådspenningen.

#### Innstilling av maksimal syhastighet

Med denne funksjonen kan maksimal hastighet reduseres.



> Trykk på «Oppsettprogram».



> Trykk på «Syinnstillinger».



> Trykk på «Maksimal syhastighet».  
> Still inn maksimal hastighet.

#### Innstilling av festesting

Når funksjonen er slått på, sys automatisk 4 festesting i begynnelsen av mønsteret etter trådkuttingen.



> Trykk på «Oppsettprogram».



> Trykk på «Syinnstillinger».



> Slå «Festesting i begynnelsen av mønsteret» på eller av.

#### Innstilling av svevehøyde for syfoten

Syfotens svevehøyde kan innstilles fra 0 til maks. 7 mm, alt etter stoffets tykkelse.

Innstilt svevehøyde = stofftykkelse + ønsket avstand mellom stoff og syfot i sveveposisjon.



> Trykk på «Oppsettprogram».



> Trykk på «Syinnstillinger».



> Trykk på «Programmere knapper og ikoner».



> Trykk på «Programmere syfotens svevehøyde».  
> Still inn avstanden mellom stoff og syfot.

## Programmere knappen «Trådkutter»

Automatisk festing før trådkutting kan stilles inn.



> Trykk på «Oppsettprogram».



> Trykk på «Syinnstillinger».



> Trykk på «Programmere knapper og ikoner».



> Trykk på «Programmere knappen trådkutter».



> Trykk på «Feste» for å aktivere den automatiske festingen.  
> Trykk på «Feste» igjen for å deaktivere den automatiske festingen.



> Trykk på «Festesting fremover» for å stille inn festesting etter hverandre.  
> Trykk på «Minus» eller «Pluss» for å stille inn antall festesting.



> Trykk på «Festesting på stedet» for å stille inn 4 festesting på samme sted.

## Programmering av knappen «Retursyng»

Man kan velge mellom «Retursøm» og «Stingnøyaktig retursøm».



> Trykk på «Oppsettprogram».



> Trykk på «Syinnstillinger».



> Trykk på «Programmere knapper og ikoner».



> Trykk på «Programmere knappen retursyng».



> Trykk på «Stingnøyaktig retursyng» for å stille inn stingnøyaktig retursyng.



> Trykk på «Sy bakover permanent» for å stille inn retursøm.

## Programmere knappen «Feste»

Antall og type festesting kan programmeres.



> Trykk på «Oppsettprogram».



> Trykk på «Syinnstillinger».



> Trykk på «Programmere knapper og ikoner».



> Trykk på «Programmere knappen festing».







> Trykk på «Festesting fremover» for å stille inn festesting etter hverandre.  
> Trykk på «Minus» eller «Pluss» for å stille inn antall festesting.

-  > Trykk på «Festesting på stedet» for å stille inn 4 festesting på samme sted.













### Innstilling av syfotposisjon ved nålstopp nede

Når nålen er senket, kan 3 forskjellige syfotposisjoner velges: Syfot senket, syfot heves til sveveposisjon og syfot heves til maksimal høyde.

-  > Trykk på «Oppsettprogram».
-  > Trykk på «Syinnstillinger».
-  > Trykk på «Programmere knapper og ikoner».
-  > Trykk på «Syfotposisjon ved nålstopp nede».
-  > Velg ønsket syfotposisjon.



### Programmere knappen «Mønsterslutt»

Man kan innstille posisjonering av syfoten, trådkutting og automatisk festing.













-  > Trykk på «Oppsettprogram».
-  > Trykk på «Syinnstillinger».
-  > Trykk på «Programmere knapper og ikoner».
-  > Trykk på «Programmere knappen Mønsterslutt».
-  > Trykk på «Feste» for å aktivere den automatiske festingen.
-  > Trykk på «Feste» igjen for å deaktivere den automatiske festingen.
-  > Trykk på «Festesting fremover» for å stille inn festesting etter hverandre.
-  > Trykk på «Pluss» eller «Minus» for å stille inn antall festesting etter hverandre.
-  > Trykk på «Festesting på stedet» for å stille inn 4 festesting på samme sted.
-  > For å deaktivere den automatiske kuttingen av tråden eller festingen trykker du på «Automatisk trådkutter».
-  > For å aktivere den automatiske kuttingen av tråden eller festingen trykker du en gang til på «Automatisk trådkutter».
-  > Trykk på «Løft syfoten» for at syfoten skal bli stående nede etter festingen.
-  > Trykk en gang til på «Løft syfoten» for at syfoten skal heves etter festingen.

### Programmering av fotpedal

Når ikonet «Nål oppe/nede» er aktivt, heves eller senkes nålen ved hæltrykk på pedalen. Som et alternativ kan syfoten posisjoneres, tråden kuttes og automatisk festing innstilles.

-  > Trykk på «Oppsettprogram».
-  > Trykk på «Syinnstillinger».







-  > Trykk på «Programmering av fotpedal».
- 
  - «Nål oppe/nede» er aktivert i grunninnstillingen.
  - Hæltrykket på pedalen løfter eller senker nålen.
-  > Trykk på «Programmere hæltrykk» for å programmere hæltrykket.
-  > Trykk på «Feste» for å deaktivere den automatiske festingen via hæltrykk.
-  > Trykk en gang til på «Feste» for å aktivere den automatiske festingen via hæltrykk.
-  > Trykk på «Festesting fremover» for å stille inn festesting etter hverandre.
-  > Trykk på «Minus» eller «Pluss» for å stille inn antall festesting.
-  > Trykk på «Festesting på stedet» for å stille inn 4 festesting på samme sted.
-  > Trykk på «Automatisk trådkutter» for å deaktivere automatisk trådkutting.
-  > Trykk en gang til på «Automatisk trådkutter» for å aktivere automatisk trådkutting via hæltrykk.
-  > Trykk på «Løft syfoten» for at syfoten skal bli stående nede via hæltrykk.
-  > Trykk en gang til på «Løft syfoten» for at syfoten skal bli stående oppe via hæltrykk.

## 3.2 Broderiinnstillinger





### Innstillinger overtrådspenning

Endringer i overtrådspenningen i oppsettprogrammet gjør utslag på alle broderimotiver.

-  > Trykk på «Oppsettprogram».
-  > Trykk på «Broderiinnstillinger».
-  > Trykk på «Stille inn overtrådspenning».
-  > Still inn overtrådspenningen.

### Innstilling av maksimal broderihastighet

Med denne funksjonen kan maksimal hastighet reduseres.

-  > Trykk på «Oppsettprogram».
-  > Trykk på «Broderiinnstillinger».
-  > Trykk på «Maksimal broderingshastighet».
-  > Still inn maksimal hastighet.

## Stille inn trådkutting

Trådkuttingsinnstillingene kan tilpasses etter egne behov. Slå av trådkutting før trådkifte (2), eller tilpass lengden på det forbindende stinget (1). Maskinen kutter forbindelsestråden automatisk på innstilt lengde. Still først inn hvilken lengde forbindelsesstingene skal kuttes på, og velg deretter broderimotivet.



Lengden på forbindelsestråden kan stilles inn fra 1 til 15 mm, grunninnstillingen er 6 mm. Dette betyr at alle forbindelsessting som er lengre enn 6 mm, kuttes automatisk. Reduserer man verdien til 1 mm, fører det til flere trådkuttinger, broderingstiden øker, og på stoffets underside ser man flere løse tråder, spesielt hvis også funksjonen trådfjerning er aktivert. På oversiden fins det derfor ingen eller svært korte forbindelsessting, noe som fører til et vakkert broderibilde. Å redusere lengden på trådkuttet til 1 mm er først og fremst fordelaktig ved brodering av tekst hvor det som regel oppstår veldig korte trådstrenger. Spesielt når begge sidene av broderimotivet er synlig, kan det være lurt ikke å redusere lengden på trådkuttet like mye, slik at det ikke dannes for mange løse tråder på undersiden som sys fast underveis og blir vanskelige å fjerne.



> Trykk på «Oppsettprogram».



> Trykk på «Broderiinnstillinger».



> Trykk på «Trådkuttingsinnstillinger».

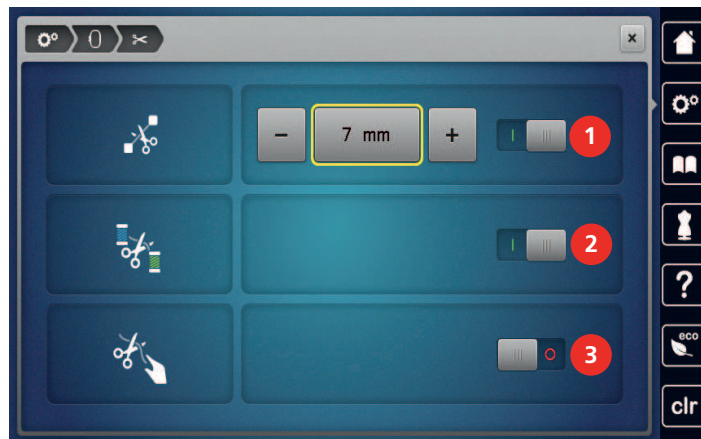

- > For å stille inn fra hvilken lengde forbindelsessting skal kuttes, trykker du på «Minus» eller «Pluss» (1) eller slår av automatisk trådkutting for forbindelsessting.
- > For å slå på/av den automatiske trådkuttingen før et trådkift, trykker du på bryteren i det øvre området på skjermen (2).
- > For at maskinen skal stoppe etter ca. 7 sting, slik at resttråden kan kuttes for hånd, trykker du på bryteren i det midtre området på skjermen (3).

## Aktivere/deaktivere trådfjerning

For å trekke trådden opp og ut av stoffet etter at tråden er kuttet, må funksjonen være på. Ved broderimotiv med lange sting lønner det seg å slå av funksjonen trådfjerning. Dersom avstanden mellom syfoten og broderirammen er for liten, vil ikke funksjonen utføres.



> Trykk på «Oppsettprogram».



> Trykk på «Broderiinnstillinger».



> Trykk på «Trådfjerning».



> Slå på/av trådfjerning.

## Justere broderirammen

Justering av broderirammen vil si at nålen avstemmes mot broderiramens midtpunkt.

Forutsetning:

- Broderimodulen er tilkoblet, og broderirammen er montert med den tilhørende broderisjablongen.



- > Trykk på «Oppsettprogram».



- > Trykk på «Broderiinnstillinger».



- > Trykk på «Justere broderirammen».
  - Maskinen registrerer broderirammen automatisk.
- > Trykk på «Slett» (1) for å slette den gjeldende justeringen.
- > Still nålen eksakt i midten ved hjelp av pilfeltene på skjermen. For nøyaktig posisjonering av nålen kan laseren (2) slås på.



- > Trykk på «Bekreft» for lagre justeringen.

## Stille inn stinglengden

Den innstilte stinglengden (sting per tomme) brukes til brodering av quiltemønstre, også når størrelsen på quiltemønsteret er endret.



- > Trykk på «Oppsettprogram».



- > Trykk på «Broderiinnstillinger».



- > Trykk på «Quilteinnstillinger».
- > Still inn stinglengden.

## Skifte måleenhet

Måleenheten i broderimodus kan skiftes fra mm til tommer. Standardinnstilling er mm.



- > Trykk på «Oppsettprogram».



- > Trykk på «Broderiinnstillinger».



- > Trykk på «Måleenhet».
- > Trykk på «inch» for å vise mål i broderimodus i tommer.
- > Trykk på «mm» for å vise mål i broderimodus i millimeter.

## Innstilling av stofftykkelse

Når stofftykkelsen f.eks. med frotté er mer enn 4 mm, anbefales det å velge 7,5 mm eller 10 mm. Jo tykkere stoffet er, desto saktere broderer maskinen. Når maskinen slås av, tilbakestilles endringene til grunninnstillingen 4 mm.



> Trykk på «Oppsettprogram».



> Trykk på «Broderiinnstillinger».



> Trykk på «Innstilling av stofftykkelse».

> Velg stofftykkelse.

## Innstilling av festesting

Broderimotiver kan være programmert med eller uten festesting. Er festesting programmert, blir disse brodert. Når broderimotiver er programmert med festesting, kan festestingene fjernes ved hjelp av BERNINA broderiprogramvare.

Maskinen registrerer det hvis ingen festesting er programmert, og føyer noen til. Hvis ingen festesting er ønsket, kan disse slås av.



> Trykk på «Oppsettprogram».



> Trykk på «Broderiinnstillinger».



> Trykk på «Festesting».



> For å slå av festesting i begynnelsen, slår du av bryteren i det øvre området.  
– Er ingen festesting programmert, blir de ikke brodert.



> For å slå på festesting i begynnelsen, slår du på bryteren i det øvre området.  
– Er ingen festesting programmert, blir de føyet til og brodert.



> For å slå av festesting på slutten, slår du av bryteren i det nedre området.  
– Er ingen festesting programmert, blir de ikke brodert.



> For å slå på festesting på slutten, slår du på bryteren i det nedre området.  
– Er ingen festesting programmert, blir de føyet til og brodert.

## Sentrere broderimotivet eller åpne i originalposisjonen

Når broderimotivet åpnes på maskinen, sentreres det alltid i broderirammen. Hvis du ønsker at broderimotiver skal åpnes i originalposisjon (definert av BERNINA broderiprogramvare), må funksjonen «Sentrere broderimotiv» slås på.



> Trykk på «Oppsettprogram».



> Trykk på «Broderiinnstillinger».



> Trykk på «Sentrere broderimotiv».



> Trykk på bryteren.  
– Et broderimønster som har blitt forskjøvet og lagret i denne posisjonen, åpnes i lagret posisjon når den blir valgt.



> Trykk på bryteren igjen.  
– Broderimotivet sentreres i broderirammen.

### 3.3 Velge egne innstillinger



> Trykk på «Oppsettprogram».



- > Trykk på «Personlige innstillinger».
- > Velg ønsket skjermfarge og bakgrunn.
- > Trykk på tekstfeltet over fargeinnstillingene.
- > Skriv inn og bekreft velkomstteksten.

### 3.4 Overvåkningsfunksjoner

#### Innstille overtrådsovervåkning



> Trykk på «Oppsettprogram».



> Trykk på «Overvåkingsfunksjoner».



- > For å slå av overtrådindikatoren trykker du på bryteren i det øvre området på skjermen.
- > For å slå på overtrådindikatoren trykker du en gang til på bryteren.

#### Innstille undertrådsovervåkning



> Trykk på «Oppsettprogram».









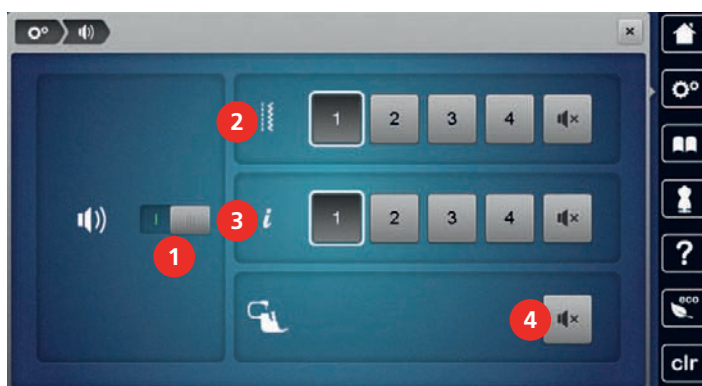

> Trykk på «Overvåkingsfunksjoner».



- > For å slå av undertrådindikatoren trykker du på bryteren i det nedre området på skjermen.
- > For å slå på undertrådindikatoren trykker du en gang til på bryteren.

### 3.5 Innstille lydsignal







-  > Trykk på «Oppsettprogram».
-  > Trykk på «Lydinnstillinger».
-  > Trykk på bryteren (1) for å slå lyden generelt på eller av.
-  > For å slå av lyden for valg av stingmønster trykker du i området (2) «Slå lyd på/av».
-  > For å stille inn lyden for valg av stingmønster trykker du på «1 – 4» i området (2).
-  > For å slå av lyden for valg av funksjoner trykker du i området (3) «Slå lyd på/av».
-  > For å stille inn lyden for valg av funksjoner trykker du på «1 – 4» i området (3).
-  > For å slå av lyden for bruk av BSR-moduser trykker du i området (4) «Slå lyd på/av».

### 3.6 Maskininnstillinger





#### Velge språk

Brukergrensesnittet kan etter kundens ønske stilles inn på det ønskede språket, for BERNINA stiller et bredt utvalg av internasjonale språk til rådighet for kunden. Via fastvareoppdatering stilles eventuelt nye språk til rådighet for brukergrensesnittet.

-  > Trykk på «Oppsettprogram».
-  > Trykk på «Maskininnstillinger».
-  > Trykk på «Språkvalg».
-  > Velg språk.







#### Innstillinger lysstyrke på skjermen

Lysstyrken på skjermen kan tilpasses etter eget behov.

-  > Trykk på «Oppsettprogram».
-  > Trykk på «Maskininnstillinger».
-  > Trykk på «Innstillinger for skjerm».
-  > Still inn lysstyrken på skjermen i det øvre området av skjermen.

#### Innstillinger syllys

Lysstyrken til syllyset kan tilpasses etter eget behov.

-  > Trykk på «Oppsettprogram».
-  > Trykk på «Maskininnstillinger».
-  > Trykk på «Innstillinger for skjerm».
-  > Still inn lysstyrken på syllyset i det nedre område av skjermen.
-  > Trykk på bryteren for å slå av syllyset.
-  > Trykk en gang til på bryteren for å slå på syllyset.

## Kalibrere skjermbilde

Du finner mer informasjon om dette emnet i kapitlet «Feilsøking». (se side 180)



> Trykk på «Oppsettprogram».



> Trykk på «Maskininnstillinger».



> Trykk på «Kalibrere skjermen».

> Berør kryssene etter hverandre med touchscreenpennen.

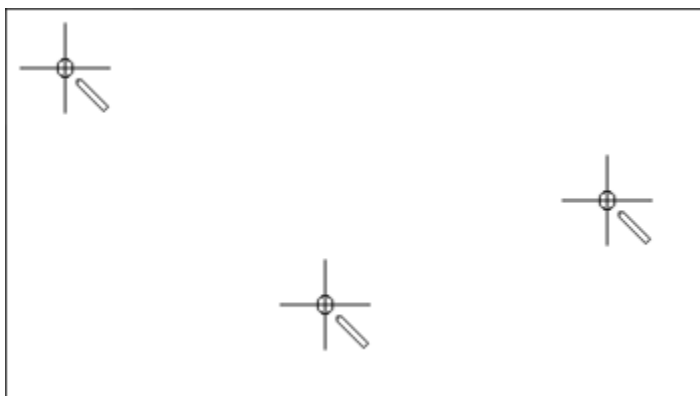

## Gjenopprette grunninnstillinger

**OBS:** Med denne funksjonen slettes alle individuelle innstillinger.



> Trykk på «Oppsettprogram».



> Trykk på «Maskininnstillinger».



> Trykk på «Fabrikkinnstilling».



> For å gjenopprette grunninnstillingene for syinnstillingene trykker du på «Grunninnstilling sying» og bekrefter.



> For å gjenopprette grunninnstillingene for broderiinnstillingene trykker du på «Grunninnstilling brodering» og bekrefter.



> For å gjenopprette alle grunnstillingene trykker du på «Grunninnstilling maskin», bekrefter og starter maskinen på nytt.

## Slette egne data



> Trykk på «Oppsettprogram».



> Trykk på «Maskininnstillinger».



> Trykk på «Fabrikkinnstilling».







> For å slette alle dataene fra det egne minnet trykker du på «Slette data fra eget minne» og bekrefter.



> For å slette alle broderimotiv fra det egne minnet trykker du på «Slette egne broderimotiver» og bekrefter.



## Slette sømmer på BERNINA USB-brikke





- > Stikk BERNINA USB-minnepinnen inn i maskinens USB-utgang.
- > Trykk på «Oppsettprogram».
-  > Trykk på «Maskininnstillinger».
-  > Trykk på «Maskininnstillinger».
-  > Trykk på «Fabrikkinnstilling».
-  > Trykk på «Slette USB-minnepinne» og bekreft.

## Kalibrere knapphullsfoot med slede #3A

Knapphullsfoot med slede #3A og maskinen er tilpasset til hverandre og må bare brukes sammen.

Forutsetning:

- Knapphullsfoot med slede #3A er montert.
- Nålen er ikke trædd.





-  > Trykk på «Oppsettprogram».
-  > Trykk på «Maskininnstillinger».
-  > Trykk på «Vedlikehold/oppdatering».
-  > Trykk på «Kalibrere knapphullsfoot med slede #3A».
-  > Trykk på knappen «Start/stop» for å starte kalibreringen.
  - Når kalibreringen er avsluttet, vises resultatet på skjermen.

## Pakke ned broderimodul

Broderimodulens broderiarm må ikke skyves for hånd. For at broderimodulen skal kunne pakkes ned i originalinnpakkingen, skal broderiarmen først settes i nedpakkingsposisjon.

Forutsetning:

- Broderimodul er tilkoblet maskinen.



-  > Trykk på «Oppsettprogram».
-  > Trykk på «Maskininnstillinger».
-  > Trykk på «Vedlikehold/oppdatering».
-  > Trykk på «Nedpakkingsposisjon».
- > Følg instruksene på skjermen.

## Kontroll av samlet antall sting

Det totale stingantallet for maskinen og antall sting siden forrige service som ble utført av BERNINA forhandleren, vises.









-  > Trykk på «Oppsettprogram».

## Setup-program

-  > Trykk på «Maskininnstillinger».
-  > Trykk på «Informasjon».
-  > Trykk på «Maskindata».





### Innføre forhandlerdata

Kontaktdata for din BERNINA-forhandler kan legges inn.

-  > Trykk på «Oppsettprogram».
-  > Trykk på «Maskininnstillinger».
-  > Trykk på «Informasjon».
-  > Trykk på «Forhandlerdata» for å legge inn forhandlerdata.
-  > Trykk på «Navn» for å legge inn navnet på BERNINA-forhandleren.
-  > Trykk på «Adresse» for å legge inn adressen til BERNINA-forhandleren.
-  > Trykk på «Telefonnummer» for å legge inn telefonnummeret til BERNINA-forhandleren.
-  > Trykk på «E-postadresse» for å legge inn nettadressen eller e-post-adressen til BERNINA-forhandleren.

### Lagre servicedata

Servicedataene om gjeldende tilstand for maskinen kan lagres på BERNINA USB-minnepinnen og gjøres tilgjengelig for BERNINA-forhandleren.

- > Stikk en USB-minnepinne med tilstrekkelig ledig lagringsplass inn i maskinens USB-utgang.
-  > Trykk på «Oppsettprogram».
-  > Trykk på «Maskininnstillinger».
-  > Trykk på «Informasjon».
-  > Trykk på «Servicedata».
-  > Trykk på «Eksportere servicedata».
  - Ikonet «Eksportere servicedata» får en hvit ramme.
- > Når den hvite rammen ikke lenger vises, kan du fjerne USB-minnepinnen.





### Vise maskin-ID

Maskin-ID-en trengs for generering av aktivitetsnøkkelen.







Forutsetning:

- Den nyeste fastvareversjonen er installert på maskinen. Se supportside [www.bernina.com/790pro-support](http://www.bernina.com/790pro-support).

-  > Trykk på «Oppsettprogram».
-  > Trykk på «Maskininnstillinger».
-  > Trykk på «Informasjon».
-  > Trykk på «Maskin-ID».
  - Maskin-ID-en vises.
  - Hvis «Maskin-ID» ikke vises, må først den nyeste fastvareversjonen installeres på maskinene.

### Vis maskinnavn

Maskinnavnet trengs til identifikasjon i et WiFi-nettverk.

-  > Trykk på «Oppsettprogram».
-  > Trykk på «Maskininnstillinger».
-  > Trykk på «Informasjon».
-  > Trykk på «Maskin-ID».
  - Maskinnavnet (vertsnavnet) vises.
  - Maskinnavnet kan endres (2 – 14 tegn).

### Stille inn WiFi-forbindelse

For trådløs dataoverføring kan maskinen kobles til et WiFi-nettverk.

-  > Trykk på «Oppsettprogram».
-  > Trykk på «Maskininnstillinger».
-  > Trykk på «WiFi-innstillinger».
-  > Slå på WiFi på maskinen.
-  > Trykk på «WiFi-nettverk».
  - Alle tilgjengelige nettverk vises.
  - > Velg nettverk.
  - > Skriv inn og bekreft passordet.
    - Maskinen kobles til nettverket og status vises.

### Stille inn skjult nettverk

- > Trykk på «Other» i listen over tilgjengelige nettverk.
- > Skriv inn og bekreft navnet på nettverket (SSID).
- > Skriv inn og bekreft passordet.
  - Maskinen kobles til nettverket og status vises.

## 4 Systeminnstillinger

### 4.1 Anvende bruksanvisning

Bruksanvisningen gir informasjon og forklaring på forskjellige områder innen sying, brodering og de forskjellige sømmene.



- > Trykk på «Veiledning».
- > Velg ønsket emne for å få informasjon.

### 4.2 Anvende sømkonsulent

Sømveilederen informerer om hjelp til valg av syprosjekter. Etter inntasting av stoff og ønsket syprosjekt vises f.eks. forslag til egnet nål og syfot.



- > Trykk på «Sømkonsulent».
- > Velg stoffet du skal sy på.
- > Velg syprosjekt.



- > Trykk på «Bekreft».
- Innstillingene blir tilpasset.

### 4.3 Anvende broderikonsulent

Broderingsveilederen gir råd om broderingsprosjekter. Etter inntasting av ønsket broderiprojekt og stoff vises f.eks. forslag til egnet nål og maskinbroderifot.



- > Trykk på «Broderingsveileder».
- > Velg broderiprojekt.
- > Velg ut stoffet du skal brodere på.



- > Trykk på «Bekreft».
- Hvis et broderimotiv allerede er valgt, vises en advarsel om at dette blir overskrevet.

### 4.4 Anvende hjelp



- > Åpne hjelpevinduet i det skjermbildet der du trenger hjelp.
- > Trykk på «Hjelp» for å starte hjelpemodusen.
- > Trykk på feltet på skjermen der det trengs en hjelpefunksjon.

### 4.5 Bruk av eco-modus

Ved lengre avbrudd i arbeidet kan maskinen settes i sparemodus. Sparemodus fungerer også som barnesikring. Det er da ikke mulig å velge noe på skjermen, og maskinen kan ikke startes.



- > Trykk på «eco-modus» for å slå på sparemodus.
  - Skjermen blir mørk. Strømforbruket minsker og lyset slukkes.
- > Trykk en gang til på «eco-modus» for å slå av sparemodus.

### 4.6 Med «clr» kan alle endringer forkastes

Alle endringene i stingmønstre og motiver kan tilbakestilles til grunnstilling. Unntatt er motiver eller sømmer som er lagret i det egne minnet, og overvåkingsfunksjoner.



- > Trykk på «Slette innstillinger».

## 5 Kreativ sying

### 5.1 Oversikt utvalgsmeny søm



- |                 |                  |
|-----------------|------------------|
| 1 «Nyttesømmer» | 5 «Quiltesømmer» |
| 2 «Dekorsømmer» | 6 «Eget minne»   |
| 3 «Alfabet»     | 7 «Historie»     |
| 4 «Knapphull»   |                  |

#### Velge søm

- > Velg stingmønster, alfabet eller knapphull.
- > Trykk på «Forstørre/forminske vindu» (1) for å forstørre visningen.



- > Trykk en gang til på «Forstørre/forminske vindu» for å forminske visningen.
- > For å velge stingmønster ved å angi sømnummer trykker du på «Valg av søm etter nummer».

### 5.2 BERNINA Overtransport

Med BERNINA overtransportør transporteres stoffet samtidig ovenfra og nedenfra. Dermed kan selv glatte, tynne stoffer transporteres jevnt og nøyaktig. Stripper og ruter kan avstemmes perfekt mot hverandre med jevn transport.

BERNINA overtransport brukes framfor alt til følgende syprosjekter:

- Sying: All sying av vanskelige stoffer som f.eks. falder, glidelås
- Patchwork: For eksakte stripper, blokker og pyntesøm med opp til 9 mm stingbredde
- Applikasjoner: Påsyng av bånd og kanting med skråbånd

Stoffer som er vanskelige å arbeide med:

- Fløyel, vanligvis i flossretningen
- Frotté
- Jersey, fremfor alt i tverretning i forhold til masken
- Kunstpels eller kunstpels med overflatebehandling

- Fiberpels/fleece
- Vatterte stoffer
- Stripe- og rutemønster
- Gardinstoffer med mønsterrapporter

Stoffer som ikke glir:

- Kunstskinn, belagte stoffer (optimalt med spesialtilbehør Sikksakk-syfot med glidesåle #52D)

### Slå på/av BERNINA Dual Transport

Kun syfotter med utsparing midt på baksiden og betegnelse «D».

#### Slå på BERNINA Dual Transport

- > Hev syfoten.
- > Monter den syfoten som er merket med «D».
- > Dra øvre transportør nedover til den klikker på plass.



#### Slå av BERNINA Dual Transport

- > Hev syfoten.
- > Hold øvre transportør i håndtaket med to fingre, dra den ned, skyv den bort fra deg og la den gli sakte oppover.



## 5.3 Regulere hastighet

Med hastighetsregulatoren kan hastigheten tilpasses trinnløst.

- > Reduser hastigheten ved å skyve hastighetsregulatoren mot venstre.
- > Øk hastigheten ved å skyve hastighetsregulatoren mot høyre.

## 5.4 Innstille overtrådspenning

Grunninnstillingen av overtrådspenningen skjer automatisk når man velger et stingmønster eller et broderimotiv.

Overtrådspenningen innstilles optimalt i BERNINA fabrikken der maskinen sys inn. Der brukes Metrosene-/ Seralon-tråd i tykkelse 100/2 (Mettler) som over- og undertråd.

Benyttes annen sy- og broderitråd, kan det oppstå avvik fra den optimale overtrådspenningen. Tilpass overtrådspenningen individuelt med sy- eller broderiprojekt og ønsket søm eller motiv.

Jo høyere overtrådspenning som er stilt inn, desto hardere strammes overtråden, og undertråden trekkes hardere inn i stoffet. Er overtrådspenningen lav, spennes overtråden mindre og undertråden trekkes ikke så langt inn i stoffet.

Endringer i overtrådspenningen gjør utslag på respektive stingmønstre og alle broderimotiver. Permanente endringer av overtrådspenningen for symodusen (se side 49) og for broderimodusen (se side 52) kan foretas i oppsettprogrammet.

Forutsetning:

- I oppsettprogrammet er overtrådspenningen endret.



- > Trykk på «Overtrådspenning».
- > Still inn overtrådspenningen.



- > For å tilbake stille endringene til grunninnstilling trykker du på ikonet med gul ramme til høyre.
- > For å tilbake stille endringene i **oppsettprogrammet** til grunninnstilling, trykker du på ikonet med gul ramme til venstre.

## 5.5 Redigere søm

### Endre stingbredde

- > Du reduserer stingbredden ved å vri «øvre multifunksjonsknapp» til venstre.
- > Du øker stingbredden ved å vri «øvre multifunksjonsknapp» til høyre.
- > Trykk på «Stingbredde» (1) for å åpne andre innstillingsmuligheter.





## Endre stinglengde

- > Du reduserer stinglengden ved å vri «nedre multifunksjonsknapp» til venstre.
- > Du øker stinglengden ved å vri «nedre multifunksjonsknapp» til høyre.
- > Trykk på «Stinglengde» (1) for å åpne flere innstillingsmuligheter.



## Korrigerer balanse

Forskjellige stoffer, tråder og innlegg kan påvirke de programmerte stingmønstrene, slik at de ikke sys korrekt. Med den elektroniske balansen kan disse avvikene korrigeres og derved kan stingmønstrene tilpasses stoffet optimalt.

- > Velg stingmønster eller alfabet.
- > Sy stingmønsteret.
- > Trykk på «i-dialog».



- > Trykk på «Balanse».
  - En forhåndsvisning av stingmønsteret åpnes.

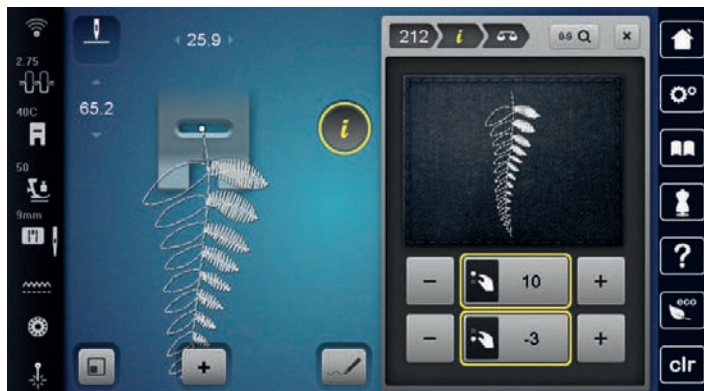

- > For å rette stingmønsteret på langs må du vri på «Øvre multifunksjonsknapp» helt til forhåndsvisningen til stingmønsteret stemmer overens med det sydde stingmønsteret på stoffet.
- > For å korrigere stingmønsteret på langs må du vri «nedre multifunksjonsknapp» helt til forhåndsvisningen av stingmønsteret stemmer overens med det sydde stingmønsteret på stoffet.



- > Endrede balanseinnstillinger kan lagres for hvert sting i «Eget minne» .
- > Endrede balanseinnstillinger gjelder bare til du trykker på «Slette innstillinger» eller maskinen blir slått av.



## Innstille mønsterrepetisjon

Stingmønstre kan repeteres opptil 99 ganger.

- > Velg stingmønster eller alfabet.
- > Trykk på «i-dialog».





- > Trykk på «Mønsterrepetisjon».
- > Tast inn ønsket antall stingmønster.





-  > Trykk på «Bekreft».
-  > Trykk lenge på «Mønsterrepetisjon» for å slå av stingmønsterrepetisjonen.

### Innstille langsting

Maksimal lengde for lange sting er 12 mm, og maskinen syr kun annethvert sting.





-  > Velg stingmønster.
-  > Trykk på «i-dialog».
-  > Trykk på «Lange sting».

### Speilvende søm

-  > Velg stingmønster eller alfabet.
-  > Trykk på «i-dialog».
-  > Trykk på «Speilvende venstre/høyre» for å speile stingmønsteret fra venstre mot høyre.
-  > Trykk på «Speilvende oppe/nede» for å speile stingmønsteret i syretningen.





### Endre sømlengde

Lengden på stingmønsteret kan økes eller minskes.

-  > Velg stingmønster eller alfabet.
-  > Trykk på «i-dialog».
-  > Trykk på «Endre stinglengde».
-  > Still inn lengden på stingmønsteret.



### Innstille stingtellerfunksjon

Stingtellerfunksjonen kan ikke stilles inn for alle stingmønstre. Velger man for eksempel Vaffelsøm nr. 8, kan stingtellerfunksjonen ikke brukes.

-  > Velg stingmønster.
-  > Trykk på «i-dialog».
-  > Trykk på «Programmere lengde med stingteller».
-  > Sy ønsket lengde.
-  > Trykk på knappen «Retursyng».
  - Visningen skifter til «Auto» og valgt stingmønster med ny lengde er lagret til maskinen slås av.

### Sy stingmønster med forsterket rettsøm

For å oppnå en penere effekt kan stingmønstre sys med forsterket rettsøm. Ikke alle stingmønstre kan sys med forsterket rettsøm.

-  > Velg stingmønster.
-  > Trykk på «i-dialog».
-  > Trykk på «Forsterket sting».

## Retursøm

- > Velg stingmønster eller alfabet.
- > For å straks koble om til retursyng ved å trykke på knappen «Retursyng» må nålstoppe nede (permanent) stilles inn.
- > For å sy et ekstra sting fremover før omkobling til retursyng, må nålposisjonen oppe (permanent) stilles inn.



- > Trykk på knappen «Retursyng» og hold den inne.

## Permanent retursyng

- > Velg stingmønster eller alfabet.
- > Trykk på «i-dialog».



- > Trykk på «Sy bakover permanent» for permanent retursyng.
  - Maskinen syr bakover helt til «Sy bakover permanent» trykkes på nytt.

## Stingnøyaktig retursyng

- > Velg stingmønster eller alfabet.
- > Trykk på «i-dialog».



- > Trykk på «Stingnøyaktig retursyng» for å sy de siste 200 innstikkene stingnøyaktig bakover.

## Endre syretning

- > Velg stingmønster eller alfabet.
- > Trykk på «i-dialog».



- > Trykk på «Endre syretning».
- > Drei stingmønsteret i trinn på 0,5° med «Øvre multifunksjonsknapp» eller «Nedre multifunksjonsknapp».
- > Drei stingmønsteret eller alfabetet i trinn på 45° med knappene «Retningsyng» (1).



## 5.6 Kombinere sømmer

### Oversikt kombinasjonsmodus

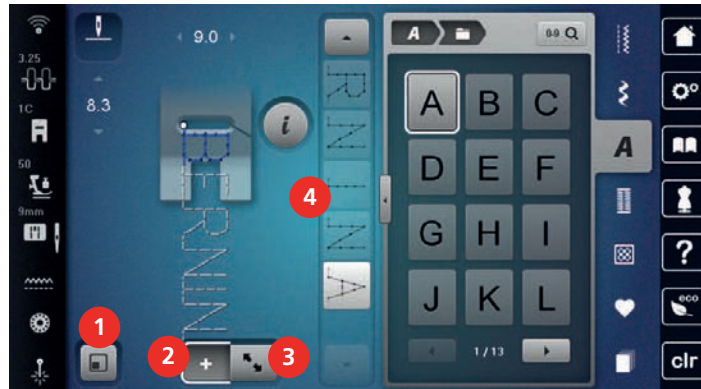

- |   |                                      |   |   |
|---|--------------------------------------|---|---|
| 1 | «Tilpasse sømindikator med skjermen» | 3 | «Redigeringsmodus/utvidet redigeringsmodus» |
| 2 | «Kombinasjonsmodus/enkeltmodus»      | 4 | Enkelt stingmønster innen kombinasjonen     |

### Oversikt utvidet kombinasjonsmodus

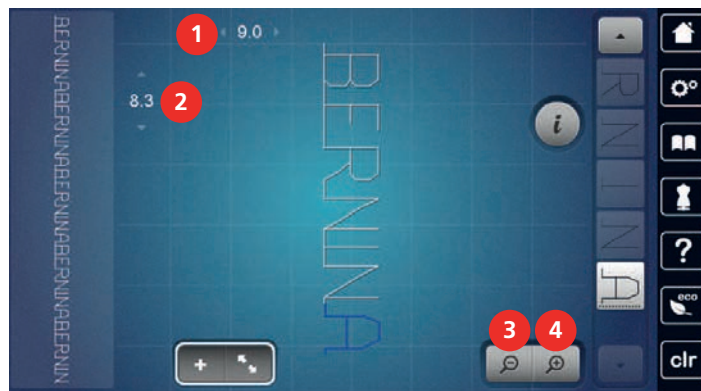

- |   |               |   |                     |
|---|---------------|---|---------------------|
| 1 | «Stingbredde» | 3 | «Forminske visning» |
| 2 | «Stinglengde» | 4 | «Forstørre visning» |

### Lage stingmønsterkombinasjoner

I kombinasjonsmodus kan stingmønstre og alfabeter stilles sammen etter egne ønsker. Gjennom kombinasjonen av foretrukne alfabetbokstaver kan for eksempel teksten BERNINA opprettes.



- > Trykk på «Kombinasjonsmodus/enkeltmodus».
- > Velg ønsket stingmønster.





> For å gå tilbake til enkeltmodus trykker du en gang til på «Kombinasjonsmodus/enkeltmodus».

### Lagre sømkombinasjon

For å kunne gå tilbake til individuelt innstilte stingmønsterkombinasjoner, kan disse lagres i arkivet «Eget minne».

Forutsetning:

- En stingmønsterkombinasjon er opprettet.



> Trykk på «Eget minne».



> Trykk på «Lagre stingmønstre».



> Trykk på «Bekreft» for å lagre stingmønsterkombinasjonen.

### Laste sømkombinasjon



> Trykk på «Kombinasjonsmodus/enkeltmodus».



> Trykk på «Eget minne».



> Trykk på «Laste stingmønsterkombinasjon».  
> Velg stingmønsterkombinasjon.

### Skrive over sømkombinasjon

Forutsetning:

- En stingmønsterkombinasjon er opprettet.



> Trykk på «Eget minne».



> Trykk på «Lagre stingmønstre».  
> Velg stingmønsterkombinasjon som skal overskrives.



> Trykk på «Bekreft» for å overskrive stingmønsterkombinasjonen.

### Slette sømkombinasjon

Forutsetning:

- En stingmønsterkombinasjon er opprettet.



> Trykk på «i-dialog».



> Trykk på «Bearbeide hele kombinasjonen».



> Trykk på «Slett».







> Trykk på «Bekreft».

### Redigere visning av sømkombinasjonen

Forutsetning:

- En stingmønsterkombinasjon er opprettet.

-  > Trykk på «Redigeringsmodus/utvidet redigeringsmodus».
-  > Trykk på «Forminske visning» for å forminske visningen av stingmønsterkombinasjoner.
-  > Trykk på «Forstørre visning» for å forstørre visningen av stingmønsterkombinasjoner.
-  > Trykk på «Redigeringsmodus/utvidet redigeringsmodus» for å gå tilbake til kombinasjonsmodus.

## Redigere stingmønstre enkeltvis

Forutsetning:

- En stingmønsterkombinasjon er opprettet.
- > For å velge et enkelt stingmønster trykker du på den ønskede posisjonen (1) i stingmønsterkombinasjonen.





-  > Trykk på «i-dialog» for å bearbeide et enkelt stingmønster.

## Slette enkelt søm

Forutsetning:

- En stingmønsterkombinasjon er opprettet.
- > Trykk på ønsket broderimotiv (1) i stingmønsterkombinasjonen.



-  > Trykk på «i-dialog».
-  > Trykk på «Slett».



## Tilføye enkeltstøm

Det nye stingmønsteret føyes alltid til under det valgte stingmønsteret.

Forutsetning:

- En stingmønsterkombinasjon er opprettet.
- > For å velge et enkelt stingmønster trykker du på den ønskede posisjonen (1) i stingmønsterkombinasjonen.



- > Velg nytt stingmønster.

## Forskyve enkeltstøm

Forutsetning:

- En stingmønsterkombinasjon er opprettet.



- > Trykk på «Redigeringsmodus/utvidet redigeringsmodus».
- > Trykk på valgt stingmønster i stingmønsterkombinasjonen.



- > Trykk på «i-dialog».



- > Trykk på «Forskyve stingmønster».
- > Flytt stingmønsteret.
  - Forbindende sting mellom sømmene tilføyes automatisk.

## Tilpasse lengde og bredde på stingmønster

Lengden og bredden på de enkelte stingmønstrene i en stingmønsterkombinasjon kan tilpasses til det lengste og bredeste stingmønsteret i kombinasjonen.

Forutsetning:

- En stingmønsterkombinasjon er opprettet.



- > Trykk på «i-dialog».



- > Trykk på «Bearbeide hele kombinasjonen».





## Dele sømkombinasjonen

En stingmønsterkombinasjon kan deles inn i flere deler. Inndelingen settes inn under markøren. Det sys bare det avsnittet der markøren er plassert. For å sy den neste avsnittet må markøren plasseres i dette avsnittet.

Forutsetning:

- En stingmønsterkombinasjon er opprettet.
- > Velg ønsket posisjon i stingmønsterkombinasjonen, der stingmønsterkombinasjonen skal deles opp.
- > Trykk på «i-dialog».



- > Trykk på «Bearbeide kombinasjon i markørposisjon».



- > Trykk på «Dele opp kombinasjon».

## Dele sømkombinasjon

En stingmønsterkombinasjon kan avbrytes på forskjellige steder. Avbrytelsen settes inn under markøren.

Forutsetning:

- En stingmønsterkombinasjon er opprettet.
- > Velg ønsket posisjon i stingmønsterkombinasjonen, der stingmønsterkombinasjonen skal avbrytes.
- > Trykk på «i-dialog».



- > Trykk på «Bearbeide kombinasjon i markørposisjon».



- > Trykk på «Avbryte kombinasjon».
- > Sy stingmønsterkombinasjonen helt til avbrytelsen, og plasser stoffet på nytt.

## Feste sømkombinasjon

Forutsetning:

- En stingmønsterkombinasjon er opprettet.
- > Velg ønsket posisjon i stingmønsterkombinasjonen, der stingmønsterkombinasjonen skal festes.
- > Trykk på «i-dialog».



- > Trykk på «Bearbeide kombinasjon i markørposisjon».



- > Trykk på «Feste».
- Hvert enkelt mønster i stingmønsterkombinasjonen kan festes i begynnelsen eller slutten.

## Forskyve flere sømmer

Forutsetning:

- En stingmønsterkombinasjon er opprettet.
- > Trykk på «Redigeringsmodus/utvidet redigeringsmodus».
- > Velg stingmønster i stingmønsterkombinasjonen.



- > Trykk på «i-dialog».



- > Trykk på «Flytte enkeltmønstre eller deler av en kombinasjon».
- > Flytt delen av stingmønsterkombinasjonen.



## Anvende sist brukte sømmer

De 15 sist sydde stingmønstrene lagres automatisk og kan til enhver tid benyttes.



- > Trykk på «Historie» for å vise de sist sydde stingmønstrene.
- > Velg stingmønster.

## Lagre søm i eget minne

I arkivet «Eget minne» kan man lagre et hvilket som helst stingmønster samt individuelt endrede stingmønstre.

- > Velg stingmønster, alfabet eller knapphull.
- > Endre stingmønster.
- > Trykk på «Eget minne».



- > Trykk på «Lagre stingmønstre».
- > Velg mappen der mønsteret skal lagres.



- > Trykk på «Bekreft».

## Skrive over søm fra eget minne

Forutsetning:

- Stingmønster lagret i eget minne.
- > Velg stingmønster, alfabet eller knapphull.
- > Endre stingmønster.
- > Trykk på «Eget minne».



- > Trykk på «Lagre stingmønstre».
- > Velg mappen der stingmønsteret som skal overskrives, er lagret.
- > Velg stingmønsteret som skal overskrives.



- > Trykk på «Bekreft».

## Laste søm fra eget minne

Forutsetning:

- Stingmønster lagret i eget minne.



- > Trykk på «Eget minne».



- > Trykk på «Laste stingmønster».
- > Velg mappen der stingmønsteret befinner seg.
- > Velg stingmønster.

## Slette søm fra eget minne

Forutsetning:

- Stingmønster lagret i eget minne.



- > Trykk på «Eget minne».



- > Trykk på «Slett».
- > Velg mappen der stingmønsteret befinner seg.
- > Velg stingmønster.



- > Trykk på «Bekreft» for å slette stingmønsteret.

## Lagre stingmønster på BERNINA USB-brikke

På BERNINA USB-minnepinnen kan du lagre de stingmønstrene du ønsker, også individuelt endrede stingmønstre.

- > Velg stingmønster eller alfabet.
- > Redier stingmønster.
- > Trykk på «Eget minne».



- > Trykk på «Lagre stingmønstre».
- > Stikk BERNINA USB-minnepinnen inn i maskinens USB-utgang.



- > Trykk på «USB-minnepinne».



- > Trykk på «Bekreft».

## Laste stingmønster fra BERNINA USB-brikke



- > Trykk på «Eget minne».



- > Trykk på «Laste stingmønster».
- > Trykk på «Forstørre/forminske vindu» (1).

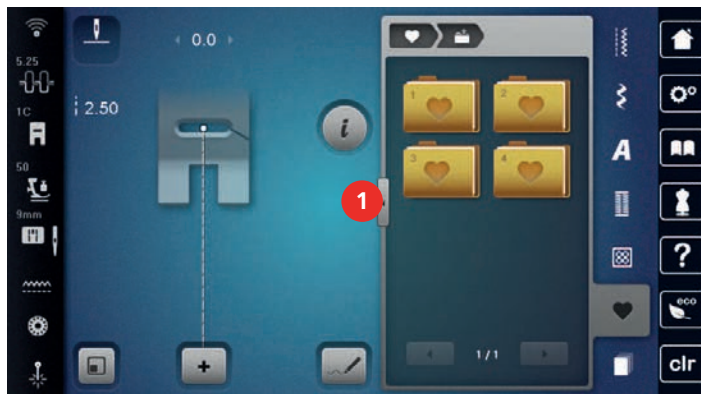

- > Stikk BERNINA USB-minnepinnen inn i maskinens USB-utgang.
- > Trykk på «USB-minnepinne».
- > Velg ønsket stingmønster.

## Slette søm fra BERNINA USB-brikke



- > Trykk på «Eget minne».



- > Trykk på «Slett».
- > Stikk BERNINA USB-minnepinnen inn i maskinens USB-utgang.
- > Velg stingmønsteret som skal slettes.



- > Trykk på «Bekreft».

## 5.8 Sømdesigner

### Oversikt Sømdesigner



- |   |                             |    |                          |
|---|-----------------------------|----|--------------------------|
| 1 | «Annullere inntastinger»    | 7  | «Begrense mønsterbredde» |
| 2 | «Gjenopprette inntastinger» | 8  | «Forskyv visning»        |
| 3 | Punktposisjon               | 9  | «Flytte punkter»         |
| 4 | «Forminske visning»         | 10 | «Legge til/endre sting»  |
| 5 | «Forstørre visning»         | 11 | «Rull gjennom punktene»  |
| 6 | Stingmønstervisning         |    |                          |

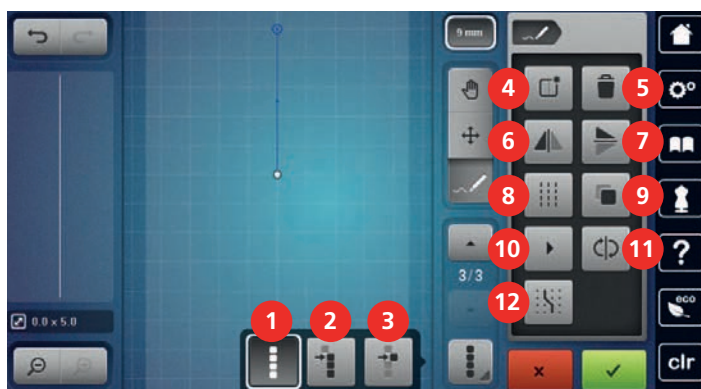

- |   |                              |    |                          |
|---|------------------------------|----|--------------------------|
| 1 | «Velge ut alle punktene»     | 7  | «Speilvende oppe/nede»   |
| 2 | «Velge fra et bestemt punkt» | 8  | «Forsterket sting»       |
| 3 | «Enkelpunkter er valgt»      | 9  | «Duplisere»              |
| 4 | «Opprett nytt stingmønster»  | 10 | «Virtuell sying»         |
| 5 | «Slett»                      | 11 | «Snu om stingrekkefølge» |
| 6 | «Speilvende venstre/høyre»   | 12 | «Fest på rutenettet»     |





### Lage egen søm









Sømmer som lages med Sømdesigner kan lagres i «Eget minne».

Med sømdesigneren er det mulig å lage egne og endre eksisterende stingmønstre. Egne stingmønstre kan opprettes på skjermen ved bruk av fri bevegelse.









I venstre del av skjermen vises i tillegg plasseringen til det aktive punktet: Horisontalt vises punktets avstand fra midtlinjen i millimeter. Vertikalt vises punktets avstand fra det forrige punktet i millimeter.

-  > Trykk på «Sømdesigner».
-  > Trykk på «Opprett nytt stingmønster».
-  > Legg til punktet på displayet.
-  > Legg til ytterligere ønskede punkter på displayet.
-  > Trykk på «Bekreft».









### Redigere visning

-  > Velg stingmønster, alfabet eller knapphull.
-  > Trykk på «Sømdesigner».
-  > Trykk på «Forminske visning» for å forminske stingmønstervisningen.
-  > Trykk på «Forstørre visning» for å forstørre den forminskede stingmønstervisningen.
-  > Trykk på «Forskyv visning».
-  > Flytt visningen av stingmønsteret.

### Innføye punkter

-  > Velg stingmønster, alfabet eller knapphull.
-  > Trykk på «Sømdesigner».
-  > Trykk på «Fest på rutenettet» for å vise rasterpunkter.
  - Hvert punkt som er lagt til, settes automatisk på det nærmeste rasterpunktet.
-  > Trykk på «Rulle opp» for å velge punktet som et nytt skal legges til etter.
-  > Trykk på «Bla nedover» for å velge punktet som et nytt skal legges til etter.
-  > Legg til flere punkter.
-  > Trykk på «Annullere inntastinger» for å angre den siste handlingen.
-  > Trykk på «Gjenopprette inntastinger» for å gjenopprette den siste handlingen.

### Forskyve punkter

-  > Velg stingmønster, alfabet eller knapphull.
-  > Trykk på «Sømdesigner».
-  > Trykk på «Enkelpunkter er valgt».
-  > Trykk på «Velge fra et bestemt punkt».
-  > Trykk på «Rulle opp» for å legge til det påfølgende punktet i valget.
-  > Trykk på «Bla nedover» for å legge til det påfølgende punktet i valget.
-  > Drei på «Øvre multifunksjonsknapp» for å forskyve de valgte punktene horisontalt.
-  > Drei på «Nedre multifunksjonsknapp» for å forskyve de valgte punktene vertikalt.

### Duplisere punkter



- > Velg stingmønster, alfabet eller knapphull.
- > Trykk på «Sømdesigner».



- > Trykk på «Enkelpunkter er valgt».



- > Trykk på «Velge fra et bestemt punkt».



- > Trykk på «Rulle opp» for å legge til det påfølgende punktet i valget.



- > Trykk på «Bla nedover» for å legge til det påfølgende punktet i valget.



- > Trykk på «Duplisere».

### Slette punkter



- > Velg stingmønster, alfabet eller knapphull.
- > Trykk på «Sømdesigner».



- > Trykk på «Enkelpunkter er valgt».



- > Trykk på «Velge fra et bestemt punkt».



- > Trykk på «Rulle opp» for å legge til det påfølgende punktet i valget.



- > Trykk på «Bla nedover» for å legge til det påfølgende punktet i valget.



- > Trykk på «Slett» for å slette alle de valgte punktene i stingmønsteret.

### Velge forsterket rettsøm



- > Velg stingmønster, alfabet eller knapphull.
- > Trykk på «Sømdesigner».



- > Trykk på «Velge fra et bestemt punkt».



- > Trykk på «Rulle opp» for å velge det forrige punktet.



- > Trykk på «Bla nedover» for å velge det påfølgende punktet.



- > Trykk på «Forsterket sting» for å stille inn forsterket rettsøm for de markerte punktene.

### Speilvende søm





- > Velg stingmønster, alfabet eller knapphull.
- > Trykk på «Sømdesigner».







- > Trykk på «Enkelpunkter er valgt».





- > Trykk på «Velge ut alle punktene».

-  > Trykk på «Speilvende venstre/høyre» for å speile alle punktene i tverrgående retning.
-  > Trykk på «Speilvende oppe/nede» for å speile alle punktene i langsgående retning.

### Snu om stingrekkefølge





-  > Velg stingmønster, alfabet eller knapphull.
-  > Trykk på «Sømdesigner».
-  > Trykk på «Enkelpunkter er valgt».
-  > Trykk på «Velge ut alle punktene».
-  > Trykk på «Snu om stingrekkefølge».

### Tegne søm på nytt

-  > Velg stingmønster, alfabet eller knapphull.
-  > Trykk på «Sømdesigner».
-  > Trykk på «Virtuell sying».

### Innstillinger sømbredde

Bredden til stingmønsteret er begrenset til 9 mm. For at det skal være mulig å sy bredere mønstre, for eksempel tverrtransportmotiver, er det nødvendig å deaktivere begrensningen.

-  > Velg stingmønster, alfabet eller knapphull.
-  > Trykk på «Sømdesigner».
-  > Trykk på «Begrense mønsterbredde» for å deaktivere begrensningen.
-  > Trykk på «Begrense mønsterbredde» igjen for å aktivere begrensningen.

## 5.9 Feste

### Sømmen sikres med knappen «Feste»

Knappen «Festing» kan programmeres med forskjellige festesting.

-  > Trykk på knappen «Festing» før syingen starter.
  - Sømmen/sømkombinasjonen festes ved sømbegynnelse med antall innstilte sting.
- > Trykk på knappen «Festing» under syingen.
  - Maskinen stopper straks, og fester med antallet programmerte sting.

### Feste med knappen «Sømslutt»

Knappen «Mønsterslutt» kan programmeres med forskjellige funksjoner.

-  > Trykk på knappen «Mønsterslutt» før syingen eller under syingen.
  - I løpet av syingen viser et stoppsymbol at funksjonen er aktivert, og stingmønsteret eller det aktive mønsteret til stingmønsterkombinasjonen festes automatisk med et programmert antall sting på slutten.



## 5.10 Utjevne stofflag

Når syfoten står skeivt på et tykt sted, kan ikke transportøren gripe i stoffet og syprosjektet kan ikke sys ordentlig.

- > For å utjevne høyden skyves, alt etter behov, 1 – 3 utligningsplater bakfra under syfoten til like bak nålen.

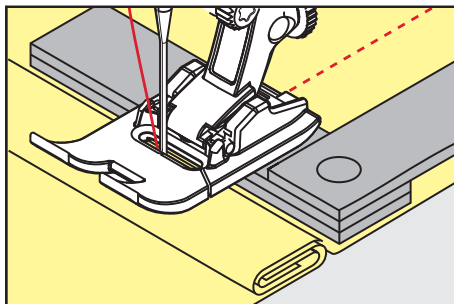

- Syfoten ligger vannrett på syprosjektet.

- > For å utjevne høyden foran syfoten skyves 1 – 3 utligningsplater under syfoten, tett mot nålen.

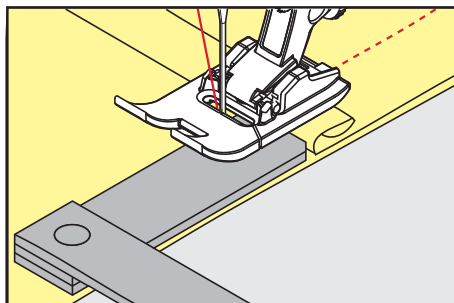

- Syfoten ligger vannrett på syprosjektet.

- > Sy til hele syfoten har passert det tykkeste stedet.
- > Fjern utligningsplatene.

## 5.11 Transportør og søm av hjørner

Ved sying av hjørner er det bare en liten del av stoffet som ligger på transportøren. Ved hjelp av høydeutligning kan stoffet transporteres jevnt.

- > Når stoffkanten er nådd stanses maskinen med nålstopp nede.
- > Hev syfoten.
- > Snu stoffet i ønsket posisjon.
- > Skyv 1 – 3 høydeutligningskiver på høyre side av syfoten tett inntil syprosjektet.
- > Senk syfoten.

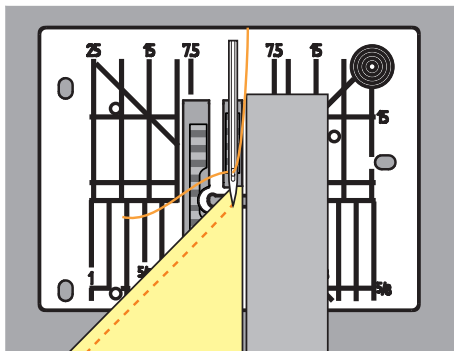

























- > Sy videre til syprosjektet ligger på transportøren igjen.













## 6 Nyttesømmer

### 6.1 Oversikt nyttesømmer



Sømmer	Sømnummer	Navn	Beskrivelse
	1	Rettsøm	Til sammensyng, stikninger og tråklng.
	2	Sikksakk	Til overkast av kanter, syng av elastiske sømmer og feste av blondeinnlegg og gummibånd.
	3	Vari-overlock	Til overkasting av kanter, sammensyng og samtidig overkasting av elastiske stoffer..
	4	Buesøm	Til stopping og forsterking av stoffkanter eller festing av blonder og gummibånd.
	5	Festeprogram	Til automatisk festing i begynnelsen av sømmen med syng forover og bakover.
	6	Forsterket rettsøm	For forsterkede sømmer på tunge stoffer og pynteeffekter.
	7	Forsterket sikksakk	For slitesterke sømmer på faste stoffer, synlige sømmer og pyntesømmer.
	8	Vaffelsøm	For elastiske stoffer og falder, også med gummitråder.
	9	Blindsting	For blindsømmer på de fleste stofftyper og for muslingsømmer på myk jersey og tynne stoffer.
	10	Lukket overlock	Til sammensyng og samtidig overkasting av elastiske stoffer.
	11	Superstretch-sting	For ekstra strekkbare åpne sømmer.

Sømmer	Sømnummer	Navn	Beskrivelse
	12	Rynkesting	Til rynking med gummitråd og for flate forbindelsessømmer på middels tunge stoffer.
	13	Stretch-overlock	Til sammensying og samtidig overkasting av elastiske stoffer og for flate forbindelsessømmer.
	14	Jerseysøm	For synlige falder og synlige sømmer i undertøy og gensere og til lapping av trikot.
	15	Universalsting	For flate forbindelsessømmer, synlige sømmer og dekorsømmer i faste stoffer som filt og skinn og til festing av gummibånd.
	16	Trestings sikksakk	Til overkasting og forsterking av stoffkanter, til påsying av gummibånd og til dekorsømmer.
	17	Lycrasøm	For flate forbindelsessømmer, synlige sømmer i lycra og til ettersying av sømmer i korsettvarer.
	18	Stretchsting	For elastiske sømmer og falder i vevde og strikkede stoffer.
	19	Forsterket overlock	For overlocksømmer eller flate forbindelsessømmer på middels tung strikk og frotté.
	20	Overlocksøm for strikkede stoffer	For elastiske sømmer og falder i vevde og strikkede stoffer, til sying og overkasting.
	21	Tråklesting	Til tråkning av sømmer og falder og for quilteprosjekter.
	22	Enkelt stoppeprogram	Til automatisk stopping i tynne til kraftige stoffer.
	23	Forsterket stoppeprogram	Til automatisk stopping i kraftige materialer.
	24	Regelsprogram	Til forsterking av lommeåpninger, knapphullsregels og festing av belteløkker.
	25	Regelsprogram	Til forsterking av lommeåpninger, festing av belteløkker og festing av sømender.

Sømmer	Sømnummer	Navn	Beskrivelse
	26	Stort fluesting	Til forsterking av lommeåpninger, glidelåser og splitter i middels tunge til tykke stoffer.
	27	Lite fluesting	Til forsterking av lommeåpninger, glidelåser og splitter i tynne til middels tunge stoffer.
	29	Smal usynlig søm	For usynlige sømmer og muslingsømmer i lette, tynne og myke stoffer.
	31	Forsterket rettsøm med lange sting	For slitesterke sømmer på kraftige stoffer, for eksempel synlige sømmer og dekorsømmer.
	32	Enkelt rettsting	For 1 rettsting som forbindelsessting i en kombinasjon.
	33	Tre enkle rettsting	For 3 enkle rettsting som forbindelsessting i en kombinasjon.
	34	Stoppesøm	For stopping sammen med funksjonen «Retursøm».
	35	Åpent overlocksting	Til sammensying og samtidig overkasting av elastiske stoffer med forsterket kant.
	36	Overlock	For middels tykke strikkede stoffer.
	37	Forsterket overlocksting	Til samtidig sammensying, overkasting og forsterkning av elastiske stoffer.
	38	Kjedesting	For dekorative og forsterkende sømmer på de fleste vevde stoffer.
	39	Dekkstingeffekt	For sying av dekorativ søm og falder i faste strikkede stoffer og vevde stoffer.
	40	Dekkstingeffekt	For sying av dekorativ søm og falder i faste strikkede stoffer og vevde stoffer.

## 6.2 Sying av rettsøm

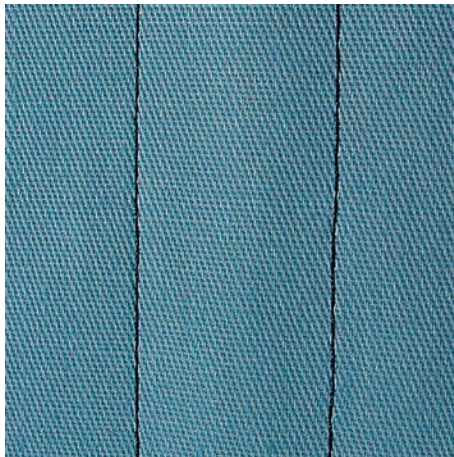

Tilpass stinglengden etter syprosjektet, f.eks. lange sting for jeansstoff (ca. 3 – 4 mm), korte sting for tynne stoffer (ca. 2 – 2,5 mm). Tilpass stinglengden etter tråddykkelsen f.eks. ved stikninger med lange Cordonnet-sting (ca. 3 – 5 mm).

Forutsetning:

- Standardfot #1C/1D er montert.



- > Trykk på «Nyttesømmer».
- > Velg Rettsøm nr. 1.

## 6.3 Fest med automatisk festeprogram

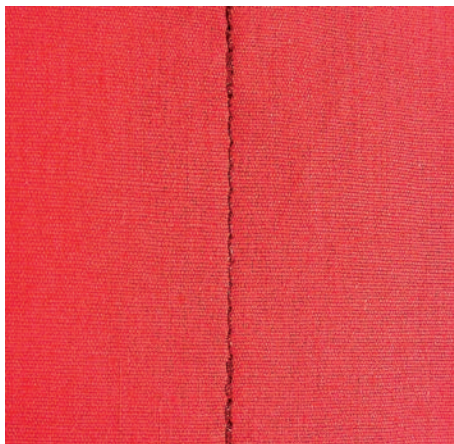

Ved et definert antall sting på 6 forover- og 6 retur sting blir sømmen jevnt festet.

Forutsetning:

- Standardfot #1C er montert.



- > Trykk på «Nyttesømmer».
- > Velg Festeprogram nr. 5.
- > Trykk på fotpedalen.
  - Maskinen fester automatisk.



- > Sy sømmen i ønsket lengde.
- > Trykk på knappen «Retursyng».
  - Maskinen fester automatisk og stopper ved slutten av festeprogrammet.

## 6.4 Sy i glidelås

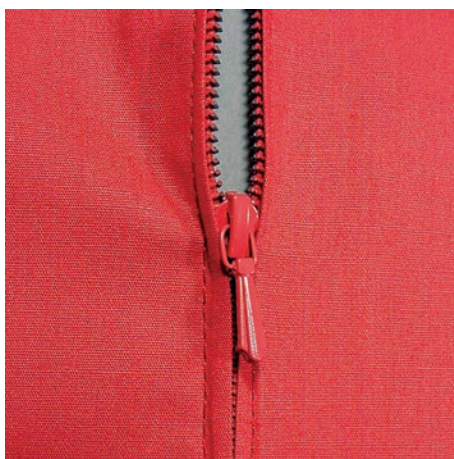

Da stofftransporten ved sybegynnelse kan være vanskelig, anbefales det å holde tråden godt fast eller å dra syprosjektet litt bakover de første stingene, eller å sy 1 – 2 cm bakover ved sybegynnelse.



- > Monter Standardfot #1C.
- > Trykk på «Nyttesømmer».
- > Velg Rettsøm nr. 1.
- > Sy sømmen til glidelåsens begynnelse.
- > Sy festesting.
- > Lukk glidelåsen med lange sting.
- > Renklipp sømmonnet.
- > Stryk sømmen fra hverandre.
- > Åpne glidelåsen.
- > Tråkle glidelåsen og tråkle den fast under stoffet slik at stoffkantene møtes over midten på glidelåsen.
- > Åpne glidelåsen noen centimeter.
- > Monter Glidelåsfot #4D.
- > Flytt nålposisjonen mot høyre.
- > For å heve syfoten og posisjonere syprosjektet bruker du kneløfteren.
- > Begynn å sy oppe til venstre.
- > Før syfoten slik at nålen syr langs med glidelåsens tannrekke.
- > Stans foran glidelåshempen med nålposisjon nede.
- > Hev syfoten.
- > Lukk glidelåsen igjen.
- > Sy videre og stopp foran slisseenden med nålposisjon nede.
- > Hev syfoten og drei syprosjektet.
- > Sy til på den andre siden av glidelåsen, stopp med nålposisjon nede.
- > Hev syfoten og drei syprosjektet.
- > Sy den andre siden fra undersiden og opp.

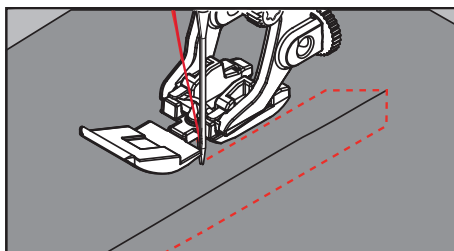

## 6.5 Sy i glidelås med en søm på hver side nedenfra og opp

Til stoffer med floss, f.eks. fløyel, anbefales det å sy inn glidelåsen nedenfra og oppover på begge sider.



Er stoffet tettvevd eller hardt anbefales nålstørrelse 90 – 100 for å få jevn søm.



- > Monter Standardfot #1C.
- > Trykk på «Nyttesømmer».
- > Velg Rettsøm nr. 1.
- > Sy sømmen til glidelåsens begynnelse.
- > Sy festesting.
- > Lukk glidelåsen med lange sting.
- > Renklipp sømmonnet.
- > Stryk sømmen fra hverandre.
- > Åpne glidelåsen.
- > Tråkle glidelåsen og tråkle den fast under stoffet slik at stoffkantene møtes over midten på glidelåsen.
- > Monter Glidelåsfot #4D.
- > Flytt nålposisjonen mot høyre.
- > For å heve syfoten og posisjonere syprosjektet bruker du kneløfteren.
- > Begynn å sy i midten av sømmen på glidelåsens ende.
- > Sy på skrå langs glidelåsens tenner.
- > Sy første side (1) nedenfra og opp.
- > Stans foran glidelåshempen med nålposisjon nede.
- > Hev syfoten.
- > Åpne glidelåsen til bak syfoten.
- > Senk syfoten og sy videre.
- > Flytt nålposisjonen mot venstre.
- > Sy andre side (2) på samme måte nedenfra og opp.

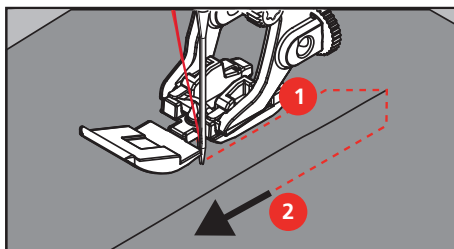

## 6.6 Forsterket rettsøm

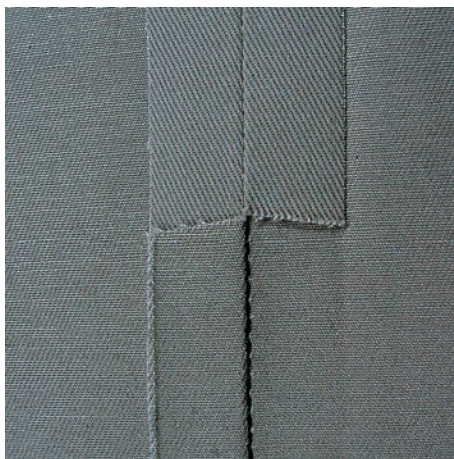

Forsterket rettsøm er særlig godt egnet for slitesterke sømmer og harde, tette stoffer som jeansstoff og kordfløyel. Ved harde og svært tettvevde stoffer anbefales det å montere jeansfoten #8. Den gjør det lettere å sy jeansstoff eller seilduk. For dekorative stikninger kan man i tillegg øke stinglengden.



- > Monter Standardfot #1C/1D.
- > Trykk på «Nyttesømmer».
- > Velg Forsterket rettsøm nr. 6.

## 6.7 Forsterket sikksakk

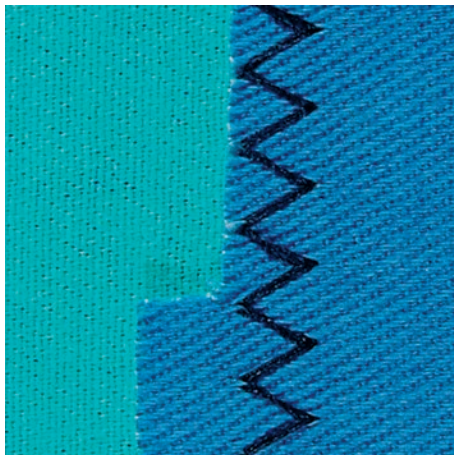

I kraftige stoffer, spesielt for jeansstoff, trekk til liggestoler, markiser. Sømmer på gjenstander som vaskes ofte. Sy overkast på sømkantene først.

- > Monter Standardfot #1C/1D.
- > Trykk på «Nyttesømmer».
- > Velg Forsterket sikksakk nr. 7.

## 6.8 Manuell stopping

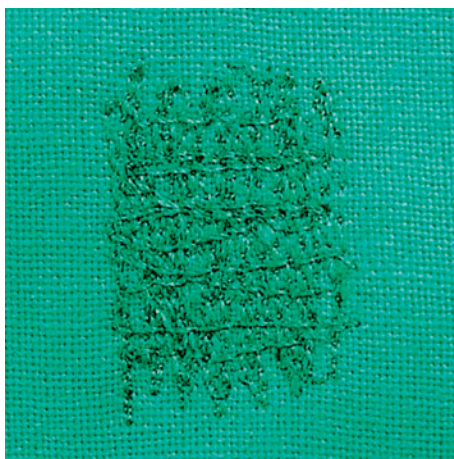

For å stoppe hull og tynnslitte områder i alle stoffer.

Hvis tråden ligger oppå, gir dette et lite pent stingbilde, før derfor sytøyet langsommere. Hvis det danner seg løkker på baksiden av stoffet, må sytøyet føres raskere. Ved trådbrudd må sytøyet føres jevnere.

- > Monter Stoppefot #9.
- > Trykk på «Nyttesømmer».
- > Velg Rettsøm nr. 1.
- > Senk transportøren.
- > Monter utvidelsesbordet.
- > Spenn syprosjektet fast i brodereringen (spesialtilbehør).
  - Området som skal stoppes, strammes likt og kan ikke forskyves.
- > Sy fra venstre mot høyre og før syprosjektet for hånd uten fast trykk.
- > Sy rundt ved skifte av retning for å unngå hull eller at tråden ryker.



- > Sy rader med forskjellig lengde for å fordele tråden bedre i stoffet.

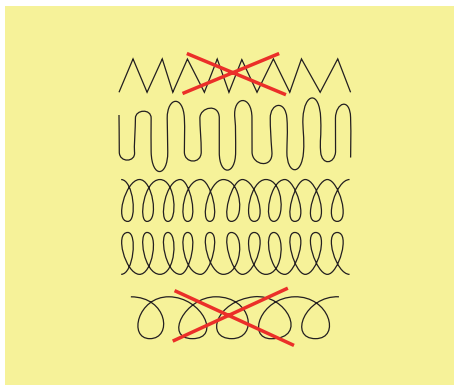

- > Ikke sy de første spenstrådene for tett, og utover det skadde området.
- > Sy uregelmessige lange kanter.

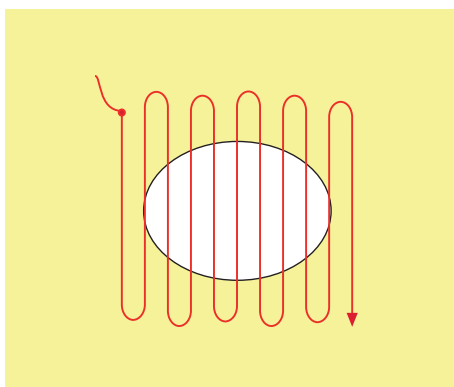

- > Drei syprosjektet 90°.
- > Ikke sy de første spenstrådene for tett.

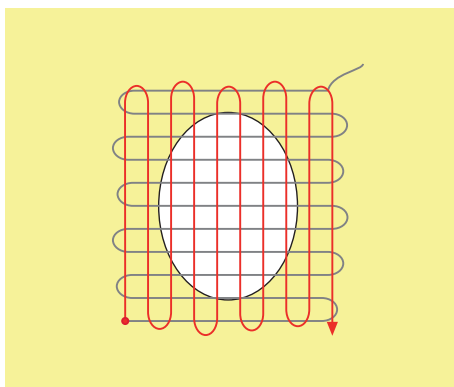

- > Drei syprosjektet 180°.
- > Sy en ny løs rad.

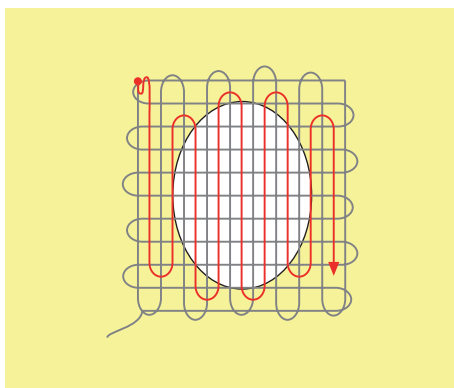

## 6.9 Automatisk stopping



Enkelt stoppeprogram nr. 22 egner seg først og fremst for rask stopping av tynnslitte steder eller hull. Det anbefales legge et fint stoff under de tynne stedene eller hullene eller lime på et fint reparasjonsstoff under. Enkelt stoppeprogram nr. 22 erstatter trådene i lengderetningen i alle stoffer. Hvis stofflaten forskyver seg skrått, kan dette utlignes med balansen.

- > Monter Standardfot #1C eller Knapphullsfoot med slede #3A.
- > Trykk på «Nyttesømmer».
- > Velg Enkelt stoppeprogram nr. 22.
- > Spenn fast fine stoffer i broderirammen (spesialtilbehør).
  - Området for stoppingen er jevnt spent og kan ikke forskyves.
- > Begynn å sy oppe til venstre.
- > Sy den første lengden.
- > Stans maskinen.
- Ⓡ > Trykk på knappen «Retursyng».
  - Lengden er programmert.
- > Sy ferdig stoppeprogrammet.
  - Maskinen stopper automatisk.

## 6.10 Forsterket automatisk stopping



Forsterket stoppeprogram nr. 23 egner seg fremfor alt til rask stopping av tynnslitte steder eller hull. Forsterket stoppeprogram nr. 23 erstatter trådene i lengderetningen i alle stoffer.



Dekker ikke stoppingen hele det skadede området, kan man flytte arbeidet og sy stoppeprogrammet igjen. Lengden er programmert og kan gjentas så mange ganger man vil.



- > Monter Knapphullsfoot med slede #3A.
- > Trykk på «Nyttesømmer».
- > Velg Forsterket stoppeprogram nr. 23.
- > Spenn fast fine stoffer i broderirammen (spesialtilbehør).
  - Området for stoppingen er jevnt spent og kan ikke forskyves.
- > Begynn å sy oppe til venstre.
- > Sy den første lengden.
- > Stans maskinen.



- > Trykk på knappen «Retursyng».
  - Stoppelengden er programmert.
- > Sy ferdig stoppeprogrammet.
  - Maskinen stopper automatisk.

## 6.11 Stoppe forsterket

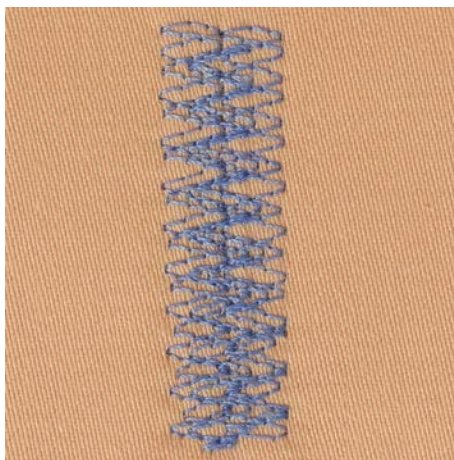

Stoppesøm nr. 34 passer spesielt for skader på faste eller tunge stoffer, f.eks. jeans og arbeidsklær.



- > Monter Standardfoot #1C.
- > Trykk på «Nyttesømmer».
- > Velg Stoppesøm nr. 34.
- > Sy den første lengden. Begynn oppe til venstre.



- > Trykk på knappen «Retursyng» når den ønskede lengden er nådd.
  - Maskinen syr bakover.



- > Trykk på knappen «Retursyng» igjen og sy den andre lengden når den ønskede lengden er nådd.
- > Gjenta helt til den ønskede bredden er dekket.

## 6.12 Overkasting



Sikksakk nr. 2 egner seg til alle stoffer. Det kan også brukes til elastiske sømmer og til dekorativt arbeid. Til tynne stoffer må det brukes stoppetråd. Til satengsøm anbefaler vi å stille inn en tett, kort sikksakk med stinglengde 0,3–0,7 mm. Satengsøm kan brukes til applikasjoner og brodering.

Forutsetning:

- Stoffkanten ligger flatt og ruller seg ikke inn.
- > Monter Standardfot #1C.
- > Trykk på «Nyttesømmer».
- > Velg Sikksakk nr. 2 eller Satengsøm nr. 1315.
- > Stingbredden må ikke velges for bred og stinglengden ikke for lang.
- > For at nålen skal stikkes i stoffet på den ene siden og i tomt rom på den andre siden, må stoffkanten føres på midten av syfoten.

### 6.13 Lukket overlock



Lukket overlocksøm passer til løse strikkede stoffer og tverrsømmer i strikket stoff. En ny jersey nål bør brukes på strikkede stoffer, slik at ikke de fine maskene skades. En stretchnål kan brukes ved sying av elastiske stoffer.

- > Monter Standardfot #1C eller Overlockfot #2A.
- > Trykk på «Nyttesømmer».
- > Velg Lukket overlock nr. 10.

### 6.14 Kantstikning

- > Monter Blindstingsfot #5 eller Kantstikningsfot #10/10C/10D.
- > Trykk på «Nyttesømmer».
- > Velg Rettsøm nr. 1.
- > Legg kanten til venstre mot blindstingfotens guide.
- > Velg nålposisjon med ønsket avstand til venstre for kanten.

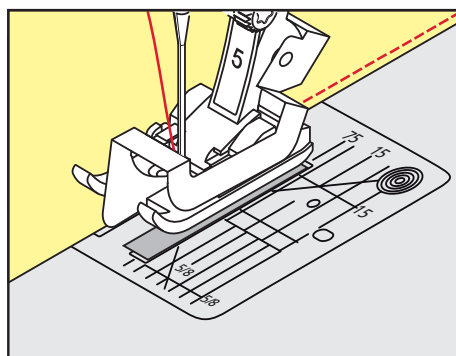

## 6.15 Bred kantstikning

- > Monter Standardfot #1C.
- > Trykk på «Nyttesømmer».
- > Velg Rettsøm nr. 1.
- > Før kanten langs syfoten eller markeringene ved 1–2,5 cm.
- > Velg nålposisjon med ønsket avstand til kanten.

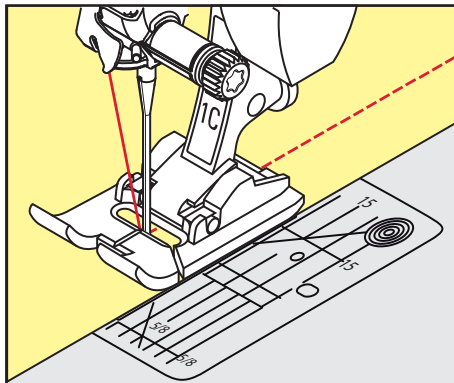

## 6.16 Før kanten langs linjalen når du syr kantstikninger

For å sy brede, parallelle sømmer, før kantlinjalen langs med den forrige sømmer.

- > Monter Standardfot #1C.
- > Trykk på «Nyttesømmer».
- > Velg Rettsøm nr. 1.
- > Løsne skruen bak på syfoten.
- > Sett kantlinjalen på plass i hullet bak på syfoten.
- > Bestem ønsket bredde.
- > Skru til skruen.
- > Før kanten langs linjalen.

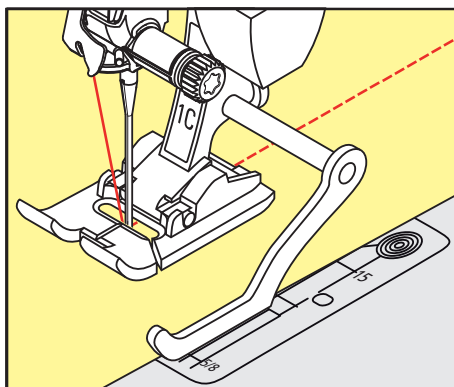

## 6.17 Sy fald

Ved bruk av Blindstingsfot #5 anbefales det å sette nålposisjonen helt til venstre eller helt til høyre. Ved Standardfot #1C og Kantstikningsfot #10/10C/10D er alle nålposisjoner mulig.

- > Monter Blindstingsfot #5 eller Standardfot #1C eller Kantstikningsfot #10/10C/10D.
- > Trykk på «Nyttesømmer».
- > Velg Rettsøm nr. 1.
- > Legg indre øvre kant til høyre mot blindstingfotens guide.

- > For å sy i øvre faldekant velges nålposisjonen helt til høyre.

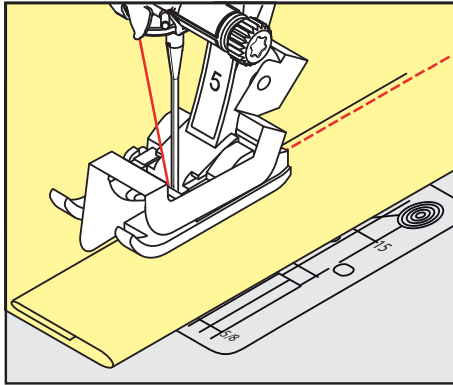

## 6.18 Usynlig søm

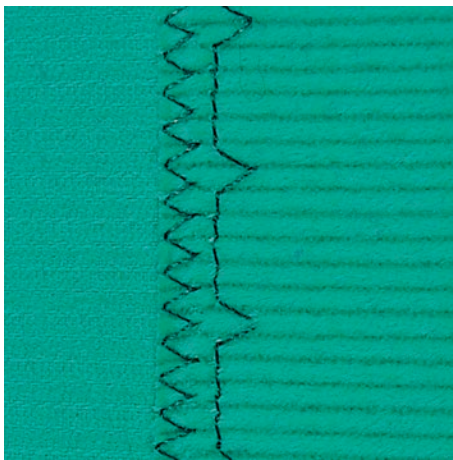

For usynlig fald i middels til tykk bomull, ull og blandingsfibre.

Forutsetning:

- Stoffkantene er overkastet.
- > Monter Blindstingsfot #5.
- > Trykk på «Nyttesømmer».
- > Velg Blindsting nr. 9.
- > Fold arbeidet slik at den overkastede kanten ligger på høyre side.
- > Plasser sømarbeidet under syfoten og skyv folden inn mot guiden på syfoten.
- > For å sy innstikkene like dypt, føres bruddkanten regelmessig langs ledeplaten på syfoten.
  - Pass på at nålen kun stikker i bretten.
- > Etter å ha sydd cirka 10 cm, sjekk begge sider av stoffet og juster om nødvendig.

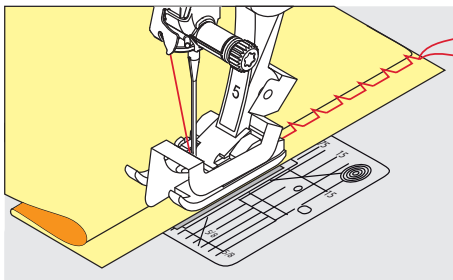



## 6.19 Synlig fald

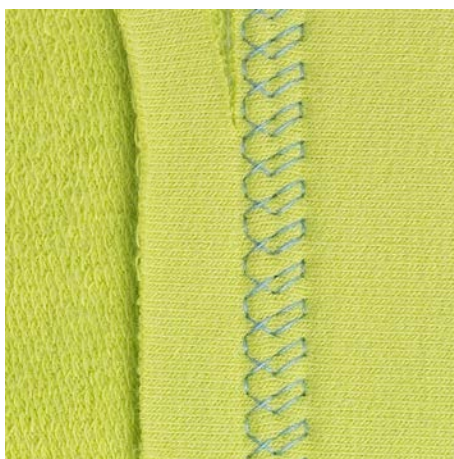

Synlig fald er særlig godt egnet til elastiske falder i bomullsjersey, ull, syntetiske stoffer og blandingsfibre.

- > Monter Standardfot #1C/1D.
- > Trykk på «Nyttesømmer».
- > Velg Jerseysøm nr. 14.
- > Stryk sømmen, og bruk eventuelt knappenåler.
- > Syfottrykket kan eventuelt reduseres.
- > Sy fald i ønsket dybde på retten.
- > Klipp vekk resten av stoffet på vrangen.

## 6.20 Flat forbindelsessøm

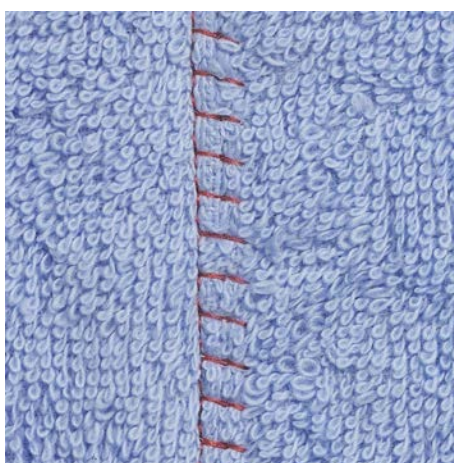

Den flate forbindelsessømmen egner seg først og fremst til lodne eller tykke stoffer som frotté, filt eller skinn.

- > Monter Standardfot #1C.
- > Trykk på «Nyttesømmer».
- > Velg Stretch-overlock nr. 13.
- > Legg stoffkantene oppå hverandre.
- > Sy langs stoffkanten.
- > For å oppnå en svært flat og holdbar søm må du passe på at nålen til høyre stikkes over den øvre stoffkanten og ned i det nedre stoffet.





## 7 Motivsømmer

### 7.1 Oversikt motivsømmer

Alt etter stofftypen er enkle eller mer kompliserte dekorsting best egnet.

- Pyntesøm som programmeres med enkle rette sting, gjør seg ekstra godt på tynne stoffer, f.eks. Dekorsting nr. 101.
- Pyntesøm som programmeres med tredoble rette sting eller få satengsting, passer ekstra godt til middels tykke stoffer, for eksempel Dekorsting nr. 107.
- Pyntesøm som programmeres med satengsting, gjør seg ekstra godt på tykke stoffer, f.eks. Dekorsting nr. 401.

For å oppnå et perfekt stingbilde er det fordelaktig å bruke over- og undertråd i samme farge og innlegg. På stoffer med floss eller langfibrede stoffer anbefales det i tillegg å legge et vannløselig innlegg som enkelt kan fjernes etter syingen, på oversiden.



Dekorsting	Kategori	Navn
	Kategori 100	Natursøm
	Kategori 200	Natur gigasøm
	Kategori 300	Korssting
	Kategori 400	Satengsøm
	Kategori 500	Sateng gigasøm
	Kategori 600	Geometrisk søm
	Kategori 700	Heirloomsøm
	Kategori 800	Heirloom gigasøm
	Kategori 900	Moderne søm
	Kategori 1000	Moderne gigasøm

Dekorsting	Kategori	Navn
	Kategori 1200	Filigran gigasøm
	Kategori 1400	Tapering teknikk
	Kategori 1500	Skyline (spesialsøm)
	Kategori 1600	Quilt gigasøm
	Kategori 1700	Internasjonal
	Kategori 2000	Årstider
	Kategori 2200	Sport og hobby

## 7.2 Undertrådsdekorering

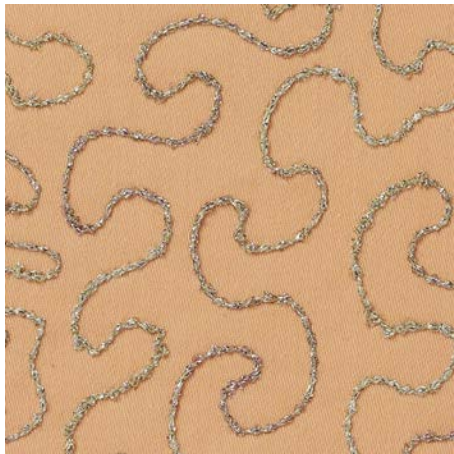

Spolen kan fylles med forskjellige sorter tråd. Frihåndsbrodering med struktur. Denne metoden minner om frihåndssøm, men utføres på stoffets **bakside**.

Området som skal sys, bør forsterkes med rivevliselin. Mønsteret kan tegnes på stoffets bakside. Mønsteret kan tegnes på stoffets forside. Man kan så sy etter linjene med en frihånds-rettsøm med polyester-, bomulls- eller rayontråd. Stinglinjene vises på baksiden av stoffet og brukes som referanselinjer for undertrådsdekorering.

BSR-funksjonen kan brukes til undertrådsdekorering. Før stoffet jevnt ved lik hastighet og følg motivets linjer. Vliselinet må fjernes etter syingen.

Sy først en prøve for å kontrollere resultatet på stoffets bakside.

Ikke alle dekorsting er egnet for denne teknikken. Godt resultat oppnås fremfor alt med enkle dekorsting. Unngå kompakte sømmer og satengsømmer.







### OBS

Bruk av feil spolehus

Skadet spolehus.





> Bruk Bobbinwork spolehus (ekstrautstyr).

> Monter Åpen broderifot #20C/20D.

-  > Trykk på «Dekorsømmer».
-  > Velg egnet dekorsting.
-  > For å stille inn stinglengden og stingbredden slik at man oppnår et fint stingbilde også ved sying med tykk tråd dreies «øvre multifunksjonsknapp» og «nedre multifunksjonsknapp».
-  > Trykk på «i-dialog».
-  > Trykk på «Lange sting».  
– Annethvert sting sys.
-  > Trykk på «Overtrådspenning» for å tilpasse overtrådspenningen.

### 7.3 Endre stingtetthet

Ved visse motivsømmer (f.eks. nr. 401) kan stingtettheten justeres. Økes stingtettheten, minskes stingavstanden. Reduseres stingtettheten, økes stingavstanden. Den innstilte stingmønsterlengden forandres ikke.

-  > Velg motivsøm.
-  > Trykk på «i-dialog».
-  > Trykk på «Endre mønsterlengden/stingavstanden».
-  > Still inn stingtettheten (1).



## 7.4 Tapering

### Oversikt tapering



- |   |                                |    |                           |
|---|--------------------------------|----|---------------------------|
| 1 | «Programmere lengde seksjon 2» | 6  | «Manuell tapering»        |
| 2 | «Mønsterrepetisjon»            | 7  | «Velge taperingstype»     |
| 3 | «Stille inn lengde»            | 8  | «Stingnøyaktig retursyng» |
| 4 | «Speilvende venstre/høyre»     | 9  | «Lagre søminnstilling»    |
| 5 | «Balanse»                      | 10 | «Tilbakestille søm»       |

### Endre vinkel

Tapering er en teknikk der stingmønstrene avsmalnes til en spiss i begynnelsen og slutten. 4 stingmønsterspisser er forhåndsinnstilt. I tillegg kan spissene på stingmønsteret også bestemmes individuelt.



- > Trykk på «Dekorsømmer».
- > Velg søm fra kategori 1400.



- > Trykk på «i-dialog».



- > Trykk på «Velge taperingstype».
- > Velg ønsket vinkeltype til venstre i skjermen.



- > Trykk på «Stille inn stingmønsterspisser» for å tilpasse spissene på stingmønsteret etter ønske.
- > Trykk på «Minus» eller «Pluss» oppe til høyre på skjermen for å endre spissene på stingmønsteret.

- > Trykk på «Minus» eller «Pluss» nede til høyre på skjermen for å endre lengden til spissene på stingmønsteret.



### Sy tapering

Endringer i det valgte stingmønsteret lagres automatisk. I manuell modus blir endringer forkastet etter et nytt valg av stingmønsteret.



- > Trykk på «Dekorsømmer».
- > Velg søm fra kategori 1400.



- > Trykk på «i-dialog».



- > Trykk på «Manuell tapering» hvis du ønsker at endringer i stingmønsteret ikke skal lagres.



- > Trykk på «Programmere lengde seksjon 2» hvis du ønsker at endringer i stingmønsteret skal lagres automatisk.



- > Trykk på «Start/stopp», eller aktiver pedalen.



- U > Trykk på knappen «Retursyng» når den ønskede lengden er nådd i det midtre området av avsmalningen.
  - Maskinen syr hele sømmen og stanser automatisk.

### Sy tapering automatisk



- > Trykk på «Dekorsømmer».
- > Velg søm fra kategori 1400.



- > Trykk på «i-dialog».



- > Trykk på «Stille inn lengde».
- > Drei på «Øvre multifunksjonsknapp» eller «Nedre multifunksjonsknapp» for å stille inn lengden.



- > Trykk på knappen «Start/stopp» eller trykk på pedalen for å begynne å sy.
  - Maskinen syr hele sømmen og stanser automatisk.



## 7.5 Sy korssting

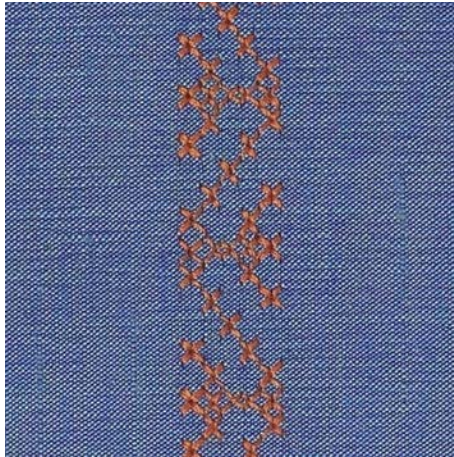

Korssting er en tradisjonell syteknikk som forlenger rekken av motivsømmer. Sys korssting på materialer med linstruktur, ser de ut som håndbrodert. Korssting som sys med broderitråd ser fyldigere ut. Korssting brukes fremfor alt på dekorarbeider til hjemmet, som border på klær og generell dekor. Det er viktig at første raden er rett, da de følgende radene retter seg etter den første.

- > Monter Standardfot #1C/1D eller Åpen broderifot #20C/20D.
- > Velg korssting i kategori 300 og kombiner som ønsket.
- > Sy den første stingraden ved hjelp av kantlinjalen eller kantstopperen for å sy en rett linje.
- > Sy den andre raden ved siden av den første, i en avstand på en fotbredde. Bruk eventuelt kantlinjalen.

## 7.6 Bise

### Bise



Biser er små folder med stikninger, som sys før nøyaktig klipping av et klesplagg eller sying av syprosjektet. De passer til forsiringer eller i kombinasjon med andre heirloom-sømmer. Ved bruk av biseføttene kan denne teknikken forenkles sterkt. Denne teknikken reduserer stoffflatens størrelse. Det må alltid beregnes nok stoff.

## Oversikt biseføtter

Bisefot	Nummer	Beskrivelse
	# 30 (ekstrautstyr)	3 riller For tykke stoffer. Med 4 mm tvillingnål
	# 31 (ekstrautstyr)	5 riller For tykke til middels tykke stoffer. Med 3 mm tvillingnål
	# 32 (ekstrautstyr)	7 riller For tynne eller middels tykke stoffer. Med 2 mm tvillingnål
	# 33 (ekstrautstyr)	9 spor Til svært tynne stoffer (uten forsterkningstråd). Med 1 eller 1,6 mm tvillingnål
	# 46C (ekstrautstyr)	5 riller Med 1.6–2.5 mm tvillingnål For svært tynne til middels tykke stoffer.

## Bruke forsterkningstråd

Bisene blir mer markante og relieffartig når de sys med forsterkningstråd. Forsterkningstråden må passe godt i sporet til den aktuelle syfoten. Forsterkningstråden må være fargeekte og ikke krympe.

- > Slå av maskinen.
- > Fjern nålen.
- > Fjern syfoten.
- > Fjern stingplaten.
- > Åpne griperdekselet.
- > Trekk inn forsterkningstråden gjennom griperåpningen og gjennom hullet i stingplaten nedenfra.
- > Sett stingplaten på plass igjen.
- > Lukk griperdekselet.



- > Pass på at forsterkningstråden går gjennom den lille trådåpningen i griperdekslet.

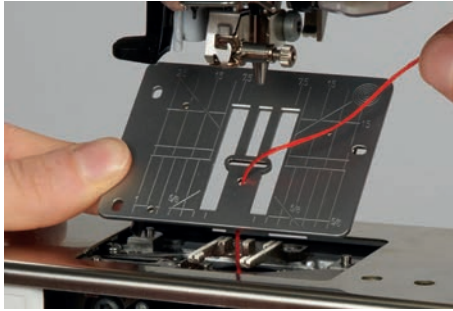

- > Sett trådsnellen på kneløfteren.

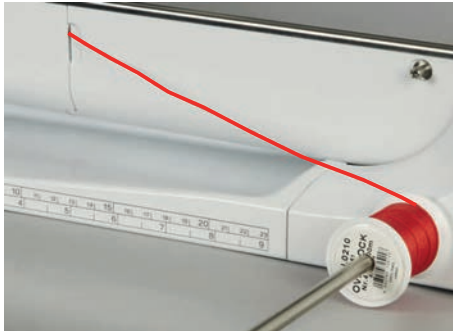

- > Kontroller at tråden glir lett.
- > Hvis tråden glir tregt gjennom griperdekslet, lar du griperdekslet stå åpent under syingen.
- > Slå av undertrådindikatoren i oppsettprogrammet hvis griperdekslet står åpent.
  - Under syingen ligger forsterkningstråden på vrangen og holdes/oversys av undertråden.

### Sy bise

- > Sett i en passende tvillingnål.
- > Trø tvillingnålen.
- > Hent opp undertråden.
- > Sy den første bisen.
- > Før den første bisen under et av sporene på bisefoten alt etter ønsket avstand.
- > Sy alle de andre bisene parallelt.

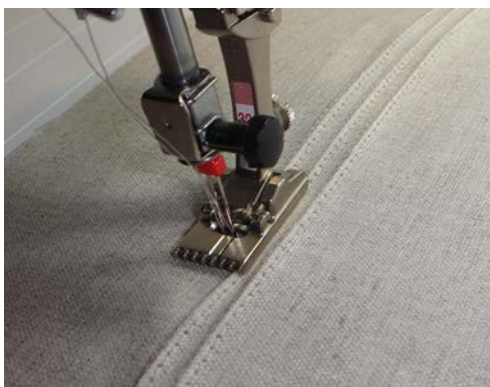

## 8 Alfabetter og monogrammer

### 8.1 Oversikt alfabetter

Blokk-, omriss-, håndskrift og Comic-skrift samt kyrillisk kan også sys med to forskjellige størrelser. Monogrammer kan sys i tre forskjellige størrelser. Blokk-, omriss-, håndskrift og Comic-skrift samt kyrillisk kan også sys med små bokstaver.

For å oppnå et perfekt stingbilde er det fordelaktig å bruke over- og undertråd i samme farge. Du kan forsterke arbeidet ved å bruke stabilisering på baksiden. Ved syng av stoffer med floss og langfibrede stoffer, for eksempel frotté, kan det i tillegg legges vannløselig rivevlieselin på oversiden av stoffet.



Stingmønster	Navn
ABCabc	Blokkskrift
ABCabc	Konturskrift
<i>ABCabc</i>	Håndskrift (Italic)
ABCabc	Comic skrift
<i>ABC</i>	Monogrammer 30/20/15 mm
ABCabc	Quilttekst
あいう	Hiragana
アイウ	Katakana
АБВабв	Kyrillisk
<i>АБВ абв</i>	Kyrillisk skrift

## 8.2 Lage en tekst



Ved sying av tverrtransportmotiver, for eksempel monogrammer, anbefales det å bruke tverrtransportfoten #40C. Det lønner seg å sy en prøve med den ønskede tråden, det originale stoffet og det originale innlegget. Pass på at stoffet føres jevnt og lett, på en slik måte at det ikke dyttes eller henger seg fast. Stoffet bør ikke trekkes, dyttes eller holdes fast under syingen.







- > Trykk på «Alfabet».
- > Velg skrift.



- > Trykk på «Kombinasjonsmodus/enkeltmodus» for å opprette en kombinasjon.
- > Trykk på «Forstørre/forminske vindu» (1) for å åpne den utvidete inntastingsmodusen.



- > Velg bokstaver.
-  > Trykk på «Store bokstaver» for å velge store bokstaver (standardinnstilling).
-  > Trykk på «Små bokstaver» for å velge små bokstaver.
-  > Trykk på «Tall og matematiske symboler» for å bruke tall og matematiske tegn.
-  > Trykk på «Spesialtegn» for å bruke spesialtegn.



- > Trykk på «Slett» for å slette enkelte deler av den innlagte teksten.
- > Trykk en gang til på den utvidete inntastingsmodusen for å lukke «Forstørre/forminske vindu».

## 8.3 Endre størrelse

Blokk-, omriss-, hånd- og Comic-skrift samt kyrillisk kan også forminskes i enkeltmodus.



- > Trykk på «Alfabet».
- > Velg skrift.
- > Velg bokstaver.



- > Trykk på «i-dialog».



- > Trykk på «Endre størrelse» for å redusere skriftstørrelsen.
- > Trykk en gang til på «Endre størrelse» for å forstørre skriftstørrelsen til 9 mm.

## 8.4 Endre monogramstørrelse

Skriftstørrelsen er forhåndsinnstilt på 30 mm. Bokstavene kan forminskes til 20 mm eller 15 mm.

Forutsetning:

- En enkeltbokstav er valgt.



- > Trykk på «i-dialog».



- > Trykk på «Endre monogramstørrelse» for å forminske skriftstørrelsen til 20 mm.
- > Trykk på «Endre monogramstørrelse» igjen for forminske skriftstørrelsen til 15 mm.
- > Trykk en gang til på «Endre monogramstørrelse» for å forstørre skriftstørrelsen til 30 mm.











## 9 Knapphull

### 9.1 Oversikt knapphull

For at det skal være mulig å lage riktig knapphull til enhver knapp, ethvert formål og ethvert klesplagg, er BERNINA 790 PRO utstyrt med en omfattende samling av knapphull. Tilhørende knapp kan sys på maskinelt. Man kan også sy hemper.



Sømmer	Sømnummer	Navn	Beskrivelse
	51	Standard knapphull	For lette til middels tunge stoffer, for eksempel bluser, kjoler og sengetøy.
	52	Smalt, rett knapphull	For lette til middels tunge stoffer, for eksempel bluser, kjoler, barne- og babyklær og håndarbeider.
	53	Elastiske knapphull	For alle elastiske stoffer.
	54	Avrundet knapphull	For middels tunge til tunge stoffer, for eksempel kjoler, jakker, frakker og regntøy.
	55	Avrundet knapphull med tverregels	For middels tunge til tunge stoffer, med forsterket regels, for eksempel kjoler, jakker, frakker og regntøy.
	56	Øyeknapphull	For tunge stoffer som ikke er elastiske, for eksempel jakker, frakker og fritidsklær.
	57	Øyeknapphull med spiss regels	For kraftigere stoffer som ikke er elastiske, for eksempel jakker, frakker, jeans og fritidsklær.
	58	Øyeknapphull med tverregels	For kraftige stoffer som ikke er elastiske, for eksempel jakker, frakker og fritidsklær.
	59	Rettsømknapphull	Til sying og forsterking av knapphull og som passepoil-knapphull, spesielt for knapphull i skinn eller skinnimitasjon.

Sømmer	Sømnummer	Navn	Beskrivelse
	60	Knappisyingsprogram	Til isying av knapper med 2 og 4 hull.
	61	Snorhull med smal sikksakk	Som åpning for snorer eller smale bånd og for dekorering.
	62	Hull med rettsting	Som åpning for snorer eller smale bånd og for dekorering.
	63	Knapphull med håndsydd utseende	For håndstingeffekter på kjoler og håndarbeider i lette til middels tunge stoffer.
	64	Dobbelt rundet knapphull	For middels tunge til tunge stoffer av forskjellige kvaliteter.
	65	Dobbelt rundet Heirloom-knapphull	For legge til middels tunge vevde stoffer, for eksempel bluser, kjoler og sengetøy.
	66	Knapphull med dobbel spiss regels, smal	For dekorative knapphull i middels tunge stoffer, for eksempel kjoler og jakker.
	67	Rundt knapphull med spiss regels	For middels tunge vevde stoffer, for eksempel bluser, kjoler og jakker.
	68	Dekorativt øyeknapphull med tverregels	For kraftigere stoffer som ikke er elastiske, for eksempel jakker, frakker og fritidsklær.
	69	Dekorasjonsknapphull med regels	For dekorative knapphull i tykke, uelastiske stoffer.
	70	Dekorativt stretchknapphull	For dekorative knapphull i lette til middels tunge strikkede stoffer.

## 9.2 Bruk av utligningsplate

Hvis knappullet skal sys på tvers av kanten, anbefales det å bruke utligningsplate (ekstrautstyr).

> Utligningsplaten skyves bakfra mellom stoff og sledesåle fram til det tykke stedet i stoffet.

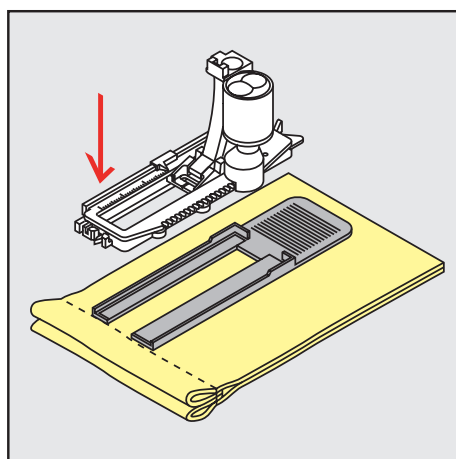

- > Senk syfoten.

### 9.3 Bruk av transporthjelp

For å sy knapphull i vanskelige stoffer anbefales å bruke transporthjelpen (spesialtilbehør). Den kan brukes sammen med den automatiske knapphullsfofen #3A.

- > Skyv utligningsplaten forsiktig inn fra siden.

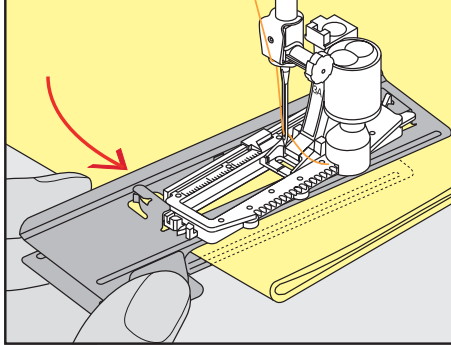

### 9.4 Markere knapphull

- > For manuelle knapphull markeres knapphullsposisjon og -lengde med kritt eller vannløselig penn på stoffet.

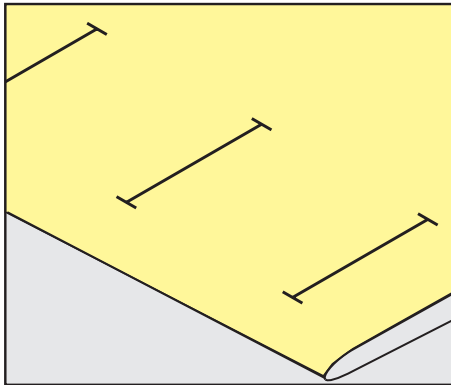

- > For automatiske knapphull markeres den komplette lengden for første knapphull med kritt eller vannløselig penn på stoffet. For alle etterfølgende knapphull markeres kun startpunktene.

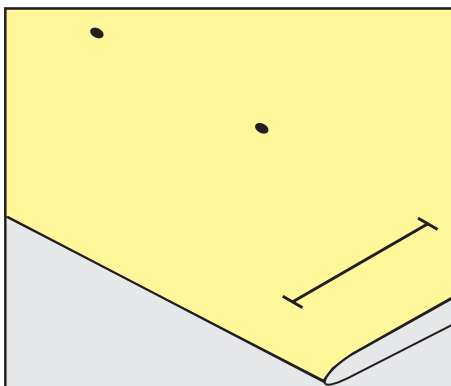



- > For øyeknapphull og snorhull markeres kun stolpenes lengde med kritt eller vannløselig penn på stoffet. For alle etterfølgende knapphull markeres kun startpunktet. Øyelengden legges til.

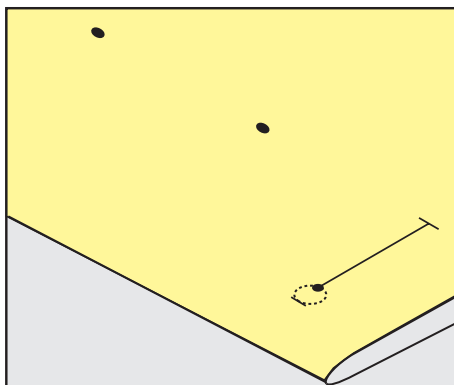

## 9.5 Innleggstråd

### Bruk innleggstråd sammen med den automatiske knapphullsfoten #3A

Innleggstråden forsterker og forskjøenner knappullet og passer fremfor alt til rette knapphull nr. 51. Perfekte innleggstråder er perlegarn nr. 8, sterk håndsømtråd og fint heklegarn. Det anbefales å ikke holde i innleggstråder under syingen.

Forutsetning:

- Knapphullsfoot med slede #3A er montert og hevet.
- > Stikk inn nålen i begynnelsen av knappullet.
- > Før innleggstrådene mot høyre under den automatiske knapphullsfoten.
- > Legg innleggstrådene over nesen bak på den automatiske knapphullsfoten.

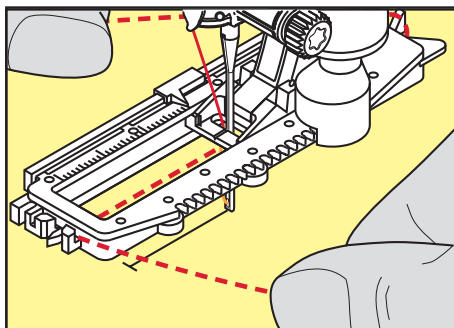

- > Trekk innleggstrådene mot venstre under den automatiske knapphullsfoten og fremover.

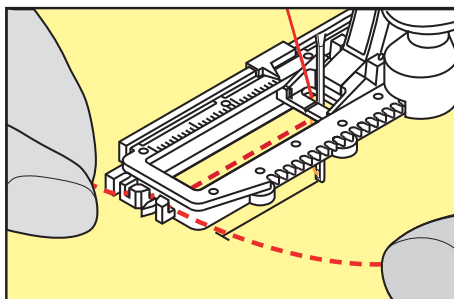

- > Trekk endene på innleggstrådene inn i holdeslissen.
- > Sett den automatiske knapphullsfoten lavt.
- > Sy knapphull på vanlig måte.
- > Trekk i innleggstrådløkken helt til løkken forsvinner i regelsen.

- > Trekk i endene på innleggstråden på vrangen (med synål for hånd), og knyt eller sy fast.

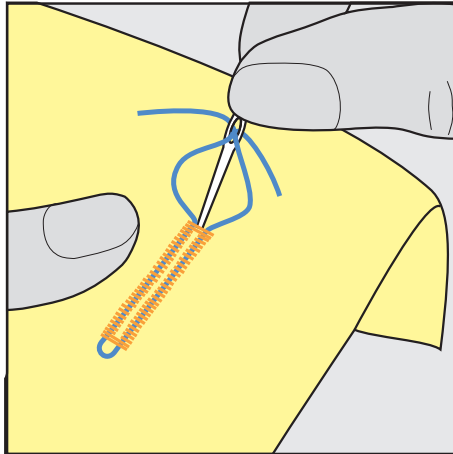

### Bruk innleggstråd med knapphullsfoot #3C

Forutsetning:

- Knapphullsfoot #3C er montert og hevet.
- > Stikk nålen inn ved begynnelsen av knappullet.
- > Fest innleggstråden foran via midttåen på knapphullsfoten.

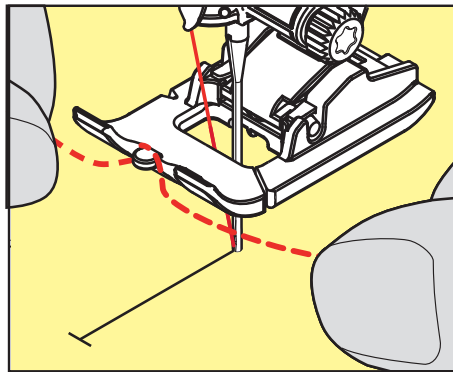

- > Trekk begge endene av innleggstråden under knapphullsfoten bakover og legg en innleggstråd i et spor på sålen.

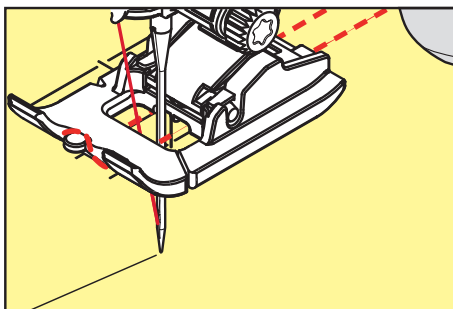

- > Senk knapphullsfoten.
- > Sy knapphull som vanlig.
- > Ettetrekk innleggstråden slik at sløyfen forsvinner i regels.

- > Trekk i endene på innleggstråden på vrangen og knyt eller sy fast.

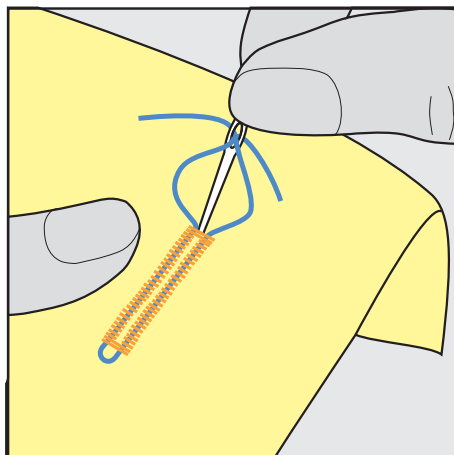

## 9.6 Sy en prøve

Det bør alltid sys et prøveknapphull på en bit av originalstoffet. Det anbefales å velge samme innlegg og samme knapphull. Syprøven må også sys i samme syretning. Når man syr en prøve, kan innstillingene tilpasses helt til resultatet blir tilfredsstillende.

Det lønner seg å forhåndssy stikninger rundt knapphull med rette sting nr. 59 i alle myke, løstvevde materialer og for knapphull som belastes mye. Forhåndssyng av stikninger gir også sterkere knapphull i skinn, vinyl eller filt.

Endring i balansen for standard knapphull, knapphull med lengdeangivelse, øye- eller rund regels-knapphull har samme innvirkning på begge stolpene. For manuelt øye- eller rund regels-knapphull har endringer av balansen motsatt innvirkning på begge stolpene.

Endres balanse ved bruk av stingteller-funksjonen, virker endringene forskjellig på de to stolpene.



- > Trykk på «Knapphull».
- > Velg knapphull.
- > Velg syfot og monter.
- > Legg stoffet under syfoten, og senk syfoten.
- > Trå forsiktig på pedalen og begynn å sy. Før stoffet lett.
- > Kontroller balansen under syingen og juster den ved behov.
- > Kontroller syprøven og foreta ev. ytterligere syprøver.

## 9.7 Innstille bredden av knapphullsåpningen

Bredden av knapphullsåpningen kan tilpasses mellom 0,1 – 2,0 mm før du begynner å sy.



- > Trykk på «Knapphull».
- > Velg knapphull.



- > Trykk på «i-dialog».



- > Trykk på «Knapphullsnittspalte».
- > For å stille inn ønsket bredde for knapphullsåpningen dreier du øvre multifunksjonsknapp eller «nedre multifunksjonsknapp».

## 9.8 Bestem knapphullslengden med den automatiske knapphullfoten #3A



Knappen kan også legges midt på den gule ringen i nedre del av skjermen. Ved hjelp av «Multifunksjonsknapper oppe/nede» kan den gule ringen forstørres eller forminskes, for så å bestemme knappens diameter.

Diameteren til knappen legges automatisk til 2 mm for knapphullslengden. Hvis diameteren til knappen for eksempel er 14 mm, beregnes knapphullslengden til 16 mm.

Forutsetning:

- Knapphullsfot med slede #3A er montert.



- > Trykk på «Knapphull».
- > Velg knapphull.



- > Trykk på «i-dialog».



- > Trykk på «Stille inn knapphull-lengde».
- > Drei på «Øvre multifunksjonsknapp» eller «Nedre multifunksjonsknapp» for å tilpasse knapphullslengden.

## 9.9 Bestem knapphullslengden med knapphullsfot #3C

Med knapphullsfoten #3C må knapphullslengden bestemmes med stingtellerfunksjonen. Stingtellerfunksjonen kan brukes for alle sorter knapphull. Venstre stolpe sys framover og høyre bakover. Foretas endringer i balansen, må stingtellerfunksjonen lagres på nytt for hvert knapphull.

Forutsetning:

- Knapphullsfot #3C er montert.



- > Trykk på «Knapphull».
- > Velg knapphull.



- > Trykk på «i-dialog».



- > Trykk på «Programmere lengde med stingteller».
- > Sy ønsket knapphullslengde.
- > Stans maskinen.



- > For at maskinen skal sy nedre regels og andre stolpe bakover, trykker du på knappen «Retursyng».
- > Stans maskinen på høyde med første sting.
- > For at maskinen skal sy øvre regels og festestingene bakover, trykker du en gang til på knappen «Retursyng».
- Knapphullslengden er lagret og hvert etterfølgende knapphull sys likt til maskinen blir avslått.

## 9.10 Automatisk knapphull

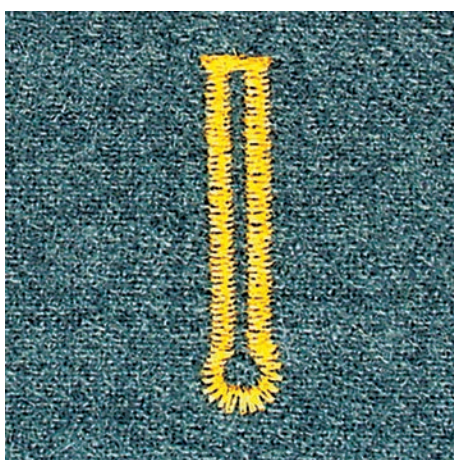
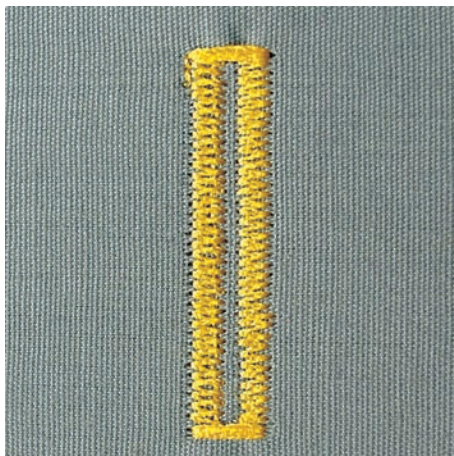

Ved bruk av Knapphullsfoot med slede #3A måles lengden på knappullet via linsen på syfoten. Knappullet dupliseres nøyaktig og maskinen sjalter automatisk om ved maksimal lengde. Knapphullsfoot med slede #3A egner seg til knapphull på 4 – 31 mm, avhengig av knapphullstype. Knapphullsfoot med slede #3A må ligge flatt på stoffet for å kunne måle den nøyaktige lengden. Alle programmerte knapphull blir like lange og like pene.

Forutsetning:

- Knapphullsfoot med slede #3A er montert.



- > Trykk på «Knapphull».
- > Velg knapphull nr. 51 – 53 eller 54 – 58 eller nr. 66, 68 eller 69.
- > Sy ønsket knapphullslengde.



- > Trykk på knappen «Retursyng» for å programmere lengden.



- > Trykk på knappen «Start/stopp» eller trykk på pedalen.
  - Maskinen syr knappullet automatisk ferdig. Alle etterfølgende knapphull sys automatisk i samme lengde.

## 9.11 Programmere Heirloomknapphull

Forutsetning:

- Knapphullsfoot med slede #3A er montert.



- > Trykk på «Knapphull».
- > Velg Knapphull med håndsydd utseende nr. 63.
- > Sy ønsket knapphullslengde.



- > Trykk på knappen «Retursyng» for å programmere lengden.
  - Maskinen syr knappullet automatisk ferdig. Alle etterfølgende knapphull sys automatisk i samme lengde.

## 9.12 Sy manuelt 7-trinns knapphull

Knapphullslengden bestemmes manuelt mens du syr. Regels, rund regels og festesting er forprogrammert. De enkelte trinnene kan velges ved å rulle med pilikonene, ved å velge direkte eller ved å trykke på knappen «Retursyng».

Forutsetning:

- Knapphullsfoot med slede #3A er montert.



- > Trykk på «Knapphull».
- > Velg Standard knapphull nr. 51.



- > Trykk på «i-dialog».



- > Trykk på «Fastsette lengde manuelt».
  - Trinn 1 på displayet er aktivert for start på knapphull.
- > Sy ønsket knapphullslengde.
  - Når man begynner å sy blir trinn 2 aktivt.

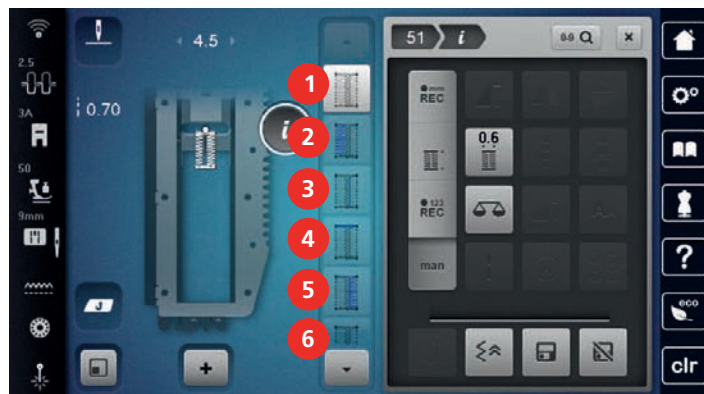

- > Stopp ved ønsket lengde på knappullet eller ved lengdemarkeringen.
- > Trykk på «Bla nedover» for å vise trinn 3.
  - Maskinen syr rettsøm bakover.
- > Stopp maskinen på høyde med det første stinget i starten av knappullet.
- > Trykk på «Bla nedover» for å vise trinn 4.
  - Maskinen syr øvre regels og stopper deretter automatisk.
- > Trykk på «Bla nedover» for å vise trinn 5.
  - Maskinen syr den andre stolpen.
- > Stopp maskinen på høyde med det siste stinget til den første stolpen.
- > Trykk på «Bla nedover» for å vise trinn 6.
  - Maskinen syr nedre regels og stopper deretter automatisk.
- > Trykk på «Bla nedover» for å vise trinn 7.
  - Maskinen fester og stopper automatisk.

## 9.13 Sy manuelt 5-trinns knapphull

Knapphullslengden bestemmes manuelt mens du syr. Regels, rund regels og festesting er forprogrammert. De enkelte trinnene kan velges ved å rulle med pilikonene, ved å velge direkte eller ved å trykke på knappen «Retursyng».

Forutsetning:

- Knapphullsfoot med slede #3A er montert.



- > Trykk på «Knapphull».
- > Velg Avrundet knapphull nr. 54.

## Knapphull



> Trykk på «i-dialog».



- > Trykk på «Fastsette lengde manuelt».
  - Trinn 1 på displayet er aktivert for start på knapphull.
- > Sy ønsket knapphullslengde.
  - Trinn 2 er aktivt.

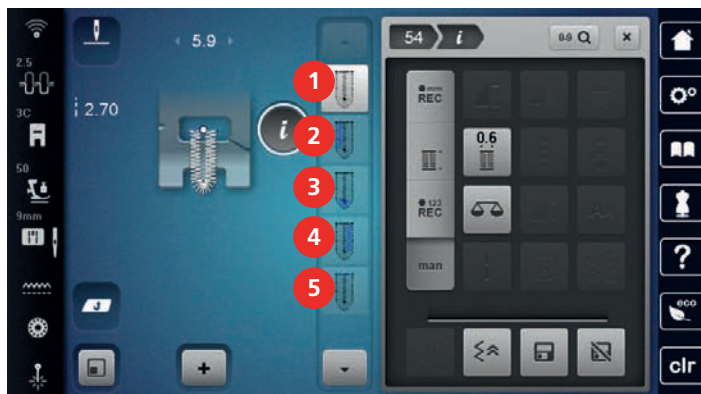

- > Stans maskinen når du når ønsket stolpelengde eller lengdemarkeringen.
- > Trykk på «Bla nedover» for å vise trinn 3.
- > Maskinen syr avrundingen eller øyet og stopper automatisk.
- > Trykk på «Bla nedover» for å vise trinn 4.
  - Maskinen syr den neste stolpen bakover.
- > Stans maskinen på høyde med det første stinget ved knapphullsbeginnelsen.
- > Trykk på «Bla nedover» for å vise trinn 5.
  - Maskinen syr øvre regels og fester automatisk.

### 9.14 Sprette opp knapphullet med oppspretter

- > For ikke å kutte sømmen ved enden av knapphullet kan du sette en knappnål ved enden av knapphullet som en ekstra sikkerhet.
- > Sprett opp knapphullet fra begge ender mot midten.

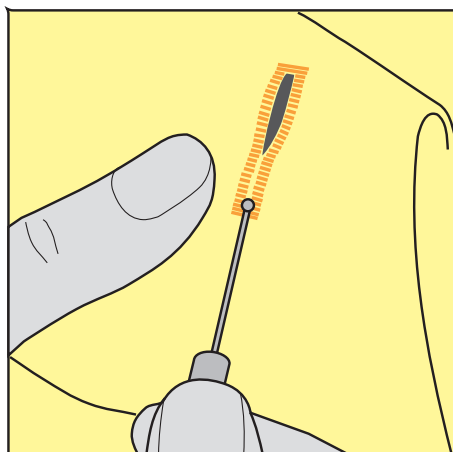



## 9.15 Sprette opp knapphull med knapphullskutter (ekstraustyr)

- > Legg knapphullet på et egnet trestykke.

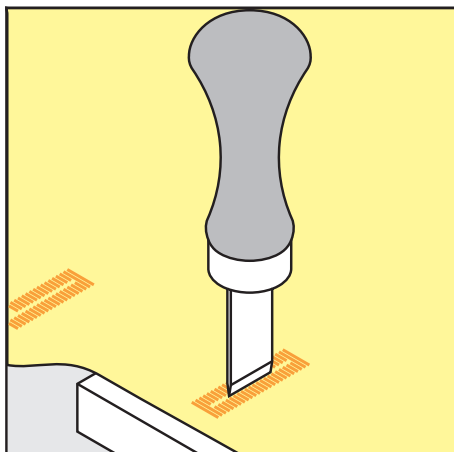

- > Sett kutteren midt i knapphullet.
- > Trykk kutteren ned for hånd.

## 9.16 Sy i knapp

Med knappisyingsprogrammet er det mulig å sy på knapper med 2 eller 4 hull, trykkknapper eller spenner.

Anbefalt syprogram:	Knappisyingsprogram nr. 60
Anbefalt syfot:	Knappisyingsfot #18
Alternative syføtter:	<ul style="list-style-type: none"> <li>• Standardfot #1/1C</li> <li>• Stoppefot #9</li> <li>• Standardfot med gjennomsiktig såle #34/34C</li> </ul>

### Tilpasse halshøyde

For knapper i tykkere stoffer må man forstørre halshøyden, dvs. avstanden mellom knappen og stoffet.

Knapper i tynne stoffer eller knapper som er pynt, sys uten halshøyde.

### **OBS! Innstilling av halshøyde er bare mulig med knapphullsfot #18.**

- > Løsne skruen på knappisyingsfoten.
- > Flytt midttåen oppover i en høyde som tilsvarer tykkelsen på stoffet.
- > Skru fast skruen.

### Isying av knapp

Forutsetning:

- Halshøyden er stilt inn passende med stofftykkelsen.
- Knappisyingsfot #18 eller en alternativ syfot er montert.
- Den monterte syfoten er valgt i brukergrensesnittet.
- Transportøren er senket.



- > Trykk på «Knapphull».
- > Velg Knappisyingsprogram nr. 60.
- > Vri på håndhjulet til undertråden kommer opp.
- > **OBS! Knappisyingsprogrammet begynner alltid med knappens venstre hull.**  
Legg knappen på stoffet. Skyv knappen og stoffet under nålen slik at nålen stikker inn i venstre hull. På knapper med 4 hull syr du først det fremre hullparet, deretter det bakre.
- > Senk syfoten.
- > Utfør de første stingene i venstre hull med håndhjulet.
- > Fortsett å vri på hjulet til nålen bytter til høyre hull. Kontroller om nålen treffer det høyre hullet. Ved behov stiller du inn stingbredden med øvre multifunksjonsknapp.

- > Hold fast trådene og trå på pedalen.
  - Maskinen syr fast knappen og stopper deretter automatisk.
- > Dersom knappen skal sitte ekstra godt, utfører du knappisyingsprogrammet en gang til.
- > Kutt trådene med maskinen. Alternativt drar du symaterialet ut av symaskinen og kutter trådene for hånd. Dra overtråden nedover og knyt den fast med undertråden.

## 9.17 Sy snorhull



For bedre stabilitet sys snorhullene 2 ganger. Tilpass eventuelt med balansen.

Forutsetning:

- Standardfot #1C eller Åpen broderifot #20C er montert.



- > Trykk på «Knapphull».
- > Velg Snorhull med smal sikksakk nr. 61 eller Hull med rettsting nr. 62.
- > Drei på «øvre multifunksjonsknapp» eller «nedre multifunksjonsknapp» for å endre snorhullstørrelsen.
- > Sy snorhullprogram.
  - Maskinen stanser automatisk ved slutten av snorhullprogrammet.
- > Klipp opp snorhullet ved å bruke syl, hulltang eller hullpipe.

## 10 Quilting

### 10.1 Oversikt quiltesømmer



Stingmønster	Stingnummer	Navn	Beskrivelse
.....	nr. 1301	Quilting, festeprogram	Til festing i begynnelsen og slutten av syingen med korte sting forover.
.....	nr. 1302	Quilting, rettsøm	Til maskinquilting med rettsting med stinglengde på 3 mm.
.....	nr. 1303	Patchworksting/ rettsting	Til sammensying av patchworkdeler med rettsting med stinglengde på 2 mm.
.....	nr. 1304 – nr. 1308	Håndquilttesting	Til festing med monofiltråd som håndstingimitasjon.
┌┐┌	nr. 1309 – nr. 1314	Knapphullssøm	For applikasjoner og festing av pyntebånd.
▬▬▬	nr. 1315	Satengsøm	Til applikering.
}	nr. 1316	Usynlig faldsøm (smal)	Til usynlig festing av applikasjoner
⚡	nr. 1317 – nr. 1327  nr. 1329 – nr. 1330  nr. 1339 – nr. 1346  nr. 1363 – nr. 1371  nr. 1373 – nr. 1389	Dekorativt quilttesting	Til quilting, crazy patchwork, pynt og fremheving.
∞	nr. 1331	Stiplesting/ meanderquilttesting	For meanderstingimitasjon.

Stingmønster	Stingnummer	Navn	Beskrivelse
	nr. 1332 – nr. 1338	Fjærsting	Til quilting, crazy patchwork, pynt og fremheving.

## 10.2 Quilting, festeprogram

Forutsetning:

- Standardfot #1C er montert.



- > Trykk på «Quiltesømmer».
- > Velg Quilting, festeprogram nr. 1301.
- > Trykk på pedalen.
  - Maskinen syr automatisk 6 korte sting fremover ved sømmens begynnelse.
- > Sy sømmen i ønsket lengde.



- > Trykk på knappen «Retursying».
  - Maskinen syr automatisk 6 korte sting fremover og stanser automatisk ved slutten av festeprogrammet.

## 10.3 Sy quiltsøm med håndsydd utseende

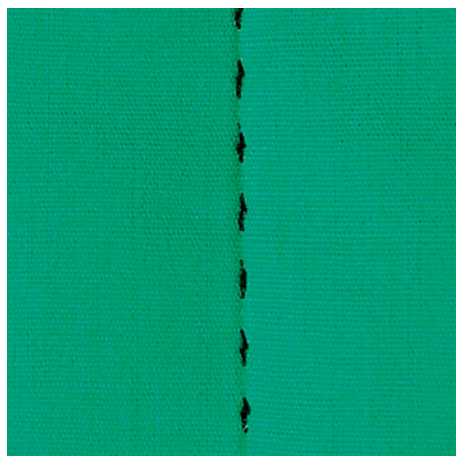

Håndquiltesting kan brukes på alle stoffer og syprosjekter som skal se ut som de er håndsydd. Det anbefales å bruke monofilament som overtråd og broderitråd som undertråd. Reduser syhastigheten for at monofilamenttråden ikke skal ryke. Om nødvendig kan man løsne litt på overtrådspenningen og tilpasse balansen med syprosjektet og ønsket quiltsøm.

Forutsetning:

- Standardfot #1C er montert.



- > Trykk på «Quiltesømmer».
- > Velg Håndquiltesting nr. 1304 – nr. 1308.
- > Tilpass om nødvendig overtrådspenningen og balansen til syprosjektet og det ønskede quiltestinget.
- > Trykk på pedalen eller knappen «Start/stopp» for å starte maskinen.

## 10.4 Føre quiltarbeide fritt

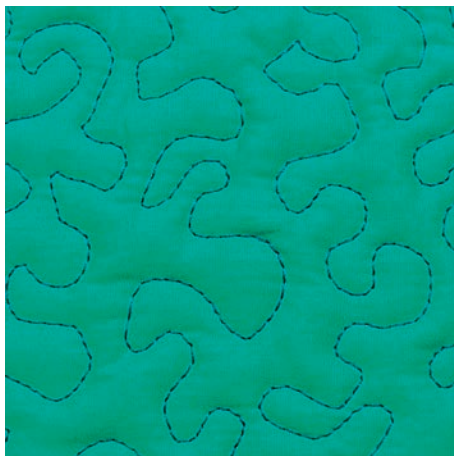

Frihåndsqilting og stopping bygger på samme frie bevegelsesprinsipp. Med teknikken meanderquilting fylles hele flaten med quiltsøm. Linjene skal ikke krysse eller berøre hverandre.



- Bruk quiltehansker med gummiknotter for å forenkle føringen av stoffet.
- Bruk Spolekapsel med høy trådspenning (spesialtilbehør) for å få best mulig resultater.
- Det anbefales å bruke utvidelsesbord og kneløfter.
- Det anbefales å quilte fra midten og utover og føre stoffet med lette, runde bevegelser til alle sidene til det ønskede mønsteret dannes.

Forutsetning:

- Legg quiltens forside, vatt og bakside sammen som en sandwich og tråkle dette sammen eller bruk knappenåler.
  - Transportøren er senket.
  - Stoppefot #9 er montert.
- > Trykk på «Nyttesømmer».
  - > Velg Rettsøm nr. 1.
  - > Tilpass overtrådspenningen ved behov.
  - > Velg nålposisjon nede for å unngå forskyvning av stoffet.
  - > Trykk på pedalen eller knappen «Start/stopp» for å starte maskinen.
  - > Hold begge hendene nær syfoten for å føre stoffet som i en ramme. Sørg for at nålen ikke stikkes inn flere ganger rett etter hverandre på det samme stedet.
  - > For å sikre minimal stingavstand ved quilting av hjørner kan broderihastigheten reduseres.
  - > Når tråden ligg oppå, må stoffet føres langsommere.
  - > Hvis det dannes knuter på baksiden, må stoffet føres raskere.

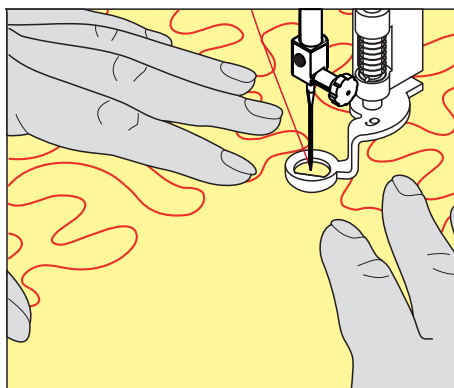

## 11 BERNINA stingregulator (BSR)

BERNINA stingregulator kompensere for stinglengden som forårsakes av fri styring av stoffet under frihåndssyng – en syteknikk som blir stadig mer populær. Ved frihåndssyng blir hver søm like lang, og stingutseendet pent og regelmessig, takket være BSR-syfoten.

Så snart BSR-syfoten er montert og transportøren senket, vises valgmulighetene for ønsket modus på maskinens skjerm. BSR-syfoten kan brukes både med rettsøm og sikksakk.

BSR-syfoten reagerer på stoffets bevegelser og styrer dermed maskinens hastighet opp til maks. hastighet. Her gjelder: Jo raskere stoffet beveger seg, desto høyere blir maskinens hastighet.

Hvis stoffet beveges for raskt, høres et lydsignal. Lydsignalet kan slås på eller av i «BSR»-skjermen. Lydsignalet kan også slås på eller av i setup-programmet.

### 11.1 BSR-modus 1

BSR-funksjonen kan styres med fotpedalen eller knappen «Start/stopp». Start BSR-modus. På syfoten lyser en rød lampe. Ved å bevege stoffet økes maskinhastigheten. Beveges stoffet ikke, kan man sy festesting på stedet, uten i tillegg å trykke noen knapp. Når man arbeider med fotpedalen eller knappen «Start/stopp», kobler BSR-modus 1 seg ikke automatisk ut.

### 11.2 BSR-modus 2

BSR-funksjonen kan styres med fotpedalen eller knappen «Start/stopp». Maskinen starter kun når fotpedalen eller knappen «Start/stopp» trykkes og stoffet beveges. Uten stofftransport kobler BSR 2-modus seg ut etter ca. 7 sek. Den røde lampen slukner (kun når man arbeider med knappen «Start/stopp»). Når man arbeider med fotpedalen, slukner ikke den røde lampen.

### 11.3 BSR-modus 3

BSR-modus 3 er tråklemodusen. I tråklemodus kan tre tråklestinglengder velges:

- SPI 2: 2 sting per tomme
- SPI 4: 4 sting per tomme

### 11.4 BSR med rettsøm nr. 1

Med denne innstillingen syr maskinen rettsøm med stinglengde inntil 4 mm. Innstilt stinglengde fastholdes, uavhengig av stoffbevegelsen, innenfor en viss motorhastighet.

### 11.5 BSR med sikksakk nr. 2

Sikksakk-sømmen kan brukes til å «male» med tråd. Den innstilte stinglengden fastholdes **ikke** når man syr sikksakk-søm, men BSR-funksjonen forenkler arbeidet.

### 11.6 Forberede for quilting

#### Montere BSR-syfot

Forutsetning:

- Maskinen er slått av.

**OBS**

BSR-syfotens linse er tilsmusset

Maskinen gjenkjenner ikke BSR-syfoten.

> Rengjør linsen med en myk, litt fuktig klut.

> Skift syfot.

- > Sett BSR-syfotens støpsel (1) inn i maskinens BSR-utgang.

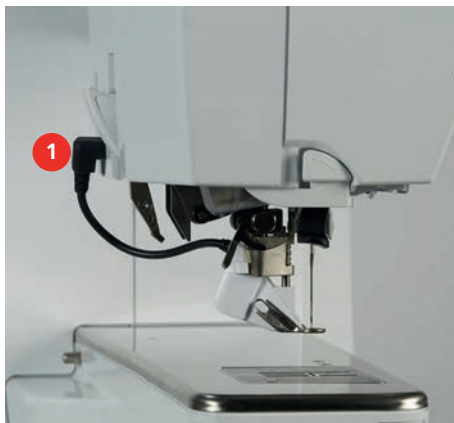

- > Slå på maskinen.
  - BSR-skjermen åpnes og BSR-modus 1 er aktivert.

### Skifte syfotsåle

**OBS**

BSR-syfotens linse er tilsmusset

Maskinen gjenkjenner ikke BSR-syfoten.

- > Rengjør linsen med en myk, litt fuktig klut.

- > Hev nålen.
- > Hev BSR-syfoten.
- > Slå av maskinen.
- > Fjern BSR-syfoten fra maskinen.
- > Trykk begge knappene på BSR-syfoten sammen.

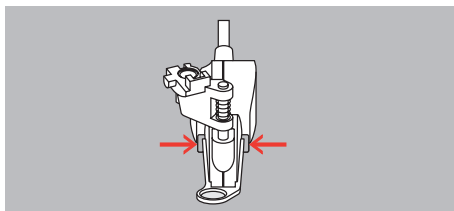

- > Dra syfotsålen ned ut av føringen.
- > Skyv ny syfotsåle opp i føringen til den klikker på plass.
- > Monter BSR-syfoten.

### 11.7 Bruk av BSR-modus

BSR-funksjonen kan styres med pedalen eller knappen «Start/stopp».

Start med pedalen: Pedalen må være trykt inn under quiltingen. Maskinen kjører i BSR-modus 1 helt til pedalen slippes, også når stoffet ikke bevegtes.

Hvis quiltingen stoppes i BSR-modus 2, syr maskinen avhengig av nålposisjon et ekstra sting og stopper med nålposisjon oppe.

Forutsetning:

- Utvidelsesbordet er montert.
- Kneløfter er montert.

- > Senk transportøren.

- > Still inn ønsket BSR-modus.



- > Trykk en gang til på knappen «Start/stopp» eller pedalen for å senke syfoten.

- > For å starte BSR-modus trykker du en gang til på knappen «Start/stopp» eller pedalen og holder inntrykt.
  - På BSR-syfoten lyser en rød lampe.



- > For å styre hastigheten til maskinen i BSR-modus beveger du stoffet.
- > For å stoppe BSR-modus trykker du en gang til på knappen «Start/stopp» eller slipper pedalen.
  - BSR-modus stopper og den røde lampen på syfoten slukner.
- > For å deaktivere BSR-modus og quilte uten automatiske stinglengder trykker du på «BSR-modus».



## 11.8 Feste

### Festing i BSR-modus 1 med knappen «Start/Stopp»

Forutsetning:

- BSR-syfoten er montert og tilkoblet maskinen.
- BSR-skjermen er åpnet og BSR-modus 1 er aktivert.

- > Senk transportøren.
- > Senk syfoten.
- > Trykk 2x på «Nålposisjon oppe/nede».
  - Undertråden hentes opp.
- > Hold i over- og undertråden.
- > Trykk på knappen «Start/stopp».
  - BSR-modus starter.
- > Sy 5 – 6 festesting.
- > Trykk på knappen «Start/stopp».
  - BSR-modus stopper.
- > Kutt tråden.

### Festing i BSR-modus 2

Forutsetning:

- BSR-syfoten er montert og tilkoblet maskinen.
- BSR-skjermen er åpnet og BSR-modus 2 er aktivert.

- > Senk syfoten.
- > Trykk på knappen «Festing».
- > Trykk på pedalen eller knappen «Start/stopp».

Når stoffet beveges sys noen korte sting. Derved er innstilt stinglengde aktivert og festefunksjonen deaktiveres automatisk.

## 11.9 Bruke kickstartfunksjonen

Med kickstartfunksjonen er det mulig å quilte uten å holde pedalen inntrykt.

Forutsetning:

- BSR-syfoten er montert og tilkoblet maskinen.
- BSR-skjermen er åpnet og en BSR-modus er aktivert.



- > Trykk på «Kickstart».
  - KickStart-skjermen vises. Den valgte BSR-modusen vises.
- > Trykk **kort** på pedalen med hælen for å starte maskinen.
  - Maskinen begynner å sy med de valgte innstillingene når stoffet beveges.
- > Trykk kort på pedalen med hælen igjen for å stoppe maskinen.
  - Maskinen stopper, og kickstartfunksjonen er fortsatt aktiv.
- > For å avslutte KickStart-funksjonen trykker du på skjermen eller trykker foran på pedalen.
  - BSR-skjermen vises.
  - Kickstartfunksjonen er deaktivert.
  - Funksjonen som er programmert for hæltrykket, er aktiv.

### Merknader

- Funksjonen som er programmert for hæltrykket, er deaktivert så lenge kickstartfunksjonen er aktiv. Hæltrykket brukes da bare til å starte og stoppe maskinen.
- Kickstartfunksjonen avsluttes umiddelbart hvis den aktive overvåkingsfunksjonen melder om en feil (for eksempel trådbrudd eller tom spole).
- Kickstartfunksjonen avsluttes umiddelbart hvis ledningen til pedalen tas ut av kontakten.
- Hvis det ikke sys i BSR-modusene, skifter maskinen etter 7 sekunder til standbymodus. Avslutt standbymodus med et nytt hæltrykk.
- Hvis det går 60 sekunder uten sying, avsluttes kickstartfunksjonen automatisk. KickStart-skjermen forsvinner.

## 12 Min BERNINA brodering



### 12.1 Oversikt broderimodul







- |   |                                      |   |                            |
|---|--------------------------------------|---|----------------------------|
| 1 | Broderiarm                           | 3 | Føringsskiner for maskinen |
| 2 | Feste for montering av broderirammen | 4 | Tilkobling til maskinen    |

### 12.2 Medfølgende tilbehør broderimodul

#### Oversikt tilbehør broderimodul

Bilde	Navn	Bruksområde
	Broderifot #26L	Til brodering, stopping og frihåndsqilting.
	Stor, oval broderiramme	Til brodering av broderimotiver over store flater eller motivkombinasjoner inntil 145 x 255 mm (5,70 x 10,04 in). Inkl. sjablong for nøyaktig plassering av stoffet.

Bilde	Navn	Bruksområde
	Mellomstor broderiramme	Til brodering av mellomstore broderimotiver inntil 100 x 130 mm (3,94 x 5,12 in).  Inkl. sjablong for nøyaktig plassering av stoffet.
	Liten broderiramme	Til brodering av små broderimotiver inntil 72 x 50 mm (2,83 x 1,97 in).  Til frihåndsbrodering av lukkede syprosjekter som ermer, buksebein eller sokker.  Inkl. sjablong for nøyaktig plassering av stoffet.
	Nålsortiment	Til brodering.
	Broderisjablongklemmer	Brukes til å sette inn broderisjablongen i broderirammen og ta den ut igjen.
	Trådsnellenett	For jevn utmating av glatte tråder fra trådspolen, for eksempel nylon-, rayon-, silke- eller metallic-tråd.

## 12.3 Oversikt touchskjerm

### Oversikt funksjoner/indikatorer



- |  |                            |
|--|----------------------------|
| 1 «WiFi»                                     | 5 «Stingplate-/nåleutvalg» |
| 2 «Overtrådspenning»                         | 6 «Transportørindikator»   |
| 3 «Syfotindikator/syfotutvalg»               | 7 «Undertråd»              |
| 4 «Broderirammeindikator/broderirammeutvalg» | 8 «Laser»                  |

## Oversikt systeminnstillinger



- |   |                      |   |                        |
|---|----------------------|---|------------------------|
| 1 | «Home»               | 5 | «Hjelp»                |
| 2 | «Oppsettprogram»     | 6 | «eco-modus»            |
| 3 | «Veiledning»         | 7 | «Slette innstillinger» |
| 4 | «Broderingsveileder» |   |                        |

## Oversikt utvalgsmeny brodering



- |   |              |   |                    |
|---|--------------|---|--------------------|
| 1 | «Utvalg»     | 3 | «Fargeinformasjon» |
| 2 | «Redigering» | 4 | «Brodering»        |

## 12.4 Viktig informasjon om broderi

### Overtråd

En broderitråd av høy kvalitet (merkevare) er viktig for å unngå et dårlig broderieresultat p.g.a uregelmessigheter og brudd i tråden.

Bruk av fin, glansfull broderitråd som overtråd gir et effektfullt resultat. Trådprodusentene tilbyr et stort tråd og fargesortiment.

- Polyestertråd med glans er slitesterk og fargeekte tråd som egner seg for alle typer broderi.
- Viskose er et mykt, naturlignende fiber med silkeglans som egner seg til fine broderier som ikke skal utsettes for stor slitasje.
- Metalltråd er en tynn til middels tykk glansfull tråd som egner seg til spesialeffekter i broderi.
- Ved bruk av metalltråd bør den automatiske undertrådkutteren være frakoblet. Andre trådkuttere bør heller ikke brukes, da kniven slites svært fort.

- Ved bruk av metalltråd bør hastighet og overtrådspenning reduseres.



### Undertråd

For det meste brukes svart eller hvit undertråd til brodering. Skal begge sidene se like ut, brukes samme farge på over- og undertråd.

- Bobbin Fill er en særdeles myk, lett polyestertråd som egner seg godt som undertråd. Denne spesialtråden garanterer en konstant trådspenning og en optimal stingdannelse av over- og undertråd.
- Stoppe- og broderitråd er tynn mercerisert bomullstråd som egner seg godt til brodering på bomullstoff.



### Valg av broderiformat

For at BERNINA-broderimaskinen skal kunne lese broderimotiver, må de opprettes med BERNINA-broderiprogramvaren og eksporteres som EXP-fil. I tillegg til den egentlige broderifilen genereres også en BMP-fil og en INF-fil. BMP-filen muliggjør en bildevisning av broderimotivet og INF-filen inneholder informasjon om trådfargene. **Merk:** Dersom INF-filen mangler, vises ikke broderimotivet med korrekte trådfarger, men kun med standardfarger. I så fall kan fargene føres inn manuelt i fargeoversikten til mønsteret på maskinen.

I tillegg kan følgende broderiformater leses av maskinen: BQM, SEW, PES, PEC, XXX, PCS, JEF og DST. BERNINA International AG kan ikke garantere at broderimotiver som ikke er produsert eller konvertert med en BERNINA broderiprogramvare, leses og utføres korrekt.

### Broderiprøve

Det bør alltid foretas en broderiprøve på et stykke som blir til overs av originalstoffet, og den skal forsterkes med det innlegget som skal brukes senere. Til broderiprøven anbefales det å bruke de samme fargene, trådene og nålene som skal brukes til selve broderiprojektet.

### Broderimotivets størrelse

Broderimotiver kan forstørres eller forminskes i broderimaskinen eller på PC-en med BERNINA broderiprogramvare (spesialtilbehør). Forstørrelser og forminskinger inntil 20 % gir de beste resultatene.

Quiltemotiver med filformat BQM er vektorbaserte brodermotiver, der størrelsen nesten kan tilpasses fritt. Stinglengden forblir konstant ved en tilpasning av motivstørrelsen, slik den er innstilt i broderiinnstillingene i oppsettprogrammet.

## Brodere motiver fra tredjepart

BERNINA anbefaler at broderimotiver av ethvert filformat lastes ned til en USB-minnepinne ved bruk av gratisprogrammet «ART-Link». Med «ART-Link» sikrer du at broderimotivene blir korrekt lest og brodert. «ART-Link» kan lastes ned kostnadsfritt på [www.bernina.com/artlink](http://www.bernina.com/artlink).

## Underlagssting

Underlagssting danner grunnlaget for et motiv og sørger for å stabilisere stoffet og holde det i formen. De forhindrer også at motivets dekkesømmer synker for dypt ned i materialets masker eller vev.

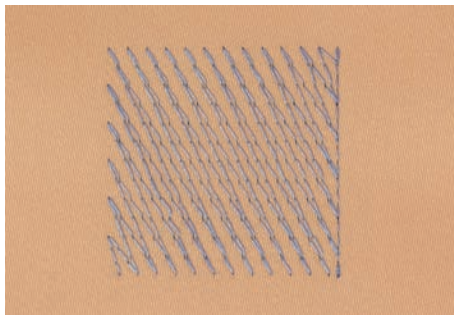

## Satengsøm

Satengsømmen går inn vekselvis på den ene siden og den motsatte siden slik at tråden dekker figuren i et svært tett sikksakkmonster. Satengsømmer egner seg til å fylle smale og små former. De er uegnet til å fylle opp store flater fordi lange sting er for løse og ikke dekker stoffet skikkelig. Det er fare for at trådene blir hengende fast i noe dersom stingene er for lange, og dette kan ødelegge broderiet.

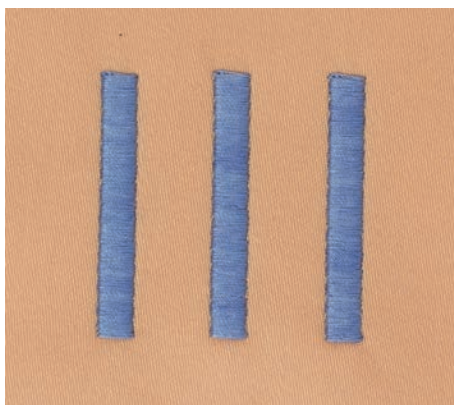

## Utfyllingssøm

Mange korte, like lange sting som sys forskjøvet i rader veldig nært hverandre og da danner en tettsydd overflate.

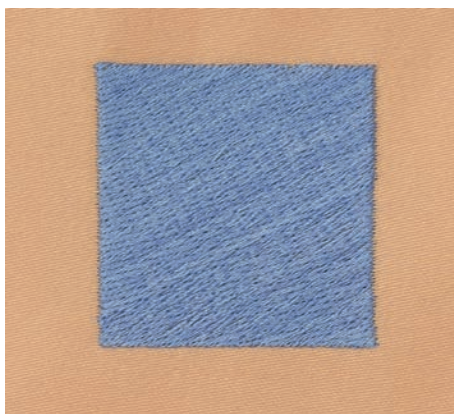



## Forbindende sting

Lange sting som brukes til å hoppe fra en del av motivet til neste. Før og etter de forbindende stingene sys festesting. Forbindende sting klippes bort etterpå.

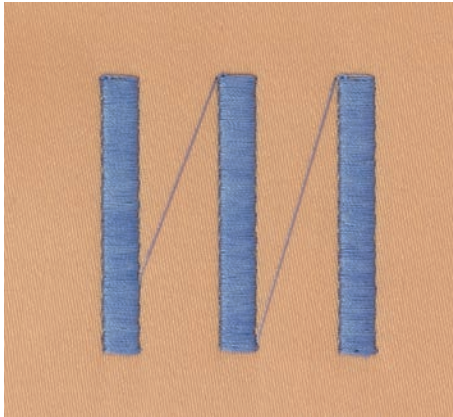

## 13 Forberede for brodering

### 13.1 Montere broderimodulen

**OBS**

Transport av broderimodulen

Skade på broderimodulkobling og maskin.

> Fjern broderimodulen fra maskinen før transport.

Forutsetning:

- Sybrettet skal ikke være montert.
- > Broderimodul og maskin må settes på et stabilt, flatt underlag.
- > Kontroller at broderiarmen kan beveges fritt.
- > Løft modulen på venstre side.
- > Skyv det forsiktig fra venstre mot høyre i symaskinens broderimodul utgang (1).

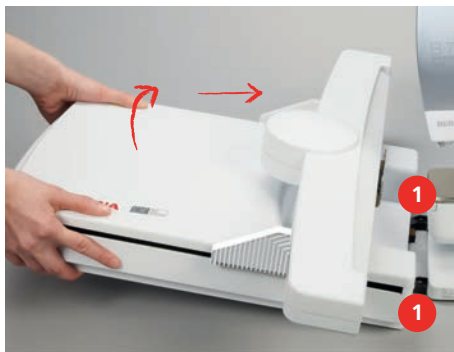

> For å fjerne modulen løftes den på venstre side og dras forsiktig ut mot venstre.



### 13.2 Forberede maskinen

#### Senke transportøren

> Trykk på knappen «Transportør oppe/nede».



## Velge motiv

Alle broderimotivene kan broderes direkte, eller de kan endres med de forskjellige funksjonene til broderimaskinen. Du finner alle broderimotivene bakerst i bruksanvisningen. Alle broderimotivene som finnes i symodus, kan også broderes ut. Motiver deles inn i kategorier, som i symodus, og vises i mapper. I tillegg kan broderimotiver lastes fra det egne minnet eller fra BERNINA USB-minnepinne.



> Trykk på «Home».



> Trykk på «Broderimodus».

> Velg alfabet, broderimotiv, sømmer eller «Mine motiver» fra en av mappene.

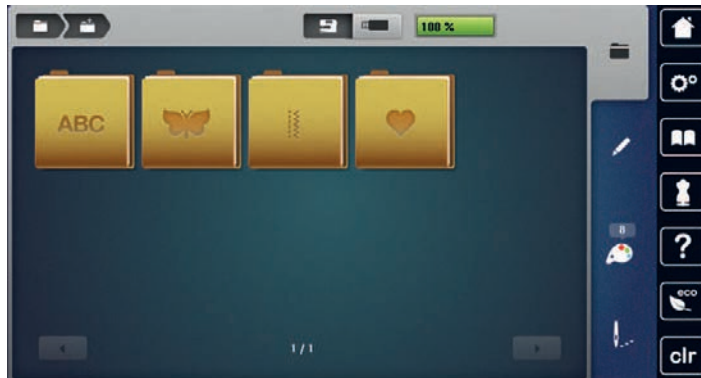

## 13.3 Broderifot

### Montere broderifot

- > Hev nålen.
- > Hev syfoten.
- > Slå av maskinen.
- > Trykk festespaken opp.
- > Dra syfoten bort.
- > Før broderifoten nedenfra og inn i holderen.
- > Trykk festespaken ned.



### Velge broderifot på brukergrensesnittet

Etter at den tilsvarende broderifoten er montert, kan denne velges og lagres på maskinen. I tillegg vises det alternative føtter som er tilgjengelige for det broderimotivet som er valgt.

- > Slå på maskinen.
- > Velg broderimotiv.



- > Trykk på «Syfotindikator/syfotutvalg».



- > Trykk på «Valgbare syføtter» for å se alle de egnede føttene for det valgte broderimotivet.
- > Velg montert broderifot.

## 13.4 Nål og stingplate

### Montere broderinål



Broderinåler av typen 130/705 H-SUK har større øye og er litt rundere. Dette minsker trådslitasje ved bruk av rayon- og bomullstråd. Nålene nr. 70-SUK til nr. 90-SUK anbefales, avhengig av broderitråden.

- > Hev nålen.
- > Slå av maskinen.
- > Fjern montert fot.
- > Løsne nålskruen med den grå Torx skrutrekkeren.



- > Dra nålen ned.
- > Hold ny nål med den flate siden bakover.
- > Skyv nålen helt opp.
- > Skru igjen nålskruen med den grå Torx skrutrekkeren.

## Velg broderinål på touchskjermen

Etter et nålebytte kan man kontrollere om nålen kan brukes med den valgte stingplaten.



- > Trykk på «Velge nål».
- > Velg montert nål.

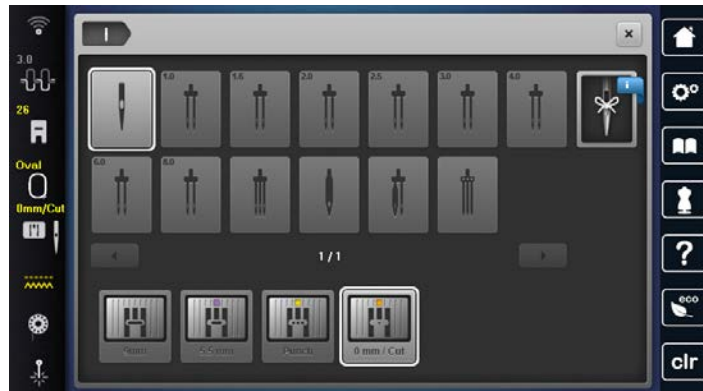

- Kan valgt nål brukes med stingplaten, er alt klart for brodering.
- Kan valgt nål ikke brukes med stingplaten, er det ikke mulig å starte maskinen automatisk.

## Merke nåltype og nåltykkelse

Praktisk minnefunksjon: For at ingen informasjon skal gå tapt, kan nåltype og nåltykkelse dessuten lagres på maskinen. Den lagrede nåltypen og den lagrede nåltykkelsen kan da kontrolleres når som helst.



- > Trykk på «Velge nål».



- > Trykk på «Informasjon om nålen».

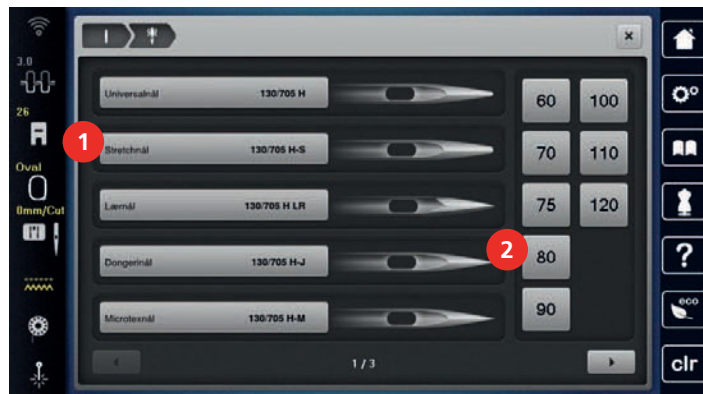

- > Velg nåltype (1) for den monterte nålen.
- > Velg nåltykkelse (2) for den monterte nålen.

## Montere stingplate

Stingplaten (Rettsøm- og CutWork-stingplate) har et lite hull i nålområdet. Dette sørger for at over- og undertråden samles på en optimal måte. Det gir et penere stingbilde.

- > Trykk på knappen «Transportør oppe/nede» for å senke transportøren.
- > Slå av maskinen.
- > Fjern nålen.
- > Fjern syfoten.

- > Trykk stingplaten ned på markeringen bak til høyre til den vippes opp.



- > Fjern stingplaten.
- > Plasser åpningene til stingplaten (Rettsøm- og CutWork-stingplate) over de tilsvarende føringsstiftene, og trykk den ned til den går i inngrep.

### Velge stingplate på touchskjermen

Etter bytte av nål kan du kontrollere om denne kan brukes med den valgte nålen.



- > Trykk på «Velge stingplate».
- > Velg Rettsøm- og CutWork-stingplate.



### Hente opp undertråden

Maskinen må være klar for brodering før du henter opp undertråden. Undertråden kan hentes opp i ett trinn for å knyttes manuelt. Hvis ingen festesting ønskes, anbefales det å slå av festesting i oppsettprogrammet.



- > Hold overtråden fast.
- > Trykk på knappen «Nålposisjon oppe/nede».
  - Undertråden hentes automatisk opp.

### Slå laser på/av

Med laseren kan det nøyaktige innstikkstedet for nålen vises.

Forutsetning:

- Nålen er hevet.



- > Trykk på «Laser» for å slå på laseren.
  - Innstikkstedet vises. Avhengig av syfot og nålposisjon kan innstikkstedet være skjult av syfoten.
- > For å unngå avbøyning av laseren ved gjennomsiktige syføtter kan du senke syfoten før du begynner å sy, for eksempel med kneløfteren.
- > Trykk på det gule feltet «Laser» for å slå av laseren.

## 13.5 Broderiramme

### Oversikt broderirammeutvalg



1 Velg broderiramme

### Velge broderiramme

Resultatet blir best når man velger minst mulig broderiramme for broderimotivet.

Motivet har en forhåndsinnstilt størrelse som vises.

Forutsetning:

- Broderimotiv er valgt.



- > Trykk på «Broderirammeindikator/broderirammeutvalg».
  - Maskinen velger automatisk optimal broderiramme for motivstørrelsen. Hvis den forhåndsinnstilte broderirammen ikke er tilgjengelig, kan en annen broderiramme velges. Hvis en ramme som ikke stemmer med den som er valgt, settes inn, gjelder den monterte rammen som aktiv, og motivområdet tilpasses tilsvarende.
- > Velg ønsket broderiramme.

### Rivbar stabilisering

Broderiprojektet får mere stabilitet ved bruk av broderistabilisering. Avrivbar stabilisering egner seg godt for alle vevde stoffer og uelastiske stoffer. Man kan bruke 1 – 2 lag. Broderistabilisering fås i forskjellige tykkelser. På store broderiflater forblir stabiliseringen under broderitråden. Stabiliseringen fikseres med spraylim på stoffets bakside. Etter brodering rives overflødig stabilisering forsiktig bort.

### Stabilisering som kan klippes bort

Broderiprojektet får mere stabilitet ved bruk av broderistabilisering. Stabilisering som kan klippes bort er godt egnet for alle elastiske materialer. Man kan bruke 1 – 2 lag. Broderistabilisering fås i forskjellige tykkelser. På store broderiflater forblir stabiliseringen under broderitråden. Stabiliseringen fikseres med spraylim på stoffets bakside. Etter brodering klippes overflødig stabilisering forsiktig bort.

### Bruk av spraylim

Bruk av spraylim anbefales for alle tøybare og glatte stoffer samt strikkede stoffer. Det hindrer materialet i å skli vekk og forskyve seg. Applikeringer fikseres eksakt med spraylim. For å unngå tilsmussing bør man ikke bruke spraylim i nærheten av maskinen.

- > Spray et tynt lag lim på forsvinningsstoffet med en avstand på 25 – 30 cm (9 – 12 inch).
- > Legg stoff og broderistabilisering med spraylim uten folder på hverandre og trykk fast.
- > Fikser små deler som bukselommer, krager osv. på stabiliseringen.
- > For å forhindre at f.eks. frotté, langhåret flis osv. ikke skal få trykkmerker av rammen, bør de ikke spennes inn. Spray stabiliseringen med lim og spenn inn.
- > Fest delene du vil brodere på.
- > Fjern limrester før du starter maskinen.



### Bruk av stivelsespray

Stivelsespray gir tynne, løst vevde materialer mere hold. Bruk alltid ekstra innlegg under stoffet.

- > Spray stoffet inn med stivelse.
- > La det tørke godt; ev. stykes det tørt.

### Bruk av strykestabilisering

Strykestabilisering fås i forskjellige tykkelser. Det anbefales å bruke selvklebende stabilisering som er lett å løse fra grunnstoffet, f.eks. tøybare stoffer som tricot eller jersey.

- > Kleb strykestabilisering med varmt strykejern på stoffets bakside.

### Bruk av selvklebende stabilisering

Selvklebende stabilisering er ideelt for stoffer som jersey, silke og broderiprojekt som ikke lar seg spenne inn i broderirammen.

- > Spenn stabilisering i broderirammen med papirsiden opp.
- > Risp i papiret med en saks og fjern papiret i området for rammen.
- > Plasser stoffet på den frilagte klebestabiliseringen og trykk det fast.
- > Fjern limrester før du starter maskinen.

### Bruk av vannløselig stabilisering



Bruk 1 – 3 lag med vannløselig stabilisering i rammen når du broderer blonde. Da motivet ikke broderes på stoff er det bare selve tråden som danner motivet som blir igjen. Det er viktig at motivene forbindes med korte sting, ellers henger de enkelte motivene ikke sammen.

Vannløselige innlegg egner seg for lette stoffer som andre innlegg er synlige gjennom, og for blondebroderier. Innlegget kan vaskes bort med vann etter broderingen. Innlegget beskytter langfibrede stoffer svært godt, slik at for eksempel løkkene på frotté ikke skades. Det hindrer at trådene synker inn i stoffet og at enkeltløkker blir synlige mellom broderiene.

- > Legg innlegget på stoffets underside.
- > Fikser om nødvendig innlegget med klebespray.
- > Forsterk flossede stoffer i tillegg med et passende innlegg på forsiden, og fest om nødvendig med tråklesting.
- > Spenn fast alle lagene sammen i broderirammen.
- > Vask broderimotivet og legg det flatt til tork etter broderingen.

### Forberede broderiramme

Broderirammen består av en ytre og en indre ramme. Til hver broderiramme hører en tilsvarende broderisjablong. Broderiområdet er markert med kvadrater på 1 cm (0.39 inch). Midtpunktet og hjørnepunktene for midtlinjen har hull. De ønskede merkingene kan overføres på stoffet.

- > Marker broderimotivets midtpunkt på stoffet med en vannløselig tusj.

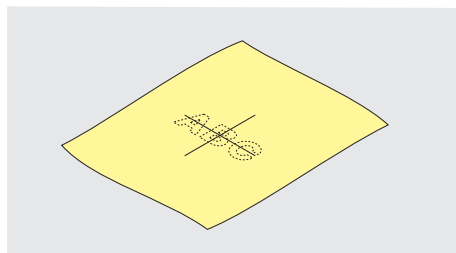

- > Løsne skruen på den ytre rammen.
- > Ta ut den indre rammen.
- > Pass på at pilmarkeringene på begge rammene er på høyde med hverandre.
- > Monter sjablongklemmene.



## Sentrere broderirammen i forhold til nålen

Det er enklest å trå i overtråden når man skyver på broderirammen, og nålen samtidig befinner seg nær broderirammen.



> Trykk på «Broderirammeindikator/broderirammeutvalg».



> Trykk på «Sentrere broderirammen i forhold til nålen».  
> Trå overtråden.



> For å gå tilbake til den siste posisjonen rundt broderirammen trykker du på knappen «Start/stopp».

## Flytte rammen bakover

For at det skal være enklere å skifte undertrådspole anbefaler vi å skyve broderirammen bakover før tråing. Derved er griperdekslet bedre tilgjengelig.



> Trykk på «Broderirammeindikator/broderirammeutvalg».



> Trykk på «Flytte rammen bakover».  
> Trå i undertråden. (se side 46)



> For å gå tilbake til den siste posisjonen rundt broderirammen trykker du på knappen «Start/stopp». Dra ev. overtråden bakover.

## Flytte broderimodul for symodus

Broderimodulen kan posisjoneres slik at samtlige syprosjekter kan omsettes med tilkoblet broderimodul.



> Trykk på «Broderirammeindikator/broderirammeutvalg».  
> Fjern broderirammen.



> Trykk på «Forskyve broderirammen mot venstre».



> Trykk på «Home».



> Trykk på «Symodus».

## Gitter på/av

Broderimotivet kan plasseres mer nøyaktig når midten av rammen og hjelpelinjene med punkter vises.



> Trykk på «Broderirammeindikator/broderirammeutvalg».



> Trykk på «Rutenett på/av» for å vise midten av rammen på skjermen.  
> Trykk en gang til på «Rutenett på/av» for å vise hjelpelinjene med punkter.  
> Trykk en gang til på «Rutenett på/av» for å skjule midten av rammen og hjelpelinjene med punkter.

## Velge broderimotivets midtpunkt

Broderirammen posisjoneres slik at nålen befinner seg akkurat over midten på broderimotivet eller over motivstart.



> Trykk på «Broderirammeindikator/broderirammeutvalg».



> For å posisjonere broderirammen slik at nålen befinner seg rett over midten på broderimotivet, trykker du på «Motivets midtpunkt».  
> For å posisjonere broderirammen slik at nålen befinner seg rett over midten på starten på motivet, trykker du på en gang til på «Motivets midtpunkt».

## Virtuell posisjonering av broderirammen

Broderirammen bevegges automatisk til ny posisjon ved ny posisjonering av broderimotivet. Derfor aktiveres automatisk ikonet «Virtuell posisjonering» med en gul ramme når en broderiramme er montert.

Forutsetning:

- Broderirammen er montert.



> Trykk på «Broderirammeindikator/broderirammeutvalg».



> For å slå av automatisk bevegelse av broderirammen med ny posisjonering av broderimotivet, trykker du på «Virtuell posisjonering».

– «Virtuell posisjonering» har ikke gul ramme.

> For å slå på automatisk bevegelse av broderirammen med ny posisjonering av broderimotivet trykker du en gang til på «Virtuell posisjonering».

## **14 Setup-program**

### **14.1 Endre broderiinnstillinger i Setup-program**

Mer informasjon om dette temaet i (se side 52).



## 15 Kreativ brodering

### 15.1 Oversikt brodering



- |   |  |   |                        |
|---|--|---|------------------------|
| 1 | Broderetid/Motivstørrelse                                | 4 | «i-dialog»             |
| 2 | Forstørre, forminske og forskyve visning av broderimotiv | 5 | Broderimotivets nivåer |
| 3 | Broderiområde  |   |                        |

### 15.2 Velge motiv og skift



> Trykk på «Utvalg».



> Trykk på «Laste broderimotiv».

> Velg nytt motiv.

### 15.3 Kontrollere broderingstid/motivstørrelse

I valgmenyen «Redigering» vises antatt broderingstid i minutter og høyden på broderimotivet i millimeter nede til venstre (1).

### 15.4 Regulere hastighet

Med hastighetsregulatoren kan hastigheten tilpasses trinnløst.

- > Reduser hastigheten ved å skyve hastighetsregulatoren mot venstre.
- > Øk hastigheten ved å skyve hastighetsregulatoren mot høyre.

## 15.5 Redigering av broderimotiv



### Oversikt redigering av broderimotiv



- |    |                                   |    |  |
|----|-----------------------------------|----|--|
| 1  | «Forskyv visning»                 | 11 | «Duplisere»  |
| 2  | «Flytte motivet»                  | 12 | «Uendelig broderi»   |
| 3  | «Forminske visning»               | 13 | «Slette motiv»   |
| 4  | «Forstørre visning»               | 14 | «Mønsterilordning»   |
| 5  | «Flytte motivet»                  | 15 | «Kontrollere motivstørrelse»                                   |
| 6  | «Rotere motiv»                    | 16 | «WordArt»<br>(aktiv ved valg av en tekst)                      |
| 7  | «Endre broderimotivets størrelse» | 17 | «Gruppere broderimotiv»  |
| 8  | «Punktnøyaktig plassering»        | 18 | «Endre rekkefølgen på<br>broderimotivkombinasjonen»            |
| 9  | «Speilvende venstre/høyre»        | 19 | «Endre stingtype/stingtetthet»                                 |
| 10 | «Speilvende oppe/nede»            | 20 | «Justere broderimønster»<br>(aktiv ved valg av en kombinasjon) |



### Forstørre motivets visning

Motivets visning kan forstørres. Ut over det kan visningen tilpasses uten eller med endring av broderiposisjonen.

- > Velg broderimotiv.
-  > For å redigere visningen av broderimotivet trykker du på «Forstørre visning».
-  > For å forstørre broderimotivvisningen med ett trinn trykker du på 1 til 4x i «Forstørre visning».
-  > For å gå tilbake til redigeringsmodus trykker du på 1 til 4x i «Forminske visning».

### Redusere visning av broderimotivet



Visningen av motivet kan forminskes. Ut over det kan visningen tilpasses uten eller med endring av broderiposisjonen.

- > Velg broderimotiv.
-  > For å redigere visningen av broderimotivet trykker du på «Forstørre visning».
-  > For å forminske den forstørrede broderimotivvisningen med ett trinn trykker du på 1 - 4x i «Forminske visning».





## Forskyve broderimotivets visning

Broderimotivets visning kan forskyves. Ut over det kan visningen tilpasses uten eller med endring av broderiposisjonen.



- > Velg broderimotiv.
-  > Trykk på «Forskyv visning» for å aktivere «Forstørre visning».
  - «Forskyv visning» ist aktivert (mørkegrå).
- > Flytt visningen av broderimotivet.
  - Broderiposisjonen endres ikke.
-  > Trykk på «Forminske visning» for å komme tilbake til redigeringsmodus.

## Forskyve forstørret visning av motivet

Broderimotivets visning kan forskyves. Ut over det kan visningen tilpasses uten eller med endring av broderiposisjonen.

- > Velg broderimotiv.
-  > For å vise ikonet «Forskyve stingmønster» trykker du på «Forstørre visning».
-  > Trykk på «Flytte motivet».
  - Ikonet blir mørkegrått.
- > Flytt visningen av broderimotivet.
  - Broderiposisjonen endres.
-  > Trykk på «Forminske visning» for å komme tilbake til redigeringsmodus.

## Flytte motivet

- > Velg broderimotiv.
-  > Trykk på «i-dialog».
-  > Trykk på «Flytte motivet».
  - > For å forskyve broderimotivet i tverretningen (horisontalt) i trinn på 1/10 mm dreier du på «øvre multifunksjonsknapp».
  - > For å forskyve broderimotivet i lengderetningen (vertikalt) i trinn på 1/10-mm dreier du på «nedre multifunksjonsknapp» eller trykker på broderimotivet, holder det inntrykt og skyver broderimotivet fritt.
    - Forskyvningen vises i ikonene med gul ramme.



-  > Trykk på «Sentrere broderimotiv».
  - Broderimotivet forskyves i midten av broderirammen igjen.

## Rotere motiv



- > Velg broderimotiv.
- > Trykk på «i-dialog».



- > Trykk på «Rotere motiv».
- > For å dreie broderimotivet med urviseren dreier du «øvre multifunksjonsknapp» eller «nedre multifunksjonsknapp» mot høyre.
- > For å dreie broderimotivet mot urviseren dreier du «øvre multifunksjonsknapp» eller «nedre multifunksjonsknapp» mot venstre.



- > For å dreie broderimotivet i trinn på 90° trykker du på «Dreie broderimotiv +90°».

## Endre broderimotivets størrelse proporsjonalt



For at du skal få optimal broderikvalitet, anbefales det å endre broderimotivstørrelsen med maks. 20 %.

Dersom broderimotivstørrelsen skal endres med mer enn 20 %, bør broderimotivet tilpasses i en separat broderiprogramvare og lastes inn i maskinen på nytt.



- > Velg broderimotiv.
- > Trykk på «i-dialog».



- > Trykk på «Endre broderimotivets størrelse».



- > Hvis «Behold proporsjonene» ikke har en hvit ramme, trykker du på «Behold proporsjonene».
  - «Behold proporsjonene» får en hvit ramme.



- > For å forstørre broderimotivet vrir du «øvre/nedre multifunksjonsknapp» til høyre.
- > For å redusere broderimotivet vrir du «øvre/nedre multifunksjonsknapp» til venstre.

## Endre broderimotivets størrelse uproporsjonalt



For at du skal få optimal broderikvalitet, anbefales det å endre broderimotivstørrelsen med maks. 20 %.

Dersom broderimotivstørrelsen skal endres med mer enn 20 %, bør broderimotivet tilpasses i en separat broderiprogramvare og lastes inn i maskinen på nytt.



- > Velg broderimotiv.
- > Trykk på «i-dialog».



- > Trykk på «Endre broderimotivets størrelse».



- > Hvis «Behold proporsjonene» har en hvit ramme, trykker du på «Behold proporsjonene».
  - «Behold proporsjonene» får ikke en hvit ramme.



- > For å gjøre broderimotivet bredere dreier du «øvre multifunksjonsknapp» mot høyre.
- > For å gjøre broderimotivet smalere dreier du «øvre multifunksjonsknapp» mot venstre.
- > For å gjøre broderimotivet lengre dreier du «nedre multifunksjonsknapp» mot høyre.
- > For å gjøre broderimotivet kortere dreier du «nedre multifunksjonsknapp» mot venstre.

### Speilvende motiv

Broderimotiver kan speilvendes både vertikalt/loddrett og horisontalt/vannrett.

- > Velg broderimotiv.
- > Trykk på «i-dialog».



- > For å speile broderimotivet horisontalt trykker du på «Speilvende venstre/høyre».



- > For å speile broderimotivet vertikalt trykker du på «Speilvende oppe/nede».

### Endre sømtype

Er satengsting for lange, kan de omvandles i attersting.

- > Velg broderimotiv.
- > Trykk på «i-dialog».



- > Trykk på «Endre stingtype/stingtetthet».



- > For å forvandle satengsting til attersting, trykker du på bryteren oppe på skjermen (1).
- > Still inn og bekreft stinglengden (2).

## Endre stingtetthet

Er satengstingene for tette kan stingtettheten tilpasses.

- > Velg broderimotiv.
- > Trykk på «i-dialog».



- > Trykk på «Endre stingtype/stingtetthet».



- > Still inn stingtettheten (1).

## Kontrollere motivstørrelse og posisjon

Man kan kontrollere om broderimotivet passer på tiltenkt posisjon/sted på stoffet. Punkter som ligger utenfor broderirammen kontrolleres ikke.

- > Velg broderimotiv.
- > Trykk på «i-dialog».



- > Trykk på «Kontrollere motivstørrelse».
  - Broderirammen transporteres helt til nålen står i posisjonen som vises i skjermen.





- > For å velge ønsket hjørne på broderimotivet, trykker du på den aktuelle pilen.
  - Broderirammen transporteres helt til nålen står i posisjonen som vises på skjermen. Hvis broderimotivet ikke er riktig posisjonert, kan posisjonen endres ved hjelp av «øvre/nedre multifunksjonsknapp», og hele broderimotivposisjonen kontrolleres på nytt.





- > For å kjøre nålen til midten av broderimotivet, trykker du på «Motivets midtpunkt».
- > For å forskyve broderimotivet horisontalt dreier du «øvre multifunksjonsknapp».
- > For å forskyve broderimotivet vertikalt dreier du «nedre multifunksjonsknapp».

## Uendelig broderi

For brodering av en bord lønner det seg å bruke Mega-broderiramme (spesialtilbehør) eller Maxi-broderiramme (spesialtilbehør). Broderiprojektet må da ikke spennes så hyppig om. Det lønner seg å tegne hjelpelinjer på stoffet og bruke broderisjablong ved inn- og omspenning i broderirammen. Hjelpelinjene må løpe parallelt med linjene på sjablongen. I eksempelet nedenfor vises rammen som følger med.

- > Velg broderimotiv.
- > Trykk på «i-dialog».
-  > Trykk på «Uendelig broderi».
  - Broderimotivet kopieres optimalt antall ganger som passer i broderirammen.
  - Referansepunktene, som er nødvendig når man spenner om stoffet, tilføyes.
- > Med pilfeltene (1) kan man tilføye ytterligere referansepunkter om nødvendig.
- > Trykk på «Minus»/«Plus» (2) for å stille inn antallet broderimotiver.
- > Trykk på «Minus»/«Plus» (3) for å stille inn avstanden mellom broderimotivene.
-  > Trykk på «Tilpasse broderimotivstørrelse til rammen» (4) for å tilpasse alle broderimotivene automatisk i broderirammen.
-  > Trykk på «Bekreft».



-  > Trykk på «i-dialog».
-  > Trykk på «Brodering».
-  > Trykk på knappen «Start/stop», og broder borden.
  - Broderimotivet må være ferdig brodert.

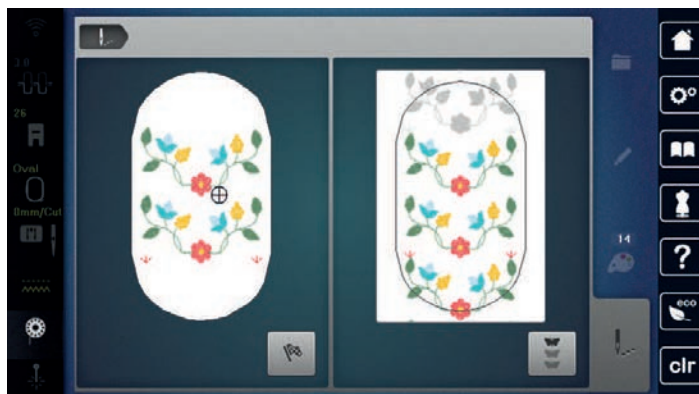



- > Trykk på «Uendelig broderi» når referansepunktene er brodert.
  - En animasjon viser at materialet må spennes om.

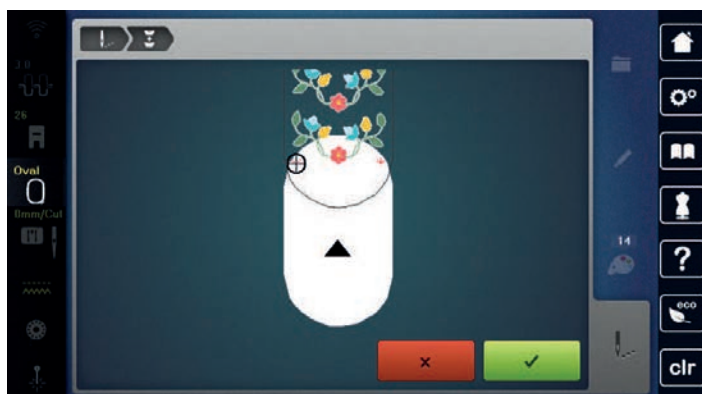

- > Fjern broderirammen og spenn om stoffet, slik at de ferdig broderte referansepunktene er i broderiramens øvre broderiområde og ligger minst 3 cm (1,18 tommer) fra broderiramens øvre rand.
- > Monter broderirammen.
- ✓ > Trykk på «Bekreft».
  - Broderirammen flyttes automatisk nær referansepunktet.
  - Ikon «AUTO» er aktivt, og broderirammen flytter seg automatisk nær det siste referansepunktet.
- > Med pilfeltene kan man bestemme på hvilken side av broderiet det neste referansepunktet skal plasseres.
- > Drei på «Øvre multifunksjonsknapp» eller «Nedre multifunksjonsknapp» for å plassere broderirammen nøyaktig.



- > Trykk på «Bekreft».



- > Trykk på knappen «Start/stopp», og fortsett å brodere.
- > Gjenta disse trinnene til ønsket bordlengde er nådd.

### Kopiere motiv



- > Velg broderimotiv.
- > Trykk på «i-dialog».





- > Trykk på «Duplisere».
- Broderimotivet (1) fordobles (2).



### Arrangere broderimotiver

Broderimotiver kan arrangeres i forskjellige forhåndsgitte former.

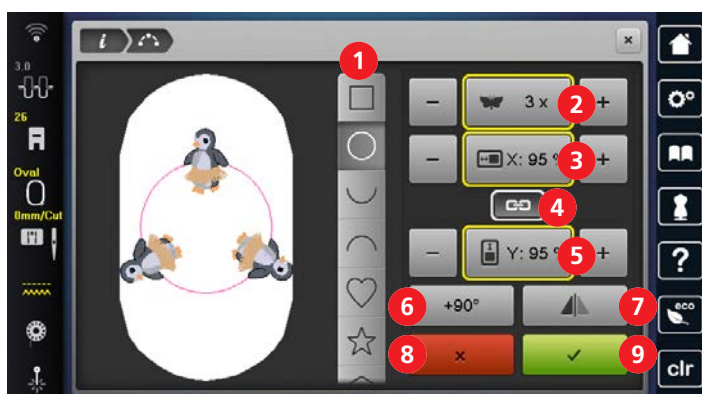

- |   |                        |   |                           |
|---|------------------------|---|---------------------------|
| 1 | «Former»               | 6 | «Rotere motiv»            |
| 2 | «Antall mønstre»       | 7 | «Speilvende broderimotiv» |
| 3 | «Bredde på formen»     | 8 | «Avbryt»                  |
| 4 | «Behold proporsjonene» | 9 | «Bekreft»                 |
| 5 | «Høyde på formen»      |   |                           |

- > Velg broderimotiv eller kombinasjon.
- > Velg form for arrangementen av broderimotivene.
- > Still inn antall broderimotiver.
- > Still inn høyde og bredde på formen.
- > Roter eller speilvend broderimotivet. Ved rotering dreies broderimotivet med urviseren i trinn på 90°. Ved speilvending speilvendes annethvert broderimotiv horisontalt

### Slette motiv

Det aktive broderimotivet slettes.



- > Velg broderimotiv.
- > Trykk på «i-dialog».



- > Trykk på «Slett».



## Annullere inntastinger

Alle inntastinger kan annulleres trinn for trinn og gjenopprettes på samme måte.

Forutsetning:

- Et broderimotiv er valgt og endringer er foretatt.



- > Trykk på «Annullere inntastinger» for å angre den siste handlingen.
- > Trykk gjentatte ganger på «Annullere inntastinger» for å angre de siste handlingene etter tur.



- > Trykk på «Gjenopprette inntastinger» for å gjenopprette den siste handlingen.
- > Trykk gjentatte ganger på «Gjenopprette inntastinger» for å gjenopprette de siste handlingene etter tur.

## 15.6 Punktnøyaktig plassering

### Plasser broderimotivet ved hjelp av 2 rasterpunkter

Med denne funksjonen kan broderimotiver posisjoneres nøyaktig på stoffet ved hjelp av 2 rasterpunkter.



- |   |                                   |   |                |
|---|-----------------------------------|---|----------------|
| 1 | Rasterpunkt                       | 4 | «Set»          |
| 2 | «Posisjonering av rasterpunktene» | 5 | «Tilbakestill» |
| 3 | «Beholde broderimotivstørrelse»   |   |                |

Forutsetning:

- To tilfeldige rasterpunkter i broderimotivet markeres med kritt eller vannløselig penn på stoffet. Området eller stedet der broderimotivet skal plasseres er helt tydelig.
- Den monterte broderirammen er valgt.

- > Velg broderimotiv.
- > Still inn en størrelse på broderimotivet som passer til rammen, pluss posisjon og innretting.
- > Trykk på «i-dialog».



- > Trykk på «Punktnøyaktig plassering».



- > Trykk på «2-punkts-plassering».



- > Trykk på «Posisjonering av rasterpunktene».
  - Broderimotivet får et raster med rasterpunkter.
- > Velg første rasterpunkt (rotasjonspunkt) og posisjonér nålen ved hjelp av multifunksjonsbryterne over den tilsvarende markeringen på stoffet. For nøyaktig posisjonering av nålen kan laseren slås på.



- > Trykk på «Set» for å bekrefte posisjonen.
  - Punktet skifter farge og fastsettes.
- > Velg andre rasterpunkt og posisjonér nålen over den tilsvarende markeringen på stoffet.

SET

- > Trykk på «Set» for å bekrefte posisjonen.
  - Markeringen av punktene tilbakestilles.
  - For å tilpasse plasseringen av broderimotivet ytterligere, kan punktene settes på nytt.
  - Broderimotivet er plassert og kan broderes.

### Plassere broderimotiv ved hjelp av 2 fritt satte punkter

Med denne funksjonen kan broderimotiver posisjoneres nøyaktig på stoffet ved hjelp av 2 fritt satte punkter.



- |   |                                 |   |                |
|---|---------------------------------|---|----------------|
| 1 | Posisjoneringspunkt             | 4 | «Set»          |
| 2 | «Fri punktposisjonering»        | 5 | «Tilbakestill» |
| 3 | «Beholde broderimotivstørrelse» |   |                |

Forutsetning:

- To tilfeldige punkter i broderimotivet markeres med kritt eller vannløselig penn på stoffet. Området eller stedet der broderimotivet skal plasseres er helt tydelig.
- Den monterte broderirammen er valgt.

- > Velg broderimotiv.
- > Still inn en størrelse på broderimotivet som passer til rammen, pluss posisjon og innretting.
- > Trykk på «i-dialog».



- > Trykk på «Punktnøyaktig plassering».



- > Trykk på «2-punkts-plassering».



- > Trykk på «Fri punktposisjonering».
- > Sett det første punktet (rotasjonspunkt) innenfor broderimotivet.
  - Posisjoneringspunktet vises.

- > Posisjoner nålen ved hjelp av multifunksjonsbryterne via den tilsvarende markeringen på stoffet. For nøyaktig posisjonering av nålen kan laseren slås på.

SET

- > Trykk på «Set» for å bekrefte posisjonen.
  - Punktet skifter farge og fastsettes.

- > Velg andre posisjoneringspunkt for broderimotivet og posisjonér nålen over den tilsvarende markeringen på stoffet.

SET

- > Trykk på «Set» for å bekrefte posisjonen.
  - Punktene skjules.
  - For å tilpasse plasseringen av broderimotivet ytterligere, kan punktene settes på nytt.
  - Broderimotivet er plassert og kan broderes.

## Plassere broderimotiv deformert i en firkant

Med denne funksjonen kan broderimotiver plasseres nøyaktig på stoffet innenfor en firkantet begrensning. På den måten plasseres broderimotivet tilsvarende deformert innenfor begrensningen.

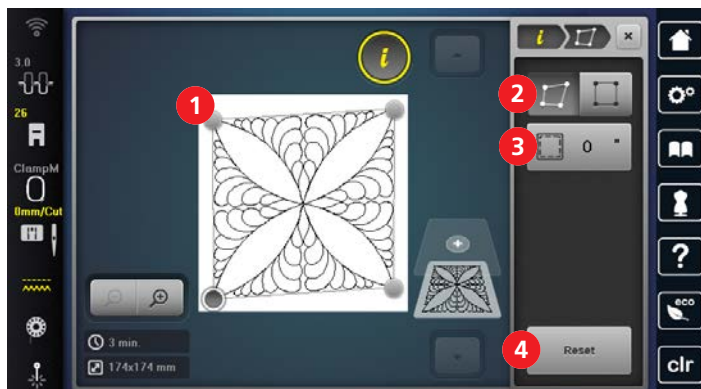

- |   |               |   |                     |
|---|---------------|---|---------------------|
| 1 | Hjørnepunkt   | 3 | «Innvendig avstand» |
| 2 | «Deformering» | 4 | «Tilbakestill»      |

Forutsetning:

- De fire hjørnepunktene for broderimotivet markeres med kritt eller vannløselig penn på stoffet. Området eller stedet der broderirammen er valgt.
- Den monterte broderirammen er valgt.

- > Velg broderimotiv.
- > Still inn en størrelse på broderimotivet som passer til rammen, pluss posisjon og innretting.
- > Trykk på «i-dialog».



- > Trykk på «Punktnøyaktig plassering».



- > Trykk på «4-punkts-plassering».



- > Trykk på «Deformering».
- > Velg et hjørnepunkt og posisjoner nålen ved hjelp av multifunksjonsbryterne over den tilsvarende markeringen på stoffet. For nøyaktig posisjonering av nålen kan laseren slås på.



- > Velg neste hjørnepunkt og posisjoner nålen.
- > Still ved behov inn innvendig avstand.
  - Broderimotivet er plassert og kan broderes.

## Plassere broderimotiv proporsjonalt i en firkant

Med denne funksjonen kan broderimotiv posisjoneres nøyaktig på stoffet innenfor en firkantet begrensning. På den måten plasseres broderimotivet proporsjonalt og sentrert innenfor begrensningen.

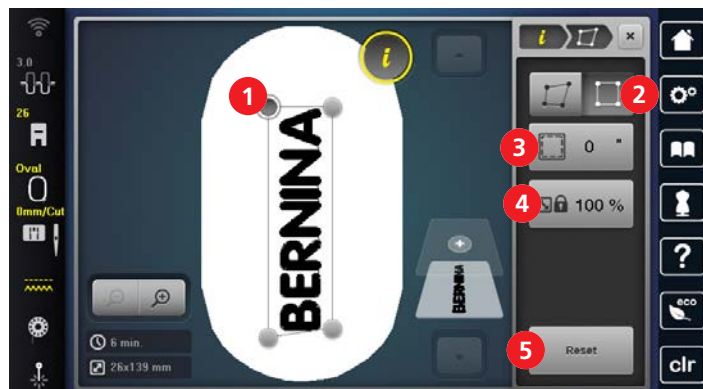

- |   |                     |   |                                 |
|---|---------------------|---|---------------------------------|
| 1 | Hjørnepunkt         | 4 | «Beholde broderimotivstørrelse» |
| 2 | «Innsetting»        | 5 | «Tilbakestill»                  |
| 3 | «Innvendig avstand» |   |                                 |

Forutsetning:

- De fire hjørnepunktene for broderimotivet markeres med kritt eller vannløselig penn på stoffet. Området eller stedet der broderimotivet skal plasseres er helt tydelig.
- Den monterte broderirammen er valgt.
- > Velg broderimotiv.
- > Still inn en størrelse på broderimotivet som passer til rammen, pluss posisjon og innretting.
- > Trykk på «i-dialog».



- > Trykk på «Punktnøyaktig plassering».



- > Trykk på «4-punkts-plassering».



- > Trykk på «Innsetting».
- > Velg et hjørnepunkt og posisjoner nålen ved hjelp av multifunksjonsbryterne over den tilsvarende markeringen på stoffet. For nøyaktig posisjonering av nålen kan laseren slås på.



- > Velg neste hjørnepunkt og posisjoner nålen.
- > Still ved behov inn innvendig avstand.
  - Broderimotivet er plassert og kan broderes.

## 15.7 Kombinere broderimotiv

### Kombinere broderimotiv

Flere broderimotiv kan kombineres med hverandre.

- > Velg broderimotiv.



> Trykk på «Tilføye motiv».



> Velg ytterligere broderimotiv.

### Slette enkelt broderimotiv

Forutsetning:

- En kombinasjon er utarbeidet.

> Trykk på ønsket broderimotiv i området til broderimotivnivået (1), hold inntrykt og skyv utover.  
– Et nytt vindu åpnes.



> Trykk på «Bekreft» for å slette det valgte broderimotivet.

### Kopiere motiv

> Velg broderimotiv.

> Trykk på «i-dialog».



> Trykk på «Duplisere».

– Broderimotivet (1) fordobles (2).



## Kopiere kombinasjon

Når en kombinasjon kopieres, kan de enkelte broderimotivene ikke velges mer.



- > Velg broderimotiv.
- > Trykk på «Tilføy motiv».
- > Velg ytterligere broderimotiv.
- > Velg kombinasjon (1).



- > Trykk på «i-dialog».



- > Trykk på «Duplisere».
  - Kombinasjonen fordobles (2).



## Gruppere broderimotiv

Broderimotiver kan legges til i en gruppe eller fjernes fra gruppen. De grupperte broderimotivene kan behandles som ett broderimotiv.

Rekkefølgen på broderimotivet i gruppen kan endres. (se side 161)

Hvis grupperingen av et broderimotiv har blitt oppløst, altså at broderimotivet har blitt delt opp i forskjellige elementer/farger, blir ikke fargene lagt sammen igjen ved en ny gruppering. Ved alfabeter må lengden på forbindelsesstingene først settes på 1 i oppsettet. Deretter fungerer gruppens oppløsning for alle bokstavene.

- > Opprett broderimotivkombinasjon.
- > Velg broderimotiv (1) i broderimotivkombinasjonen.

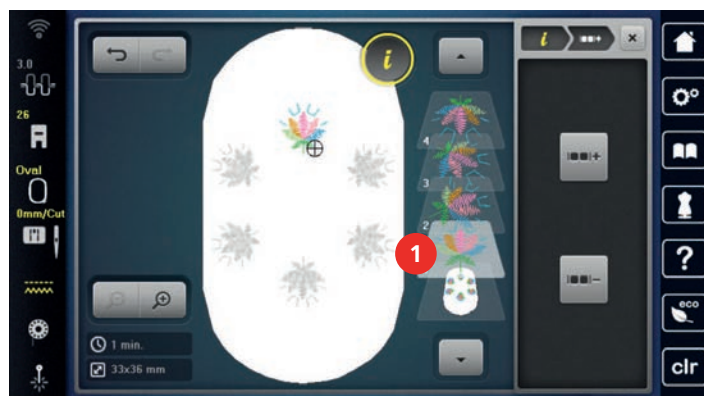

- > Trykk på «i-dialog».



- > Trykk på «Gruppere broderimotiv».



- > Trykk på «Gruppere».
  - Broderimotiver over det valgte broderimotivet legges til i broderimotivgruppe.
- > Velg broderimotivgruppe.





- > Trykk på «Oppheve gruppe».
- Grupperingen oppheves.

eller

- > Opprett broderimotivkombinasjon.
- > Velge alle broderimotiver (2).

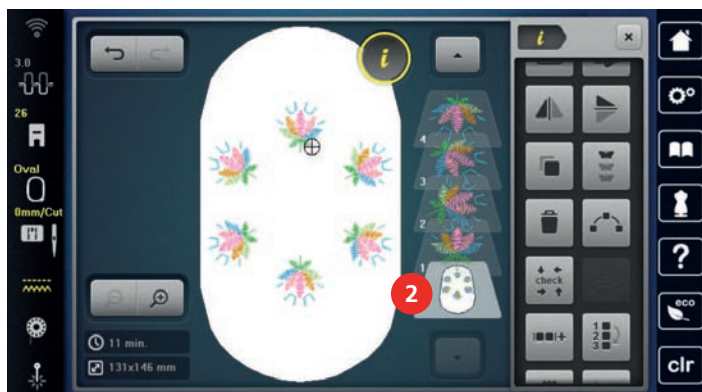

- > Trykk på «i-dialog».



- > Trykk på «Grupper».
- Alle broderimotiver legges til i broderimotivgruppen.

- > Velg broderimotivgruppe.



- > Trykk på «Oppheve gruppe».
- Grupperingen oppheves.

### Justere broderimotiv

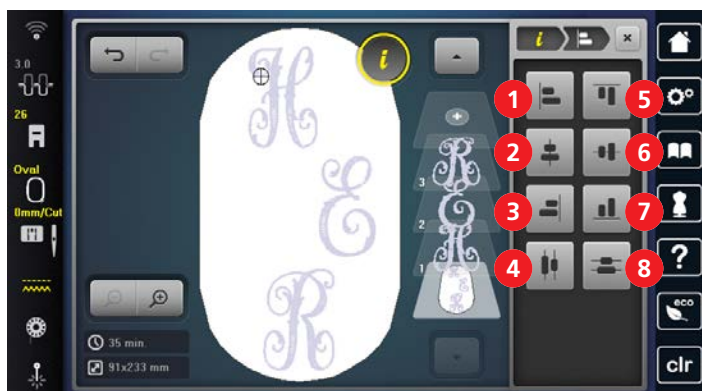

- |                                 |                               |
|---------------------------------|-------------------------------|
| 1 «Juster horisontalt venstre»  | 5 «Juster vertikalt oppe»     |
| 2 «Juster horisontalt sentrert» | 6 «Juster vertikalt sentrert» |
| 3 «Juster horisontalt høyre»    | 7 «Juster vertikal nede»      |
| 4 «Fordel horisontalt sentrert» | 8 «Fordel vertikalt sentrert» |

Forutsetning:

- Broderimotivkombinasjonen er opprettet eller mønsteret er avgruppert.

- > Velg kombinasjon.
- > Trykk på «i-dialog».



- > Trykk på «Justere broderimønster».
- > Juster broderimotivet.



## Endre rekkefølgen på broderimotivkombinasjonen

Rekkefølgen på broderimotivet i broderimotivkombinasjonen kan endres.

Forutsetning:

- Broderimotivkombinasjonen er opprettet eller mønsteret er avgruppert.



> Trykk på «i-dialog».



> Trykk på «Endre rekkefølgen på broderimotivkombinasjonen».

> Velg ønsket broderimotiv og flytt til den tilsvarende posisjonen.

## 15.8 Utarbeide tekst

### Oversikt broderialfabeter

Motiv		Navn
<b>ABC</b>		Rounded Sans
<i>ABC</i>		Curly
<b>ABC</b>		Deco Block
<b>ABC</b>		Condensed Sans
<b>ABC</b>		Happy Times
<b>ABC</b>		Bamboo
<i>ABC</i>		Lisa
<i>ABC</i>		Zuerich
<b>ABC</b>		Flare Serif
<i>ABC</i>	<i>ABC</i>	Anniversary
<b>ABC</b>	<b>ABC</b>	Swiss Block
ABC		Quilt Block
<b>ABC</b>		Old English
<b>ABC</b>		King Charles

Motiv		Navn
ABC		Alice
ABC	ABC	Drifter
ABC	ABC	Childs Play
ABC		Victoria
ABC		Chicago
АБВ	АБВ	Russian Textbook

### Lage en tekst



- |                     |                                  |
|---------------------|----------------------------------|
| 1 «Linje opp»       | 7 «Små bokstaver»                |
| 2 Skrivefelt        | 8 «Tall og matematiske symboler» |
| 3 «Linje ned»       | 9 «Spesialtegn»                  |
| 4 «Slett»           | 10' «Avbryt»                     |
| 5 Linjeskift        | 11 «Bekreft»                     |
| 6 «Store bokstaver» |                                  |



En tekst broderes alltid i én farge. For brodering av enkeltbokstaver eller enkeltord i en annen farge må grupperingen oppheves.

En tekst kan plasseres hvor som helst innenfor broderirammen. Er broderimotivet plassert utenfor broderirammen, blir broderirammen på skjermen rødt innrammet. Ved hjelp av broderirammeutvalget kan man kontrollere om broderimotivet kan broderes i en annen broderiramme. Hvis en tekst ikke passer i en broderiramme, kan for eksempel enkelte tekstlinjer kombineres med hverandre og plasseres under hverandre. Med linjeskiftet er tekst inntil 10 linjer mulig.



- > Velg «Alfabet».
- > Velg broderingsalfabet.
- > Skriv inn og bekreft teksten.

### Endre enlinjet tekst



1 «Tegnavstand»

2 «Kurve tekst»

Forutsetning:

- En enlinjet tekst er opprettet.
- > Velg broderimotiv.
- > Trykk på «i-dialog».



- > Trykk på «WordArt».
- > Endre tekst. Tegnavstanden og kurveteksten kan stilles inn med multifunksjonsbryterne.

### Endre flerlinjet tekst



1 «Tegnavstand»

4 «Sentrer tekst»

2 «Linjeavstand»

5 «Juster tekst mot høyre»

3 «Juster tekst mot venstre»

Forutsetning:

- En flerlinjet tekst er opprettet.
- > Velg broderimotiv.
- > Trykk på «i-dialog».



- > Trykk på «WordArt».
- > Endre tekst. Tegnavstanden og linjeavstanden kan stilles inn med multifunksjonsbryterne.

## 15.9 Endre farge i broderimotivet

### Oversikt endre farger

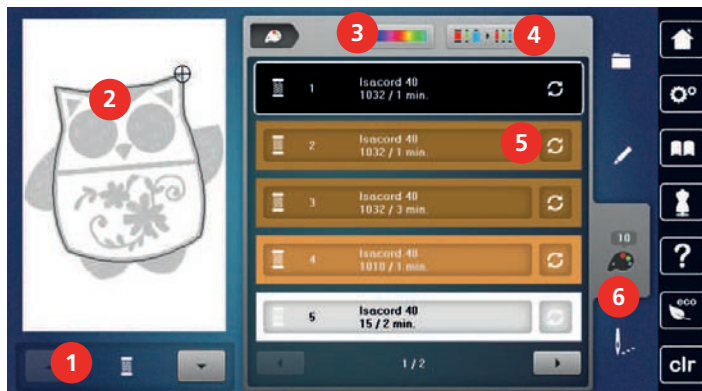

- |   |                                |   |                         |
|---|--------------------------------|---|-------------------------|
| 1 | «Fargeindikator»               | 4 | «Anvise trådmerke»      |
| 2 | Forhåndsvisning av valgt farge | 5 | «Endre farge/produzent» |
| 3 | «Fargehjul»                    | 6 | «Fargeinformasjon»      |

### Endre farger



En tekst broderes alltid i én farge. For brodering av enkeltbokstaver eller enkeltord i en annen farge må grupperingen oppheves.



- > Velg broderimotiv.
- > Trykk på «Fargeinformasjon».



- > Trykk på «Endre farge/produzent» ved siden av fargen som skal endres.



- > Trykk på «Fargevalg etter nummer» for å velge farge ved å angi fargenummeret.
- > Velg ønsket farge.



- > Trykk på «Fargeinformasjon» for å ta i bruk fargevalget.

### Endre farger med fargehjul



- > Trykk på «Fargeinformasjon».
- > Trykk på «Fargehjul» (1).

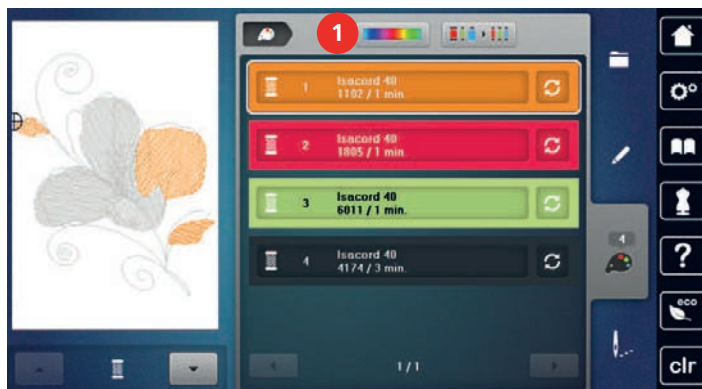

- > Drei knappen (2) med eller mot urviseren for å endre fargene på broderimotivet.

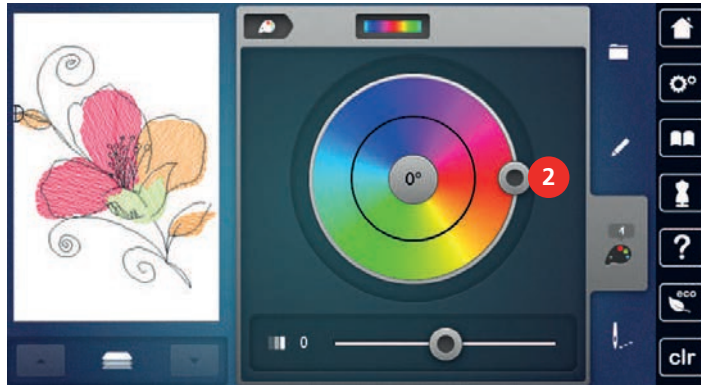

- > Trykk på verdien i midten av fargesirkelen for å angre endringene.
- > Flytt på glidebryteren (3) for å endre styrken på fargene.

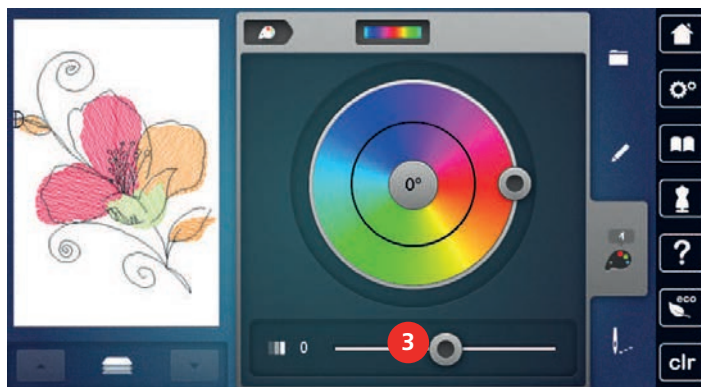

- > Trykk på «Redigering».
  - Innstillingene er tatt i bruk, og broderimotivet kan sees med de nye fargene.

### Endre trådmerke



- > Velg broderimotiv.
- > Trykk på «Fargeinformasjon».



- > Trykk på «Endre farge/produzent».
- > Bla til høyre og venstre for å vise flere trådmerker.



- > Trykk på «Anvis trådmerke».
  - Alle trådfarger for valgt broderimotiv endres til utvalgt trådmerke.

## 15.10 Brodere motiv

### Oversikt over broderimenyen



- |   |                          |   |                                 |
|---|--------------------------|---|---------------------------------|
| 1 | «Tråkning»               | 5 | «Redusere fargeskifte»          |
| 2 | «Flytte rammen»          | 6 | «Flerfarget broderimotiv på/av» |
| 3 | «Broderisekvenskontroll» | 7 | «Uendelig broderi»              |
| 4 | «Quilteinstillinger»     | 8 | «Fargeindikator»                |

### Tilføy tråklesøm

Tråklesømmen kan sys langs broderirammen eller broderimotivet. Dermed forbindes stoffet og rivevelselinet bedre.



- > Velg broderimotiv.
- > Trykk på «Brodering».



- > For å brodere tråklesting langs broderimotivet trykker du på «Tråkning».



- > For å brodere tråklesting langs broderirammen trykker du på «Tråkle rundt broderimønster».



- > Trykk på «Tråkle rundt broderiramme» for å slå av tråklesting.

### Flytte rammen

Er broderimotivet stort, kan det forskyves ved å spenne det opp flere ganger.



- > Velg broderimotiv.
- > Trykk på «Brodering».



- > Trykk på «Flytte rammen».
- > For å forskyve broderirammen horisontalt dreier du «øvre multifunksjonskapp».
- > For å forskyve broderirammen vertikalt dreier du «nedre multifunksjonskapp».



- > For å ta i bruk innstillingene trykker du på «Brodering» i historikknavigasjonen.

### Broderisekvenskontroll ved trådbrudd

Ryker tråden kan nålen posisjoneres på nytt i broderimotivet ved hjelp av broderisekvenskontroll.



- > Velg broderimotiv.
- > Trykk på «Brodering».



- > Trykk på «Broderisekvenskontroll».
  - Til venstre på skjermen vises et kompakt bilde av broderimotivet. Til høyre vises broderimotivet forstørret.
- > Velg ønsket posisjon i kompaktvisningen.
- > Drei på «Øvre multifunksjonsknapp» for å bevege rammen ett og ett sting.
- > Drei på «Nedre multifunksjonsknapp» for å bevege rammen i store trinn.
  - Tallet i det gult innrammede ikonet viser antall sting i broderiforløpet.



- > Trykk på «Stingposisjon etter nummer» for å velge ønsket sting per inntasting.

## Slå på quilteinnstillinger

Funksjonen er som standard slått av, og innstillingene for trådkuttingen tas i bruk av broderiinnstillingene i oppsettprogrammet. Når funksjonen er slått på, aktiveres innstillingene som trengs til quiltingen uavhengig av innstillingene i oppsettprogrammet:

- spesielle sammensyingssting (med mindre broderimotiv inneholder programmerte sammensyingssting)
- Trådkutting er slått av
- Trådfjerning er slått av



- > Velg broderimotiv.
- > Trykk på «Brodering».



- > Trykk på «Quilteinnstillinger» for å slå på funksjonen.
- > Trykk en gang til på «Quilteinnstillinger» for å slå av funksjonen.

## Redusere fargeskifte

Fargeskifte kan **ikke** reduseres hvis broderimotiver overlapper hverandre.



- > Velg broderimotiv.
- > Trykk på «Brodering».



- > Trykk på «Redusere fargeskifte».
  - Identiske farger for broderimotivet sammenfattes til en farge.
  - Hvis broderimotivet ikke er ferdig brodert og maskinen slås av, må funksjonen aktiveres på nytt før videre brodering.

## Flerfarget broderimotiv på/av

Flerfargede broderimotiver kan også broderes ensfarget.



- > Velg broderimotiv.
- > Trykk på «Brodering».



- > Trykk på «Flerfarget broderimotiv på/av».
  - Broderimotiv broderes ensfarget.

## Uendelig broderi

Gjør det mulig å brodere allerede påbegynt bord, også etter at maskinen har blitt av- og påslått.

Forutsetning:

- Et bordmotiv må være lagret i eget minne. Referansepunktene må være i broderimotivet.



- > Velg bordmotiv fra eget minne.
- > Trykk på «Brodering».





> Trykk på «Uendelig broderi».

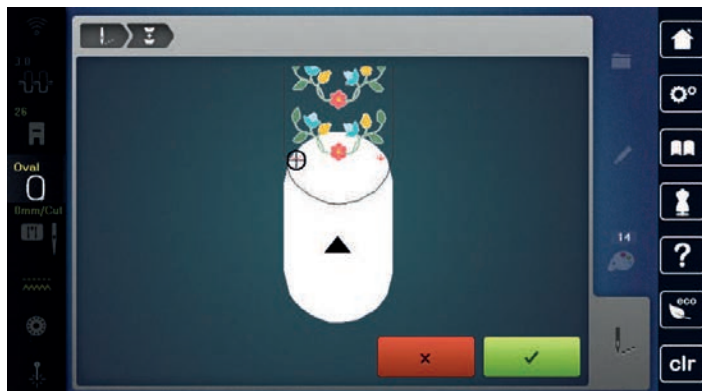

- > Fjern broderirammen og spenn om stoffet, slik at de ferdig broderte referansepunktene er i broderiramens øvre broderiområde og ligger minst 3 cm (1,18 tommer) fra broderiramens øvre rand.
- > Monter broderirammen.
- > Trykk på «Bekreft».
  - Broderirammen flyttes automatisk nært det siste stinget.
  - Ikon «AUTO» er aktivt, og broderirammen flytter seg automatisk nært det siste referansepunktet.
- > Med pilfeltene kan man bestemme på hvilken side av broderiet det neste referansepunktet skal plasseres.
- > Drei på «Øvre multifunksjonsknapp» eller «Nedre multifunksjonsknapp» for å plasser broderirammen nøyaktig.



> Trykk på «Bekreft».



- > Trykk på knappen «Start/stop», og fortsett å brodere.
- > Gjenta disse trinnene til ønsket bordlengde er nådd.

### Fargeindikator

Hver farge i broderimotivet kan velges enkeltvis. Da flyttes broderirammen til første sting for aktiv farge. Respektiv farge kan derved broderes enkeltvis eller i en annen rekkefølge.

- > Velg broderimotiv.
- > Trykk på «Brodering».
- > For å velge neste eller forrige farge blar du oppover eller nedover.



### 15.11 Friarmsbroderi

Friarmsbroderi betyr at man broderer på tubestoffer eller plagg som ligger rundt broderimaskinens friarm under brodering. Brukes ofte til ermer, bukseben og andre smale klesplagg.



Et tubestoff lar seg lett legge rundt maskinens friarm når friarmen kjøres mot venstre i parkeringsposisjon før broderirammen festes eller fjernes. Trykk på knappen «Start/stopp» for deretter å sette broderirammen i broderiposisjon igjen.

Bruk helst en full undertrådspole, da broderiarmen må fjernes ved spoleskifte.

Border kan lukkes til en ring langs tubekanten på en enkel og eksakt måte. Aktiver funksjonen «Punktøyaktig plassering» i redigeringsmodus for å utarbeide det siste broderimotivet. Legg til broderimotivet som mangler, nøyaktig med underfunksjonen «Fri punktposisjonering».

Broderiarmens bevegelighet kan reduseres eller forhindres ved bruk av svært trange stofftuber. Pass derfor på at broderirammen kan beveges tilstrekkelig frem og tilbake under brodering. Broderimotivet kan forskyves og stoffet kan ta skade om broderiarmen forhindres av en for trang stofftube.

### Kontroller broderiarmens bevegelighet

Merk: Ved liten stofftube må ev. trådfjerningen kobles ut i oppsettprogrammet.

- > Broderimotiv på maskinen åpnes og redigeres som ønsket.
- > Broderimotivposisjon og -størrelse markeres på stoffet på egnet måte.
- > Velg så liten broderiramme som mulig.
- > Stoff med passende stabilisering spennes opp i broderirammen eller limes på, alt etter stabilisering.
- > Stofftuben skyves forsiktig over maskinens friarm og broderirammen festes på broderimodulens tilkobling.
- > Korriger broderimotivets posisjon om nødvendig.
- > Trykk på «Kontrollere motivstørrelse».
- > Start broderiprosessen etter kontroll av broderimotivets størrelse.



## 15.12 Håndtere broderimotiv

### Oversikt håndtering av broderimotiv





- |   |                      |   |                      |
|---|----------------------|---|----------------------|
| 1 | «Laste broderimotiv» | 3 | «Lagre broderimotiv» |
| 2 | «Tilføye motiv»      | 4 | «Slette motiv»       |

### Skrive over broderimotiv i «Mine motiver»





I arkivet «Lagre broderimotiv» kan man lagre et hvilket som helst motiv samt individuelt endrede broderimotiver.

- > Velg broderimotiv.
- > Rediger broderimotivet.
- > Trykk på «Utvalg».







-  > Trykk på «Lagre broderimotiv».
  - Broderimotivet som skal lagres, er gult innrammet.
-  – «Brodermaskin» er aktivert.
-  > Trykk på «Bekreft».





### Lagre broderimotiv på BERNINA USB-brikke

- > Velg broderimotiv.
- > Rediger broderimotivet.
-  > Trykk på «Utvalg».
-  > Trykk på «Lagre broderimotiv».
  - Broderimotivet som skal lagres, er gult innrammet.
- > Stikk BERNINA USB-minnepinnen inn i maskinens USB-utgang.
-  > Trykk på «USB-minnepinne».
-  > Trykk på «Bekreft».

### Skrive over broderimotiv i «Mine motiver»



- > Velg broderimotiv.
- > Rediger broderimotivet.
-  > Trykk på «Utvalg».
-  > Trykk på «Lagre broderimotiv».
  - Broderimotivet som skal lagres, er gult innrammet.
-  – «Brodermaskin» er aktivert.
- > Velg broderimotivet som skal overskrives.
-  > Trykk på «Bekreft».





### Skrive over broderimotiv på BERNINA USB-brikke

- > Velg broderimotiv.
- > Rediger broderimotivet.
-  > Trykk på «Utvalg».
-  > Trykk på «Lagre broderimotiv».
  - Broderimotivet som skal lagres, er gult innrammet.
- > Stikk BERNINA USB-minnepinnen inn i maskinens USB-utgang.
-  > Trykk på «USB-minnepinne».
- > Velg broderimotivet som skal overskrives.
-  > Trykk på «Bekreft».

### Importere sømmer





Stingmønster eller stingmønsterkombinasjoner kan importeres fra symodus til broderimodus og behandles som broderimotiv. På den måten kan for eksempel kantmønstre raskt og enkelt stilles sammen og lagres som broderimønster i mappen «Egne broderimotiv».

-  > Trykk på «Home».
-  > Trykk på «Symodus».
- > Velg stingmønster.





-  > Trykk på «Home».
-  > Trykk på «Broderimodus».
  - Stingmønsteret arkiveres automatisk i mappen «Egne broderimotiver».
-  > Velg «Egne broderimotiver».
-  > Velg stingmønster.



### Laste broderimotiv fra Mine motiver





-  > Trykk på «Utvalg».
-  > Trykk på «Laste broderimotiv».
-  > Velg «Egne broderimotiver».
-  > Velg broderimotiv.

### Laste broderimotiv fra BERNINA USB-brikke

-  > Trykk på «Utvalg».
-  > Stikk BERNINA USB-minnepinnen inn i maskinens USB-utgang.
-  > Trykk på «Laste broderimotiv».
-  > Trykk på «USB-minnepinne».
-  > Velg eget broderimotiv.

### Slette broderimotiv fra «Mine motiver»

Motiv som er lagret i eget minne, kan slettes enkeltvis.

-  > Trykk på «Utvalg».
-  > Trykk på «Slett».
-  – «Brodermaskin» er aktivert.
-  > Velg broderimotivet som skal slettes.
-  > Trykk på «Bekreft».

### Slette broderimotiv fra BERNINA USB-brikke



> Trykk på «Utvalg».



> Trykk på «Slett».

> Stikk BERNINA USB-minnepinnen inn i maskinens USB-utgang.



> Trykk på «USB-minnepinne».

> Velg broderimotivet som skal slettes.



> Trykk på «Bekreft».

## 16 Brodering

### 16.1 Brodere med knappen «Start/stopp»

Ved strømbrudd avbrytes broderiprosessen. Maskinen kjører etter ny start til den sist broderte posisjonen.



- > Trykk på knappen «Start/stopp» til broderimaskinen starter.
  - Alle motivdeler med aktiv farge broderes ferdig.
  - Broderimaskinen stanser automatisk ved slutten.
  - Begge trådene klippes av automatisk.
  - Broderimaskinen er automatisk klar til å brodere neste farge.



- > Skift overtrådfarge.
- > Trykk på knappen «Start/stopp» for å brodere med den nye fargen.
- > Avslutt broderingen med ikonet «Avslutte brodering» (1), eller broder broderimotivet på nytt som bord med ikonet «Uendelig broderi» (2).

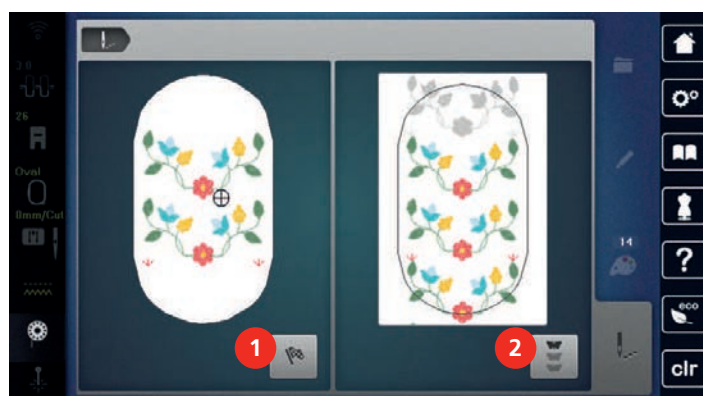

### 16.2 Øke broderihastighet

For å sikre den beste broderikvaliteten reduseres hastigheten ved brodering, alt etter broderiposisjon. Man kan velge mellom optimal og maksimal hastighet. Standard = optimal hastighet. Det er viktig å vite at kvaliteten for det broderte motivet ikke kan garanteres ved maksimal hastighet.

Ved å slå maskinen av og på igjen, aktiveres den optimale broderihastigheten.

Forutsetning:

- Broderingen er startet.



- > Trykk på «Broderihastighet».
  - Maksimal hastighet aktiveres.
- > Trykk en gang til på «Broderihastighet».
  - Optimal hastighet aktiveres.

### 16.3 Innstille overtrådspanning

Grunninnstillingen av overtrådspanningen skjer automatisk når man velger et stingmønster eller et broderimotiv.

Benyttes annen sy- og broderitråd, kan det oppstå avvik fra den optimale overtrådspanningen. Tilpass overtrådspanningen individuelt med sy- eller broderiprojekt og ønsket søm eller motiv.

Jo høyere overtrådspanning som er stilt inn, desto hardere strammes overtråden, og undertråden trekkes hardere inn i stoffet. Er overtrådspanningen lav, spennes overtråden mindre og undertråden trekkes ikke så langt inn i stoffet.

Endringer i overtrådspanningen gjør utslag på respektive stingmønstre og alle broderimotiver. Permanente endringer av overtrådspanningen for symodusen (se side 49) og for broderimodusen (se side 52) kan foretas i oppsettprogrammet.



- > Trykk på «Overtrådspenning».
- > Still inn overtrådspenningen.



- > For å tilbakestille endringene til grunninnstilling trykker du på ikonet med gul ramme til høyre.
- > For å tilbakestille endringene i **oppsettprogrammet** til grunninnstilling, trykker du på ikonet med gul ramme til venstre.

## 16.4 Brodere med fotpedalen

Det anbefales å kun brodere små sekvenser med pedalen, for eksempel ved tredimensjonal brodering.

- > Trykk på pedalen og hold den inne for å begynne å brodere.



## 17 Pleie og vedlikehold

### 17.1 Fastvare

#### Kontrollere firmwareversjon

Fastvare- og maskinvareversjoner for maskinen og den tilknyttede broderimodulen vises.



> Trykk på «Oppsettprogram».



> Trykk på «Maskininnstillinger».



> Trykk på «Informasjon».



> Trykk på «Maskindata».

#### Oppdater fastvaren



Den gjeldende fastvaren til maskinen og en detaljert trinn-for-trinnveiledning for oppdateringsprosessen, kan lastes ned på [www.bernina.com](http://www.bernina.com). Som regel overtas personlige data og innstillinger automatisk ved en fastvareoppdatering. Av sikkerhetsgrunner anbefales det imidlertid at data og innstillinger sikres på BERNINA USB-minnepinne før en oppdatering av fastvaren. Skulle personlige data og innstillinger gå tapt i forbindelse med fastvareoppdateringen, kan de da overføres til maskinen igjen.

Forutsetning:

- Tilbehør som broderimodul eller BSR-fot som kobles til maskinen er fjernet.

> Sett USB-minnepinnen med den nye fastvareversjonen inn i maskinen.



> Trykk på «Oppsettprogram».



> Trykk på «Maskininnstillinger».



> Trykk på «Vedlikehold/oppdatering».



> Trykk på «Oppdatere fastvaren».



> Trykk på «Oppdater» for å starte oppdateringen av fastvaren.

**Merknad:** Oppdateringen kan ta flere minutter. Under oppdateringen av maskinen må den ikke slås av, og USB-minnepinnen må ikke fjernes.

– Maskinen starter på nytt. Når oppdateringen er fullført, vises en melding.

#### Gjenopprette lagret data

Skulle personlige data og innstillinger mistes ved programvare-oppdatering, kan de senere overføres på maskinen igjen.

> Sett BERNINA-USB-minnepinnen med de sikkerhetskopierte dataene og innstillingene inn i USB-inngangen på maskinen.



> Trykk på «Oppsettprogram».



> Trykk på «Maskininnstillinger».



- > Trykk på «Vedlikehold/oppdatering».



- > Trykk på «Oppdatere fastvaren».

**OBS**

BERNINA USB-brikke (ekstrautstyr) fjernes for tidlig

Lagret data overføres ikke og maskinen kan ikke brukes.

- > BERNINA USB-brikke (ekstrautstyr) må først fjernes etter avsluttet lagring av data.



- > Trykk på «Last data».
  - Når dataene er overført, vises en grønn hake.

## 17.2 Maskin

### Rengjøre skjermen

- > Tørk av skjermen med en litt fuktig mikroklut når maskinen er av.

### Rengjøre transportør

Trådrester under stingplaten må fjernes fra tid til annen.

- > Løft nålen og syfoten.



**FORSIKTIG**

Elektrisk drevne komponenter

Fare for skade ved nål og griper.

- > Slå av maskinen og dra ut kontakten.

- > Fjern nålen og syfoten.
- > Senk transportøren.



- > Fjern stingplaten.

**OBS**

Støv og trådrester inni maskinen

Skade på mekaniske og elektroniske komponenter.

- > Bruk pensel eller en myk klut.
- > Ikke bruk trykkluftspray.

- > Rengjør transportøren med børsten.

### Rengjøring av griper



**FORSIKTIG**

Elektrisk drevne komponenter

Fare for skade ved nål og griper.

- > Slå av maskinen og dra ut kontakten.

- > Åpne griperdekslet.

- > Fjern spolehuset.
- > Trykk utløserarmen mot venstre.

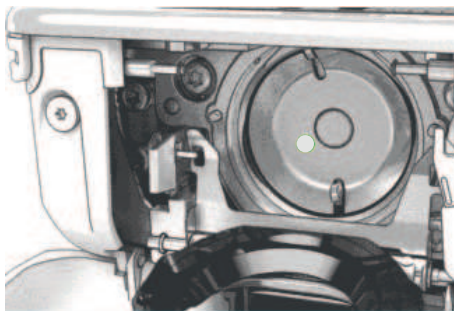

- > Klapp ned låsebøylene med det svarte griperbanedekslet.
- > Ta ut griperen.

**OBS****Støv og trådrester inni maskinen**

Skade på mekaniske og elektroniske komponenter.

- > Bruk pensel eller en myk klut.
- > Ikke bruk trykkluftspray.

- > Rengjør griperbanen med pensel og en myk klut. Ikke bruk spisse gjenstander.
- > Hold griperen med to fingre på stiften i midten.
- > Før griperen med underkanten først, skrått ovenfra og ned bak griperbanedekslet.
- > Plasser griperen slik at begge knastene ved griperdriveren passer i de tilsvarende åpningene ved griperen, og den grå markeringen ved griperdriveren er synlig i griperens hull.
- > Sett griperen inn.
  - Griperen er magnetisk og dras til riktig posisjon.
- > Lukk griperbanedekslet og låsebøylene til utløsningsbøylene klikker på plass.
- > Drei på håndhjulet for kontroll.
- > Sett inn spolehuset.

**Smøre griper**

Ved å smøre griperen kan man unngå at det oppstår uønsket støy i griperområdet. BERNINA anbefaler å smøre griperen til følgende tidspunkter:

- Før første gangs bruk av maskinen
- Etter langvarig stillstand av maskinen
- Ved intensiv bruk: daglig etter sying
- Når meldingen «Smør maskinen» vises
- Ved uønsket støy i griperområdet

**⚠ FORSIKTIG****Elektrisk drevne komponenter**

Fare for skade ved nål og griper.

- > Slå av maskinen og dra ut kontakten.

- > Fjern spolehuset.

- > Trykk utløserarmen mot venstre.

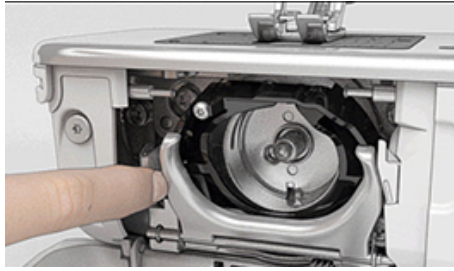

- > Klapp ned låsebøylene med det svarte griperbanedekslet.
- > Ta ut griperen.

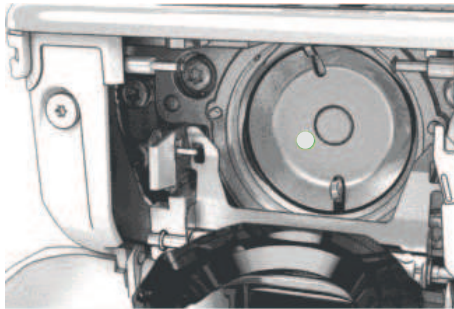

- > Rengjør griperbanen med pensel og en myk klut. Ikke bruk spisse gjenstander.
- > Ha en dråpe BERNINA symaskinolje nede i griperbanen.







- > Ha en dråpe BERNINA symaskinolje i de to oljelagrene slik at filteren holder seg fuktig og sørger for at det rødt merkede området på griperhylseflaten holdes fritt for olje.









- > Hold griperen med to fingre på stiften i midten.
- > Før griperen med underkanten først, skrått ovenfra og ned bak griperbanedekslet.
- > Plasser griperen slik at begge knastene ved griperdriveren passer i de tilsvarende åpningene ved griperen, og den grå markeringen ved griperdriveren er synlig i griperens hull.
- > Sett griperen inn.
  - Griperen er magnetisk og dras til riktig posisjon.
- > Lukk griperbanedekslet og låsebøylene til utløsingsbøylene klikker på plass.
- > Drei på håndhjulet for kontroll.
- > Sett inn spolehuset.
- > Sy eller broder på en prøvelapp.

## Rengjøre trådoppfanger

-  > Trykk på «Oppsettprogram».
-  > Trykk på «Maskininnstillinger».
-  > Trykk på «Vedlikehold/oppdatering».
-  > Trykk på «Rengjør trådklemme/trådoppfanger».
-  > Trykk på «Rengjøre trådoppfangeren».
- > Rengjør trådoppfangeren i henhold til veiledningen på skjermen.

## Rengjør nåltrær

Avhengig av sytråden kan maskinen bli tilsmusset på grunn av trådrester. Trådrester på den automatiske nåltræeren kan påvirke træingen og bør fjernes.

- > Fjern nålen.
-  > Trykk på «Oppsettprogram».
-  > Trykk på «Maskininnstillinger».
-  > Trykk på «Vedlikehold/oppdatering».
-  > Trykk på «Rengjør nåltrær/trådoppfanger».
-  > Trykk på «Rengjør nåltrær».
-  > Trykk på knappen «Automatisk nåltrær».
- > Fjern forsiktig trådrester i trådklemmen og på itrærerkroken med en pensel og en pinsett.





-  > Trykk en gang til på knappen «Automatisk nåltrær».



## 18 Feil

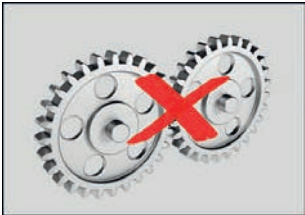
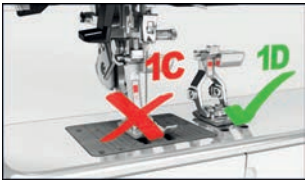
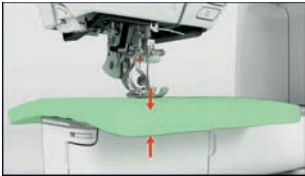

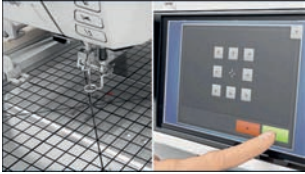
### 18.1 Feilmeldinger

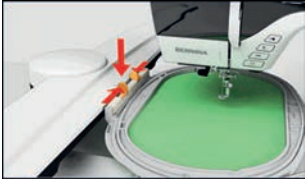
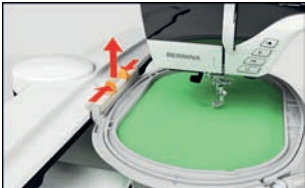
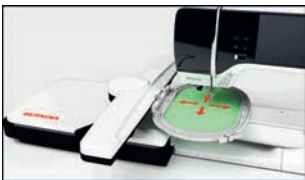

Melding på skjermen	Årsak	Utbedring
	Stingnummer ukjent.	> Kontroller nummeret og tast inn nytt nummer.
	Valg av stingmønster ikke mulig i kombinasjonsmodus.	> Kombiner andre stingmønstre.
	Transportør ikke senket.	> Trykk på knappen «Transportør oppe/nede» for å senke transportøren.
	Valgt nål og stingplate kan ikke brukes sammen.	> Bytt ut nålen. > Bytt stingplate.
	Den valgte syfoten stemmer ikke med den monterte syfoten.	> Velg den monterte syfoten i syfotutvalget eller skift syfot.
	Nålen er ikke helt oppe.	> Innstill nålposisjon med håndhjulet.
	Overtråden tom.	> Træ i på nytt.
	Overtråden er røket.	> Træ i på nytt.

Melding på skjermen	Årsak	Utbedring
	<p>Undertråden er brukt opp.</p> <p>Undertråden er røket.</p>	<p>&gt; Træ i på nytt.</p> <p>&gt; Rengjør griperen. &gt; Træ i på nytt.</p>
	Hovedmotoren går ikke.	<p>&gt; Drei håndhjulet forsiktig med urviseren til nålen er i øvre stilling.</p> <p>&gt; Fjern sytøyet. Ikke trekk i stoffet eller tråden når du gjør dette.</p> <p>&gt; Fjern stingplaten.</p> <p>&gt; Fjern trådrester.</p> <p>&gt; Rengjør griperen.</p> <p>&gt; Fjern griperen, og kontroller at det ikke sitter noen brukkede nålespisser på den magnetiske baksiden til griperen.</p> <p>&gt; Sett inn griperen riktig.</p>
	Feil fot for BERNINA overtransport.	> Monter syfot med betegnelse «D».
	Stoffet under syfoten er for tykt.	> Reduser stofftykkelsen.
	Kontakten mellom maskinen og broderimodulen er brutt på grunn av vibrasjoner.	<p>&gt; Kontroller at broderimodul og maskin står på et stabilt, flatt underlag.</p> <p>&gt; Koble broderimodul til maskinen.</p>
 	Nålposisjonen stemmer ikke overens med rammens midtpunkt.	> Juster broderirammen.



Melding på skjermen	Årsak	Utbedring
	Broderimodul ikke montert.	<ul style="list-style-type: none"> <li>&gt; Koble broderimodul til maskinen.</li> <li>&gt; Henvend deg til en BERNINA-forhandler for å få kontrollert maskinen.</li> </ul>
	Broderirammen er ikke montert.	<ul style="list-style-type: none"> <li>&gt; Monter broderirammen.</li> </ul>
	Broderirammen er montert.	<ul style="list-style-type: none"> <li>&gt; Fjern broderirammen.</li> </ul>
	Broderirammen beveger seg.	<ul style="list-style-type: none"> <li>&gt; Trykk på «Bekreft».</li> </ul>
	Broderimotivet ligger delvis utenfor broderirammen.	<ul style="list-style-type: none"> <li>&gt; Posisjoner broderirammen på nytt og broder på nytt.</li> </ul>
	Broderimotiv er for stort.	<ul style="list-style-type: none"> <li>&gt; Forminsk broderimotivet.</li> <li>&gt; Monter større broderiramme.</li> </ul>
For lite ledig minne på BERNINA-USB-minnepinnen (spesialtilbehør).	Det er ikke tilstrekkelig ledig minne på BERNINA-USB-minnepinnen (spesialtilbehør).	<ul style="list-style-type: none"> <li>&gt; Kontroller at BERNINA-USB-minnepinnen (spesialtilbehør) brukes.</li> <li>&gt; Slett data på BERNINA-USB-minnepinnen (spesialtilbehør).</li> </ul>
Ingen personlige data på BERNINA-USB-minnepinnen (spesialtilbehør).	Det er ingen personlige data for gjenoppretting på BERNINA-USB-minnepinnen (spesialtilbehør).	<ul style="list-style-type: none"> <li>&gt; Kontroller at dataene og innstillingene har blitt sikkerhetskopierte på BERNINA-USB-minnepinnen (spesialtilbehør).</li> </ul>

Melding på skjermen	Årsak	Utbedring
Gjenoppretelse av personlig data har slått feil.	Fastvareoppdateringen var vellykket, men de egne dataene ble ikke gjenopprettet.	<ul style="list-style-type: none"> <li>&gt; Kontroller at dataene og innstillingene har blitt sikkerhetskopiert på BERNINA-USB-minnepinnen.</li> <li>&gt; Overfør de sikkerhetskopierte dataene til maskinen.</li> </ul>
Ingen BERNINA USB-minnepinne satt inn. Kontroller at den samme BERNINA-USB-minnepinnen er satt inn under hele den automatiske oppdateringen.	BERNINA USB-minnepinne (spesialtilbehør) ikke satt inn.	<ul style="list-style-type: none"> <li>&gt; Bruk en BERNINA-USB-minnepinne (spesialtilbehør) med nok ledig minne.</li> </ul>
Fastvareoppdateringen av maskinen mislyktes.	Ny fastvareversjon ikke funnet på USB-minnepinnen.	<ul style="list-style-type: none"> <li>&gt; Kontroller at den komprimerte ZIP-filen for fastvareoppdateringen har blitt pakket ut.</li> <li>&gt; Kontroller at dataene til fastvareoppdateringen ble lagret direkte på databæreren og ikke i en mappe på USB-minnepinnen.</li> <li>&gt; Oppdater fastvaren.</li> </ul>
 	Maskinen må rengjøres/smøres.	<ul style="list-style-type: none"> <li>&gt; Rengjør maskinen.</li> <li>&gt; Smør maskinen.</li> </ul> <p>Viktig informasjon om smøring:</p> <ul style="list-style-type: none"> <li>&gt; For mye olje kan føre til tilsmussing av stoff og tråd.</li> <li>&gt; Sy/broder på et prøvestoff etter smøring.</li> </ul>
Den automatiske trådkutteren (ved trådoppfangeren) må rengjøres.	Trådoppfangeren må rengjøres. Meldingen vises hver gang maskinen slås på etter at 1000 kuttesykluser er nådd.	<ul style="list-style-type: none"> <li>&gt; Trykk på «Bekreft». <ul style="list-style-type: none"> <li>– Maskinen åpner funksjonen «Rengjør trådoppfanger».</li> </ul> </li> <li>&gt; Rengjør trådoppfangeren i henhold til veiledningen på skjermen. <ul style="list-style-type: none"> <li>– Telleren for kuttesykluser tilbakestilles.</li> </ul> </li> </ul>

Melding på skjermen	Årsak	Utbedring
Tiden er inne for regelmessig service. Kontakt BERNINA-forhandleren for å bestille time.	Maskinen må til service. Meldingen vises når man har nådd det programmerte serviceintervallet.  <b>Viktig informasjon:</b> Regelmessig rengjørings- og servicearbeid er en garanti for maskinens funksjonsdyktighet og en lang levetid. Hvis ikke kan levetiden forkortes og garantiytelsen innskrenkes. Kostnadene for servicearbeid er fastlagt nasjonalt. Kontakt gjerne BERNINA-forhandleren eller serviceverkstedet for informasjon.	> Ta kontakt med BERNINA-forhandleren. > Slett visningen midlertidig ved å trykke på ikonet «ESC».  Etter tredje sletting vises meldingen først etter at man har nådd det neste serviceintervallet.
	Kalibreringen av Knapphullsfot med slede #3A mislyktes.	> Kontroller at syfoten glir lett. Fjern ved behov lo, støv og stoffrester. > Rengjør reflektoren med en myk, lett fuktet mikrofiberklut. > Kontroller posisjonen til reflektoren. Korrigjer reflektoren ved behov eller skift ut syfoten. > Kontroller om plasten på undersiden av syfoten er slitt. Skift ut syfoten ved behov. > Rengjør transportøren. > Hvis feilen vedvarer, må du kontakte BERNINA-forhandleren.
	Internettforbindelsen er brutt. Mottak av meldinger er ikke mulig.	> Kontroller ruterens internettforbindelse. > Slå WiFi på maskinen av og på igjen. > Hvis feilen vedvarer, må du kontakte BERNINA-forhandleren.
«Connection Failed»	Forbindelsen til WiFi-nettverket kunne ikke opprettes.	> Velg WiFi-nettverk på nytt og tast inn riktig nettverksnavn (SSID) eller passord. > Kontroller ruterens, f.eks. at den er slått på.
«#1000»	Nåltræeren sitter i klem.	> Drei håndhjulet mot urviseren til nåltræeren er i utgangsposisjon. Start maskinen på nytt. > Hvis feilen vedvarer, må du kontakte BERNINA-forhandleren.
«#1001»	Knappen «Trådkutter» sitter fast eller er defekt.	> Kontroller at knappen beveger seg uhindret. > Hvis feilen vedvarer, må du kontakte BERNINA-forhandleren.
«#1002»	Knappen «Nålposisjon oppe/ nede» sitter fast eller er defekt.	> Kontroller at knappen beveger seg uhindret. > Hvis feilen vedvarer, må du kontakte BERNINA-forhandleren.
«#1003»	Knappen «Start/stopp» sitter fast eller er defekt.	> Kontroller at knappen beveger seg uhindret. > Hvis feilen vedvarer, må du kontakte BERNINA-forhandleren.

Melding på skjermen	Årsak	Utbedring
«#1004» «#1005»	Det er ikke mulig å fastslå nøyaktig hva som er årsaken til feilen.	> Start maskinen på nytt. > Hvis feilen vedvarer, må du kontakte BERNINA-forhandleren.
«#1010»	Griperen er blokkert.	> Kontroller griperen med hensyn til sammenflokning av tråd og sett den riktig i.

## 18.2 Utbedre feil

Feil	Årsak	Utbedring
<b>Uregelmessig stingdannelse</b>	Overtråden for stram/løs.	> Still inn overtrådspenningen. > Kontroller trådvtrekk fra trådsnellen.
	Nålen er butt eller bøyd.	> Bytt ut nålen og pass på å bruke BERNINA kvalitetsnål.
	Dårlig nål kvalitet.	> Bruk ny BERNINA kvalitetsnål.
	Dårlig trådkvalitet.	> Bruk kvalitetstråd.
	Feil nål/trådkombinasjon.	> Tilpass nålen med tråden.
	Feil trædd.	> Træ i på nytt.
	Stoffet har blitt trukket.	> Før stoffet jevnt.
<b>Uregelmessig stingdannelse</b>	Bruk av feil spolehus.	> Bruk spolehuset med trekant som fulgte med.
		
<b>Hoppesting</b>	Feil nål.	> Bruk nål med nålssystem 130/705H.
	Nålen er butt eller bøyd.	> Bytt ut nålen.
	Dårlig nål kvalitet.	> Bruk ny BERNINA kvalitetsnål.
	Nål satt inn feil.	> Før nålen med den flate siden bakover helt opp i nålholderen og skru fast.
	Feil nålspiss.	> Bruk en nålspiss som passer til tekstilstrukturen i syprosjektet.
<b>Feil stingdannelse</b>	Trådrester mellom trådspenningsskivene.	> Trekk foldet, tynt stoff (ikke bruk ytterkant) flere ganger mellom trådspenningsskivene.
	Feil trædd.	> Træ i på nytt.
	Trådrester under spolehusfjæren.	> Fjern trådrester under fjæren.

Feil	Årsak	Utbedring
<b>Overtråden ryker</b>	Feil nål/trådkombinasjon.	> Tilpass nålen med tråden.
	For stram overtråd.	> Reduser overtrådspenningen.
	Feil trædd.	> Træ i på nytt.
	Dårlig trådkvalitet.	> Bruk kvalitetstråd.
	Hullet i stingplaten eller griperspissen er skadet.	> Henvend deg til en BERNINA-forhandler for å få reparert skader. > Bytt stingplate.
	Inneklemt tråd ved trådløfter.	> Ta bort skruen (1) på dekslet med Torx vinkelnøkkel. > Dra dekslet nede forsiktig litt framover. > Vipp dekselet litt opp for å ta av dekselet. > Fjern trådrester. > Sett dekslet på plass og dra til skruen.
		
<b>Undertråden ryker</b>	Spolehuset skadet.	> Bytt ut spolehus.
	Nålhullet i stingplaten er skadet.	> Henvend deg til en BERNINA-forhandler for å få reparert skader. > Bytt stingplate.
	Nålen er butt eller bøyd.	> Bytt ut nålen.
<b>Nålen brekker</b>	Nål satt inn feil.	> Før nålen med den flate siden bakover helt opp i nålholderen og skru fast.
	Stoffet har blitt trukket.	> Før stoffet jevnt.
	Tykt stoff har blitt skjøvet.	> Bruk egnet syfot, f.eks. Jeansfot #8 til tykke stoffer. > Bruk utligningsplater når du syr over tykke områder.
	Knuter på tråden.	> Bruk kvalitetstråd.
<b>Skjermen reagerer ikke</b>	Feil kalibreringsdata.	> Kalibrer skjermen på nytt. (se side 58) > Slå på maskinen på nytt og hold samtidig knappene «Nålposisjon høyre/venstre» inntrykt hvis ikke kalibreringen kan velges i oppsettprogrammet.
	eco-modus slått på.	> Trykk på «eco-modus».
<b>Stingbredde kan ikke innstilles</b>	Valgt nål og stingplate kan ikke brukes sammen.	> Bytt ut nålen. > Bytt stingplate.
	«Syfotindikator/syfotutvalg» hindrer innstilling av stingbredden.	> Velg montert syfot.

Feil	Årsak	Utbedring
<b>Hastigheten for lav</b>	Ufordelaktig romtemperatur.	> Sett maskinen i et varmt rom 1 time før du begynner å sy.
	Innstillinger i oppsettprogrammet.	> Still inn hastigheten i oppsettprogrammet. > Still inn hastighetsregulatoren.
<b>Maskinen starter ikke</b>	Ufordelaktig romtemperatur.	> Sett maskinen i et varmt rom 1 time før du begynner å sy. > Tilkoble maskinen og slå den på.
	Maskinen defekt.	> Ta kontakt med BERNINA-forhandleren.
<b>Lyset for knappen «Start-/stopp» lyser ikke</b>	Lys defekt.	> Ta kontakt med BERNINA-forhandleren.
<b>Syls og lyset på friarmen lyser ikke</b>	Innstillinger i oppsettprogrammet.	> Slå på i oppsettprogrammet.
	Syls defekt.	> Ta kontakt med BERNINA-forhandleren.
<b>Overvåkingen av overtråden reagerer ikke</b>	Innstillinger i oppsettprogrammet.	> Slå på i oppsettprogrammet.
	Overtrådindikator defekt.	> Ta kontakt med BERNINA-forhandleren.
<b>Overvåkingen av undertråden reagerer ikke</b>	Innstillinger i oppsettprogrammet.	> Slå på i oppsettprogrammet.
	Undertrådindikator defekt.	> Ta kontakt med BERNINA-forhandleren.
<b>Feil under fastvareoppdateringen</b>	USB-minnepinnen blir ikke gjenkjent.	> Bruk en BERNINA-USB-minnepinne.
	Oppdateringsprosess er blokkert og timeglasset på skjermen blir stående.	> Ta ut USB-minnepinnen. > Slå av maskinen. > Slå på maskinen. > Følg instruksene på skjermen.
	Filene til fastvareoppdateringene ble ikke funnet.	> Pakk ut den komprimerte ZIP-filen. > Lagre dataene til fastvareoppdateringen direkte på databæreren og ikke i en mappe på USB-minnepinnen.
<b>BSR-syfot #42 ikke registrert</b>	Skitten linse.	> Rengjør linsen med en myk, litt fuktig klut.
	BSR-kabel ikke riktig satt inn.	> Stikk BSR-støpselet loddrett inn til det merkes at det festes.
<b>Stolper og/eller regels sys ikke gjennom gjentatte ganger</b>	Knapphullsfoot med slede #3A er ikke kalibrert med maskinen.	> Kalibrer Knapphullsfoot med slede #3A. (se side 59)
<b>Automatisk nåltræer fungerer ikke pålitelig</b>	Automatisk nåltræer er skitten.	> Rengjør nåltræer. (se side 179)

Feil	Årsak	Utbedring
<b>Automatisk nåltrær trær ikke</b>	Nålen som ble valgt fra nålutvalget, kan ikke træs i, f.eks. tvillingnål.	<ul style="list-style-type: none"><li>&gt; Enkeltnål: Velg en nål i nålutvalget som passer til den monterte nålen.</li><li>&gt; Tvilling- eller trillingnål: Træ i nålen for hånd.</li></ul>
<b>Laserpunkt er ikke synlig eller i feil posisjon</b>	Laseren skjules av syfoten eller nålen eller er avbøyd.	<ul style="list-style-type: none"><li>&gt; Hev nålen.</li><li>&gt; Monter en annen syfot.</li><li>&gt; Senk syfoten før du begynner å sy, for eksempel med kneløfteren.</li><li>&gt; Ta kontakt med BERNINA-forhandleren.</li></ul>



## 19 Lagring og fjerning av avfall

### 19.1 Lagring av maskinen

Det anbefales å oppbevare maskinen i originalemballasjen. Dersom maskinen oppbevares i et kaldt rom, skal den stå ca. 1 time i et rom med romtemperatur før bruk.

- > Slå av maskinen og dra ut kontakten.
- > Maskinen må ikke lagres ute.
- > Beskytt maskinen mot vær og vind.

### 19.2 Avfallshåndtering av maskinen

- > Rengjør maskinen.
- > Sorter bestanddeler etter råmateriale, og kast det i henhold til lokale lover og forskrifter.

## 20 Tekniske data

Betegnelse	Verdi	Enhet
Maksimal stofftykkelse	12,5 (0,49)	mm (in)
Maksimal hastighet	1000	Sting per minutt
Pedal	LV-1	
Nålsystem	130/705	
Mål uten snelleholder (B x H x D)	520 x 355 x 215 (20,47 x 13,98 x 8,46)	mm (in)
Mål inkl. broderimodul uten snelleholder (B x H x D)	950 x 355 x 630 37,40 x 13,98 x 24,80	mm (in)
Vekt på maskin	14 (30,86)	kg (lb)
Vekt broderimodul	6,4 14,1	kg (lb)
Energiforbruk	140	W
Inngangsspenning	100 – 240 50 - 60	V Hz
WiFi-frekvensbånd	2,4	GHz
WiFi-protokoll	802.11 b/g/n	
Kapslingsgrad (elektroteknikk)	II	

## 21 Oversikt mønster

### 21.1 Oversikt sømmer

#### Nyttesømmer

1	2	3	4	5	6	7	8	9	10	11	12	13	14
15	16	17	18	19	20	21	22	23	24	25	26	27	29
31	32	33	34	35	36	37	38	39	40				

#### Knapphull

51	52	53	54	55	56	57	58	59	60	61	62	63	64
65	66	67	68	69	70								

#### Dekorsting

##### Natursting

101	102	103	104	105	106	107	108	109	110	111	112	113	114
115	116	117	118	119	122	123	124	125	126	127	128	129	130
131	132	134	136	137	138	139	140	141	142	143	144	145	146
147	148	150	152	153	154	155	156	159	160	161	165	166	167
168	169	170	171	172	173	174	175	176	177	178	179	180	181
182	183	184	185										

Natur gigasøm

201	202	203	204	205	206	207	208	209	210	211	212	213	216
217	218	219	220	230	231	232	233	234	235	236	237	238	239
240	241	242	243	244	245	246	247	248	249	250	251	252	268
269													

Korssting



















301	302	303	304	305	306	307	308	309	311	313	314	316	318
319	320	321	322	323	324	325	326	327	328	329	330	331	332
333	334	335	336	337	338	339	371	372	373	374	375	376	377
378	379												

Satengsting















































































401	402	405	406	407	408	409	410	412	413	414	415	416	417
418	419	421	422	423	424	425	426	427	428	429	430	431	433
434	436	437	440	442	443	444	445	447	448	449	450	451	452
453	454	455	456	457	458	461	464	465	466	467	468	469	471

472 	473 
--	--











































Sateng gigasøm

501 	503 	505 	506 	507 	508 	509 	510 	511 	512 	513 	514 	517 	518 
519 	520 	523 	524 	525 									

Geometrisk søm

601 	602 	603 	604 	605 	606 	607 	608 	609 	610 	611 	612 	613 	614 
615 	616 	618 	619 	620 	621 	622 	623 	624 	625 	626 	627 	628 	629 
630 	631 	632 	633 	634 	635 	636 	637 	639 	640 	641 	642 	643 	644 
645 	646 	647 	648 	649 	650 	651 	652 	653 	654 	655 	656 	657 	658 
660 	661 	662 	663 	664 	665 	666 	674 	675 	676 	677 	678 	679 	680 
682 	683 	684 	685 	686 	691 	693 	694 	695 					

Hvitbroderi

701 	702 	703 	704 	705 	706 	707 	708 	709 	710 	711 	712 	713 	714 
715 	716 	717 	721 	722 	723 	724 	725 	726 	727 	729 	730 	731 	732 
733 	734 	735 	736 	737 	738 	739 	740 	741 	742 	743 	744 	745 	746 

Oversikt mønster

747	748	749	750	751	752	756	757	758	759	762	764	765	766
767	768	769	770	771	772	773	774	775	776	777	778	779	780
781	782	783											

Hvitbroderi gigasøm

801	802	803	804	805	833	834	835	840	841
-----	-----	-----	-----	-----	-----	-----	-----	-----	-----

Moderne søm

901	902	903	904	905	906	907	908	909	910	911	912	913	914
915	916	917	918	919	920	921	922	924	926	928	929	933	934
935	937	938	939	940	944	945	946	948	949	950	952	954	955
957	958	959	960	961	962								

Moderne gigasøm

1001	1002	1003	1004	1005	1006	1007	1008	1014	1015
------	------	------	------	------	------	------	------	------	------

Filigran gigasøm

1201	1202	1203	1204	1205	1206	1207	1208	1209	1210	1211	1212	1213	1214
1215	1216	1217	1218	1220	1221	1222	1223	1225	1226	1227			

Taperingssøm

1401	1402	1403	1404	1405	1406	1409	1411	1412	1413	1414	1415	1416	1417
1418	1419	1420	1422	1423	1424	1430	1431	1446	1447	1448	1450	1460	1462

Skyline (spesialsøm)

1501	1502	1503	1504	1505	1506	1507	1508	1509	1510	1511	1512	1513	1514
1515	1516	1517	1518	1519	1520	1521	1522	1524	1525	1526	1527	1528	1529
1531	1534												

Quilt gigasøm

1601	1602	1603	1604	1605	1606	1607	1608	1609	1610	1611	1612	1613	1614
1615	1616	1617	1618	1619	1620	1629	1630	1631	1632	1633	1634	1635	1636
1657	1658	1659	1660										

Internasjonal

1701	1702	1703	1704	1705	1706	1707	1708	1709	1710	1711	1715	1716	1717
1718	1719	1720	1721	1722	1723	1729	1730	1731	1732	1733	1735	1736	

Årstider

2001	2002	2003	2004	2005	2006	2007	2008	2009	2015	2016	2017	2018	2019
------	------	------	------	------	------	------	------	------	------	------	------	------	------



## Oversikt mønster

2020	2021	2022	2023

### Sport og hobby

2201	2202	2203	2204	2205	2206	2207	2209	2210	2211	2212	2213	2215	2216
2217	2218	2219	2220	2222	2227								

### Quiltesømmer

1301	1302	1303	1304	1305	1306	1307	1308	1309	1310	1311	1312	1313	1314
				9 / inch 2,4 / cm	8 / inch 2,2 / cm	10 / inch 4 / cm	irregular look						
1315	1316	1317	1318	1319	1320	1321	1322	1323	1324	1325	1326	1327	1329
1330	1331	1332	1333	1334	1335	1336	1337	1338	1339	1340	1341	1342	1343
1344	1345	1346	1363	1364	1365	1366	1367	1368	1369	1370	1371	1373	1374
1375	1376	1377	1378	1379	1380	1381	1382	1384	1385	1386	1387	1388	1389

## 21.2 Oversikt over broderimotiver





### Redigering av broderimotiv

Slipp kreativiteten fri. Mange broderimotiver står til disposisjon på maskinen.

Etter registrering av maskinen får du i BERNINA kundeportal tilgang til de inkluderte broderimotivene i et redigerbart format for nedlasting.















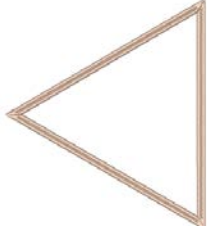

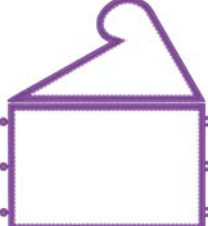
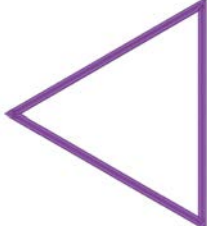

Hvis en av følgende piktogrammer står under broderimotivnummeret, finner du mer informasjon på <https://www.bernina.com/specialeffects>.



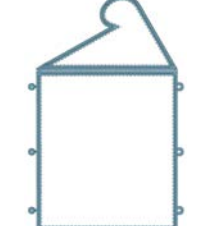
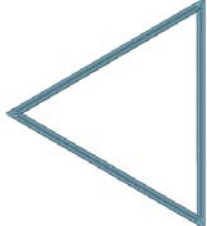





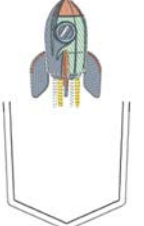









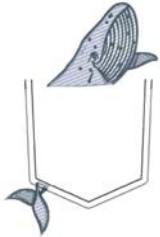





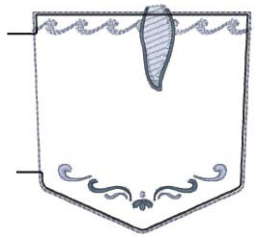



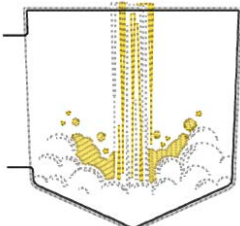



















































	Frittstående blonde		PunchWork
	Hullsømsbroderi		Båndbroderi
	Frynsebroderi		Prosjekter i ramme
	Applikasjon		Puffy skrift

	CutWork		Quilting
	PaintWork		Trapunto
	CrystalWork		

## Prosjekter

De utførlige broderiveiledningene finner du under <https://www.bernina.com/790PRO-designs>.

<b>12888-01</b>  110 x 125 mm 4.3 x 4.9 inch  10.220	<b>12888-02</b>  98 x 113 mm 3.9 x 4.4 inch  4.457
<ol style="list-style-type: none"> <li>1. Isacord 40 2520</li> <li>2. Isacord 40 2520</li> <li>3. Isacord 40 2520</li> <li>4. Isacord 40 2520</li> <li>5. Isacord 40 0010</li> </ol> 	<ol style="list-style-type: none"> <li>1. Isacord 40 2520</li> <li>2. Isacord 40 2520</li> <li>3. Isacord 40 2520</li> <li>4. Isacord 40 2520</li> </ol> 
<b>12888-03</b>  150 x 165 mm 5.9 x 6.5 inch  14.152	<b>12888-04</b>  122 x 141 mm 4.8 x 5.6 inch  5.603
<ol style="list-style-type: none"> <li>1. Isacord 40 2905</li> <li>2. Isacord 40 2905</li> <li>3. Isacord 40 2905</li> <li>4. Isacord 40 2905</li> <li>5. Isacord 40 0010</li> </ol> 	<ol style="list-style-type: none"> <li>1. Isacord 40 2905</li> <li>2. Isacord 40 2905</li> <li>3. Isacord 40 2905</li> <li>4. Isacord 40 2905</li> </ol> 
<b>12888-05</b>  125 x 190 mm 4.9 x 7.5 inch  13.411	<b>12888-06</b>  98 x 113 mm 3.9 x 4.4 inch  4.457
<ol style="list-style-type: none"> <li>1. Isacord 40 4032</li> <li>2. Isacord 40 4032</li> <li>3. Isacord 40 4032</li> <li>4. Isacord 40 4032</li> <li>5. Isacord 40 0010</li> </ol> 	<ol style="list-style-type: none"> <li>1. Isacord 40 4032</li> <li>2. Isacord 40 4032</li> <li>3. Isacord 40 4032</li> <li>4. Isacord 40 4032</li> </ol> 
<b>51240-28</b>  76 x 130 mm 3 x 5.1 inch  6.028	<b>51240-32</b>  76 x 142 mm 3 x 5.6 inch  3.835
<ol style="list-style-type: none"> <li>1. Isacord 40 1332</li> <li>2. Isacord 40 0811</li> <li>3. Isacord 40 3963</li> <li>4. Isacord 40 3910</li> <li>5. Isacord 40 3810</li> <li>6. Isacord 40 0010</li> <li>7. Isacord 40 0131</li> <li>8. Isacord 40 1913</li> <li>9. Isacord 40 1521</li> <li>10. Isacord 40 2123</li> <li>11. Isacord 40 1322</li> <li>12. Isacord 40 0020</li> <li>13. Isacord 40 0020</li> </ol> 	<ol style="list-style-type: none"> <li>1. Isacord 40 0010</li> <li>2. Isacord 40 0811</li> <li>3. Isacord 40 5450</li> <li>4. Isacord 40 4752</li> <li>5. Isacord 40 1725</li> <li>6. Isacord 40 0010</li> <li>7. Isacord 40 3743</li> <li>8. Isacord 40 1725</li> <li>9. Isacord 40 0020</li> <li>10. Isacord 40 0020</li> </ol> 

<p><b>51240-36</b>  92 x 141 mm 3.6 x 5.5 inch  5.338</p>	<p><b>51240-35</b>  89 x 83 mm 3.5 x 3.3 inch  2.628</p>
<p>1.  Isacord 40 3641 2.  Isacord 40 3963 3.  Isacord 40 3743 4.  Isacord 40 0020 5.  Isacord 40 0020</p> 	<p>1.  Isacord 40 0020 2.  Isacord 40 3641 3.  Isacord 40 3963 4.  Isacord 40 3743 5.  Isacord 40 0020 6.  Isacord 40 0020</p> 
<p><b>51240-31</b>  87 x 83 mm 3.4 x 3.3 inch  3.327</p> <p>1. Isacord 40 0010 2. Isacord 40 0010 3. Isacord 40 0010 4.  Isacord 40 0811 5.  Isacord 40 0020</p> 	<p><b>51240-27</b>  87 x 80 mm 3.4 x 3.2 inch  4.258</p> <p>1.  Isacord 40 0630 2.  Isacord 40 0630 3.  Isacord 40 0630 4.  Isacord 40 1332 5.  Isacord 40 0811 6.  Isacord 40 1322 7.  Isacord 40 0020</p> 
<p><b>51298-02</b>  99 x 129 mm 3.9 x 5.1 inch  9.279</p> <p>1.  Isacord 40 0630 2.  Isacord 40 0630 3.  Isacord 40 0630 4.  Isacord 40 6051</p> 	<p><b>51298-03</b>  83 x 82 mm 3.3 x 3.2 inch  5.081</p> <p>1.  Isacord 40 0870 2.  Isacord 40 0870 3.  Isacord 40 0870 4.  Isacord 40 1565</p> 
<p><b>51298-04</b>  38 x 230 mm 1.5 x 9.1 inch  17.556</p> <p>1.  Isacord 40 0630 2.  Isacord 40 0630 3.  Isacord 40 0630 4.  Isacord 40 1220 5.  Isacord 40 1565 6.  Isacord 40 0870</p> 	<p><b>51298-05</b>  83 x 82 mm 3.3 x 3.2 inch  4.439</p> <p>1.  Isacord 40 1565 2.  Isacord 40 1565 3.  Isacord 40 1565</p> 
<p><b>51298-06</b>  110 x 199 mm 4.3 x 7.8 inch  34.440</p> <p>1.  Isacord 40 0630 2.  Isacord 40 1220 3.  Isacord 40 1860</p> 	<p><b>51298-01</b>  88 x 129 mm 3.4 x 5.1 inch  9.306</p> <p>1.  Isacord 40 6051 2.  Isacord 40 6051 3.  Isacord 40 6051</p> 
<p><b>12751-03</b>  100 x 192 mm 3.9 x 7.6 inch  5.132</p> <p>1.  Isacord 40 2550 2.  Isacord 40 2550 3.  Isacord 40 2550 4.  Isacord 40 2550 5.  Isacord 40 2550 6.  Isacord 40 2550 7.  Isacord 40 2550 8.  Isacord 40 2550</p> 	

## Quiltemotiver

### 80202-01

1. ■ Isacord 40 0020

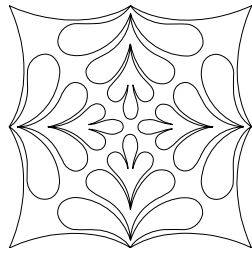

### 80202-02

1. ■ Isacord 40 0020

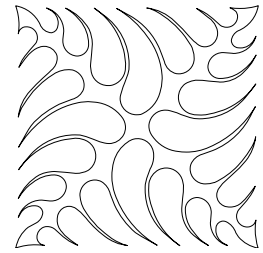

### 80202-03

1. ■ Isacord 40 0020

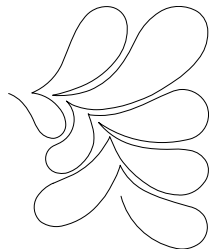

### 80202-04

1. ■ Isacord 40 0020



### 80202-05

1. ■ Isacord 40 0020

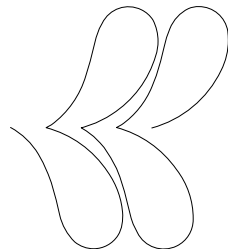

### 80202-06

1. ■ Isacord 40 0020



### 80257-01

1. ■ Isacord 40 0020

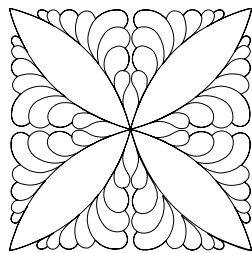

### 80257-02

1. ■ Isacord 40 0020

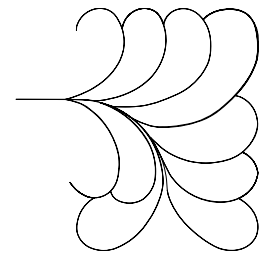

### 80257-03

1. ■ Isacord 40 0020

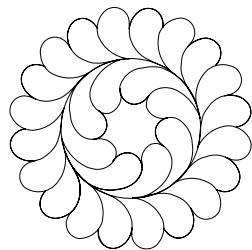

### 80257-04

1. ■ Isacord 40 0020

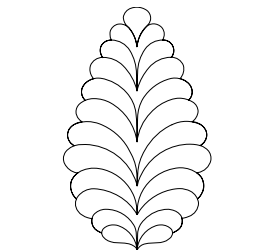

 80257-05

1. ■ Isacord 40 0020

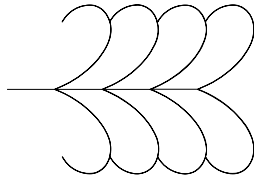

 Basics\_01

1. ■ Isacord 40 0020

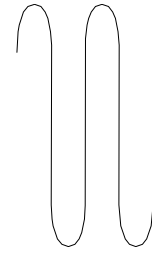

 Basics\_02

1. ■ Isacord 40 0020

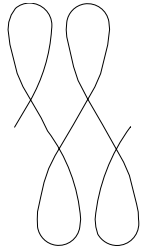

 Basics\_03

1. ■ Isacord 40 0020

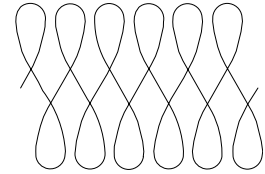

 Basics\_04

1. ■ Isacord 40 0020

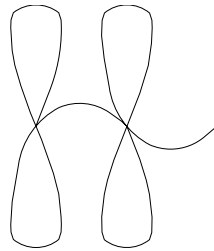

 Basics\_04\_corner

1. ■ Isacord 40 0020

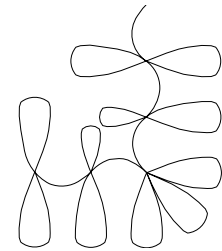

 Basics\_05

1. ■ Isacord 40 0020



 12380-04q

1. ■ Isacord 40 0020



 12380-08q

1. ■ Isacord 40 0020



 12380-09q

1. ■ Isacord 40 0020

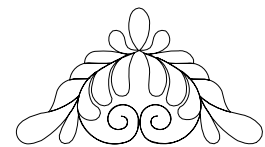

 32196-01

1. ■ Isacord 40 0020

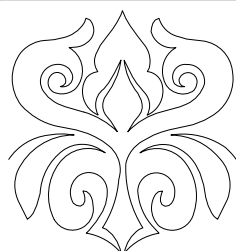

 32196-02

1. ■ Isacord 40 0020

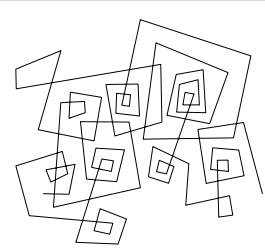

32196-03

1. ■ Isacord 40 0020

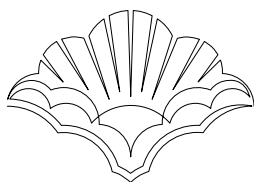

32196-04

1. ■ Isacord 40 0020



32196-05

1. ■ Isacord 40 0020

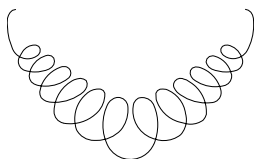

32196-06

1. ■ Isacord 40 0020

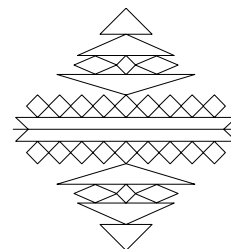

32196-07

1. ■ Isacord 40 0020



32196-08

1. ■ Isacord 40 0020



32196-09

1. ■ Isacord 40 0020

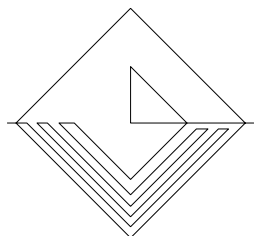

32196-10

1. ■ Isacord 40 0020

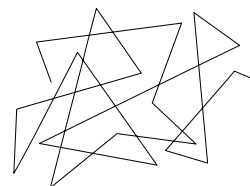

32196-11

1. ■ Isacord 40 0020

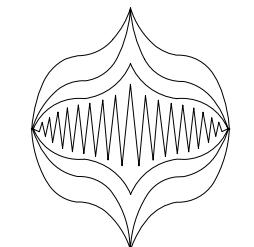

32196-12

1. ■ Isacord 40 0020

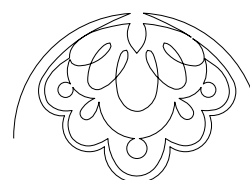

32196-13

1. ■ Isacord 40 0020

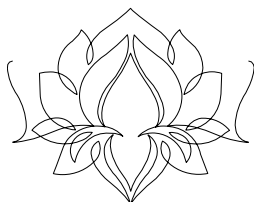

32196-14

1. ■ Isacord 40 0020

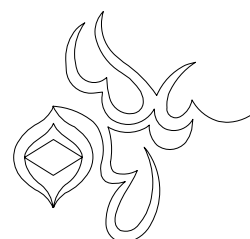

32196-15

1. ■ Isacord 40 0020

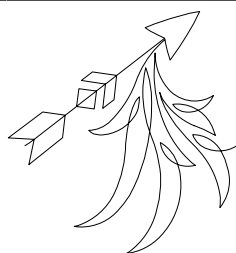

32196-16

1. ■ Isacord 40 0020

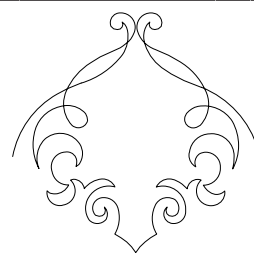

32196-17

1. ■ Isacord 40 0020



32196-18

1. ■ Isacord 40 0020

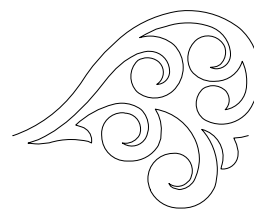

32196-19

1. ■ Isacord 40 0020

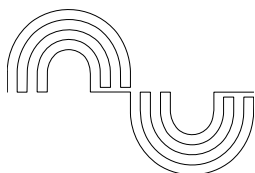

32196-20

1. ■ Isacord 40 0020

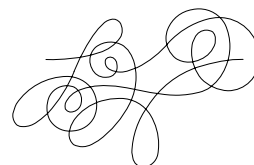

32196-21

1. ■ Isacord 40 0020

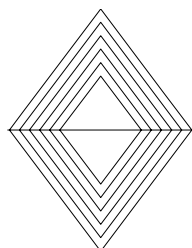

32196-22

1. ■ Isacord 40 0020



32196-23

1. ■ Isacord 40 0020

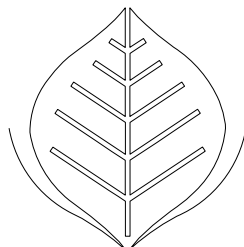

32196-24

1. ■ Isacord 40 0020

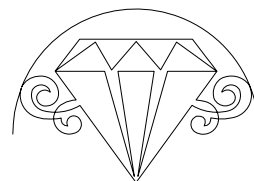

32196-25

1. ■ Isacord 40 0020

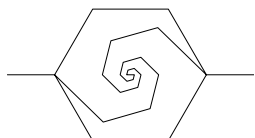

32196-26

1. ■ Isacord 40 0020





**32196-27**

1. ■ Isacord 40 0020



**32196-28**

1. ■ Isacord 40 0020

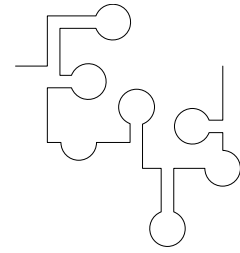

**32196-29**

1. ■ Isacord 40 0020

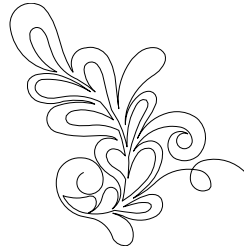

**32196-30**

1. ■ Isacord 40 0020

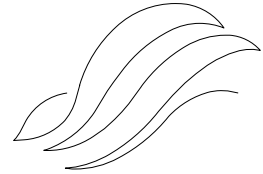

**BD285q**

1. ■ Isacord 40 0020

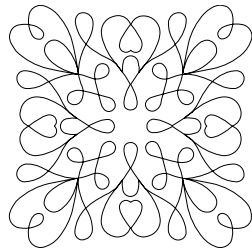

**BD288q**

1. ■ Isacord 40 0020

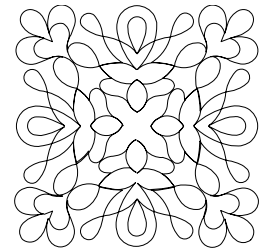

**BD289q**

1. ■ Isacord 40 0020

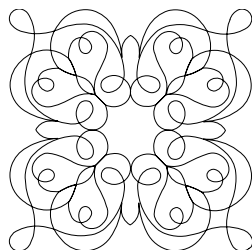

**BD292q**

1. ■ Isacord 40 0020

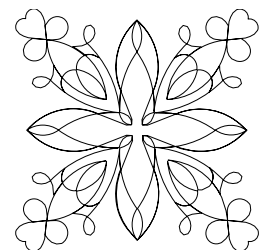

**BD299q**

1. ■ Isacord 40 0020

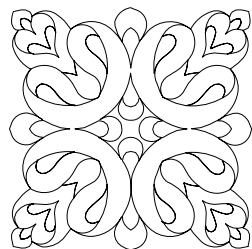

**BD308q**

1. ■ Isacord 40 0020

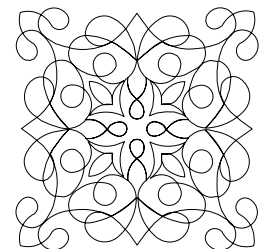

**BD394**

1. ■ Isacord 40 0020

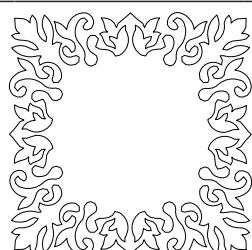

**BD412**

1. ■ Isacord 40 0020



 **BD413**

1. ■ Isacord 40 0020

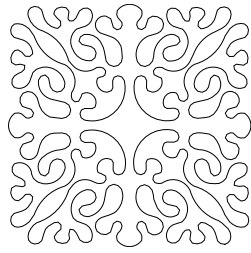

 **BD513**

1. ■ Isacord 40 0020

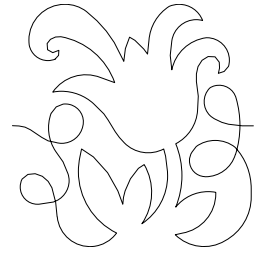

 **BD514**

1. ■ Isacord 40 0020

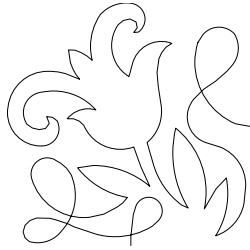

 **BD553**

1. ■ Isacord 40 0020

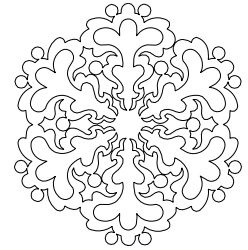

 **BD554**

1. ■ Isacord 40 0020

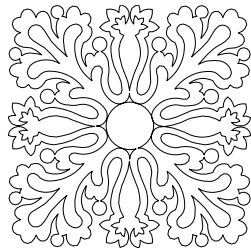

 **BD567**

1. ■ Isacord 40 0020



 **BD659**

1. ■ Isacord 40 0020



 **BD665**

1. ■ Isacord 40 0020

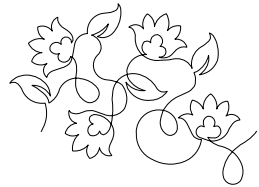

 **BD800**

1. ■ Isacord 40 0020

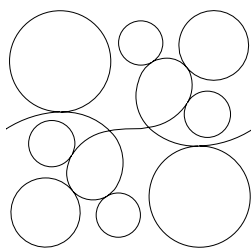

 **BD801**

1. ■ Isacord 40 0020

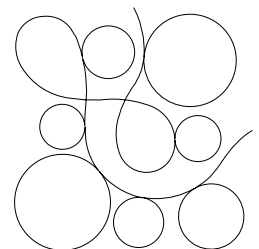

 **BD804**

1. ■ Isacord 40 0020

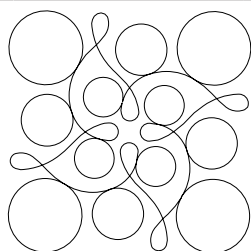

 **BD837**

1. ■ Isacord 40 0020

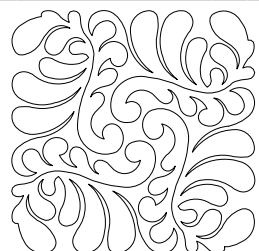

**HE959**

1. ■ Isacord 40 0020

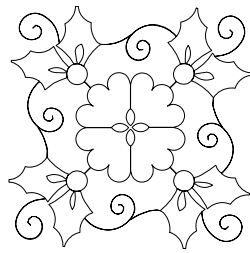

**Quilt project\_1**

1. ■ Isacord 40 0020

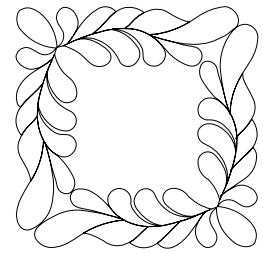

**Quilt project\_2**

1. ■ Isacord 40 0020

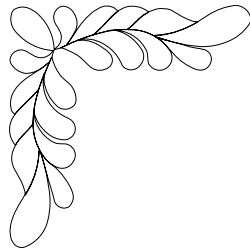

**80210-01**

1. ■ Isacord 40 0020

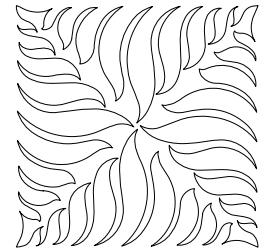

**80210-04**

1. ■ Isacord 40 0020

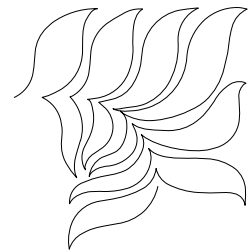

**80210-07**

1. ■ Isacord 40 0020

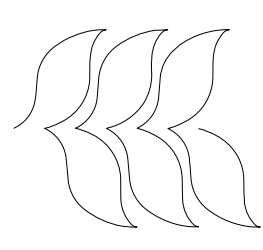

**Dekoreringer**

**12804-04**



203 x 213 mm  
8 x 8.4 inch



37.019

1. ■ Isacord 40 2300
2. ■ Isacord 40 1551
3. ■ Isacord 40 0506
4. ■ Isacord 40 1904
5. ■ Isacord 40 2220



**12746-11**



110 x 110 mm  
4.3 x 4.3 inch



21.560

1. ■ Isacord 40 2762
2. ■ Isacord 40 0761
3. ■ Isacord 40 2764
4. ■ Isacord 40 2153



**12627-22**



67 x 173 mm  
2.6 x 6.8 inch



9.172

1. ■ Isacord 40 2320



**12633-09**



















































































120 x 120 mm  
4.7 x 4.7 inch











































































16.361



1. ■ Isacord 40 0015





<p><b>12655-13</b>  110 x 126 mm 4.3 x 5 inch  10.045</p>	<p><b>12713-03</b>  134 x 132 mm 5.3 x 5.2 inch  26.164</p>
<p>1.  Isacord 40 1055</p> 	<p>1.  Isacord 40 5832                  2.  Isacord 40 5450                  3.  Isacord 40 5722                  4.  Isacord 40 1321                  5.  Isacord 40 1911                  6.  Isacord 40 4174                  7.  Isacord 40 2530                  8.  Isacord 40 2320                  9.  Isacord 40 1730                  10.  Isacord 40 1911                  13.  Isacord 40 0015</p>  <p>11.  Isacord 40 0800    12.  Isacord 40 1321                  14.  Isacord 40 4174</p>
<p><b>51202-14</b>  82 x 139 mm 3.2 x 5.5 inch  21.603</p> <p>1.  Isacord 40 0622                  2.  Isacord 40 2153                  3.  Isacord 40 0310                  4.  Isacord 40 5555                  5.  Isacord 40 5513                  6.  Isacord 40 6043                  7.  Isacord 40 2153</p> 	<p><b>12791-04L</b>  203 x 207 mm 8 x 8.1 inch  15.540</p> <p>1.  Isacord 40 4174                  2.  Isacord 40 4174                  3.  Isacord 40 1900                  4.  Isacord 40 4174                  5.  Isacord 40 0310                  6.  Isacord 40 4174</p> 
<p><b>12812-01L</b>  197 x 222 mm 7.7 x 8.7 inch  31.258</p> <p>1.  Isacord 40 0020</p> 	<p><b>12812-02L</b>  197 x 176 mm 7.8 x 6.9 inch  29.132</p> <p>1.  Isacord 40 0020</p> 
<p><b>12812-08M</b>  146 x 199 mm 5.7 x 7.8 inch  23.815</p> <p>1.  Isacord 40 0020</p> 	<p><b>12812-03L</b>  197 x 205 mm 7.8 x 8.1 inch  38.896</p> <p>1.  Isacord 40 0020</p> 
<p><b>12843-04</b>  126 x 199 mm 5 x 7.8 inch  16.487</p> <p>1.  Isacord 40 0520                  2.  Isacord 40 0310                  3.  Isacord 40 5510                  4.  Isacord 40 5740                  5.  Isacord 40 5610                  6.  Isacord 40 0311                  7.  Isacord 40 0010                  8.  Isacord 40 5510                  9.  Isacord 40 0311</p> 	<p><b>12843-08</b>  129 x 172 mm 5.1 x 6.8 inch  13.522</p> <p>1.  Isacord 40 0311                  2.  Isacord 40 0520                  3.  Isacord 40 0310                  4.  Isacord 40 0010                  5.  Isacord 40 5510                  6.  Isacord 40 0520                  7.  Isacord 40 5610                  8.  Isacord 40 5740                  9.  Isacord 40 0310</p> 

<p><b>12843-10</b>  87 x 163 mm 3.4 x 6.4 inch  12.094</p>	<p><b>12854-01</b>  208 x 280 mm 8.2 x 11 inch  17.641</p>
<p>1.  Isacord 40 0311 2.  Isacord 40 0310 3.  Isacord 40 0520 4.  Isacord 40 5740 5.  Isacord 40 5610 6.  Isacord 40 5510 7.  Isacord 40 0010 8.  Isacord 40 0310</p> 	<p>1. Isacord 40 0015</p> 
<p><b>12854-02</b>  137 x 298 mm 5.4 x 11.8 inch  11.045</p>	<p><b>12919-01</b>  84 x 154 mm 3.3 x 6.1 inch  5.864</p>
<p>1. Isacord 40 0015</p> 	<p>1.  Isacord 40 5210 2.  Isacord 40 0934 3.  Isacord 40 3962 4.  Isacord 40 2560 5.  Isacord 40 2732 6.  Isacord 40 1055</p> 
<p><b>12919-02</b>  73 x 152 mm 2.9 x 6 inch  6.442</p>	<p><b>21021-10</b>  117 x 148 mm 4.6 x 5.8 inch  14.469</p>
<p>1.  Isacord 40 2560 2.  Isacord 40 2732 3.  Isacord 40 1220 4.  Isacord 40 0934 5.  Isacord 40 1055 6.  Isacord 40 3962 7.  Isacord 40 3820</p> 	<p>1.  Isacord 40 1252 2.  Isacord 40 1161 3.  Isacord 40 1565</p> 
<p><b>21021-14</b>  122 x 122 mm 4.8 x 4.8 inch  18.063</p>	<p><b>12627-05</b>  93 x 100 mm 3.7 x 3.9 inch  8.679</p>
<p>1.  Isacord 40 1252 2.  Isacord 40 1161 3.  Isacord 40 1565</p> 	<p>1.  Isacord 40 5230</p> 
<p><b>51278-01</b>  116 x 147 mm 4.6 x 5.8 inch  14.604</p>	<p><b>51278-06</b>  170 x 117 mm 6.7 x 4.6 inch  15.393</p>
<p>1.  Isacord 40 1260 2.  Isacord 40 0731</p> 	<p>1.  Isacord 40 1260 2.  Isacord 40 0731</p> 
<p><b>51278-08</b>  82 x 165 mm 3.2 x 6.5 inch  4.893</p>	<p><b>51278-09</b>  110 x 128 mm 4.3 x 5 inch  7.310</p>
<p>1.  Isacord 40 0731 2.  Isacord 40 1260</p> 	<p>1.  Isacord 40 1260 2.  Isacord 40 0731</p> 















**51278-10**  89 x 228 mm  
3.5 x 9 inch  6.998

1.  Isacord 40 0731
2.  Isacord 40 1260



**51289-03**  146 x 130 mm  
5.7 x 5.1 inch  13.672



1.  Isacord 40 4740
2.  Isacord 40 0010
3.  Isacord 40 4410
4.  Isacord 40 4610
5.  Isacord 40 4643
6.  Isacord 40 4410
7.  Isacord 40 4610
8.  Isacord 40 4740
9.  Isacord 40 5643
10.  Isacord 40 5510
11.  Isacord 40 0010
12.  Isacord 40 0622



**12458-01**  32 x 174 mm  
1.3 x 6.9 inch  798



1.  Isacord 40 2900



**80090-06**  84 x 37 mm  
3.3 x 1.4 inch  3.766

1.  Applique 1
2.  Applique 2
3.  Isacord 40 4103































**80090-07**  128 x 36 mm  
5 x 1.4 inch  5.450



1.  Applique 1
2.  Applique 2
3.  Isacord 40 5440













**Fq520\_48**  257 x 212 mm  
10.1 x 8.4 inch  15.274

1.  YLI variations 8010
2.  YLI variations 8004
3.  YLI variations 8023
4.  Isacord 40 9805
5.  Isacord 40 9405
6.  YLI variations 8023
7.  YLI variations 8006
8.  YLI variations 8019
9.  Isacord 40 9912
10.  Isacord 40 9918
11.  YLI variations 8020
12.  YLI variations 8006
13.  Isacord 40 9916
14.  Isacord 40 9605
15.  YLI variations 8008
16.  YLI variations 8009
17.  Isacord 40 9914
18.  Isacord 40 9405
19.  Isacord 40 9916
20.  Isacord 40 9302
21.  Isacord 40 9805
22.  YLI variations 8019
23.  Isacord 40 9405
24.  YLI variations 8020
25.  Isacord 40 9605
26.  YLI variations 8009
27.  YLI variations 8021
28.  YLI variations 8014









**Fq505\_48**  105 x 100 mm  
4.1 x 3.9 inch  4.618



1.  Isacord 40 9405
2.  Isacord 40 9916
3.  Isacord 40 9302
4.  Isacord 40 9805
5.  YLI variations 8019
6.  Isacord 40 9405
7.  YLI variations 8020
8.  Isacord 40 9605
9.  YLI variations 8009
10.  YLI variations 8021







**Fq506\_48**  154 x 87 mm  
6.1 x 3.4 inch  3.796

1.  Isacord 40 9405
2.  YLI variations 8020
3.  Isacord 40 9805
4.  YLI variations 8006
5.  YLI variations 8008
6.  YLI variations 8020







<b>Fq518_48</b>	90 x 114 mm 3.5 x 4.5 inch	4.269	<b>51204-15</b>	28 x 172 mm 1.1 x 6.8 inch	5.304
<ol style="list-style-type: none"> <li>YLI variations 8006</li> <li>Isacord 40 9916</li> <li>Isacord 40 9605</li> <li>YLI variations 8008</li> <li>YLI variations 8014</li> <li>YLI variations 8009</li> <li>Isacord 40 9914</li> </ol>			<ol style="list-style-type: none"> <li>Isacord 40 5510</li> <li>Isacord 40 0703</li> <li>Isacord 40 3713</li> <li>Isacord 40 1102</li> <li>Isacord 40 3210</li> <li>Isacord 40 1805</li> <li>Isacord 40 2723</li> </ol>		





































































<b>51209-09</b>	68 x 162 mm 2.7 x 6.4 inch	14.542	<b>51209-08</b>	50 x 163 mm 2 x 6.4 inch	15.255
<ol style="list-style-type: none"> <li>Isacord 40 0020</li> <li>Isacord 40 4410</li> </ol>			<ol style="list-style-type: none"> <li>Isacord 40 3030</li> <li>Isacord 40 2920</li> <li>Isacord 40 0020</li> </ol>		

<b>51202-08</b>	75 x 165 mm 2.9 x 6.5 inch	7.518	<b>12620-14</b>	87 x 120 mm 3.4 x 4.7 inch	12.023
<ol style="list-style-type: none"> <li>Isacord 40 2152</li> <li>Isacord 40 1921</li> </ol>			<ol style="list-style-type: none"> <li>Isacord 40 2520</li> </ol>		

## Blomster





<b>51227-08</b>	124 x 136 mm 4.9 x 5.4 inch	26.077	<b>51227-10</b>	90 x 136 mm 3.5 x 5.4 inch	20.095
<ol style="list-style-type: none"> <li>Isacord 40 4430</li> <li>Isacord 40 0010</li> <li>Isacord 40 4610</li> <li>Isacord 40 4515</li> <li>Isacord 40 0702</li> <li>Isacord 40 1521</li> <li>Isacord 40 1840</li> <li>Isacord 40 1860</li> <li>Isacord 40 4174</li> <li>Isacord 40 1704</li> <li>Isacord 40 1755</li> </ol>			<ol style="list-style-type: none"> <li>Isacord 40 4515</li> <li>Isacord 40 0702</li> <li>Isacord 40 4610</li> <li>Isacord 40 0010</li> <li>Isacord 40 1840</li> <li>Isacord 40 1860</li> <li>Isacord 40 4531</li> <li>Isacord 40 4515</li> <li>Isacord 40 1521</li> <li>Isacord 40 1840</li> <li>Isacord 40 1840</li> </ol>		

<b>Fq561_48</b>	185 x 243 mm 7.3 x 9.6 inch	18.778	<b>12879-07L</b>	155 x 151 mm 6.1 x 5.9 inch	5.437
<ol style="list-style-type: none"> <li>Isacord 40 0552</li> <li>Isacord 40 6051</li> <li>Isacord 40 5833</li> <li>Isacord 40 5934</li> <li>Isacord 40 5822</li> <li>Isacord 40 5833</li> <li>Isacord 40 5650</li> <li>Isacord 40 3652</li> <li>Isacord 40 3641</li> <li>Isacord 40 3620</li> <li>Isacord 40 2123</li> </ol>			<ol style="list-style-type: none"> <li>Isacord 40 5740</li> <li>Isacord 40 5440</li> <li>Isacord 40 5210</li> </ol>		

<b>Nb826_48</b>  135 x 133 mm 5.3 x 5.2 inch  11.154	<b>Fs327_48</b>  125 x 123 mm 4.9 x 4.8 inch  10.514
<ol style="list-style-type: none"> <li>1.  Isacord 40 9971</li> <li>2.  Isacord 40 9978</li> <li>3.  Isacord 40 9973</li> <li>4.  Isacord 40 1972</li> </ol> 	<ol style="list-style-type: none"> <li>1.  Isacord 40 0862</li> </ol> 
<b>12914-01</b>  117 x 155 mm 4.6 x 6.1 inch  19.835	<b>12914-02</b>  112 x 154 mm 4.4 x 6.1 inch  16.778
<ol style="list-style-type: none"> <li>1.  Isacord 40 2600</li> <li>2.  Isacord 40 2241</li> <li>3.  Isacord 40 2944</li> <li>4.  Isacord 40 1342</li> <li>5.  Isacord 40 5643</li> <li>6.  Isacord 40 5912</li> <li>7.  Isacord 40 0465</li> </ol> 	<ol style="list-style-type: none"> <li>1.  Isacord 40 5643</li> <li>2.  Isacord 40 5722</li> <li>3.  Isacord 40 5912</li> <li>4.  Isacord 40 0465</li> </ol> 
<b>12914-03</b>  113 x 153 mm 4.4 x 6 inch  13.250	<b>12914-06</b>  110 x 151 mm 4.3 x 5.9 inch  15.331
<ol style="list-style-type: none"> <li>1.  Isacord 40 5643</li> <li>2.  Isacord 40 5722</li> <li>3.  Isacord 40 5912</li> <li>4.  Isacord 40 0853</li> <li>5.  Isacord 40 0465</li> </ol> 	<ol style="list-style-type: none"> <li>1.  Isacord 40 5722</li> <li>2.  Isacord 40 5912</li> <li>3.  Isacord 40 0465</li> </ol> 
<b>12914-07</b>  122 x 153 mm 4.8 x 6 inch  11.873	<b>12914-08</b>  106 x 159 mm 4.2 x 6.3 inch  16.390
<ol style="list-style-type: none"> <li>1.  Isacord 40 5643</li> <li>2.  Isacord 40 0853</li> <li>3.  Isacord 40 5912</li> <li>4.  Isacord 40 0465</li> </ol> 	<ol style="list-style-type: none"> <li>1.  Isacord 40 5912</li> <li>2.  Isacord 40 5643</li> <li>3.  Isacord 40 5722</li> <li>4.  Isacord 40 0465</li> </ol> 
<b>12919-04</b>  82 x 154 mm 3.2 x 6.1 inch  6.068	<b>51259-07</b>  126 x 150 mm 4.9 x 5.9 inch  7.750
<ol style="list-style-type: none"> <li>1.  Isacord 40 5210</li> <li>2.  Isacord 40 5220</li> <li>3.  Isacord 40 3820</li> <li>4.  Isacord 40 1362</li> <li>5.  Isacord 40 1220</li> <li>6.  Isacord 40 0934</li> </ol>	<ol style="list-style-type: none"> <li>1.  Isacord 40 3743</li> <li>2.  Isacord 40 1600</li> </ol>















**51285-08**  124 x 135 mm  
4.9 x 5.3 inch  10.513

1.  Isacord 40 0152
2.  Isacord 40 2650
3.  Isacord 40 2721
4.  Isacord 40 0020
5.  Isacord 40 0020



**Fq986\_48**  139 x 145 mm  
5.5 x 5.7 inch  23.426

1.  Isacord 40 5650
2.  Isacord 40 5833
3.  Isacord 40 0352
4.  Isacord 40 5934
5.  Isacord 40 0465
6.  Isacord 40 5822
7.  Isacord 40 0015
8.  Isacord 40 0781
9.  Isacord 40 0170
10.  Isacord 40 0731
11.  Isacord 40 0640
12.  Isacord 40 6133









**Fs316\_48**  124 x 167 mm  
4.9 x 6.6 inch  9.758

1.  Isacord 40 3853











**Oc86020**  65 x 82 mm  
2.6 x 3.2 inch  2.462



1.  Isacord 40 5610
2.  Isacord 40 0504
3.  Isacord 40 0922
4.  Isacord 40 1840
5.  Isacord 40 2363
6.  Isacord 40 0520
7.  Isacord 40 1123





















**12417-08**  104 x 160 mm  
4.1 x 6.3 inch  13.421

1.  Isacord 40 0442
2.  Isacord 40 0721
3.  Isacord 40 0532
4.  Isacord 40 0345
5.  Isacord 40 1521
6.  Isacord 40 0811
7.  Isacord 40 1010
8.  Isacord 40 1311





















**12505-03**  108 x 162 mm  
4.3 x 6.4 inch  8.606



1.  Isacord 40 0442
2.  Isacord 40 5822
3.  Isacord 40 5822
4.  Isacord 40 6031
5.  Isacord 40 5633
6.  Isacord 40 2810
7.  Isacord 40 2530
8.  Isacord 40 2530
9.  Isacord 40 2155
10.  Isacord 40 0811
11.  Isacord 40 0811
12.  Isacord 40 2830
13.  Isacord 40 2830
14.  Isacord 40 2504
15.  Isacord 40 4103
16.  Isacord 40 0311
17.  Isacord 40 0931
18.  Isacord 40 0020





















**12505-11**  104 x 174 mm  
4.1 x 6.9 inch  11.419

1.  Isacord 40 0442
2.  Isacord 40 5822
3.  Isacord 40 5822
4.  Isacord 40 6031
5.  Isacord 40 5633
6.  Isacord 40 2810
7.  Isacord 40 2810
8.  Isacord 40 0811
9.  Isacord 40 0811
10.  Isacord 40 1800
11.  Isacord 40 1800
12.  Isacord 40 0504
13.  Isacord 40 0931
14.  Isacord 40 2900
15.  Isacord 40 2530
16.  Isacord 40 1912
17.  Isacord 40 1543
18.  Isacord 40 0020













**12505-04**  124 x 176 mm  
4.9 x 6.9 inch  11.861



1.  Isacord 40 3840
2.  Isacord 40 3840
3.  Isacord 40 3815
4.  Isacord 40 0311
5.  Isacord 40 5822
6.  Isacord 40 5822
7.  Isacord 40 6031
8.  Isacord 40 5633
9.  Isacord 40 0811
10.  Isacord 40 0811
11.  Isacord 40 2530
12.  Isacord 40 2530
13.  Isacord 40 2300
14.  Isacord 40 2155
15.  Isacord 40 0931
16.  Isacord 40 0504
17.  Isacord 40 0020
18.  Isacord 40 0442



**12505-10**  102 x 134 mm  
4 x 5.3 inch  5.685



















1.  Isacord 40 4103
2.  Isacord 40 0442
3.  Isacord 40 5822
4.  Isacord 40 5822
5.  Isacord 40 6031
6.  Isacord 40 5633
7.  Isacord 40 1800
8.  Isacord 40 1800
9.  Isacord 40 2504
10.  Isacord 40 0504
11.  Isacord 40 0020























**Fs332\_48**  95 x 174 mm  
3.8 x 6.8 inch  12.081

1.  Isacord 40 1725





















<b>Fs337_48</b>	 69 x 136 mm 2.7 x 5.4 inch	 7.998	<b>51202-11</b>	 64 x 75 mm 2.5 x 3 inch	 7.224
1.  Isacord 40 1730			1.  Isacord 40 5770 2.  Isacord 40 5822 3.  Isacord 40 1911 4.  Isacord 40 1921 5.  Isacord 40 1430 6.  Isacord 40 1532 7.  Isacord 40 1362 8.  Isacord 40 2153 9.  Isacord 40 2152 10.  Isacord 40 2155 11.  Isacord 40 2171 12. Isacord 40 0010 13.  Isacord 40 0622		
					

<b>51202-12</b>	 83 x 46 mm 3.3 x 1.8 inch	 5.388	<b>12852-01</b>	 193 x 150 mm 7.6 x 5.9 inch	 17.004
1.  Isacord 40 5770 2.  Isacord 40 5822 3.  Isacord 40 1911 4.  Isacord 40 2155 5.  Isacord 40 2152 6.  Isacord 40 2171 7.  Isacord 40 2153 8.  Isacord 40 1921 9. Isacord 40 0010 10.  Isacord 40 0622			1. Isacord 40 0010		
					

<b>12852-07</b>	 122 x 126 mm 4.8 x 4.9 inch	 10.996	<b>12852-15</b>	 86 x 108 mm 3.4 x 4.3 inch	 6.566
1. Isacord 40 0010			1. Isacord 40 0010		
					



## Barn



















 <b>12662-08</b>	 105 x 109 mm 4.1 x 4.3 inch	 12.928	<b>12436-29</b>	 100 x 37 mm 3.9 x 1.4 inch	 2.464
1.  Isacord 40 1032 2.  Isacord 40 1032 3.  Isacord 40 1032 4.  Isacord 40 1010 5. Isacord 40 0015 6.  Isacord 40 5822 7.  Isacord 40 4220 8.  Isacord 40 4531 9.  Isacord 40 1055 10.  Isacord 40 0576			1.  YLI variations 8016 2.  YLI variations 8015 3.  Yenmet 7030		
					

**12441-37**  116 x 103 mm  
4.6 x 4 inch  4.741

1.  Isacord 40 1900





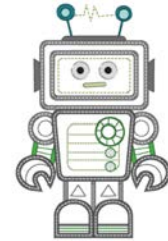

**12590-04**  104 x 158 mm  
4.1 x 6.2 inch  24.036

1.  Isacord 40 5740  
2.  Isacord 40 5740  
3.  Isacord 40 5740  
4.  Isacord 40 5740  
5.  Isacord 40 5740  
6.  Isacord 40 5740  
7.  Isacord 40 5740  
8.  Isacord 40 5740  
9.  Isacord 40 5740  
10.  Isacord 40 0015  
11.  Isacord 40 0020  
12.  Isacord 40 4230  
13.  Isacord 40 4116  
14.  Isacord 40 5510  
15.  Isacord 40 0132  
16.  Isacord 40 0112  
17.  Isacord 40 0132  
18.  Isacord 40 0015









**12401-16**  62 x 80 mm  
2.5 x 3.1 inch  1.274



1.  Isacord 40 1346  
2.  Isacord 40 1342  
3.  Isacord 40 0170  
4.  Isacord 40 5934











**51237-06**  39 x 139 mm  
1.5 x 5.5 inch  8.619

1.  Isacord 40 1703  
2.  Isacord 40 1010  
3.  Isacord 40 1030  
4.  Isacord 40 4620  
5.  Isacord 40 0945  
6.  Isacord 40 1565  
7.  Isacord 40 0576











**51267-07**  99 x 144 mm  
3.9 x 5.7 inch  18.599



1.  Isacord 40 4250  
2.  Isacord 40 4610  
3.  Isacord 40 1060  
4.  Isacord 40 1030  
5.  Isacord 40 1310  
6.  Isacord 40 2155  
7.  Isacord 40 1753  
8.  Isacord 40 4133



























**51272-07**  117 x 147 mm  
4.6 x 5.8 inch  21.530

1.  Isacord 40 2153  
2.  Isacord 40 4250  
3.  Isacord 40 3750  
4.  Isacord 40 3971  
5.  Isacord 40 0970  
6.  Isacord 40 0184  
7.  Isacord 40 1760  
8.  Isacord 40 4174  
9.  Isacord 40 2153





 **51211-14**  82 x 169 mm  
3.2 x 6.7 inch  12.945

1.  Isacord 40 1141  
2.  Isacord 40 1141  
3.  Isacord 40 1141  
4.  Isacord 40 1141  
5.  Isacord 40 1141  
6.  Isacord 40 1141  
7.  Isacord 40 1141  
8.  Isacord 40 1141  
9.  Isacord 40 1141  
10.  Isacord 40 2123  
11.  Isacord 40 3810  
12.  Isacord 40 3630  
13.  Isacord 40 3732  
14.  Isacord 40 4074  
15.  Isacord 40 1972  
16.  Isacord 40 0020  
17.  Isacord 40 0184  
18.  Isacord 40 2123  
19.  Isacord 40 0722  
20.  Isacord 40 0020  
21.  Isacord 40 1760  
22.  Isacord 40 0874  
23.  Isacord 40 0015  
24.  Isacord 40 0232  
25.  Isacord 40 5832



 **51211-16**  111 x 144 mm  
4.4 x 5.7 inch  8.230

1.  Isacord 40 0020  
2.  Isacord 40 0020  
3.  Isacord 40 0020  
4.  Isacord 40 0015  
5.  Isacord 40 2123



**51211-04** 106 x 172 mm  
4.2 x 6.8 inch 18.131

- Isacord 40 0138
- Isacord 40 0138
- Isacord 40 0138
- Isacord 40 0138
- Isacord 40 0138
- Isacord 40 0138
- Isacord 40 0138
- Isacord 40 0138
- Isacord 40 0138
- Isacord 40 0138
- Isacord 40 4174
- Isacord 40 0020
- Isacord 40 1904
- Isacord 40 2123
- Isacord 40 0700
- Isacord 40 1141
- Isacord 40 1252
- Isacord 40 0184
- Isacord 40 5833
- Isacord 40 5944
- Isacord 40 1760
- Isacord 40 0874



**51266-06** 70 x 166 mm  
2.7 x 6.5 inch 13.036

- Isacord 40 0622
- Isacord 40 0622
- Isacord 40 0622
- Isacord 40 0520



**51252-03** 122 x 152 mm  
4.8 x 6 inch 23.665

- Isacord 40 2152
- Isacord 40 0015
- Isacord 40 4430
- Isacord 40 0020
- Isacord 40 0702
- Isacord 40 2152



**51252-07** 80 x 151 mm  
3.2 x 5.9 inch 14.585

- Isacord 40 4421
- Isacord 40 4430
- Isacord 40 2152
- Isacord 40 0702
- Isacord 40 0250
- Isacord 40 0015
- Isacord 40 0020



**51252-08** 97 x 154 mm  
3.8 x 6.1 inch 21.693

- Isacord 40 2241
- Isacord 40 2152
- Isacord 40 0702
- Isacord 40 0250
- Isacord 40 0015
- Isacord 40 0020



**51252-09** 98 x 160 mm  
3.8 x 6.3 inch 20.912

- Isacord 40 0020
- Isacord 40 0132
- Isacord 40 2152
- Isacord 40 0702
- Isacord 40 0250
- Isacord 40 0015
- Isacord 40 0020



**51252-10** 102 x 153 mm  
4 x 6 inch 17.531

- Isacord 40 4421
- Isacord 40 4430
- Isacord 40 0702
- Isacord 40 0250
- Isacord 40 0015
- Isacord 40 0020



**51252-11** 94 x 155 mm  
3.7 x 6.1 inch 20.179

- Isacord 40 2241
- Isacord 40 2152
- Isacord 40 0702
- Isacord 40 0250
- Isacord 40 0015
- Isacord 40 0020



**51252-12** 102 x 151 mm  
4 x 5.9 inch 19.365

- Isacord 40 0020
- Isacord 40 0132
- Isacord 40 0702
- Isacord 40 0250
- Isacord 40 0015
- Isacord 40 0020











**51252-13** 92 x 146 mm  
3.6 x 5.7 inch 13.658

- Isacord 40 4421
- Isacord 40 4430
- Isacord 40 0702
- Isacord 40 0250
- Isacord 40 0015
- Isacord 40 0020











**51252-14**  96 x 153 mm  
3.8 x 6 inch  21.686



1.  Isacord 40 2241
2.  Isacord 40 2152
3.  Isacord 40 0702
4.  Isacord 40 0250
5.  Isacord 40 0015
6.  Isacord 40 0020









**51252-15**  100 x 150 mm  
3.9 x 5.9 inch  19.368



1.  Isacord 40 0020
2.  Isacord 40 0132
3.  Isacord 40 4430
4.  Isacord 40 0702
5.  Isacord 40 0250
6.  Isacord 40 0015
7.  Isacord 40 0020



















**51252-16**  95 x 151 mm  
3.7 x 5.9 inch  19.661

1.  Isacord 40 4421
2.  Isacord 40 4430
3.  Isacord 40 0702
4.  Isacord 40 0250
5.  Isacord 40 0015
6.  Isacord 40 0020







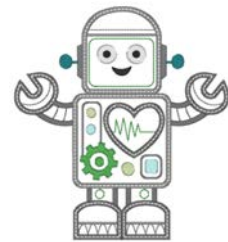

**12590-03**  135 x 147 mm  
5.3 x 5.8 inch  22.117

1.  Applique 1
2.  Applique 2
3.  Applique 1
4.  Applique 2
5.  Applique 1
6.  Applique 2
7.  Applique 1
8.  Applique 2
9.  Isacord 40 0015
10.  Isacord 40 0020
11.  Isacord 40 5510
12.  Isacord 40 5650
13.  Isacord 40 4230
14.  Isacord 40 4116
15.  Isacord 40 0132
16.  Isacord 40 0112
17.  Isacord 40 0015







**Cm031\_48**  86 x 64 mm  
3.4 x 2.5 inch  6.433

1.  Isacord 40 5730
2.  Isacord 40 1352
3.  Isacord 40 1755
4.  Isacord 40 1730
5.  Isacord 40 3820
6.  Isacord 40 3040











**Cm226\_48**  63 x 63 mm  
2.5 x 2.5 inch  6.214



1.  Isacord 40 0101
2.  Isacord 40 0131
3.  Isacord 40 0152
4.  Isacord 40 0020
5.  Isacord 40 1755















**Cm220\_48**  71 x 72 mm  
2.8 x 2.8 inch  7.571



1.  Isacord 40 1755
2.  Isacord 40 0101
3.  Isacord 40 0142
4.  Isacord 40 0101
5.  Isacord 40 4071
6.  Isacord 40 0142
7.  Isacord 40 0934
8.  Isacord 40 0020











**Be790305**  118 x 145 mm  
4.6 x 5.7 inch  13.118

1.  Isacord 40 0015
2.  Applique 1
3.  Applique 3
4.  Isacord 40 3541
5.  Applique 1
6.  Applique 3
7.  Isacord 40 0345
8.  Applique 1
9.  Applique 3
10.  Isacord 40 1900
11.  Isacord 40 0020
12.  Isacord 40 0015







**Be790307**  142 x 127 mm  
5.6 x 5 inch  19.667

1.  Applique 1
2.  Applique 3
3.  Isacord 40 3130
4.  Applique 1
5.  Applique 3
6.  Isacord 40 0003
7.  Isacord 40 1720
8.  Isacord 40 0020
9.  Isacord 40 0520
10.  Isacord 40 3541



**Be790308**  155 x 178 mm  
6.1 x 7 inch  25.448

1.  Isacord 40 0020
2.  Applique 1
3.  Applique 2
4.  Isacord 40 1720



**Be790311** 114 x 152 mm 4.5 x 6 inch 12.320

- Applique 1
- Applique 3
- Isacord 40 0933
- Applique 1
- Applique 3
- Applique 1
- Applique 3
- Isacord 40 0776
- Applique 1
- Applique 3
- Isacord 40 1900
- Isacord 40 0176
- Isacord 40 0015
- Isacord 40 0020



**Be790306** 132 x 151 mm 5.2 x 6 inch 18.399

- Isacord 40 0003
- Applique 1
- Applique 2
- Isacord 40 0003
- Isacord 40 3910
- Isacord 40 0230
- Isacord 40 2723
- Isacord 40 1301
- Isacord 40 2640
- Isacord 40 0003
- Isacord 40 3332



**Be790309** 87 x 150 mm 3.4 x 5.9 inch 13.252

- Applique 1
- Applique 3
- Isacord 40 0015
- Isacord 40 1900
- Isacord 40 0020
- Isacord 40 4116
- Isacord 40 0176
- Isacord 40 0015
- Isacord 40 0310



**Be790310** 138 x 136 mm 5.4 x 5.4 inch 16.278

- Applique 1
- Applique 3
- Applique 1
- Applique 3
- Isacord 40 1161
- Isacord 40 1141
- Isacord 40 1161
- Isacord 40 3654
- Isacord 40 0176
- Isacord 40 1141
- Isacord 40 1900
- Isacord 40 0020
- Isacord 40 0015



**Be790312** 122 x 133 mm 4.8 x 5.2 inch 22.489

- Applique 1
- Applique 3
- Applique 1
- Applique 3
- Isacord 40 0015
- Isacord 40 1600
- Isacord 40 0108
- Isacord 40 2912
- Isacord 40 3600
- Isacord 40 1141
- Isacord 40 0020



**Be790313** 99 x 102 mm 3.9 x 4 inch 8.788

- Applique 1
- Applique 3
- Isacord 40 3750
- Isacord 40 1114
- Isacord 40 1900
- Isacord 40 3620
- Isacord 40 2510
- Isacord 40 5324
- Isacord 40 1114
- Isacord 40 1060
- Isacord 40 4114
- Isacord 40 0020
- Isacord 40 0015



## Dyr

**51202-02** 114 x 145 mm 4.5 x 5.7 inch 12.428



- Isacord 40 0010
- Isacord 40 2762
- Isacord 40 0182
- Isacord 40 2776
- Isacord 40 2152
- Isacord 40 0020
- Isacord 40 0310
- Isacord 40 1755
- Isacord 40 5770
- Isacord 40 5822
- Isacord 40 1911
- Isacord 40 1921
- Isacord 40 1430
- Isacord 40 1532
- Isacord 40 1362
- Isacord 40 2153
- Isacord 40 2152
- Isacord 40 2155
- Isacord 40 2171
- Isacord 40 0010



**12375-04** 129 x 71 mm 5.1 x 2.8 inch 8.191



- Isacord 40 0811
- Isacord 40 0020
- Isacord 40 3630
- Isacord 40 5722



**12375-09**  158 x 217 mm  
6.2 x 8.6 inch  18.055



1. Isacord 40 3251
2. Isacord 40 2532
3. Isacord 40 1906
4. Isacord 40 5722
5. Isacord 40 3630
6. Isacord 40 0811
7. Isacord 40 1304
8. Isacord 40 0105
9. Isacord 40 0020



**12454-14**  64 x 31 mm  
2.5 x 1.2 inch  6.666



1. Isacord 40 3810
2. Yenmet 7037
3. Isacord 40 3732
4. Isacord 40 0020
5. Isacord 40 0015
6. Isacord 40 3810



**12824-03M**  144 x 150 mm  
5.7 x 5.9 inch  11.307



1. Isacord 40 1134
2. Isacord 40 0922
3. Isacord 40 1172
4. Isacord 40 0945



**12878-01**  141 x 112 mm  
5.6 x 4.4 inch  8.899



1. Isacord 40 3852
2. Isacord 40 1362
3. Isacord 40 1030
4. Isacord 40 4250
5. Isacord 40 4430



**12910-03**  142 x 118 mm  
5.6 x 4.6 inch  18.848



1. Isacord 40 0853
2. Isacord 40 0870
3. Isacord 40 0832
4. Isacord 40 1755
5. Isacord 40 2211
6. Isacord 40 2153
7. Isacord 40 1565



**51248-14L**  150 x 268 mm  
5.9 x 10.5 inch  8.496



1. Isacord 40 2715
2. Isacord 40 3902
3. Isacord 40 0922
4. Isacord 40 3630
5. Isacord 40 2723
6. Isacord 40 3645



**Wp380\_48**  80 x 116 mm  
3.2 x 4.6 inch  4.638



1. Isacord 40 0020



**Wp383\_48**  71 x 82 mm  
2.8 x 3.2 inch  13.891



1. Isacord 40 0352
2. Isacord 40 5833
3. Isacord 40 0015
4. Isacord 40 1874
5. Isacord 40 0150
6. Isacord 40 4174
7. Isacord 40 0020
8. Isacord 40 0015
9. Isacord 40 4174



**Wp389\_48**  154 x 327 mm  
6.1 x 12.9 inch  53.330

1. Isacord 40 5822
2. Isacord 40 0651
3. Isacord 40 0015
4. Isacord 40 0842
5. Isacord 40 1755
6. Isacord 40 0853
7. Isacord 40 1055
8. Isacord 40 1233
9. Isacord 40 1123
10. Isacord 40 0945
11. Isacord 40 0150
12. Isacord 40 0111
13. Isacord 40 1430
14. Isacord 40 0020
15. Isacord 40 0131
16. Isacord 40 3971
17. Isacord 40 2674
18. Isacord 40 0111
19. Isacord 40 0108
20. Isacord 40 0132
21. Isacord 40 4174
22. Isacord 40 0020
23. Isacord 40 0015
24. Isacord 40 5833













































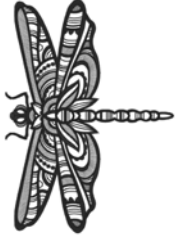























































**12791-01L**  203 x 241 mm  
8 x 9.5 inch  34.026

1. Isacord 40 4174
2. Isacord 40 0310
3. Isacord 40 3910
4. Isacord 40 2363
5. Isacord 40 5515
6. Isacord 40 0904
7. Isacord 40 1940
8. Isacord 40 2504
9. Isacord 40 2520
10. Isacord 40 4116







<p><b>12676-01</b>  81 x 148 mm 3.2 x 5.8 inch  15.344</p>	<p><b>Cm263_48</b>  116 x 192 mm 4.6 x 7.6 inch  14.402</p>
<p>1.  Isacord 40 2171 2.  Isacord 40 2530 3.  Isacord 40 2155 4.  Isacord 40 2520 5.  Isacord 40 2500</p> 	<p>1.  Isacord 40 3151 2.  Isacord 40 0532 3.  Isacord 40 1755 4.  Isacord 40 2171 5.  Isacord 40 2761 6.  Isacord 40 0015 7.  Isacord 40 0020 8.  Isacord 40 2155</p> 
<p><b>12389-10</b>  53 x 45 mm 2.1 x 1.8 inch  2.784</p> <p>1.  Isacord 40 0020 2.  Yenmet 7003 3.  Isacord 40 0170 4.  Isacord 40 0811 5.  Isacord 40 0940 6.  Isacord 40 0800 7.  Isacord 40 0713 8.  Isacord 40 0933 9.  Isacord 40 0020</p> 	<p><b>12760-02</b>  122 x 171 mm 4.8 x 6.7 inch  21.512</p> <p>1.  Isacord 40 0020</p> 
<p><b>Wp415_48</b>  132 x 148 mm 5.2 x 5.8 inch  25.110</p> <p>1.  Isacord 40 0941 2.  Isacord 40 0532 3.  Isacord 40 0945 4.  Isacord 40 0020</p> 	<p><b>Cm216_48</b>  47 x 67 mm 1.9 x 2.6 inch  5.046</p> <p>1.  Isacord 40 1010 2.  Isacord 40 0101 3.  Isacord 40 0132 4.  Isacord 40 0020 5.  Isacord 40 0124 6.  Isacord 40 1010 7.  YLI variations 8012</p> 
<p><b>Cm213_48</b>  58 x 102 mm 2.3 x 4 inch  7.866</p> <p>1.  Isacord 40 1840 2.  Isacord 40 1055 3.  Isacord 40 1252 4.  Isacord 40 0651 5.  Isacord 40 0660 6.  Isacord 40 0020 7.  Isacord 40 1055</p> 	<p><b>Wp421_48</b>  96 x 137 mm 3.8 x 5.4 inch  14.219</p> <p>1.  Isacord 40 1161 2.  Isacord 40 1876 3.  Isacord 40 1154</p> 
<p><b>Na248</b>  78 x 73 mm 3.1 x 2.9 inch  10.132</p> <p>1.  Isacord 40 0101 2.  Isacord 40 3971 3.  Isacord 40 2220 4.  Isacord 40 0132 5.  Isacord 40 2051 6.  Isacord 40 2155 7.  Isacord 40 2320 8.  Isacord 40 2220 9.  Yenmet 7023</p> 	<p><b>Hd977</b>  98 x 98 mm 3.8 x 3.9 inch  13.738</p> <p>1.  Isacord 40 3962 2.  Isacord 40 0015 3.  Isacord 40 0640 4.  Isacord 40 0824 5.  Isacord 40 2650 6.  Isacord 40 0020 7.  Isacord 40 0142 8.  Isacord 40 0640 9.  Isacord 40 0824 10.  Isacord 40 2650 11.  Isacord 40 2830 12.  Isacord 40 1352 13.  Yenmet 7029</p> 

**Lj598**  106 x 81 mm  
4.2 x 3.2 inch  15.746



1. Isacord 40 0101
2. Isacord 40 0131
3. Isacord 40 0132
4. Isacord 40 4174
5. Isacord 40 0108
6. Isacord 40 0020
7. Isacord 40 5933
8. Isacord 40 0453



**51274-05**  82 x 177 mm  
3.2 x 7 inch  28.909

1. Isacord 40 2170
2. Isacord 40 1860
3. Isacord 40 2051
4. Isacord 40 0010
5. Isacord 40 0761
6. Isacord 40 1123
7. Isacord 40 2051
8. Isacord 40 1543
9. Isacord 40 4174
10. Isacord 40 0020
11. Isacord 40 0853
12. Isacord 40 0945
13. Isacord 40 4174
14. Isacord 40 0010





**51274-04**  89 x 140 mm  
3.5 x 5.5 inch  33.260

1. Isacord 40 2170
2. Isacord 40 1860
3. Isacord 40 2051
4. Isacord 40 0761
5. Isacord 40 1123
6. Isacord 40 0853
7. Isacord 40 1134
8. Isacord 40 0945
9. Isacord 40 0010
10. Isacord 40 5542
11. Isacord 40 0020
12. Isacord 40 1375
13. Isacord 40 2051
14. Isacord 40 1123
15. Isacord 40 4174
16. Isacord 40 0020
17. Isacord 40 0108
18. Isacord 40 0010





## Border og blonder

 **12742-01**  137 x 133 mm  
5.4 x 5.2 inch  41.668



1. Isacord 40 1911



 **12779-02**  87 x 210 mm  
3.4 x 8.3 inch  63.342



1. Isacord 40 1874

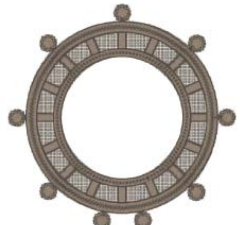

 **12779-05**  76 x 75 mm  
3 x 2.9 inch  8.875

1. Isacord 40 1874



































































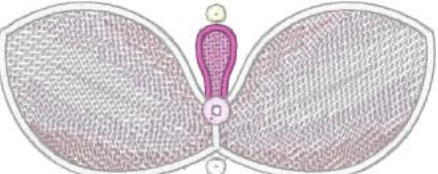

**12837-02**  229 x 229 mm  
9 x 9 inch  21.284

1. Isacord 40 5912



Oversikt mønster

 <b>12889-09</b>	 133 x 224 mm 5.3 x 8.8 inch	 51.499	 <b>12896-05</b>	 116 x 117 mm 4.6 x 4.6 inch	 32.525
<ol style="list-style-type: none"> <li>1.  Isacord 40 0017</li> <li>2.  Isacord 40 3652</li> <li>3.  Isacord 40 2650</li> <li>4.  Isacord 40 3030</li> </ol>			<ol style="list-style-type: none"> <li>1.  Isacord 40 0781</li> </ol>		
<ol style="list-style-type: none"> <li>1.  Isacord 40 0660</li> <li>2.  Yenmet 7013</li> </ol>			<ol style="list-style-type: none"> <li>1.  Isacord 40 0660</li> <li>2.  Yenmet 7013</li> </ol>		
<b>82011-30</b>	 107 x 130 mm 4.2 x 5.1 inch	 17.281	<b>82011-28</b>	 134 x 99 mm 5.3 x 3.9 inch	 23.505
<ol style="list-style-type: none"> <li>1.  Isacord 40 0660</li> <li>2.  Yenmet 7013</li> </ol>			<ol style="list-style-type: none"> <li>1.  Isacord 40 0660</li> <li>2.  Yenmet 7013</li> </ol>		
<ol style="list-style-type: none"> <li>1.  Isacord 40 0020</li> <li>2.  Isacord 40 4174</li> <li>3.  Isacord 40 0020</li> <li>4.  Isacord 40 4174</li> <li>5.  Isacord 40 0761</li> </ol>			<ol style="list-style-type: none"> <li>1. Isacord 40 0015</li> </ol>		
<b>Nb952_48</b>	 108 x 119 mm 4.3 x 4.7 inch	 22.514	 <b>Oc00303</b>	 101 x 110 mm 4 x 4.4 inch	 35.018
<ol style="list-style-type: none"> <li>1.  Isacord 40 0020</li> <li>2.  Isacord 40 4174</li> <li>3.  Isacord 40 0020</li> <li>4.  Isacord 40 4174</li> <li>5.  Isacord 40 0761</li> </ol>			<ol style="list-style-type: none"> <li>1. Isacord 40 0015</li> </ol>		
<ol style="list-style-type: none"> <li>1.  Isacord 40 1874</li> </ol>			<ol style="list-style-type: none"> <li>1.  Isacord 40 1874</li> </ol>		
<b>12410-08</b>	 80 x 168 mm 3.2 x 6.6 inch	 22.500	 <b>12410-07</b>	 115 x 158 mm 4.5 x 6.2 inch	 30.450
<ol style="list-style-type: none"> <li>1.  Isacord 40 1874</li> </ol>			<ol style="list-style-type: none"> <li>1.  Isacord 40 1874</li> </ol>		
<b>12410-15</b>	29 x 133 mm 1.1 x 5.3 inch	9.439	<b>12454-05</b>	117 x 108 mm 4.6 x 4.3 inch	17.499
<ol style="list-style-type: none"> <li>1.  Isacord 40 4752</li> </ol>			<ol style="list-style-type: none"> <li>1. Isacord 40 0015</li> <li>2.  Isacord 40 2650</li> <li>3.  Isacord 40 2155</li> <li>4. Isacord 40 0015</li> </ol>		
<b>12454-06</b>	117 x 48 mm 4.6 x 1.9 inch	11.296	<b>12454-07</b>	48 x 57 mm 1.9 x 2.3 inch	6.491
<ol style="list-style-type: none"> <li>1.  Isacord 40 0250</li> <li>2.  Isacord 40 2508</li> <li>3. Isacord 40 0015</li> <li>4.  Isacord 40 2650</li> <li>5.  Isacord 40 2155</li> <li>6. Isacord 40 0015</li> <li>7.  Isacord 40 2650</li> </ol>			<ol style="list-style-type: none"> <li>1. Isacord 40 0015</li> <li>2.  Isacord 40 2650</li> <li>3.  Isacord 40 2508</li> <li>4.  Isacord 40 2155</li> <li>5.  Isacord 40 2650</li> </ol>		

 <b>12398-29</b>	 26 x 153 mm 1 x 6 inch	 13.035	 <b>12398-30</b>	 77 x 77 mm 3 x 3 inch	 12.150
---	---	--	---	--	--



1.  Isacord 40 1351





1.  Isacord 40 1351



 <b>12659-01</b>	 45 x 58 mm 1.8 x 2.3 inch	 6.790	 <b>12659-06</b>	 37 x 59 mm 1.4 x 2.3 inch	 6.465
---	--	---	---	--	---

1.  Isacord 40 1352  
2.  Isacord 40 1430





1.  Isacord 40 4625  
2.  Isacord 40 4515



 <b>21021-25</b>	 34 x 71 mm 1.3 x 2.8 inch	 4.748	 <b>12766-08</b>	 86 x 139 mm 3.4 x 5.5 inch	 18.797
---	--	---	---	---	--

1.  Isacord 40 1252



1. Isacord 40 0017  
2. Isacord 40 0017  
3. Isacord 40 0017  
4. Isacord 40 0017  
5.  Yenmet 7005  
6.  Isacord 40 1903





## Mini

<b>12373-08</b>	 16 x 16 mm 0.6 x 0.6 inch	 232	<b>12418-27</b>	 13 x 25 mm 0.5 x 1 inch	 339
-----------------	--	---	-----------------	--	---



1.  Isacord 40 0776



1.  Isacord 40 5822  
2.  Isacord 40 2250



<b>12422-31</b>	 32 x 40 mm 1.3 x 1.6 inch	 2.539	<b>12428-26</b>	 22 x 28 mm 0.9 x 1.1 inch	 377
-----------------	--	---	-----------------	--	---

















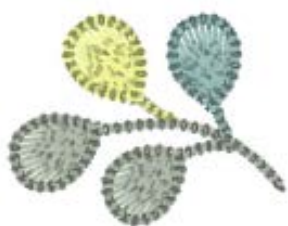

































































1.  Isacord 40 1114  
2.  Isacord 40 1311  
3.  Isacord 40 0811















































































1. Isacord 40 0015







<b>12508-12</b>  44 x 34 mm 1.8 x 1.3 inch  1.789	<b>12508-21</b>  46 x 60 mm 1.8 x 2.4 inch  2.629
<ol style="list-style-type: none"> <li>1.  Isacord 40 4752</li> <li>2.  Isacord 40 0352</li> <li>3.  Isacord 40 5552</li> </ol> 	<ol style="list-style-type: none"> <li>1.  Isacord 40 6133</li> <li>2.  Isacord 40 4752</li> <li>3.  Isacord 40 5552</li> </ol> 
<b>12508-30</b>  46 x 58 mm 1.8 x 2.3 inch  1.662	<b>12819-02</b>  33 x 30 mm 1.3 x 1.2 inch  1.588
<ol style="list-style-type: none"> <li>1.  Isacord 40 0124</li> <li>2.  Isacord 40 0352</li> <li>3.  Isacord 40 6133</li> </ol> 	<ol style="list-style-type: none"> <li>1.  Isacord 40 4071</li> <li>2.  Isacord 40 0015</li> <li>3.  Isacord 40 0800</li> <li>4.  Isacord 40 0020</li> </ol> 
<b>12819-04</b>  30 x 37 mm 1.2 x 1.5 inch  1.396	<b>12819-06</b>  34 x 25 mm 1.4 x 1 inch  914
<ol style="list-style-type: none"> <li>1.  Isacord 40 0020</li> <li>2.  Isacord 40 2530</li> <li>3.  Isacord 40 0800</li> <li>4.  Isacord 40 0131</li> </ol> 	<ol style="list-style-type: none"> <li>1.  Isacord 40 0970</li> <li>2.  Isacord 40 0771</li> <li>3.  Isacord 40 0945</li> <li>4.  Isacord 40 1725</li> </ol> 
<b>12819-14</b>  31 x 30 mm 1.2 x 1.2 inch  999	<b>12819-17</b>  32 x 34 mm 1.3 x 1.4 inch  1.277
<ol style="list-style-type: none"> <li>1.  Isacord 40 0015</li> <li>2.  Isacord 40 2530</li> <li>3.  Isacord 40 6141</li> <li>4.  Isacord 40 0020</li> </ol> 	<ol style="list-style-type: none"> <li>1.  Isacord 40 3830</li> <li>2.  Isacord 40 3730</li> <li>3.  Isacord 40 5531</li> </ol> 
<b>12822-06</b>  34 x 36 mm 1.3 x 1.4 inch  1.083	<b>12822-07</b>  32 x 38 mm 1.3 x 1.5 inch  1.781
<ol style="list-style-type: none"> <li>1.  Isacord 40 5510</li> <li>2.  Isacord 40 5822</li> <li>3.  Isacord 40 3901</li> <li>4.  Isacord 40 2152</li> <li>5.  Isacord 40 0904</li> <li>6.  Isacord 40 2171</li> <li>7.  Isacord 40 4114</li> </ol> 	<ol style="list-style-type: none"> <li>1.  Isacord 40 3901</li> <li>2.  Isacord 40 5822</li> <li>3.  Isacord 40 4114</li> <li>4.  Isacord 40 0015</li> </ol> 
<b>12822-13</b>  28 x 28 mm 1.1 x 1.1 inch  909	<b>12836-35</b>  45 x 46 mm 1.8 x 1.8 inch  2.190
<ol style="list-style-type: none"> <li>1.  Isacord 40 2155</li> <li>2.  Isacord 40 2152</li> <li>3.  Isacord 40 3901</li> <li>4.  Isacord 40 0015</li> <li>5.  Isacord 40 6043</li> </ol> 	<ol style="list-style-type: none"> <li>1.  Isacord 40 1900</li> <li>2.  Isacord 40 2011</li> <li>3.  Isacord 40 5833</li> <li>4.  Isacord 40 0010</li> </ol> 

<p><b>12903-07</b>  21 x 45 mm 0.8 x 1.8 inch  741</p>	<p><b>51204-22</b>  23 x 27 mm 0.9 x 1.1 inch  971</p>
<p>1.  Isacord 40 4740 2.  Isacord 40 5115 3.  Isacord 40 3150</p> 	<p>1.  Isacord 40 2723</p> 
<p><b>51215-18</b>  30 x 29 mm 1.2 x 1.1 inch  994</p> <p>1.  Isacord 40 6011 2.  Isacord 40 1904 3.  Isacord 40 5912 4.  Isacord 40 5633</p> 	<p><b>51253-07</b>  24 x 42 mm 0.9 x 1.7 inch  1.008</p> <p>1.  Isacord 40 0506 2.  Isacord 40 2160 3.  Isacord 40 2530 4.  Isacord 40 2520</p> 
<p><b>51253-08</b>  26 x 41 mm 1 x 1.6 inch  937</p> <p>1.  Isacord 40 0741 2.  Isacord 40 0506 3.  Isacord 40 0520</p> 	<p><b>51253-13</b>  34 x 33 mm 1.4 x 1.3 inch  1.471</p> <p>1.  Isacord 40 0670 2.  Isacord 40 0506 3.  Isacord 40 1030 4.  Isacord 40 4174 5.  Isacord 40 2520</p> 
<p><b>51253-20</b>  26 x 24 mm 1 x 0.9 inch  816</p> <p>1.  Isacord 40 0506 2.  Isacord 40 1030 3.  Isacord 40 0741</p> 	<p><b>82006-17</b>  35 x 37 mm 1.4 x 1.4 inch  3.133</p> <p>1.  Isacord 40 0660 2.  Isacord 40 0832 3.  Isacord 40 1526 4.  Isacord 40 4421 5.  Isacord 40 4174</p> 
<p><b>82015-23</b>  54 x 54 mm 2.1 x 2.1 inch  2.980</p> <p>1.  Isacord 40 2152 2.  Isacord 40 0874 3.  Isacord 40 0532 4.  Isacord 40 0453</p> 	<p><b>Cj587</b>  24 x 33 mm 0.9 x 1.3 inch  1.919</p> <p>1.  Isacord 40 2171 2.  Isacord 40 1840 3.  Isacord 40 5610</p> 
<p><b>Nv104</b>  34 x 31 mm 1.4 x 1.2 inch  1.854</p> <p>1.  Isacord 40 3600 2.  Isacord 40 0015 3.  Isacord 40 1902</p> 	<p><b>Oc86069</b>  18 x 21 mm 0.7 x 0.8 inch  441</p> <p>1.  Isacord 40 3962 2.  Isacord 40 3641</p> 





<b>Oc86074</b>	 15 x 15 mm 0.6 x 0.6 inch	 359
----------------	--	---

1.  Isacord 40 2155
2.  Isacord 40 2764









## Ordspråk

<b>51284-06</b>	 114 x 83 mm 4.5 x 3.3 inch	 7.428
-----------------	---	---

1.  Isacord 40 1114
2.  Isacord 40 0221
3.  Isacord 40 6043
4.  Isacord 40 4643
5.  Isacord 40 0221



<b>12738-01</b>	 126 x 121 mm 5 x 4.8 inch	 16.138
-----------------	--	--

1.  Isacord 40 4152
2.  Isacord 40 0643
3.  Isacord 40 5610
4.  Isacord 40 2500
5.  Isacord 40 2944









<b>12738-03</b>	 113 x 139 mm 4.4 x 5.5 inch	 25.182
-----------------	--	--

1.  Isacord 40 2500
2.  Isacord 40 4152
3.  Isacord 40 0643
4.  Isacord 40 0015
5.  Isacord 40 2944
6.  Isacord 40 5610











<b>12913-10L</b>	 127 x 178 mm 5 x 7 inch	 3.929
------------------	--	---

1.  Isacord 40 0015
2.  Isacord 40 0132
3.  Isacord 40 0832
4.  Isacord 40 4423
5.  Isacord 40 1600
6.  Isacord 40 0132





<b>51248-12S</b>	 110 x 171 mm 4.4 x 6.7 inch	 9.750
------------------	--	---

1.  Isacord 40 3902
2.  Isacord 40 3630
3.  Isacord 40 3630
4.  Isacord 40 2723
5.  Isacord 40 3902
6.  Isacord 40 2715
7.  Isacord 40 0922
8.  Isacord 40 3645





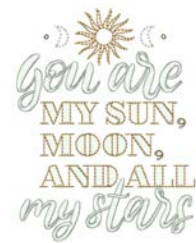

<b>51278-05</b>	 100 x 131 mm 3.9 x 5.1 inch	 10.789
-----------------	--	--



1.  Isacord 40 1260
2.  Isacord 40 0731





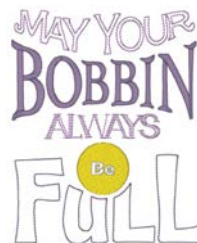







<b>12449-02</b>	 112 x 139 mm 4.4 x 5.5 inch	 8.357
-----------------	--	---

1.  Isacord 40 2920
2.  Isacord 40 0504
3.  Isacord 40 0015
4.  Isacord 40 2830













<b>51300-01</b>	 127 x 155 mm 5 x 6.1 inch	 12.912
-----------------	--	--



1.  Isacord 40 4740
2.  Isacord 40 1362
3.  Isacord 40 0520
4.  Isacord 40 1860
5.  Isacord 40 2550
6.  Isacord 40 2508
7.  Isacord 40 4531
8.  Isacord 40 1220
9.  Isacord 40 0704
10.  Isacord 40 1753
11.  Isacord 40 4220





















<p><b>12473-06</b></p>	<p>133 x 120 mm 5.3 x 4.7 inch</p>	<p><b>51300-02</b></p>	<p>135 x 155 mm 5.3 x 6.1 inch</p>
<p>1. Isacord 40 4610 2. Isacord 40 5633</p>		<p>1. Isacord 40 4740 2. Isacord 40 1220 3. Isacord 40 4220 4. Isacord 40 0520 5. Isacord 40 1753 6. Isacord 40 0704 7. Isacord 40 0015 8. Isacord 40 2550 9. Isacord 40 2508 10. Isacord 40 4531</p>	
<p><b>51300-04</b></p>	<p>106 x 173 mm 4.2 x 6.8 inch</p>	<p><b>51300-10</b></p>	<p>110 x 147 mm 4.3 x 5.8 inch</p>
<p>1. Isacord 40 4740 2. Isacord 40 2550 3. Isacord 40 1362 4. Isacord 40 1220 5. Isacord 40 2508 6. Isacord 40 4220 7. Isacord 40 4531</p>		<p>1. Isacord 40 1362 2. Isacord 40 1220 3. Isacord 40 2550 4. Isacord 40 2508 5. Isacord 40 4740 6. Isacord 40 4220 7. Isacord 40 0520 8. Isacord 40 0704 9. Isacord 40 4531</p>	
<p><b>51300-11</b></p>	<p>131 x 136 mm 5.1 x 5.4 inch</p>	<p><b>19999-002</b></p>	<p>125 x 136 mm 4.9 x 5.4 inch</p>
<p>1. Isacord 40 4220 2. Isacord 40 2550 3. Isacord 40 0520 4. Isacord 40 2508 5. Isacord 40 1362 6. Isacord 40 4740 7. Isacord 40 4531 8. Isacord 40 1860 9. Isacord 40 1753</p>		<p>1. Isacord 40 0015 2. Isacord 40 0015 3. Isacord 40 0015</p>	
<p><b>Nb934_48</b></p>	<p>132 x 165 mm 5.2 x 6.5 inch</p>	<p><b>Nb935_48</b></p>	<p>104 x 169 mm 4.1 x 6.6 inch</p>
<p>1. Isacord 40 2241 2. Isacord 40 1154 3. Isacord 40 1346 4. Isacord 40 1161 5. Isacord 40 2222 6. Isacord 40 5833 7. Isacord 40 1154 8. Isacord 40 2241</p>		<p>1. Isacord 40 2222 2. Isacord 40 1346 3. Isacord 40 0232 4. Isacord 40 1154 5. Isacord 40 5833 6. Isacord 40 2241</p>	
<p><b>12490-03</b></p>	<p>118 x 113 mm 4.6 x 4.5 inch</p>	<p><b>12490-04</b></p>	<p>146 x 122 mm 5.8 x 4.8 inch</p>
<p>1. Isacord 40 0108 2. Isacord 40 3641 3. Isacord 40 3652</p>		<p>1. Isacord 40 0108 2. Isacord 40 3641 3. Isacord 40 3652</p>	

**12490-05**  126 x 104 mm  
4.9 x 4.1 inch  6.148

1.  Isacord 40 0108
2.  Isacord 40 3641
3.  Isacord 40 3652

















**51209-02**  171 x 196 mm  
6.7 x 7.7 inch  43.385

1.  Isacord 40 0020
2.  Isacord 40 4410
3.  Isacord 40 4643
4.  Isacord 40 4610
5.  Isacord 40 3030
6.  Isacord 40 3150
7.  Isacord 40 2920
8.  Isacord 40 0020
9.  Isacord 40 0010
10.  Isacord 40 0608
11.  Isacord 40 0904
12.  Isacord 40 1321
13.  Isacord 40 1912
14.  Isacord 40 1902
15.  Isacord 40 1725
16.  Isacord 40 0020
17.  Isacord 40 0010



**51209-04**  146 x 216 mm  
5.7 x 8.5 inch  56.779

1.  Isacord 40 0020
2.  Isacord 40 4643
3.  Isacord 40 4410
4.  Isacord 40 4610
5.  Isacord 40 4643
6.  Isacord 40 0182
7.  Isacord 40 0020
8.  Isacord 40 0608
9.  Isacord 40 0904
10.  Isacord 40 1321
11.  Isacord 40 1912
12.  Isacord 40 1902
13.  Isacord 40 1725
14.  Isacord 40 0020
15.  Isacord 40 0010



## Sport og hobby

**12796-03L**  194 x 278 mm  
7.6 x 10.9 inch  31.215

1.  Isacord 40 1904











**12800-05S**  123 x 150 mm  
4.8 x 5.9 inch  11.476

1.  Isacord 40 0015









**51217-05L**  159 x 210 mm  
6.3 x 8.3 inch  28.887

1.  Isacord 40 3040
2.  Isacord 40 0842
3.  Isacord 40 0660
4.  Isacord 40 0853
5.  Isacord 40 0138
6.  Isacord 40 3971
7.  Isacord 40 2250
8.  Isacord 40 0020



**12932-07**  127 x 178 mm  
5 x 7 inch  13.885

1.  Isacord 40 1010
2.  Isacord 40 1010
3.  Isacord 40 0101
4.  Isacord 40 1921
5.  Isacord 40 1921
6.  Isacord 40 0101



**12611-08** 80 x 120 mm  
3.1 x 4.7 inch 5.770

1. Applique 1
2. Applique 2
3. Applique 1
4. Applique 2
5. Isacord 40 1154
6. Isacord 40 5440
7. Isacord 40 1902



**12611-18** 130 x 158 mm  
5.1 x 6.2 inch 8.045

1. Applique 1
2. Applique 2
3. Isacord 40 0151
4. Isacord 40 5440

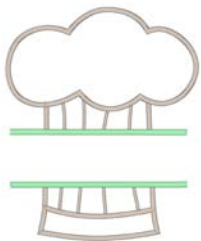

**82014-28** 142 x 117 mm  
5.6 x 4.6 inch 26.582

1. Applique 1
2. Applique 2
3. Isacord 40 0105
4. Isacord 40 0020
5. Isacord 40 4073
6. Isacord 40 1902



**Be790606** 100 x 86 mm  
3.9 x 3.4 inch 7.445

1. Isacord 40 0020
2. Isacord 40 1306



**Be790603** 80 x 75 mm  
3.2 x 2.9 inch 11.824

1. Isacord 40 0015
2. Isacord 40 3654



**12472-01** 138 x 142 mm  
5.4 x 5.6 inch 23.233

1. Isacord 40 2504
2. Isacord 40 3901
3. Isacord 40 5610
4. Isacord 40 4240
5. Isacord 40 0015
6. Isacord 40 0015
7. Isacord 40 1123
8. Isacord 40 0761
9. Isacord 40 1902
10. Isacord 40 2504
11. Isacord 40 3901
12. Isacord 40 5610
13. Isacord 40 4240
14. Isacord 40 1300



**Be790608** 80 x 80 mm  
3.2 x 3.1 inch 7.937

1. Isacord 40 0020



**Nx737** 72 x 99 mm  
2.8 x 3.9 inch 10.793

1. Isacord 40 0015
2. Yenmet 7005
3. Isacord 40 3962
4. Isacord 40 0020



**Nx741** 80 x 78 mm  
3.1 x 3.1 inch 11.206

1. Isacord 40 0131
2. Isacord 40 0111
3. Isacord 40 0970
4. Isacord 40 0015
5. Isacord 40 3971
6. Yenmet 7009
7. Yenmet 7003
8. Isacord 40 4230
9. Isacord 40 4174



**12383-18** 91 x 171 mm  
3.6 x 6.7 inch 5.182

1. Isacord 40 4174



Be790602



80 x 75 mm  
3.1 x 3 inch



10.169

1. Isacord 40 5643
2. Isacord 40 5912
3. Isacord 40 0015



## Rammer



12383-09



113 x 77 mm  
4.4 x 3 inch



4.757

1. Isacord 40 0020
2. Isacord 40 4174
3. Isacord 40 0608
4. Isacord 40 2101
5. Isacord 40 1600
6. Isacord 40 0015
7. Isacord 40 4174

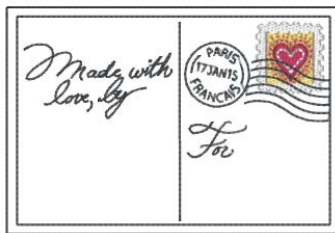

12621-19



155 x 104 mm  
6.1 x 4.1 inch



8.360

1. Isacord 40 0015
2. Isacord 40 0015
3. Isacord 40 0721
4. Isacord 40 4620
5. Isacord 40 0352
6. Isacord 40 0152
7. Isacord 40 0672
8. Isacord 40 4620
9. Isacord 40 0015

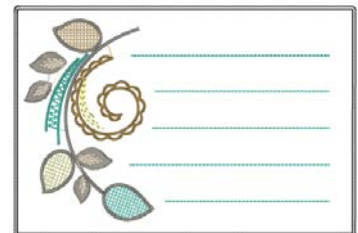

12621-04



155 x 104 mm  
6.1 x 4.1 inch



3.803

1. Isacord 40 0015
2. Isacord 40 0015
3. Isacord 40 0020
4. Isacord 40 2051
5. Isacord 40 0015
6. Isacord 40 4174
7. Isacord 40 2051
8. Isacord 40 0015

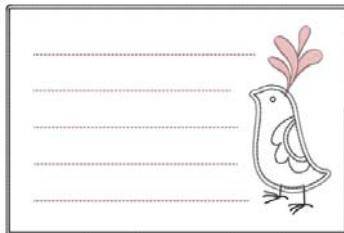

12621-05



155 x 104 mm  
6.1 x 4.1 inch



5.811

1. Isacord 40 0015
2. Isacord 40 0015
3. Isacord 40 0933
4. Isacord 40 1252
5. Isacord 40 1252
6. Isacord 40 0015



12621-09



155 x 104 mm  
6.1 x 4.1 inch



5.520

1. Isacord 40 0015
2. Isacord 40 0015
3. Isacord 40 0504
4. Isacord 40 0542
5. Isacord 40 0542
6. Isacord 40 0015

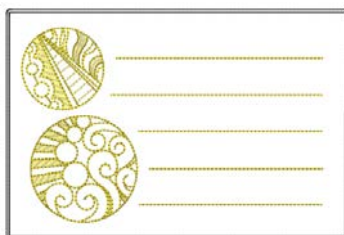

12621-02



155 x 104 mm  
6.1 x 4.1 inch



5.558

1. Isacord 40 0020
2. Isacord 40 0020
3. Isacord 40 0811
4. Isacord 40 4952
5. Isacord 40 1921
6. Isacord 40 4952
7. Isacord 40 0020

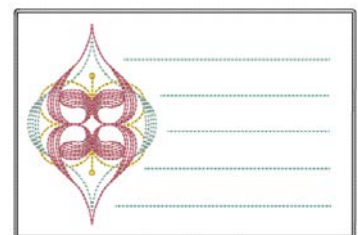

80090-26



124 x 129 mm  
4.9 x 5.1 inch



6.087

1. Applique 1
2. Applique 2
3. Applique 1
4. Applique 2
5. Isacord 40 4103
6. Isacord 40 2508



12611-27



137 x 137 mm  
5.4 x 5.4 inch



3.961



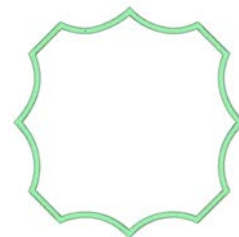







1. Applique 1
2. Applique 2
3. Isacord 40 5440





<p> <b>12611-28</b>  140 x 140 mm 5.5 x 5.5 inch  3.649</p>	<p> <b>12649-05</b>  91 x 88 mm 3.6 x 3.5 inch  9.087</p>
<p>1.  Applique 1 2.  Applique 2 3.  Isacord 40 0703</p> 	<p>1.  Applique 1 2.  Applique 2 3.  Isacord 40 1840 4.  Isacord 40 1860 5.  Isacord 40 0015</p> 
<p> <b>12606-26</b>  139 x 139 mm 5.5 x 5.5 inch  5.211</p> <p>1.  Isacord 40 0670 2.  Isacord 40 0670 3.  Isacord 40 0670</p> 	<p> <b>12606-33</b>  43 x 70 mm 1.7 x 2.8 inch  2.376</p> <p>1.  Isacord 40 0670 2.  Isacord 40 0670 3.  Isacord 40 0670</p> 
<p> <b>12606-37</b>  46 x 78 mm 1.8 x 3.1 inch  2.692</p> <p>1.  Isacord 40 0670 2.  Isacord 40 0670 3.  Isacord 40 0670</p> 	<p> <b>12611-21</b>  72 x 156 mm 2.8 x 6.1 inch  11.513</p> <p>1.  Applique 1 2.  Applique 2 3.  Isacord 40 1703</p> 
<p> <b>12611-23</b>  72 x 156 mm 2.8 x 6.1 inch  12.817</p> <p>1.  Applique 1 2.  Applique 2 3.  Isacord 40 1902</p> 	<p> <b>12611-22</b>  72 x 156 mm 2.8 x 6.1 inch  12.504</p> <p>1.  Applique 1 2.  Applique 2 3.  Isacord 40 1703</p> 
<p> <b>12611-24</b>  72 x 156 mm 2.8 x 6.1 inch  12.613</p> <p>1.  Applique 1 2.  Applique 2 3.  Isacord 40 1902</p> 	<p><b>Nz195</b>  77 x 77 mm 3 x 3 inch  15.343</p> <p>1.  Isacord 40 0660 2.  Isacord 40 0713 3.  Isacord 40 2153 4.  Isacord 40 1362 5.  Isacord 40 0870 6.  Isacord 40 2830 7.  Isacord 40 1725 8.  Isacord 40 4071</p> 

















**Nx763**  87 x 72 mm  
3.4 x 2.8 inch  14.953

1.  Isacord 40 2155
2.  Isacord 40 0520
3.  Isacord 40 1921
4.  Isacord 40 5912
5.  Isacord 40 5510
6.  Isacord 40 3040
7.  Isacord 40 0310
8.  Isacord 40 3910
9.  Isacord 40 0442
10.  Isacord 40 2830







## Årstider

**Hd300**  91 x 99 mm  
3.6 x 3.9 inch  13.754

1. Isacord 40 0015
2.  Isacord 40 3901
3. Isacord 40 0015
4.  Isacord 40 3650
5.  Isacord 40 3901
6.  Isacord 40 0250
7.  Isacord 40 2830
8.  Isacord 40 3743
9.  Isacord 40 0800
10.  Isacord 40 1902
11.  Isacord 40 0853
12.  Isacord 40 3600
13.  Isacord 40 1430
14.  Isacord 40 5531
15.  Isacord 40 0811
16.  Isacord 40 0660
17.  Isacord 40 4174
18.  Yenmet 7029









**12417-10**  113 x 136 mm  
4.5 x 5.4 inch  8.635



1.  Isacord 40 0811
2.  Isacord 40 0721
3.  Isacord 40 1032
4.  Isacord 40 0345

















 **12629-18**  67 x 91 mm  
2.6 x 3.6 inch  5.944

1.  Isacord 40 4220
2.  Isacord 40 4220
3.  Isacord 40 4220
4.  Isacord 40 4220
5.  Isacord 40 4220
6.  Isacord 40 4421
7. Isacord 40 0015
8.  Isacord 40 4240



 **12677-03**  148 x 104 mm  
5.8 x 4.1 inch  7.927

1.  Isacord 40 0108
2.  Isacord 40 0108
3.  Isacord 40 0108
4.  Isacord 40 0108
5.  Isacord 40 0108
6.  Isacord 40 0108
7.  Isacord 40 0108
8.  Isacord 40 0108
9.  Isacord 40 0108
10.  Isacord 40 5050
11.  Isacord 40 1010
12.  Isacord 40 1332
13.  Isacord 40 4610
14.  Isacord 40 0132















**12796-04L**  204 x 259 mm  
8 x 10.2 inch  18.337



1.  Isacord 40 1904



**12836-12**  112 x 165 mm  
4.4 x 6.5 inch  18.687



1.  Isacord 40 1161
2.  Isacord 40 5833
3.  Isacord 40 5643
4.  Isacord 40 2011
5.  Isacord 40 2152
6.  Isacord 40 1900
7.  Isacord 40 5643
8.  Isacord 40 5833
9.  Isacord 40 0453
10.  Isacord 40 5832
11. Isacord 40 0010
12.  Isacord 40 3963
13.  Isacord 40 2011



**12836-17**  107 x 134 mm  
4.2 x 5.3 inch  17.387



1. Isacord 40 1761
2. Isacord 40 2051
3. Isacord 40 0020
4. Isacord 40 1900
5. Isacord 40 2011
6. Isacord 40 0010
7. Isacord 40 0142
8. Isacord 40 2011



**12861-09L**  178 x 253 mm  
7 x 10 inch  32.697



1. Isacord 40 0640
2. Isacord 40 1030
3. Isacord 40 2640
4. Isacord 40 1840
5. Isacord 40 0506
6. Isacord 40 1102
7. Isacord 40 2721



**12895-02L**  127 x 178 mm  
5 x 7 inch  7.610



1. Isacord 40 0010
2. Isacord 40 3730
3. Isacord 40 5440
4. Isacord 40 5210
5. Isacord 40 5740
6. Isacord 40 4174



**51211-15**  135 x 153 mm  
5.3 x 6 inch  31.240

1. Isacord 40 2123
2. Isacord 40 2123
3. Isacord 40 2123
4. Isacord 40 2123
5. Isacord 40 2123
6. Isacord 40 2123
7. Isacord 40 2123
8. Isacord 40 2123
9. Isacord 40 2123
10. Isacord 40 5832
11. Isacord 40 0352
12. Isacord 40 4074
13. Isacord 40 4174
14. Isacord 40 0020
15. Isacord 40 0700
16. Isacord 40 1760
17. Isacord 40 3815
18. Isacord 40 6141
19. Isacord 40 5833
20. Isacord 40 4122
21. Isacord 40 0015
22. Isacord 40 3732
23. Isacord 40 4101
24. Isacord 40 1904
25. Isacord 40 5832
26. Isacord 40 0640
27. Isacord 40 2115
28. Isacord 40 0184
29. Isacord 40 5944
30. Isacord 40 1760
31. Isacord 40 0874
32. Isacord 40 0142



**51216-11**  114 x 170 mm  
4.5 x 6.7 inch  19.771



1. Isacord 40 3971
2. Isacord 40 5050
3. Isacord 40 1532
4. Isacord 40 0020
5. Isacord 40 2155
6. Isacord 40 2300
7. Isacord 40 5115
8. Isacord 40 2711
9. Isacord 40 1753
10. Isacord 40 2300
11. Isacord 40 0015
12. Isacord 40 1840



**51252-02**  97 x 125 mm  
3.8 x 4.9 inch  24.063



1. Isacord 40 2152
2. Isacord 40 0015
3. Isacord 40 4430
4. Isacord 40 2152
5. Isacord 40 0015
6. Isacord 40 0702
7. Isacord 40 0020



**51270-04**  125 x 207 mm  
4.9 x 8.1 inch  16.828

1. Isacord 40 4740
2. Isacord 40 2155
3. Isacord 40 5115
4. Isacord 40 4740
5. Isacord 40 0904
6. Isacord 40 1730
7. Isacord 40 0506
8. Isacord 40 0520
9. Isacord 40 0138





**51287-06**  76 x 103 mm  
3 x 4.1 inch  4.474

1. Isacord 40 3644
2. Isacord 40 3910
3. Isacord 40 3114
4. Isacord 40 2732
5. Isacord 40 0345
6. Isacord 40 0501







**82031-24**  123 x 119 mm  
4.8 x 4.7 inch  23.676



1. Isacord 40 5050
2. Isacord 40 0015
3. Isacord 40 0622
4. Isacord 40 1321
5. Isacord 40 1114
6. Isacord 40 2171
7. Isacord 40 3444
8. Isacord 40 1753
9. Isacord 40 2171



**Cm547\_48**  97 x 122 mm  
3.8 x 4.8 inch  18.516



1. Isacord 40 0182
2. Isacord 40 0015
3. Isacord 40 5531
4. Isacord 40 0142
5. Isacord 40 6031
6. Isacord 40 0108
7. Isacord 40 5101
8. Isacord 40 6011
9. Isacord 40 4122
10. Isacord 40 4103
11. Isacord 40 0111
12. Yenmet 7030
13. Isacord 40 3902
14. Isacord 40 0020



**Hg298\_48**  65 x 112 mm  
2.6 x 4.4 inch  1.878



1. Isacord 40 2101



**Nb768\_48**  125 x 113 mm  
4.9 x 4.4 inch  7.109

1. Isacord 40 0651
2. Yenmet 7037



 **82023-14**  119 x 123 mm  
4.7 x 4.8 inch  14.989



1. Isacord 40 1753
2. Isacord 40 1753
3. Isacord 40 1753
4. Isacord 40 0010
5. Isacord 40 5100
6. Isacord 40 5210
7. Isacord 40 5220
8. Isacord 40 2101
9. Isacord 40 1753



**82023-15**  124 x 152 mm  
4.9 x 6 inch  9.577



1. Isacord 40 5210
2. Isacord 40 5220
3. Isacord 40 5100
4. Isacord 40 1805
5. Isacord 40 2101
6. Isacord 40 1753



**82023-13**  106 x 156 mm  
4.2 x 6.1 inch  11.315

1. Isacord 40 5220
2. Isacord 40 1753
3. Isacord 40 1805
4. Isacord 40 2101
5. Isacord 40 5210
6. Isacord 40 5100



**Hg795\_48**  89 x 164 mm  
3.5 x 6.5 inch  3.453

1. Isacord 40 5730
2. Isacord 40 5513
3. Isacord 40 4430
4. Isacord 40 1032
5. Isacord 40 1900
6. Isacord 40 4113



 **12597-16**  88 x 85 mm  
3.5 x 3.3 inch  15.862

1. Isacord 40 0904
2. Isacord 40 0940





**12858-04**  159 x 164 mm  
6.3 x 6.4 inch  16.385



1. Isacord 40 0015
2. Isacord 40 0015























**80009-17**  86 x 130 mm  
3.4 x 5.1 inch  6.582



- 1.  Isacord 40 5934
- 2.  Isacord 40 5866
- 3.  Isacord 40 5934





























**He255**  133 x 127 mm  
5.2 x 5 inch  17.198



- 1.  Isacord 40 0111
- 2.  Isacord 40 1701
- 3.  Isacord 40 1800
- 4.  Isacord 40 1701
- 5.  Isacord 40 1800
- 6.  Isacord 40 2640
- 7.  Isacord 40 5650
- 8.  Isacord 40 5610
- 9.  Isacord 40 0015
- 10.  Isacord 40 0111
- 11.  Isacord 40 1060
- 12.  Isacord 40 3910
- 13.  Isacord 40 0800
- 14.  Isacord 40 0940
- 15.  Isacord 40 0651
- 16.  Isacord 40 0832
- 17.  Isacord 40 0651
- 18.  Isacord 40 0832
- 19.  Isacord 40 3650
- 20.  Isacord 40 1351
- 21.  Isacord 40 0108



















**He252**  88 x 145 mm  
3.5 x 5.7 inch  12.251

- 1.  Isacord 40 1902
- 2.  Isacord 40 1701
- 3.  Isacord 40 1902
- 4.  Isacord 40 0532
- 5.  Isacord 40 0842
- 6.  Isacord 40 0532
- 7.  Isacord 40 0842
- 8.  Isacord 40 1902
- 9.  Isacord 40 0651
- 10.  Isacord 40 1123
- 11.  Isacord 40 5220
- 12.  Isacord 40 5210
- 13.  Isacord 40 5422
- 14.  Isacord 40 0101
- 15.  Isacord 40 1430
- 16.  Isacord 40 1725
- 17.  Isacord 40 0520
- 18.  Isacord 40 0824
- 19.  Isacord 40 3910
- 20.  Isacord 40 3650
- 21.  Isacord 40 3910
- 22.  Isacord 40 1902
- 23.  Isacord 40 3650
- 24.  Isacord 40 1123
- 25.  Isacord 40 5324
- 26.  Isacord 40 1154













**Hg746\_48**  112 x 138 mm  
4.4 x 5.4 inch  17.815



- 1.  Isacord 40 3040
- 2.  Applique 1
- 3.  Applique 2
- 4.  Isacord 40 0221
- 5.  Applique 1
- 6.  Applique 2
- 7.  Isacord 40 0142
- 8.  Isacord 40 0108
- 9.  Applique 1
- 10.  Applique 2
- 11.  Isacord 40 0800
- 12.  Isacord 40 0020
- 13.  Isacord 40 1200
- 14.  Isacord 40 0020
- 15.  Isacord 40 0670
- 16.  Isacord 40 0142



















**Rc514**  74 x 99 mm  
2.9 x 3.9 inch  15.603

- 1.  Isacord 40 1172
- 2.  Isacord 40 0842
- 3.  Isacord 40 0651
- 4.  Isacord 40 0821
- 5.  Isacord 40 0941
- 6.  Isacord 40 0101
- 7.  Isacord 40 0640
- 8.  Isacord 40 3910
- 9.  Isacord 40 4103
- 10.  Isacord 40 3522
- 11.  Isacord 40 0842







**Hg747\_48**  124 x 147 mm  
4.9 x 5.8 inch  18.378



- 1.  Isacord 40 0970
- 2.  Isacord 40 3770
- 3.  Isacord 40 5912
- 4.  Isacord 40 0520
- 5.  Isacord 40 0811
- 6.  Isacord 40 3350
- 7.  Isacord 40 3040
- 8.  Applique 1
- 9.  Applique 2
- 10.  Applique 1
- 11.  Applique 2
- 12.  Applique 1
- 13.  Applique 2
- 14.  Isacord 40 4073
- 15.  Isacord 40 0020
- 16.  Isacord 40 1200
- 17.  Isacord 40 0101



**Hg806\_48**  28 x 170 mm  
1.1 x 6.7 inch  4.988

- 1.  Isacord 40 2530
- 2.  Isacord 40 1900
- 3.  Isacord 40 5730
- 4.  Isacord 40 1114
- 5.  Isacord 40 4430
- 6.  Isacord 40 4113



**12415-32**  80 x 191 mm  
3.1 x 7.5 inch  10.937



- 1.  YLI variations 8019



<b>12415-29</b>	 108 x 172 mm 4.3 x 6.8 inch	 4.814	<b>12655-14</b>	 164 x 110 mm 6.4 x 4.4 inch	 16.122
-----------------	--	---	-----------------	--	--





1.  YLI variations 8019









1.  Isacord 40 1115  
2.  Isacord 40 1055



<b>12861-02L</b>	 190 x 219 mm 7.5 x 8.6 inch	 24.122	<b>51248-02L</b>	 197 x 206 mm 7.7 x 8.1 inch	 17.453
------------------	--	--	------------------	--	--

1.  Isacord 40 2640  
2.  Isacord 40 2721  
3.  Isacord 40 3815  
4.  Isacord 40 3962  
5.  Isacord 40 2721



1.  Isacord 40 3902  
2.  Isacord 40 3630  
3.  Isacord 40 2723  
4.  Isacord 40 3902  
5.  Isacord 40 3630  
6.  Isacord 40 2715



## Fortryllende monogrammer

<b>12587-01</b>	 59 x 90 mm 2.3 x 3.5 inch	 6.471	<b>12587-02</b>	 52 x 90 mm 2.1 x 3.5 inch	 6.938
-----------------	---	--	-----------------	---	--

1.  Isacord 40 0101

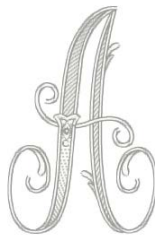

1.  Isacord 40 0101



<b>12587-03</b>	 45 x 90 mm 1.8 x 3.5 inch	 4.591	<b>12587-04</b>	 57 x 90 mm 2.2 x 3.6 inch	 6.580
-----------------	--	---	-----------------	--	---

1.  Isacord 40 0101



1.  Isacord 40 0101























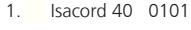
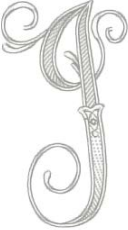











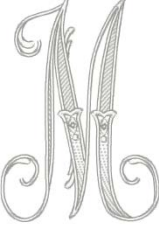
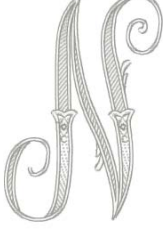

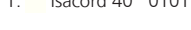
<b>12587-05</b>	 50 x 90 mm 2 x 3.6 inch	 5.643	<b>12587-06</b>	 57 x 90 mm 2.2 x 3.5 inch	 5.439
-----------------	--	---	-----------------	--	---







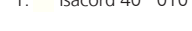

























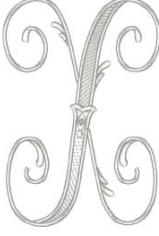













1.  Isacord 40 0101



1.  Isacord 40 0101



<b>12587-07</b>  39 x 90 mm 1.5 x 3.6 inch  5.200	<b>12587-08</b>  62 x 90 mm 2.4 x 3.6 inch  7.850
1.  	1.  
<b>12587-09</b>  49 x 89 mm 1.9 x 3.5 inch  4.990	<b>12587-10</b>  57 x 89 mm 2.2 x 3.5 inch  6.021
1.  	1.  
<b>12587-11</b>  62 x 91 mm 2.4 x 3.6 inch  7.067	<b>12587-12</b>  63 x 90 mm 2.5 x 3.5 inch  5.116
1.  	1.  
<b>12587-13</b>  64 x 92 mm 2.5 x 3.6 inch  7.776	<b>12587-14</b>  63 x 90 mm 2.5 x 3.6 inch  7.400
1.  	1.  
<b>12587-15</b>  44 x 90 mm 1.7 x 3.5 inch  5.783	<b>12587-16</b>  63 x 89 mm 2.5 x 3.5 inch  7.336
1.  	1.  
<b>12587-17</b>  54 x 89 mm 2.1 x 3.5 inch  6.583	<b>12587-18</b>  64 x 90 mm 2.5 x 3.6 inch  7.491
1.  	1.  

<p><b>12587-19</b>  56 x 90 mm 2.2 x 3.6 inch  5.705</p>	<p><b>12587-20</b>  57 x 90 mm 2.2 x 3.5 inch  5.318</p>
<p>1.  Isacord 40 0101</p> 	<p>1.  Isacord 40 0101</p> 
<p><b>12587-21</b>  62 x 91 mm 2.4 x 3.6 inch  6.137</p>	<p><b>12587-22</b>  64 x 91 mm 2.5 x 3.6 inch  5.277</p>
<p>1.  Isacord 40 0101</p> 	<p>1.  Isacord 40 0101</p> 
<p><b>12587-23</b>  64 x 90 mm 2.5 x 3.6 inch  7.519</p>	<p><b>12587-24</b>  62 x 91 mm 2.4 x 3.6 inch  5.684</p>
<p>1.  Isacord 40 0101</p> 	<p>1.  Isacord 40 0101</p> 
<p><b>12587-25</b>  52 x 91 mm 2 x 3.6 inch  5.979</p>	<p><b>12587-26</b>  68 x 89 mm 2.7 x 3.5 inch  5.047</p>
<p>1.  Isacord 40 0101</p> 	<p>1.  Isacord 40 0101</p> 
<p><b>12587-53</b>  67 x 23 mm 2.6 x 0.9 inch  994</p>	<p><b>12587-54</b>  50 x 107 mm 2 x 4.2 inch  3.910</p>
<p>1.  Isacord 40 0101</p> 	<p>1.  Isacord 40 0101</p> 
<p><b>12587-55</b>  70 x 144 mm 2.8 x 5.7 inch  7.108</p>	<p><b>12587-56</b>  49 x 100 mm 1.9 x 3.9 inch  3.819</p>
<p>1.  Isacord 40 0101</p> 	<p>1.  Isacord 40 0101</p> 



<b>12587-57</b>	 57 x 20 mm 2.3 x 0.8 inch	 1.459	<b>12587-58</b>	 53 x 116 mm 2.1 x 4.6 inch	 3.614
-----------------	--	---	-----------------	---	---

1.  Isacord 40 0101



1.  Isacord 40 0101



<b>12587-59</b>	 33 x 94 mm 1.3 x 3.7 inch	 2.321	<b>12587-60</b>	 126 x 126 mm 5 x 5 inch	 5.003
-----------------	--	---	-----------------	--	---

1.  Isacord 40 0101



1.  Isacord 40 0101



<b>12587-61</b>	 36 x 29 mm 1.4 x 1.1 inch	 2.091	<b>12587-62</b>	 35 x 34 mm 1.4 x 1.3 inch	 2.284
-----------------	--	---	-----------------	--	---

1.  Isacord 40 0101





1.  Isacord 40 0101





## Moderne monogrammer

<b>12863-01</b>	 113 x 119 mm 4.4 x 4.7 inch	 10.297	<b>12863-02</b>	 113 x 119 mm 4.4 x 4.7 inch	 10.441
-----------------	--	--	-----------------	--	--



1.  Isacord 40 0020
2.  Isacord 40 0020
3.  Isacord 40 0020







1.  Isacord 40 0020
2.  Isacord 40 0020
3.  Isacord 40 0020



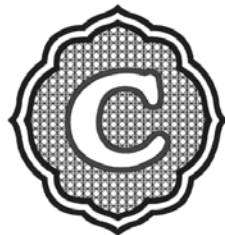



























































<b>12863-03</b>	 113 x 119 mm 4.4 x 4.7 inch	 10.224	<b>12863-04</b>	 113 x 119 mm 4.4 x 4.7 inch	 10.360
-----------------	--	--	-----------------	--	--

1.  Isacord 40 0020
2.  Isacord 40 0020
3.  Isacord 40 0020

































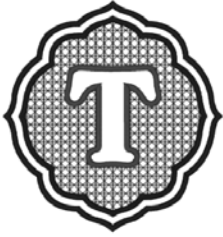































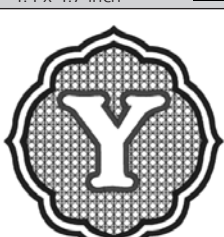











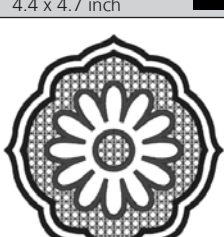



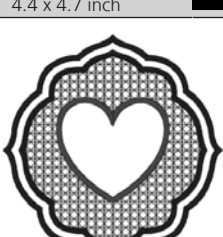



1.  Isacord 40 0020
2.  Isacord 40 0020
3.  Isacord 40 0020





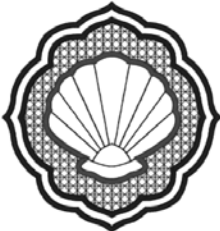





























<b>12863-05</b>  113 x 119 mm 4.4 x 4.7 inch  10.658	<b>12863-06</b>  113 x 119 mm 4.4 x 4.7 inch  10.414
1.  Isacord 40 0020 2.  Isacord 40 0020 3.  Isacord 40 0020	1.  Isacord 40 0020 2.  Isacord 40 0020 3.  Isacord 40 0020
<b>12863-07</b>  113 x 119 mm 4.4 x 4.7 inch  10.430	<b>12863-08</b>  113 x 119 mm 4.4 x 4.7 inch  10.741
1.  Isacord 40 0020 2.  Isacord 40 0020 3.  Isacord 40 0020	1.  Isacord 40 0020 2.  Isacord 40 0020 3.  Isacord 40 0020
<b>12863-09</b>  113 x 119 mm 4.4 x 4.7 inch  9.720	<b>12863-10</b>  113 x 119 mm 4.4 x 4.7 inch  9.836
1.  Isacord 40 0020 2.  Isacord 40 0020 3.  Isacord 40 0020	1.  Isacord 40 0020 2.  Isacord 40 0020 3.  Isacord 40 0020
<b>12863-11</b>  113 x 119 mm 4.4 x 4.7 inch  10.644	<b>12863-12</b>  113 x 119 mm 4.4 x 4.7 inch  10.019
1.  Isacord 40 0020 2.  Isacord 40 0020 3.  Isacord 40 0020	1.  Isacord 40 0020 2.  Isacord 40 0020 3.  Isacord 40 0020
<b>12863-13</b>  113 x 119 mm 4.4 x 4.7 inch  10.896	<b>12863-14</b>  113 x 119 mm 4.4 x 4.7 inch  10.622
1.  Isacord 40 0020 2.  Isacord 40 0020 3.  Isacord 40 0020	1.  Isacord 40 0020 2.  Isacord 40 0020 3.  Isacord 40 0020
<b>12863-15</b>  113 x 119 mm 4.4 x 4.7 inch  10.168	<b>12863-16</b>  113 x 119 mm 4.4 x 4.7 inch  10.539
1.  Isacord 40 0020 2.  Isacord 40 0020 3.  Isacord 40 0020	1.  Isacord 40 0020 2.  Isacord 40 0020 3.  Isacord 40 0020





<p><b>12863-17</b>  113 x 119 mm 4.4 x 4.7 inch  10.476</p>	<p><b>12863-18</b>  113 x 119 mm 4.4 x 4.7 inch  10.769</p>
<p>1.  Isacord 40 0020 2.  Isacord 40 0020 3.  Isacord 40 0020</p> 	<p>1.  Isacord 40 0020 2.  Isacord 40 0020 3.  Isacord 40 0020</p> 
<p><b>12863-19</b>  113 x 119 mm 4.4 x 4.7 inch  10.410</p>	<p><b>12863-20</b>  113 x 119 mm 4.4 x 4.7 inch  10.167</p>
<p>1.  Isacord 40 0020 2.  Isacord 40 0020 3.  Isacord 40 0020</p> 	<p>1.  Isacord 40 0020 2.  Isacord 40 0020 3.  Isacord 40 0020</p> 
<p><b>12863-21</b>  113 x 119 mm 4.4 x 4.7 inch  10.410</p>	<p><b>12863-22</b>  113 x 119 mm 4.4 x 4.7 inch  10.169</p>
<p>1.  Isacord 40 0020 2.  Isacord 40 0020 3.  Isacord 40 0020</p> 	<p>1.  Isacord 40 0020 2.  Isacord 40 0020 3.  Isacord 40 0020</p> 
<p><b>12863-23</b>  113 x 119 mm 4.4 x 4.7 inch  10.738</p>	<p><b>12863-24</b>  113 x 119 mm 4.4 x 4.7 inch  10.728</p>
<p>1.  Isacord 40 0020 2.  Isacord 40 0020 3.  Isacord 40 0020</p> 	<p>1.  Isacord 40 0020 2.  Isacord 40 0020 3.  Isacord 40 0020</p> 
<p><b>12863-25</b>  113 x 119 mm 4.4 x 4.7 inch  10.206</p>	<p><b>12863-26</b>  113 x 119 mm 4.4 x 4.7 inch  10.367</p>
<p>1.  Isacord 40 0020 2.  Isacord 40 0020 3.  Isacord 40 0020</p> 	<p>1.  Isacord 40 0020 2.  Isacord 40 0020 3.  Isacord 40 0020</p> 
<p><b>12863-27</b>  113 x 119 mm 4.4 x 4.7 inch  11.934</p>	<p><b>12863-28</b>  113 x 119 mm 4.4 x 4.7 inch  9.231</p>
<p>1.  Isacord 40 0020 2.  Isacord 40 0020 3.  Isacord 40 0020</p> 	<p>1.  Isacord 40 0020 2.  Isacord 40 0020 3.  Isacord 40 0020</p> 

<b>12863-29</b>  113 x 119 mm 4.4 x 4.7 inch  9.850	<b>12863-30</b>  113 x 119 mm 4.4 x 4.7 inch  10.148
<ol style="list-style-type: none"> <li>1.  Isacord 40 0020</li> <li>2.  Isacord 40 0020</li> <li>3.  Isacord 40 0020</li> </ol> 	<ol style="list-style-type: none"> <li>1.  Isacord 40 0020</li> <li>2.  Isacord 40 0020</li> <li>3.  Isacord 40 0020</li> </ol> 



## Bokstaver

<b>12877-01</b>  39 x 57 mm 1.6 x 2.2 inch  1.523	<b>12877-02</b>  30 x 61 mm 1.2 x 2.4 inch  1.448
<ol style="list-style-type: none"> <li>1.  Isacord 40 0020</li> </ol> 	<ol style="list-style-type: none"> <li>1.  Isacord 40 0020</li> </ol> 
<b>12877-03</b>  24 x 57 mm 0.9 x 2.3 inch  743	<b>12877-04</b>  32 x 59 mm 1.2 x 2.3 inch  1.321
<ol style="list-style-type: none"> <li>1.  Isacord 40 0020</li> </ol> 	<ol style="list-style-type: none"> <li>1.  Isacord 40 0020</li> </ol> 
<b>12877-05</b>  20 x 63 mm 0.8 x 2.5 inch  779	<b>12877-06</b>  17 x 64 mm 0.7 x 2.5 inch  777
<ol style="list-style-type: none"> <li>1.  Isacord 40 0020</li> </ol> 	<ol style="list-style-type: none"> <li>1.  Isacord 40 0020</li> </ol> 
<b>12877-07</b>  24 x 58 mm 0.9 x 2.3 inch  800	<b>12877-08</b>  16 x 62 mm 0.6 x 2.5 inch  1.046
<ol style="list-style-type: none"> <li>1.  Isacord 40 0020</li> </ol> 	<ol style="list-style-type: none"> <li>1.  Isacord 40 0020</li> </ol> 

**12877-09**  12 x 56 mm  
0.5 x 2.2 inch  598

1.  Isacord 40 0020



**12877-10**  21 x 60 mm  
0.8 x 2.4 inch  664

1.  Isacord 40 0020



**12877-11**  32 x 62 mm  
1.2 x 2.4 inch  1.081

1.  Isacord 40 0020



**12877-12**  20 x 64 mm  
0.8 x 2.5 inch  630



1.  Isacord 40 0020



**12877-13**  43 x 62 mm  
1.7 x 2.4 inch  1.672



1.  Isacord 40 0020



**12877-14**  34 x 62 mm  
1.4 x 2.4 inch  1.296

1.  Isacord 40 0020



**12877-15**  27 x 56 mm  
1.1 x 2.2 inch  1.164

1.  Isacord 40 0020



**12877-16**  30 x 57 mm  
1.2 x 2.3 inch  1.116

1.  Isacord 40 0020



**12877-17**  27 x 62 mm  
1.1 x 2.4 inch  1.455



1.  Isacord 40 0020



**12877-18**  33 x 62 mm  
1.3 x 2.4 inch  1.367

1.  Isacord 40 0020



**12877-19**  23 x 66 mm  
0.9 x 2.6 inch  1.059





1.  Isacord 40 0020



**12877-20**  34 x 63 mm  
1.3 x 2.5 inch  709

1.  Isacord 40 0020





<p><b>12877-21</b>  29 x 62 mm 1.1 x 2.4 inch  1.279</p>	<p><b>12877-22</b>  19 x 69 mm 0.8 x 2.7 inch  981</p>
<p>1.  Isacord 40 0020</p> 	<p>1.  Isacord 40 0020</p> 
<p><b>12877-23</b>  38 x 70 mm 1.5 x 2.8 inch  1.393</p>	<p><b>12877-24</b>  42 x 76 mm 1.7 x 3 inch  1.120</p>
<p>1.  Isacord 40 0020</p> 	<p>1.  Isacord 40 0020</p> 
<p><b>12877-25</b>  22 x 60 mm 0.9 x 2.4 inch  1.084</p>	<p><b>12877-26</b>  27 x 60 mm 1.1 x 2.4 inch  932</p>
<p>1.  Isacord 40 0020</p> 	<p>1.  Isacord 40 0020</p> 
<p><b>12877-27</b>  15 x 22 mm 0.6 x 0.9 inch  505</p>	<p><b>12877-28</b>  13 x 64 mm 0.5 x 2.5 inch  883</p>
<p>1.  Isacord 40 0020</p> 	<p>1.  Isacord 40 0020</p> 
<p><b>12877-29</b>  14 x 17 mm 0.6 x 0.7 inch  325</p>	<p><b>12877-30</b>  23 x 78 mm 0.9 x 3.1 inch  1.221</p>
<p>1.  Isacord 40 0020</p> 	<p>1.  Isacord 40 0020</p> 
<p><b>12877-31</b>  8 x 19 mm 0.3 x 0.7 inch  320</p>	<p><b>12877-32</b>  18 x 74 mm 0.7 x 2.9 inch  991</p>
<p>1.  Isacord 40 0020</p> 	<p>1.  Isacord 40 0020</p> 

**12877-33**  14 x 53 mm  
0.5 x 2.1 inch  710

1.  Isacord 40 0020

g

**12877-34**  21 x 61 mm  
0.8 x 2.4 inch  799

1.  Isacord 40 0020

h

**12877-36**  4 x 39 mm  
0.2 x 1.5 inch  306

1.  Isacord 40 0020

i

**12877-35**  12 x 65 mm  
0.5 x 2.6 inch  530

1.  Isacord 40 0020

j

**12877-37**  11 x 65 mm  
0.4 x 2.6 inch  738



1.  Isacord 40 0020

k

**12877-38**  14 x 71 mm  
0.6 x 2.8 inch  839

1.  Isacord 40 0020

l

**12877-39**  22 x 35 mm  
0.9 x 1.4 inch  655

1.  Isacord 40 0020

m

**12877-40**  14 x 23 mm  
0.6 x 0.9 inch  340



1.  Isacord 40 0020

n

**12877-41**  14 x 19 mm  
0.6 x 0.8 inch  340

1.  Isacord 40 0020

o

**12877-42**  20 x 51 mm  
0.8 x 2 inch  822

1.  Isacord 40 0020

p

**12877-43**  13 x 56 mm  
0.5 x 2.2 inch  789

































1.  Isacord 40 0020

q













**12877-44**  11 x 21 mm  
0.4 x 0.8 inch  294

1.  Isacord 40 0020

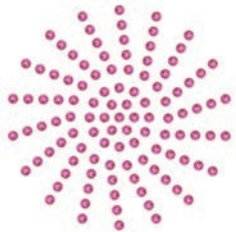
r

<b>12877-45</b>  15 x 37 mm 0.6 x 1.5 inch  626	<b>12877-46</b>  18 x 53 mm 0.7 x 2.1 inch  569
1.  Isacord 40 0020 	1.  Isacord 40 0020 
<b>12877-47</b>  18 x 20 mm 0.7 x 0.8 inch  491	<b>12877-48</b>  11 x 20 mm 0.4 x 0.8 inch  327
1.  Isacord 40 0020 	1.  Isacord 40 0020 
<b>12877-49</b>  28 x 33 mm 1.1 x 1.3 inch  658	<b>12877-50</b>  29 x 40 mm 1.1 x 1.6 inch  589
1.  Isacord 40 0020 	1.  Isacord 40 0020 
<b>12877-51</b>  19 x 53 mm 0.7 x 2.1 inch  713	<b>12877-52</b>  14 x 54 mm 0.5 x 2.1 inch  592
1.  Isacord 40 0020 	1.  Isacord 40 0020 

## DesignWorks

 <b>Dw11</b>  70 x 71 mm 2.8 x 2.8 inch  110	 <b>Be790901</b>  182 x 252 mm 7.1 x 9.9 inch  38.392
1.  Swarovski 0502 	1.  Edding 34 2.  Edding 9 3.  Edding 33 4.  Edding 68 5.  Edding 1 

**Be790903** 181 x 293 mm 7.1 x 11.5 inch 11.366

1. Edding 19



**Be790905** 104 x 227 mm 4.1 x 8.9 inch 21.349

1. Edding 34  
2. Edding 12  
3. Edding 16  
4. Edding 10  
5. Edding 1



**Be790906** 192 x 196 mm 7.6 x 7.7 inch 21.054

1. Edding 8  
2. Edding 3  
3. Edding 5  
4. Edding 34  
5. Edding 69  
6. Edding 10  
7. Edding 5  
8. Edding 9  
9. Edding 11  
10. Edding 65  
11. Edding 12



**Be790909** 167 x 322 mm 6.6 x 12.7 inch 20.162

1. Edding 7



**Dw07** 114 x 152 mm 4.5 x 6 inch 198

1. Swarovski 0237



**Dw05** 105 x 94 mm 4.1 x 3.7 inch 13.334

1. Isacord 40 2022  
2. Cut 0001  
3. Cut 0002  
4. Cut 0003  
5. Cut 0004  
6. Isacord 40 2022



**Dw10** 119 x 119 mm 4.7 x 4.7 inch 5.939

1. Cut 0001  
2. Cut 0002  
3. Cut 0003  
4. Cut 0004



**Dw08** 206 x 100 mm 8.1 x 3.9 inch 424

1. Swarovski 0501



**Be700121** 196 x 197 mm 7.7 x 7.8 inch 2.183

1. Isacord 40 3600  
2. Isacord 40 1703





**Be700122** 119 x 37 mm 4.7 x 1.5 inch 4.124

1. Isacord 40 5833







 **Be700123**

 113 x 206 mm  
4.4 x 8.1 inch

 6.090



- 1.  Punch 0004
- 2.  Punch 0007



 **Be700124**

 141 x 134 mm  
5.6 x 5.3 inch

 6.184

- 1.  Isacord 40 2300
- 2.  Isacord 40 3901



## Indeks

### A

Aktivere/deaktivere funksjon .....	27
Alfabet .....	106

### B

Barnesikring.....	62
BERNINA Dual Transport	
slå på/av.....	64
BERNINA overtransportør.....	63
Biser .....	103
Broderifilformat .....	131
Broderiprøve.....	131
Bruke eco-modus.....	62
Bruke spolenett.....	37
Bytte nål .....	40

### D

Deformering .....	156
-------------------	-----

### E

Endre broderimotivstørrelse proporsjonalt.....	148
Endre broderimotivstørrelsen uproporsjonalt.....	148
Endre monogramstørrelse.....	108
Endre stingtetthet .....	150
Endre tekst	
Enlinjet.....	163
Flerlinjet .....	163

### F

Fastvare	
Aktivere/deaktivere funksjon .....	27
Navigering .....	26
Tilpasse verdier.....	27
Feilmeldinger .....	180
Flytte broderimodul for symodus.....	142
Flytte broderirammen bakover .....	142
Fri punktposisjonering.....	155

### G

Gjenopprette grunninnstillinger .....	58
---------------------------------------	----

### H

Heve/senke nål	
Med pedal .....	36

### I

Innleggstråd .....	112
Innsetting .....	157
Innstille lydsignal.....	56
Innstille syfotposisjon med kneløfter .....	39

### J

Justere broderirammen .....	54
-----------------------------	----

### K

Kalibrere knapphullsfoot med slede #3A.....	59
Kalibrere skjermen .....	58
Kantanslag .....	38
Kassere maskinen .....	189
Knapphull.....	109
Koble til broderimodul .....	134
Kombinasjonsmodus.....	69
Kombinere broderimotiv .....	157
Kontroller fastvareversjon .....	175

### L

Lage en tekst.....	162
Lagre servicedata .....	60
Lagre stingmønsterkombinasjon .....	70
Lagring av maskinen .....	189
Laser.....	43, 138
Legge inn forhandleropplysninger.....	60

### M

Maskinnavn .....	61
Miljøvern .....	12
Montere broderinål.....	136
Montere broderiramme .....	141
Montere kneløfter .....	35
Montere stingplate .....	137

### N

Navigering .....	26
Nyttesømmer.....	83
Nål, tråd, stoff .....	28
Nål-tråd-forhold.....	32

**O**

Oppdater fastvaren .....	175
Oversikt broderimodul .....	128
Oversikt nåler.....	28
Oversikt over broderimotiver .....	196

**P**

Pedal .....	36
Koble til .....	34
Pyntesøm.....	98

**Q**

Quilting .....	121
----------------	-----

**R**

Rasterpunktposisjonering .....	154
Regulere hastighet .....	64, 145
Rengjøre transportør.....	176
Rengjøring av griper.....	176

**S**

Sette inn snellestopper.....	37
Sikkerhetsanvisninger.....	9
Skifte syfot.....	39
Skifte ut stingplate.....	42
Smøre griper.....	177
Sparemodus.....	62
Stille inn festesting.....	49
Stille inn lysstyrke på skjermen .....	57
Stille inn nålstopp oppe/nede (permanent) .....	42
Stille inn overtrådindikator .....	56
Stille inn overtrådspenningen .....	49
Stille inn stinglengden.....	54
Stille inn syfottrykket.....	40
Stille inn sylset.....	57
Stille inn trådkutting .....	53
Stille inn undertrådindikatoren .....	56
Stille inn WiFi-forbindelse.....	61
Stingdesigner.....	78
Strømledning.....	34
USA/Canada .....	34
Sy en prøve.....	114
Symbolforklaring.....	13

**T**

Tapering-teknikk.....	101
Tekniske data.....	190

Tilpasse verdier .....	27
Træ i undertråden.....	46
Træ overtråd.....	43
Træ trillingnål .....	45
Træing av tvillingnål.....	44

**U**

Utbedre feil .....	185
Utvidelsesbord .....	38

**V**

Vedlikehold og rengjøring.....	176
Velge broderimotiv .....	135
Velge egne innstillinger.....	56
Velge språk.....	57
Velge stingmønster .....	63
Virtuell posisjonering av broderirammen .....	143
Vise hjelp.....	62
Vise maskin-ID .....	60

**Å**

Åpne broderingsveileder .....	62
Åpne bruksanvisning .....	62
Åpne sømveileder .....	62







BERNINA anbefaler tråd fra *Mettler*<sup>®</sup>

BERNINA International AG | CH-8266 Steckborn Switzerland | [www.bernina.com](http://www.bernina.com) | © Copyright by BERNINA International AG

1072895.00A.07  
2023-03 NO

made to create **BERNINA**